



Bosnia and Herzegovina  
Federation of Bosnia and Herzegovina

**CANTON SARAJEVO**  
Government

Broj: 02-04-35120-8/23  
Sarajevo, 10.08.2023. godine

Na osnovu člana 26. i 28. stav (4) Zakona o Vladi Kantona Sarajevo („Službene novine Kantona Sarajevo“, broj: 36/14 - Novi prečišćeni tekst i 37/14 - Ispravka) Vlada Kantona Sarajevo, na **21.** sjednici održanoj **10.08.2023.** godine, donijela je

## ZAKLJUČAK

1. Prihvata se Izvještaj o poslovanju Kantonalnog javnog komunalnog preduzeća “Toplane-Sarajevo” d.o.o. Sarajevo za 2022. godinu.
2. Izvještaj iz tačke 1. ovog zaključka dostavlja se Skupštini Kantona Sarajevo, na nadležno odlučivanje.

**PREMIJER**

**Nihad Uk**

Dostaviti:

1. Predsjedavajući Skupštine Kantona Sarajevo,
2. Skupština Kantona Sarajevo,
3. Zamjenici predsjedavajućeg Skupštine Kantona Sarajevo (3x),
4. Premijer Kantona Sarajevo,
5. Ministarstvo komunalne privrede, infrastrukture, prostornog uređenja, građenja i zaštite okoliša Kantona Sarajevo,
6. Kantonalno javno komunalno preduzeće “Toplane-Sarajevo” d.o.o. Sarajevo (putem Ministarstva komunalne privrede, infrastrukture, prostornog uređenja, građenja i zaštite okoliša Kantona Sarajevo),
7. Evidencija,
8. A r h i v a.

Na osnovu člana 18. stav (1) tačka (m) Ustava Kantona Sarajevo („Službene novine Kantona Sarajevo“, broj: 1/96, 2/96, 3/96, 16/97, 14/00, 4/01, 28/04, 6/13 i 31/17) i člana 119. Poslovnika Skupštine Kantona Sarajevo („Službene novine Kantona Sarajevo“, broj: 14/12 – Drugi novi prečišćeni tekst), člana 6. stav (2) Zakona o javnim preduzećima u Federaciji Bosne i Hercegovine („Službene novine Federacije BiH“, broj.: 8/05, 81/08, 22/09 i 109/12), Skupština Kantona Sarajevo, na \_\_\_\_\_ radnoj sjednici održanoj dana \_\_\_\_\_2023.godine, donijela je

**O D L U K U**  
**o usvajanju Izvještaja o poslovanju**  
**KJKP "Toplane-Sarajevo" d.o.o. Sarajevo za 2022.godinu**

**Član 1.**

Usvaja se Izvještaj o poslovanju KJKP "Toplane-Sarajevo" d.o.o. Sarajevo za 2022.godinu.

**Član 2.**

Ova odluka stupa na snagu danom objavljivanja u „Službenim novinama Kantona Sarajevo“.

**PREDSJEDAVAJUĆI**  
**SKUPŠTINE KANTONA SARAJEVO**

**Elvedin Okerić**

Dostaviti:

1. Predsjedavajući Skupštine Kantona Sarajevo,
2. Skupština Kantona Sarajevo,
3. Zamjenici predsjedavajućeg Skupštine Kantona Sarajevo (3x),
4. Premijer Kantona Sarajevo,
5. Ministarstvo komunalne privrede, infrastrukture, prostornog uređenja, građenja i zaštite okoliša Kantona Sarajevo,
6. KJKP "Toplane-Sarajevo " d.o.o. Sarajevo (putem Ministarstva komunalne privrede, infrastrukture, prostornog uređenja, građenja i zaštite okoliša),
7. Za objavu u „Službenim novinama Kantona Sarajevo“
8. Evidencija,
9. A r h i v a



## **O B R A Z L O Ž E N J E**

### **I – PRAVNI OSNOV**

Pravni osnov za donošenje ove Odluke sadržan je u članu 18. stav (1) tačka (m) Ustava Kantona Sarajevo („Službene novine Kantona Sarajevo“, broj 1/96, 2/96, 3/96, 16/97, 14/00, 4/01, 28/04, 6/13 i 31/17) kojim je propisano da Kanton vrši i druge poslove utvrđene federalnim propisima, ovim Ustavom i kantonalnim propisima i člana 119. Poslovnika Skupštine Kantona Sarajevo („Službene novine Kantona Sarajevo“, broj: 14/12 – Drugi novi prečišćeni tekst).

Članom 6. stav 2. Zakona o javnim preduzećima u Federaciji Bosne i Hercegovine („Službene novine Federacije BiH“, br.: 8/05, 81/08, 22/09 i 109/12) propisano je da Skupština podnosi općinskom vijeću, skupštini kantona, odnosno Parlamentu Federacije Bosne i Hercegovine izvještaje o radu i poslovanju javnih preduzeća najmanje jednom godišnje.

### **II – RAZLOZI ZA DONOŠENJE**

U skladu sa članom 6. stav 2. Zakona o javnim preduzećima u Federaciji Bosne i Hercegovine („Službene novine Federacije BiH“, br.:8/05, 81/08, 22/09 i 109/12) propisano je da: „Skupština podnosi općinskom vijeću, skupštini kantona, odnosno Parlamentu Federacije Bosne i Hercegovine izvještaje o radu i poslovanju javnih preduzeća najmanje jednom godišnje.

U skladu sa Zakonom o javnim preduzećima u FBiH u ovome dijelu izvršna i zakonodavna vlast postupaju po ovome pitanju sa usvajanjem/neusvajanjem izvještaja što u zavisnosti od donošenja iste podrazumijeva i veće odgovornosti upravljačkih tijela u preduzećima.

KJKP "Toplane-Sarajevo" d.o.o. Sarajevo je dostavilo Izvještaj o poslovanju preduzeća za 2022.godinu koji uključuje finansijski izvještaj i izvještaj revizora, Nadzornog odbora i Odbora za reviziju.

Zavod za planiranje razvoja Kantona Sarajevo, sačinio je Izvještaj o poslovanju kantonalnih komunalnih i javnih komunalnih preduzeća za 2022.godinu, i istu dostavio Ministarstvu komunalne privrede, infrastrukture, prostornog uređenja, građenja i zaštite okoliša.

Iz dostavljenog materijala vidljivo je da KJKP "Toplane-Sarajevo" d.o.o. Sarajevo ostvarilo dobit u visini od 4.089.498 KM.

Skupština preduzeća KJKP "Toplane-Sarajevo" d.o.o. Sarajevo je donijela Odluku broj: 00-01-02/23 od 26.06.2023. godine o usvajanju Izvještaja o poslovanju KJKP "Toplane-Sarajevo" d.o.o. Sarajevo za 2022.godinu.

Segmenti koji se odnose na KJKP "Toplane-Sarajevo" d.o.o. Sarajevo iz zbirnog izvještaja o poslovanju kantonalnih komunalnih i javnih komunalnih preduzeća za 2022.godinu sačinjenog od strane Zavoda za planiranje razvoja Kantona Sarajevo, nalaze se na str. 42. Izvještaja.

U prilogu ovoga obrazloženja dostavljamo Izvještaj o poslovanju KJKP "Toplane-Sarajevo" d.o.o. Sarajevo za 2022.godinu, donesene akte upravljačkih struktura, kao i objedinjen Izvještaj sačinjen od strane Zavoda za planiranje razvoja Kantona Sarajevo, te se predlaže Skupštini Kantona Sarajevo donošenje odluke kao u prilogu.

**SKUPŠTINA PREDUZEĆA**  
**KJKP „TOPLANE-SARAJEVO“ D.O.**

**1. SJEDNICA - 26.06.2023. GODINE**

**IZVJEŠTAJ O POSLOVANJU KJKP „TOPLANE-SARAJEVO“ D.O.**  
**ZA PERIOD 01.01.-31.12.2022.**

**SARAJEVO, 26.06.2023.**

**U PRILOGU DOSTAVLJAMO SLJ. MATERIJALE:**

- Odluka Skupštine Preduzeća broj: 00-01-02/ 23 od 26.06.2023. godine o usvajanju Izvještaja o poslovanju KJKP „Toplane-Sarajevo“ d.o.o., Sarajevo, za 2022. godinu
- Odluka Skupštine Preduzeća broj: 00-01-03/ 23 od 26.06.2023. godine o nastavku rada Preduzeća
- Odluka Skupštine Preduzeća broj: 00-01-04/ 23 od 26.06.2023. godine o raspodjeli dobiti
- Odluka NO broj: 01-35-01-23 od 25.04.2023. godine o usvajanju Izvještaja o poslovanju za 2022. godinu
- Prijedog Odluke NO broj: 01-35-02-23 od 25.04.2023. godine o nastavku rada Preduzeća i pokricu gubitka
- Mišljenje NO broj: 01-35-03-23 od 25.04.2023. godine
- Zaključak OR broj 02-49-01/ 23 od 18.04.2023. godine
- Zaključak OR broj 02-49-02/ 23 od 18.04.2023. godine
- Mišljenje OR broj 02-49-03/ 23 od 18.04.2023. godine
- Odluka OR broj 02-49-04/ 23 od 18.04.2023. godine
- Mišljenje OR broj 02-49-05/ 23 od 18.04.2023. godine
- Mišljenje OR broj 02-49-06/ 23 od 18.04.2023. godine
- Odluka Uprave o utvrđivanju godišnjeg izvještaja o poslovanju sa finansijskom izvještajima za 2022 godinu broj 03-03-02-196/ 23 od 27.02.2023. godine
- Obavijest Uprave o razvrstavanju KJKP“Toplane-Sarajevo“d.o.o. Sarajevo broj 03-03-02-197/ 23 od 27.02.2023. godine
- Prijedlog raspodjele dobiti za 2022. godinu za potrebe fin. Izv. ovlaštenoj instituciji broj: 03-03-02-195/ 23 od 27.02.2023. godine
- Prijedlog odluke Uprave o nastavku rada Preduzeća broj 03-03-02 2023/ 23 od 27.02.2023. godine
- Izvještaj o poslovanju za period 01.01.- 31.12. 2022. godine **sa setom finasijskih izvještaja**
- Finsijski izvještaji za 2022. godinu sa Izvještajem ovlaštenog revizora
- Izvještaj OR-a ( OIR-a) o reviziji finasijskih izvještaja KJKP“Toplane-Sarajevo“d.o.o. Sarajevo za 2022. godinu
- Dopis Uprave broj 03-01-398/ 23 od 06.04.2023. godine – Prijedlog raspodjele ostvarene dobiti za 2022. godinu



- Izvještaj o prodaji, naplati i potraživanjima centralnog grijanja za period 01.01.-31.12.2022. godine sa procjenom naplativosti sa Preporukom OR I Odlukom NO
- Odluka Skupštine Preduzeća broj 00-16-03/ 23 od 20.02.2023. godine o utvrđivanju Izvještaja o radu Skupštine Preduzeća
- Izvještaj o radu Skupštine Preduzeća za 2022. godinu
- Odluka Skupštine Preduzeća o usvajanju Izvještaja o radu Nadzornog odbora broj 00-16-02/ 23 od 20.02.2023. godine
- Odluka NO-a o utvrđivanju Izvještaja o radu NO-a broj 01-31-13/ 23 od 26.01. 2023. godine
- Izvještaj o radu Nadzornog odbora za 2022. godinu
- Odluka OR-a o utvrđivanju Izvještaja o radu Odbora za reviziju za 2022. godinu
- Odluka NO-a o usvajanju Izvještaja o radu OR-a broj: 01-31-14/ 23 OD 26.01.2023. godine
- Odluka Skupštine Preduzeća o usvajanju Izvještaja o radu OR-a broj: 00-16-01/ 23 od 20.02.2023. godine
- Izvještaj o radu Odbora za reviziju za 2022. godinu
  
- Dopis Uprave broj 03-01-398/ 23 od 06.04.2023. godine – Prijedlog raspodjele ostvarene dobiti za 2022. godinu

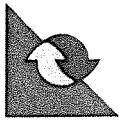

## SKUPŠTINA PREDUZEĆA

Na osnovu člana 234., a u svezi s članom 303. Zakona o privrednim društvima, (Službene novine F/BiH broj 81/2015.) i člana 26. Statuta KJKP „Toplane-Sarajevo“ d.o.o. ( OPU-IP:1404/22) Skupština Preduzeća je, po Odluci Uprave o utvrđivanju godišnjeg izvještaja o poslovanju sa finansijskim izvještajima za 2022.godinu i Mišljenju Odbora za reviziju , te Odluci Nadzornog odbora o usvajanju Izvještaja o poslovanju za 2022. godinu, na 1. konstituirajućoj sjednici održanoj u prostorijama Preduzeća dana 26.06. 2023. godine donijela

## ODLUKU

### O USVAJANJU IZVJEŠTAJA O POSLOVANJU KJKP „TOPLANE-SARAJEVO“ D.O.O., SARAJEVO, ZA 2022. GODINU

#### I

Usvaja se Izvještaj o poslovanju KJKP „Toplane-Sarajevo“ d.o.o., Sarajevo, za 2022. godinu sa finansijskim izvještajima po godišnjem obračunu za period 01.01.- 31.12. 2022. godine:

1. Bilans stanja- Izvještaj o finansijskom položaju na kraju godine
2. Bilans uspjeha- Izvještaj o ukupnom rezultatu za godinu
3. Izvještaj o gotovinskim tokovima
4. Izvještaj o promjenama na kapitalu
5. Bilješke uz finansijske izvještaje,

te Izvještajem eksternog revizora i Izvještajem Odbora za reviziju o izvršenoj reviziji finasijskih izvještaja KJKP“Toplane-Sarajevo“ d.o.o. za period koji se završava na dan 31.12. 2022. godine .

#### II

Odluku sa Izvještajem o poslovanju KJKP „Toplane-Sarajevo“ d.o.o., Sarajevo, za 2022. godinu, Izvještajem eksternog revizora, Izvještajem Odbora za reviziju o reviziji finansijskih izvještaja KJKP „Toplane-Sarajevo“ d.o.o. za 2022. godinu , Izvještajem o radu Odbora za reviziju, Izvještajem o radu Nadzornog odbora i Izvještajem o radu Skupštine Preduzeća, u skladu sa članom 6. st 2. Zakona o javnim preduzećima u FBiH , dostaviti Skupštini Kantona Sarajevo na usvajanje.

#### III

Ova Odluka stupa na snagu danom donošenja.

Dostaviti:

- Skupština Kantona Sarajevo
- Vlada KS putem Resornog ministarstva
- Uprava
- SF
- IMS (web stranica Preduzeća i intranet)
- SO I VZ
- a/a

Poverljivi  
Punomoćnik Vlade Kantona Sarajevo u  
Skupštini Preduzeća  
Isinaj Adžajlić

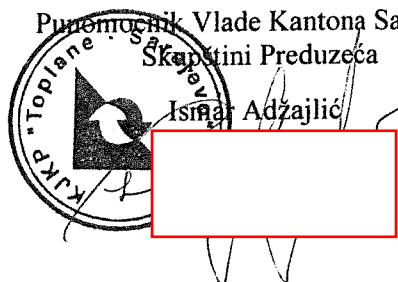

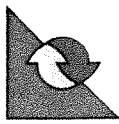

## SKUPŠTINA PREDUZEĆA

Na osnovu člana 185. stav (2) i člana 234. Zakona o privrednim društvima ( Službene novine F/BiH broj 81/2015.), člana 26. tačka 7. Statuta KJKP „ Toplance- Sarajevo“ d.o.o. ( OPU-IP:1404/22), Odluke Nadzornog odbora o usvajanju Izvještaj Uprave o poslovanju Preduzeća za 2022. godine, koji uključuje Bilans stanja i Bilans uspjeha, shodno Prijedlogu Nazornog odbora i Mišljenja Odbora za reviziju , Skupština Preduzeća na 1. konstituirajućoj sjednici održanoj u prostorijama Preduzeća dana 26.06.2023. godine donijela je

## O D L U K U

### O NASTAVKU RADA PREDUZEĆA

#### I

U skladu sa članom 185. Zakona o privrednim društvima, donosi se odluka o nastavku rada Preduzeća s obzirom da je Preduzeće u 2022. godini poslovalo pozitivno, a da ukupni kapital iznosi -62.677.303 KM i da je posljedica nerealizovanja Odluka Skupštine Preduzeća broj: 00-10-02/22 od 23.05.2022. godine.

#### II

Akumulirane, nepokrivene gubitke iz prethodnih perioda u iznosu 88.714.544 KM pokriti u skladu sa Odlukom Skupštine preduzeća broj: 00-02-02/22 od 23.05.2022. godine.

#### III

Ova Odluka stupa na snagu danom donošenja.

Punomoćnik Vlade Kantona Sarajevo u  
Skupštini Preduzeća

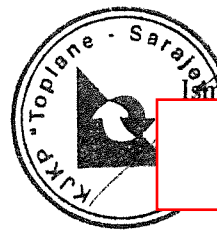
  
Ismar Adžailić  

Dostaviti:

- Skupština Kantona
- Vladi Kantona Sarajevo putem Resornog ministarstva
- Uprava
- SF
- SIS
- IMS
- SO I VZ
- a/a

## SKUPŠTINA PREDUZEĆA

Na osnovu člana 234. a u svezi sa članom 303. Zakona o privrednim društvima ( Službene novine F/BiH broj 81/2015.), člana 26. Statuta KJKP „ Toplana- Sarajevo“ d.o.o. ( OPU-IP:1404/22), Mišljenja i Prijedloga Nadzornog odbora i Mišljenja Odbora za reviziju , na Prijedlog Uprave, Skupština Preduzeća na 1. konstituirajućoj sjednici održanoj u prostorijama Preduzeća dana 26.06.2023. godine donijela je

## ODLUKU O RASPODJELI DOBITI

### I

Ostvarena dobit za 2022. godinu, u iznosu od 3.451.381,00 KM raspodjeljuje se na način da se istom pokrije gubitak ranijih perioda.

### II

Ova Odluka stupa na snagu danom donošenja.

Punomoćnik Vlade Kantona Sarajevo u  
Skupštini Preduzeća

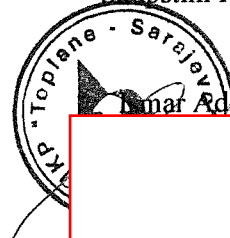

Donat Adžalić



Dostaviti:

- Skupština Kantona Sarajevo
- Vladi Kantona Sarajevo putem Resornog ministarstva
- Uprava
- SF
- SIS
- IMS
- SO i VZ
- a/a



## NADZORNI ODBOR

Na osnovu člana 257. a u svezi s članom 303. Zakona o privrednim društvima, (Službene novine F/BiH broj: 81/2015 i 75/21), i člana 30. Statuta KJKP „Toplane-Sarajevo“ d.o.o., (OPU-IP: 1404/22), Nadzorni odbor je, po podnesenom Izvještaju Uprave o poslovanju Preduzeća za period 01.01.-31.12.2022. godine i Mišljenju Odbora za reviziju broj 02-49-03/23 od 18.04.2023.godine, na 35. redovnoj sjednici održanoj u prostorijama Preduzeća Semira Frašte 22., Sarajevo, dana 25.04.2023. godine donio

## ODLUKU

### O USVAJANJU IZVJEŠTAJA O POSLOVANJU ZA 2022. GODINU

#### I

Usvaja se izvještaj Uprave o poslovanju za 2022. godinu sa finansijskim izvještajima po godišnjem obračunu za period 01.01.- 31.12.2022. godine:

1. Bilans stanja- Izvještaj o finansijskom položaju na kraju godine
2. Bilans uspjeha- Izvještaj o ukupnom rezultatu za godinu
3. Izvještaj o gotovinskih tokovima
4. Izvještaj o promjenama na kapitalu
5. Bilješke uz finansijske izvještaje,

te Izvještajem eksternog revizora i Izvještajem Odbora za reviziju o izvršenoj reviziji finasijskih izvještaja KJKP“Toplane-Sarajevo“ d.o.o. za period koji se završava na dan 31.12.2022. godine.

#### II

Odluku sa Izvještajem o poslovanju za 2022. godinu, Izvještajem eksternog revizora, i Izvještajem Odbora za reviziju o izvršenoj reviziji finasijskih izvještaja KJKP“Toplane-Sarajevo“ d.o.o. za period koji se završava na dan 31.12.2022. godine, Izvještajem o radu Odbora za reviziju i Izvještajem o radu Nadzornog odbora dostaviti Skupštini Preduzeća na usvajanje.

Predsjednik

Dostaviti:

- Resorno ministarstvo KS
- Skupštini Preduzeća
- Upravi
- SF- u
- IMS (intranet)
- SIS (web stranica preduzeća)
- a/a







## NADZORNI ODBOR

Na osnovu člana 257. a u svezi s članom 303. Zakona o privrednim društvima, (Službene novine F/BiH broj 81/2015 i 75/21), te u skladu sa članom 185. Zakona o privrednim društvima i članom 30. Statuta KJKP „Toplane-Sarajevo“ d.o.o. ( OPU-IP: 1404/22), Nadzorni odbor je, po podnesenom Izvještaju Uprave o poslovanju Preduzeća za period 01.01.-31.12.2022. godine, Prijedlogu Uprave o nastavku rada Preduzeća broj. 03-03-02-203/23 od 27.02.2023. godine i Mišljenju Odbora za reviziju broj: 02-49-05/23 od 18.04.2023. godine na 35. redovnoj sjednici održanoj u prostorijama Preduzeća Semira Frašte 22., Sarajevo, dana 25.04.2023.godine utvrdio

### PRIJEDLOG ODLUKE

### O NASTAVKU RADA PREDUZEĆA I POKRIĆU GUBITKA

#### I

U skladu sa članom 185. Zakona o privrednim društvima, donosi se odluku o nastavku rada Preduzeća s obzirom da je Preduzeće u 2022. godini poslovalo pozitivno, a da ukupni kapital iznosi -62.677.303 KM i da je posljedica nerealizovanja Odluka Skupštine Preduzeća broj: 00-10-02/22 od 23.05.2022. godine.

#### II

Akumulirane, nepokrivene gubitke iz prethodnih perioda u iznosu 88.714.544 KM pokriti u skladu sa Odlukom Skupštine preduzeća broj: 00-02-02/22 od 23.05.2022. godine.

#### III

Ovaj Prijedlog dostaviti Skupštini Preduzeća na odlučivanje.

**Predsjednik**

**Dražen Đurđević**

Dostaviti:

- Skupštini Preduzeća
- Upravi
- a/a



## NADZORNI ODBOR

Na osnovu člana 8. t.f) Zakona o javnim preduzećima u Federaciji Bosne i Hercegovine (Sl. Novine F/BiH broj:8/05, 81/08, 22/09, 109/12) i člana 30. st. 1. t. 10. Statuta KJKP „Toplane-Sarajevo“ d.o.o., (OPU-IP:1404/22), Sarajevo, povodom Prijedloga Uprave o raspodjeli dobiti za 2022. godinu, a po prethodno datom Mišljenju Odbora za reviziju broj: 02-49-06/ 23 od 18.04.2023. godine, Nadzorni odbor na 35.. redovnoj sjednici održanoj u prostorijama Preduzeća, ul. Semira Frašte 22, Sarajevo, dana 25.04.2023. godine Skupštini Preduzeća d a j e

## MIŠLJENJE

1. Prijedlog Uprave Preduzeća o raspodjeli dobiti Preduzeća za 2022. godinu je u skladu sa odredbama Zakona o privrednim društvima, Zakona o javnim preduzećima i odredbama Statuta KJKP „Toplane-Sarajevo“, d.o.o..
2. Prijedlog sadrži obrazloženje i razloge za takav način upotrebe dobiti, što je u skladu sa članom 37. i 38. Zakona o javnim preduzećima u F/BiH.
3. O Prijedlogu raspodjele dobiti Preduzeća za 2022. godinu Odbor za reviziju je dao pozitivno Mišljenje broj: 02-49-06/23 od 18.04.2023. godine
4. Iz navedenih razloga utvrđeni Prijedlog odluke o raspodjeli dobiti za 2022. godinu može se uputiti Skupštini Preduzeća na odlučivanje.
5. Nadzorni odbor, u skladu sa članom 257. t. g) Zakona o privrednim društvima, a u vezi sa članom 303. istoga Zakona predlaže Skupštini Preduzeća da usvoji Prijedlog i donese Odluku o raspodjeli dobiti za 2022. godinu.

Predsjednik

Dragan Duvnjak

Dostaviti:

- Skupštini Preduzeća
- Upravi
- a/a



## ODBOR ZA REVIZIJU

Na osnovu člana 52. Statuta KJKP "Toplane-Sarajevo" d.o.o., (OPU-IP:1404/22), a po Izvještaju o poslovanju za 2022. godinu utvrđenog Odlukom Uprave broj: 03-03-02-196/23 od 27.02.2023.godine, Odbor za reviziju donosi

## ZAKLJUČAK

### I

Prima se k znanju Izvještaj o poslovanju KJKP „Toplane-Sarajevo“ d.o.o. Sarajevo za 2022. godinu utvrđen Odlukom Uprave broj: 03-03-02-196/23 od 27.02.2023.godine.

**Predsjednica Odbora za reviziju**

**Muamera Šišić**

Dostaviti :

- Skupštini preduzeća
- Nadzornom odboru
- Odjelu interne revizije
- Upravi
- IMS
- SIS
- a/a



## ODBOR ZA REVIZIJU

Na osnovu člana 52. Statuta KJKP "Toplane-Sarajevo" d.o.o., (OPU-IP: 1404/22), a po Izvještaju eksternog revizora o reviziji finansijskih izvještaja za 2022. godinu, Odbor za reviziju donosi

## ZAKLJUČAK

### I

Odbor za reviziju nema primjedbi, te prima k znanju Izvještaj eksternog revizora o reviziji finansijskih izvještaja za 2022. godinu.

Predsjednica Odbora za reviziju

  
Muamera Sišić

Dostaviti :

- Skupštini preduzeća
- Nadzornom odboru
- Odjelu interne revizije
- Upravi
- IMS
- SIS
- a/a

Na osnovu člana 52 Statuta KJKP „Toplane-Sarajevo“ d.o.o., (OPU-IP: 1404/22), a po Izvještaju o poslovanju za 2022. godinu utvrđenog Odlukom Uprave broj: 03-03-02-196/23 od 27.02.2023.godine, Odbor za reviziju daje

## MIŠLJENJE

### I

Odjel za internu reviziju je izvršio reviziju seta finansijskog izvještaja KJKP „Toplane- Sarajevo“ d.o.o. Sarajevo, koji se sastoji od: Izvještaja o finansijskom položaju na kraju perioda (bilansa stanja), Izvještaj o ukupnom rezultatu (bilansa uspjeha), Izvještaja o gotovinskim tokovima i Izvještaja o promjenama na kapitalu na dan 31. decembar 2022. godine, te Bilješki uz finansijske izvještaje za period 01.01.-31.12.2022.godine.

Uprava KJKP „Toplane- Sarajevo“ d.o.o. Sarajevo je odgovorna za pripremanje i fer prezentiranje finansijskog izvještaja u skladu sa Međunarodnim standardima finansijskog izvještavanja.

Odgovornost Odbora za reviziju je da izrazi mišljenje o pomenutim finansijskim izvještajima na osnovu nalaza Odjela za internu reviziju i Izvještaja eksternog revizora o obavljenoj reviziji finansijskih izvještaja Preduzeća za 2022. godinu.

U skladu sa Zakonom o privrednim društvima i Statutom KJKP „Toplane- Sarajevo“ d.o.o. Sarajevo, a prema Izvještaju Odjela za internu reviziju o izvršenoj reviziji finansijskih izvještaja za period 01.01.-31.12.2022.godine i Izvještaja eksternog revizora o obavljenoj reviziji finansijskih izvještaja Preduzeća za 2022. godinu, Odbor za reviziju daje sljedeće mišljenje:

**Finansijski izvještaji Preduzeća za 2022. godinu, kao sastavni dio Izvještaja o poslovanju Preduzeća za 2022. godinu, a koji obuhvataju: Bilans uspjeha za period 01.01 — 31.12.2022. godine, Bilans stanja na dan 31.12.2022. godine, Izvještaj o promjenama u kapitalu i Izvještaj o novčanim tokovima za period koji se završio na navedeni datum, te Bilješke uz finansijske izvještaje za period 01.01 — 31.12.2022. godine, istinito i fer prikazuju u svim značajnim aspektima, finansijski položaj Preduzeća na dan 31. decembra 2022. godine i njegovu finansijsku uspješnost, te njegove novčane tokove za godinu koja se je tada završila, u skladu s Međunarodnim standardima finansijskog izvještavanja.**

### ISTICANA PITANJA:

Na osnovu Izvještaja o reviziji finansijskih izvještaja KJKP „Toplane- Sarajevo“ d.o.o. Sarajevo koji je sačinio Odjel za internu reviziju ističemo pitanje procjene vrijednosti zaliha, jer procjena vrijednosti zaliha, prema Izvještaju Odjela za internu reviziju, nije izvedena u skladu sa Međunarodnim računovodstvenim standardima (IAS -om) 2, te da postupci procjene vrijednosti nisu bili u potpunosti usklađeni s priznatim metodama i smjernicama za procjenu zaliha koje su propisane međunarodnim standardima procjene.

### II

Ovo mišljenje dostaviti Nadzornom odboru i Skupštini Preduzeća.

  
M. Mamerić

Dostaviti:

- Skupštini preduzeća
- Nadzornom odboru
- Upravi Preduzeća
- Odjelu interne revizije
- IMS
- SIS
- a/a

## ODBOR ZA REVIZIJU

Na osnovu člana 52.Statuta KJKP "Toplane Sarajevo"d.o.o, (OPU-IP:1404/22), a po Izvještaju o poslovanju za 2022.godinu i Izvještaju Odjela za internu reviziju o reviziji finasijskih izvještaja KJKP"Toplane-Sarajevo" d.o.o. za 2022. godinu Odbor za reviziju je na 49. redovnoj sjednici, održanoj dana 18.04.2023. godine donio

### ODLUKU

#### I

Usvaja se Izvještaj Odjela za internu reviziju o reviziji finasijskih izvještaja KJKP"Toplane-Sarajevo" d.o.o. za 2022. godinu, te prihvata kao Izvještaj Odbora za reviziju o reviziji finasijskih izvještaja KJKP"Toplane-Sarajevo" d.o.o. za 2022. godinu.

#### II

Odbor za reviziju daje slijedeće Preporuke:

1.Skrećemo pažnju na neophodnost planiranja sredstava za izmirenje obaveza za IDA kredite u Budžetu Kantona Sarajevo i obezbjeđenja istih isključivo iz sredstava Osnivača — Kantona Sarajevo, kako ne bi bila ugrožena likvidnost Preduzeća, a time i funkcionisanje komunalnog sistema u Kantonu Sarajevo.

2.Izvršiti procjenu neto ostvarive vrijednosti zaliha u skladu sa usvojenim računovodstvenim politikama i zahtjevima Međunarodnog računovodstvenog standarda 2 „Zalihe", te Članovima 27 i 29 Zakona o računovodstvu i reviziji u Federaciji Bosne i Hercegovine.

3.Preporučujemo da Preduzeće izradi metodologiju umanjenja vrijednost po osnovu očekivanih kreditnih gubitaka finasijskih instrumenata te prilagodi softverska rješenja u skladu sa zahtjevima MSFI 9 i izvrši procjenu očekivanih kreditnih gubitaka.

4.Zbog iskazanog gubitka iznad visine kapitala preporučujemo sazivanje Skupštine Preduzeća Preduzeća u skladu sa Zakonom o privrednim društvima (Službene novine Federacije Bosne i Hercegovine broj: 81/15).

Za navedene preporuke, predlažu se sljedeći rokovi: odmah, kontinuirano; izuzev za preporuku broj 2) kojoj je rok realizacije do 31.12.2024. godine.

#### III

Sastavni dio ove odluke je Izvještaj Odbora za reviziju o reviziji finasijskih izvještaja KJKP"Toplane-Sarajevo" d.o.o. za 2022. godinu i kontrola usklađenosti poslovanja.

Predsjednica Odbora za reviziju

Muar 

#### Dostaviti:

- Skupštini preduzeća
- Nadzornom odboru
- Odjelu interne revizije
- Upravi
- IMS
- SIS
- A/A

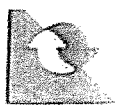

## ODBOR ZA REVIZIJU

Na osnovu člana 52. Statuta KJKP „Toplane-Sarajevo“ d.o.o., (OPU-IP:1404/22), a po Izvještaju o poslovanju za 2022. godinu utvrđenog Odlukom Uprave broj: 03-03-02-196/23 od 27.02.2023. godine i prijedlogu Uprave o nastavku rada Preduzeća broj: 03-03-02-203/23 od 27.02.2023. godine, Odbor za reviziju daje

## MIŠLJENJE

### I

Da se ukupni nepokriveni gubici u poslovanju Preduzeća na dan 31.12.2022. godine u iznosu od 88.714.544 KM mogu pokriti u skladu sa Odlukom Skupštine Preduzeća broj: 00-02-02/22 od 23.05.2022. godine.

### II

Da se treba odlučiti o nastavku rada Preduzeća sukladno članu 185. Zakona o privrednim društvima i članu 26. Statuta Preduzeća s obzirom da ukupni kapital iznosi -62.677.303 KM.

### III

Ovo mišljenje dostaviti Nadzornom odboru i Skupštini Preduzeća.

Predsjednica Odbora za reviziju

  
(Muamera Susic

Dostaviti:

- Nadzornom odboru
- Skupštini preduzeća
- Upravi
- IMS
- SIS
- Odjelu interne revizije
- A/A



## ODBOR ZA REVIZIJU

Na osnovu člana 52. Statuta KJKP „Toplane-Sarajevo“ d.o.o., (OPU-IP:1404/22), a po Izvještaju o poslovanju za 2022. godinu utvrđenog Odlukom Uprave broj: 03-03-02-196/23 od 27.02.2023.godine, i po prijedlogu Uprave o raspodjeli dobiti za 2022. godinu, broj: 03-01-398/23 od 06.04.2023. godine, Odbor za reviziju daje

## MIŠLJENJE

### I

Da se raspodjela dobiti za 2022. godinu u iznosu od 3.451.381,00,00 KM može izvršiti u skladu sa prijedlogom Uprave na način da se istom pokrije gubitak ranijih perioda.

### II

Ovo mišljenje dostaviti Nadzornom odboru i Skupštini Preduzeća.

Predsjednica Odbora za reviziju

  
Muamera Sistić

#### Dostaviti:

- Nadzornom odboru
- Skupštini preduzeća
- Upravi
- Odjelu interne revizije
- IMS
- SIS
- A/A





# TOPLANE SARAJEVO DISTRICT HEATING SYSTEM

KANTONALNO JAVNO KOMUNALNO PREDUZEĆE ZA  
PROIZVODNJU I DISTRIBUCIJU TOPLOTNE ENERGIJE d.o.o.

## UPRAVA

Broj:03-03-02-196/23

Sarajevo, 27.02.2023.godine

Na osnovu člana 339. Zakona o privrednim društvima („Službene novine Federacije BiH“, br. 81/15), člana 44. stav 2. Zakona o računovodstvu i reviziji u Federaciji BiH („Službene novine Federacije BiH“, broj 15/21) i člana 36. Statuta KJKP „Toplane – Sarajevo“ d.o.o., Uprava Preduzeća donosi

## ODLUKU

o utvrđivanju godišnjeg izvještaja o poslovanju sa finansijskim izvještajima za 2022.godinu

### I

Uprava KJKP „Toplane – Sarajevo“ d.o.o. utvrđuje Izvještaj o poslovanju za 2022. godinu sa finansijskim izvještajima:

1. Bilans stanja – Izvještaj o finansijskom položaju na kraju godine
2. Bilans uspjeha – Izvještaj o ukupnom rezultatu za godinu
3. Izvještaj o gotovinskim tokovima
4. Izvještaj o promjenama na kapitalu
5. Aneks-dodatni računovodstveni izvještaj
6. Posebni podaci o plaćama i broju zaposlenih
7. Bilješke uz finansijske izvještaje

### II

Finansijsko izvještavanje za 2022.godinu, kroz prethodno navedene izvještaje, izvršeno je u skladu sa MSFI/MRS i zakonskim odredbama Zakona o računovodstvu i reviziji u FBiH.

### III

Ova Odluka primjenjuje se kao obavezujuća za potrebe finansijskog izvještavanja preduzeća.

  
Sejfo Ušanović

#### Dostaviti:

- Skupštini preduzeća
- Nadzornom odboru
- Odboru za reviziju
- Odjelu interne revizije
- FIA
- Upravi a/a



**UPRAVA**

Broj:03-03-02-197/23

Sarajevo, 27.02.2023.godine

U skladu sa članom 5. Zakona o računovodstvu i reviziji u FBiH (Sl. novine FBiH br. 15/21), Uprava donosi

**OBAVIJEST**

**o razvrstavanju KJKP „Toplane – Sarajevo“ d.o.o.**

**I**

Ovim aktom se potvrđuju kriteriji za razvrstavanje pravnih osoba u male, srednje i velike pravne osobe kako slijedi: visina prihoda, prosječna vrijednost imovine i prosječan broj zaposlenih.

**II**

KJKP „Toplane – Sarajevo“ d.o.o. je na osnovu podataka iz Finansijskog izvještaja za 2022.godinu, ostvarila sljedeće vrijednosti kriterija iz člana I:

1. Visina prihoda	76.894.550 KM
2. Prosječna vrijednost imovine	52.813.187 KM
3. Prosječan broj zaposlenih	325 zaposlenih

**III**

Temeljem ostvarenih vrijednosti iz prethodnog člana KJKP „Toplane – Sarajevo“ d.o.o. se razvrstavaju u skupinu **VELIKIH** pravnih osoba.

\_\_\_\_\_  
Direktor

\_\_\_\_\_  
Sejfo Ušanović

**Dostaviti:**

- Nadzornom odboru
- Odboru za reviziju
- Odjelu interne revizije
- FIA
- Upravi a/a



**TOPLANE SARAJEVO**  
**DISTRICT HEATING SYSTEM**

KANTONALNO JAVNO KOMUNALNO PREDUZEĆE ZA  
PROIZVODNJU I DISTRIBUCIJU TOPLOTNE ENERGIJE d.o.o.

**UPRAVA**

Broj:03-03-02-195/23

Sarajevo, 27.02.2023. godine

Na osnovu člana 36. Statuta KJKP „Toplane – Sarajevo“ d.o.o., Uprava utvrđuje

**PRIJEDLOG** *o/h*

**o raspodjeli dobiti za 2022. godine**  
**za potrebe predaje finansijskih izvještaja ovlaštenoj instituciji**

**I**

Direktor preduzeća, donosi prijedlog Odluke da se ostvarena dobit za 2022. godinu, nakon oporezivanja, u iznosu od 3.451.381,00,00 KM iskaže kao Neraspoređena dobit izvještajne godine.

**II**

Konačnu odluku o prijedlogu raspodjele dobiti za 2022. godinu donijet će Skupština KJKP „Toplane – Sarajevo“ d.o.o., u skladu sa Zakonom o privrednim društvima i Statutom KJKP „Toplane – Sarajevo“ d.o.o.

**Direktor**

Sejfo Ušanović

**Dostaviti:**

- Nadzornom odboru
- Odboru za reviziju
- Odjelu interne revizije
- FIA
- Upravi a/a



**TOPLANE SARAJEVO**  
**DISTRICT HEATING SYSTEM**

KANTONALNO JAVNO KOMUNALNO PREDUZEĆE ZA  
PROIZVODNJU I DISTRIBUCIJU TOPLOTNE ENERGIJE d.o.o.

**UPRAVA**

Broj:03-03-02-203/23

Sarajevo, 27.02.2023.godine

Na osnovu člana 36. Statuta KJKP „Toplane – Sarajevo“ d.o.o., Uprava utvrđuje

**PRIJEDLOG**  
**ODLUKE O NASTAVKU RADA PREDUZEĆA**

**I**

Zbog nerealizovanja Odluke Skupštine preduzeća broj: 00-10-02/22 od 23.05.2022. godine predlaže se Nadzornom odboru da donese prijedlog odluke o nastavku rada Preduzeća, u skladu sa članom 185. Zakona o privrednim društvima, te istu uputi Skupštini preduzeća radi donošenja odluke o nastavku rada Preduzeća, s obzirom da ukupni kapital iznosi -62.677.303 KM.

**II**

Akumulirane, nepokrivene gubitke iz prethodnih perioda u iznosu 88.714.544 KM pokriti u skladu sa Odlukom Skupštine preduzeća broj: 00-02-02/22 od 23.05.2022. godine.

**Direktor**

Sejro Usanovic

**Dostaviti:**

- Nadzornom odboru
- Odboru za reviziju
- Odjelu interne revizije
- FIA
- Upravi a/a



TOPLANE SARAJEVO  
DISTRICT HEATING SYSTEM

KANTONALNO JAVNO KOMUNALNO PREDUZEĆE ZA  
PROIZVODNJU I DISTRIBUCIJU TOPLINE ENERGIJE d.o.o.

## IZVJEŠTAJ O POSLOVANJU ZA PERIOD 01.01.-31.12.2022. GODINE

Uprava:

Sejfo Ušanović, Direktor

Mirza Musić,  
Izvršni direktor tehničkih poslova

Amel Đogić,  
Izvršni direktor pravnih, općih i ekonomskih poslova



Sarajevo, mart 2023. godine



## SADRŽAJ

1.	UVOD.....	4
2.	OPŠTI DIO O PREDUZEĆU .....	5
2.1.	DJELATNOST PREDUZEĆA I ORGANI PREDUZEĆA .....	5
2.2.	INTEGRISANI MENADŽMENT SISTEM PREDUZEĆA .....	6
2.2.1.	<i>MISIJA, VIZIJA, CILJEVI PREDUZEĆA .....</i>	<i>6</i>
2.2.2.	<i>IMPLEMENTACIJA I RAZVOJ INTEGRISANOG MENADŽMENT SISTEMA .....</i>	<i>7</i>
2.3.	OSNOVNI PODACI .....	10
2.3.1.	<i>Osnovni podaci o sistemu centralnog grijanja.....</i>	<i>10</i>
2.3.2.	<i>Finansijski pokazatelji uspješnosti poslovanja.....</i>	<i>11</i>
3.	NAJZNAČAJNIJE AKTIVNOSTI PREDUZEĆA U PERIODU 01.01. – 31.12.2022. ....	12
3.1.	PROMOVISANJE USLUGA CENTRALNOG GRIJANJA.....	12
3.2.	PROGRAM JAVNIH INVESTICIJA KANTONA SARAJEVO (PJI).....	12
3.3.	FOND ZA ZAŠTITU OKOLIŠA FEDERACIJE BIH – JAVNI KONKURS ZA DODJELU SREDSTAVA ZA REALIZACIJU PROGRAMA, PROJEKATA I SLIČNIH AKTIVNOSTI IZ PODRUČJA ZAŠTITE OKOLIŠA .....	13
3.4.	PROGRAM EBRD-a za Zapadni Balkan (ReDEWeB): Studija izvodljivosti za Kanton Sarajevo – Integracija toplotnih pumpi i unapređenje sistema daljinskog grijanja .....	13
3.5.	INŽENJERING POSLOVI.....	14
3.5.1.	<i>Inženjering poslovi na rekonstrukciji vlastitih termoenergetskih postrojenja.....</i>	<i>14</i>
3.5.2.	<i>Inženjering poslovi na izgradnji novih termoenergetskih postrojenja .....</i>	<i>16</i>
3.5.3.	<i>Digitalizacija veza u SCADA sistemu.....</i>	<i>17</i>
3.5.4.	<i>Digitalna platforma Kantona Sarajevo .....</i>	<i>18</i>
3.5.5.	<i>Realizacija projekta implementacije GIS .....</i>	<i>18</i>
3.5.6.	<i>Izrada saglasnosti, projektnih programa, informacija o mogućnosti priključenja, izvještaja o reviziji projektne dokumentacije.....</i>	<i>18</i>
3.5.7.	<i>Isključenja korisnika sa sistema centralnog grijanja .....</i>	<i>18</i>
3.6.	MJERENJE UTROŠKA TOPLOTNE ENERGIJE.....	19
3.7.	SLUŽBA LABORATORIJA .....	19
3.7.1.	<i>Sistem upravljanja u skladu sa BAS EN ISO 17025:2018 i BAS ISO 17020:2013 u Službi laboratorija.....</i>	<i>19</i>
3.8.	INFORMACIONI SISTEM.....	22
3.9.	UPRAVLJANJE PROCESOM PROIZVODNJE I DISTRIBUCIJE TOPLOTNE ENERGIJE I ODRŽAVANJE POSTROJENJA .....	22
3.9.1.	<i>Upravljanje potrošnjom goriva – prirodni gas i ulje za loženje.....</i>	<i>23</i>
3.9.2.	<i>Upravljanje potrošnjom električne energije.....</i>	<i>28</i>
3.10.	ZAKONSKA REGULATIVA .....	32
3.11.	IMOVINSKO-PRAVNI STATUS NEKRETNINA KOJE SU U POSJEDU KJKP "TOPLANE- SARAJEVO"D.O.O .....	32
3.12.	ODNOSI SA KORISNICIMA.....	33
3.13.	REALIZACIJA AKTIVNOSTI IZ AKCIONOG PLANA ZA POBOLJŠANJE NAPLATE CENTRALNOG GRIJANJA .....	33
3.13.1.	<i>Poduzete aktivnosti na prevazilaženju navedenih problema u skladu sa Akcionim planom za poboljšanje naplate centralnog grijanja .....</i>	<i>33</i>
3.13.2.	<i>Mjere u nadležnosti Preduzeća koje se provode kontinuirano .....</i>	<i>34</i>



3.13.3. Mjere u nadležnosti Preduzeća koje imaju za cilj unapređenje odnosa sa korisnicima i dodatno osiguranje naplate .....	37
3.13.4. Mjere za čiju realizaciju je potreban angažman institucija izvan Preduzeća .....	39
3.13.5. Akcioni plan KJKP „Toplane-Sarajevo“ d.o.o za provedbu mjera i aktivnosti na unaprijeđenju naplate .....	40
3.14. NABAVKA ROBA, USLUGA I RADOVA .....	42
3.15. FINANSIJSKO UPRAVLJANJE I KONTROLA .....	49
3.16. PDV KONTROLA .....	49
4. POSLOVNI AMBIJENT U KOJEM RADI PREDUZEĆE I RIZICI POSLOVANJA .....	50
4.1. NEDOREČEN INSTITUCIONALNI OKVIR I ZAKONSKA REGULATIVA .....	50
4.2. TARIFNI STAVOVI ZA PROIZVODNJU I ISPORUKU TOPLOTNE ENERGIJE .....	50
4.3. AKUMULIRANI GUBICI PREDUZEĆA IZ PRETHODNIH PERIODA I OBAVEZE PREDUZEĆA PREMA SARAJEVOGASU .....	52
4.4. NENAPLAĆENA POTRAŽIVANJA OD KORISNIKA ZA USLUGE CENTRALNOG GRIJANJA .....	53
4.5. NEMOGUĆNOST IZMIRENJA OBAVEZA PO KREDITIMA .....	54
4.6. VISOKA STOPA OTPISANOSTI STALNIH SREDSTAVA .....	54
4.7. NEADEKVATAN TARIFNI SISTEM ZA PRIRODNI GAS .....	55
4.8. STUDIJA / STRATEGIJA RIZIKA ZA PERIOD JANUAR-DECEMBAR 2022. GODINU .....	55
5. ANALIZA FINANSIJSKIH IZVJEŠTAJA .....	55
5.1. ANALIZA BILANSA USPJEHA .....	56
5.1.1. Prihodi .....	56
5.1.2. Rashodi .....	63
5.1.3. Rezultat poslovanja .....	76
5.2. ANALIZA BILANSA STANJA .....	80
5.2.1. Analiza stalnih sredstava .....	81
5.2.2. Analiza tekućih sredstava .....	84
5.2.3. Analiza kapitala, rezervi, gubitaka .....	92
5.2.4. Analiza obaveza .....	95
5.3. ANALIZA PRILIVA I ODLIVA NOVČANIH SREDSTAVA .....	101
6. PODACI O BROJU RADNIKA, KVALIFIKACIONOJ STRUKTURI, PLAĆAMA I OSTVARENIM SATIMA RADA .....	103
7. REALIZACIJA PLANA NABAVKI .....	105
8. PRILOZI .....	123



## 1. UVOD

Izveštaj o poslovanju za period 01.01. – 31.12.2022. godine (u daljem tekstu: Izveštaj) daje objektivan prikaz poslovanja društva KJKP „Toplane-Sarajevo“ d.o.o. u izvještajnom periodu.

Kroz poslovni ambijent u kojem radi KJKP „Toplane-Sarajevo“ d.o.o., u Izveštaju su prezentirane najvažnije aktivnosti, realizovane od strane nadležnih sektora/službi Preduzeća u izvještajnom periodu. Preduzeće je u 2022. godini osiguralo korisnicima usluge kontinuiranu isporuku toplotne energije, bez značajnih prekida isporuke ili obustava.

U analizi finansijskih izvještaja su pojašnjeni značajni događaji koji su uticali na pojedine segmente finansijskih izvještaja i pozicije bilansa uspjeha i bilansa stanja. Iz finansijskih izvještaja je vidljivo da je trend pozitivnog poslovanja zadržan i u 2022. godini.

U dijelu Izveštaja realizacija plana nabavki, dati su podaci o realiziranim vrijednostima nabavke roba, usluga i radova, a u podacima o broju radnika su date informacije o fluktuaciji radnika u 2022. godini.





## 2. OPŠTI DIO O PREDUZEĆU

### 2.1. DJELATNOST PREDUZEĆA I ORGANI PREDUZEĆA

Kantonalno javno komunalno preduzeće za proizvodnju i distribuciju toplote "Toplane-Sarajevo" d.o.o. Sarajevo (u daljnjem tekstu Toplane ili Preduzeće) je društvo čija je osnovna djelatnost proizvodnja i snabdijevanja parom i klimatizacija, a obavlja i druge djelatnosti utvrđene Statutom Preduzeća, na teritoriji Kantona Sarajevo, a u skladu sa Zakonom o komunalnim djelatnostima i Uredbom o opštim uslovima za proizvodnju, isporuku i korištenje toplotne energije (u daljnjem tekstu: Uredba).

Preduzeće egzistira od 1977. godine i najveći je sistem centralnog grijanja u Bosni i Hercegovini.

Osnovne funkcije Preduzeća su:

- zagrijavanje cca 53.000 stanova i pripadajućih poslovnih prostora i objekata priključenih na sistem centralnog grijanja,
- zaštita prirodne sredine,
- održavanje stabilnog energetskeg sistema Kantona Sarajevo.

Osnovni kapital Preduzeća iznosi 10.000 KM i predstavlja ulog osnivača Kantona Sarajevo sa 100%-tnim udjelom.

Organi Preduzeća, čije su nadležnosti propisane zakonom i Statutom Preduzeća, u periodu od 01.01.2022. do 31.12.2022. godine:

#### Skupština Preduzeća

Skupština Preduzeća je organizovana u skladu sa Odlukom Skupštine Kantona Sarajevo o vršenju ovlaštenja u privrednim društvima sa učešćem državnog kapitala iz nadležnosti Kantona Sarajevo, broj: 01-05-29349/19 od 24. jula 2019. godine. (Sl. novine Kantona Sarajevo, broj: 31/19).

Od 01.01. do 31.12.2022. godine, funkciju Skupštine Preduzeće, a na osnovu Odluke Vlade Kantona Sarajevo, broj: 02-04-16490-7/21 od 08.04.2021. godine kojim se daje Saglasnost za davanje punomoći radi vršenja ovlaštenja Skupštine u KJKP "Toplane-Sarajevo" d.o.o. u ime i za račun Vlade Kantona Sarajevo, je obavljao

- Ismar Adžajlić, punomoćnik - broj punomoći: 02-04-16490-7-1/20 od 08.04.2021. godine.

#### Nadzorni odbor

U periodu od 01.01. do 31.12.2022. godine funkciju Nadzornog odbora koji je imenovan Odlukom Skupštine Preduzeća, broj: 00-03-V- 02/21 od 31.08.2021. godine su obavljali:

- Dragan Duvnjak, dipl.ing.el., predsjednik
- Fikret Nukica, dipl.ing.el. član i
- Enver Smajkan, dipl. pravnik, član

#### Odbor za reviziju

U periodu od 01.01. do 31.12.2022. godine funkciju Odbora za reviziju koji je imenovan Odlukom Skupštine Preduzeća, broj: 00-3-V-01/19 od 19.07.2019. godine su obavljali:

- Muamera Šišić, dipl.ecc., predsjednica
- Mr.sc. Advija Alihodžić, dipl.ecc., članica i
- Imad Rapa, dipl.pravnik, član

Funkciju članice Odbora za reviziju bez prava glasa obavlja i direktorica Odjela interne revizije Mr.sci. Almina Mujčić, dipl.ecc. (Rješenje o imenovanju Odbora za reviziju, broj:02-05-02/19 od 04.11.2019. godine).



## Uprava Preduzeća

U periodu od 01.01.2022. godine do 31.12. 2022. funkciju direktora Preduzeća obavlja

- Sejfo Ušanović, dipl.ecc., (Odluka Nadzornog odbora broj: 01-06-02/21 od 13.07.2021. godine),

U periodu od 01.01.- 23.06.2022. godine funkciju v.d. izvršnih direktora su obavljali:

- Amel Đogić, dipl.pravnik, v.d. izvršnog direktora (imenovan Odlukom Nadzornog odbora broj: 01-06-02/21 od 28.10.2021. godine i Odlukom Nadzornog odbora broj: 01-18-05/22 od 28.04.2022. godine)
- mr.sci. Mirza Musić dipl.maš.ing, v.d. izvršnog direktora za tehničke poslove, (Odluka Nadzornog odbora broj: 01-06-02/21 od 28.10.2021.godine i Odluka Nadzornog odbora broj: 01-18-05/22 od 28.04.2022. godine)

U periodu od 23.06.2022. - 31.12.2022. godine funkciju Izvršnih direktora su obavljali:

- Amel Đogić, dipl.pravnik, Izvršni direktor pravnih, općih i ekonomskih poslova (imenovan Odlukom Nadzornog odbora broj: 01-20-03/22 od 23.06.2022. godine)
- mr.sci. Mirza Musić dipl.maš.ing, Izvršni direktor tehničkih poslova (Odluka Nadzornog odbora broj: 01-20-03/22 od 23.06.2022. godine)

## **2.2. INTEGRISANI MENADŽMENT SISTEM PREDUZEĆA**

### **2.2.1.MISIJA, VIZIJA, CILJEVI PREDUZEĆA**

#### **MISIJA**

Stvaranje uslova za ugodan boravak naših korisnika koji svoje vrijeme provode u prostorima i objektima priključenim na sistem daljinskog zagrijavanja KJKP "Toplane-Sarajevo" d.o.o. Sarajevo, što predstavlja: efektivnu i pouzdanu proizvodnju, distribuciju i transformaciju toplotne energije; efikasnu i pravovremenu isporuku toplotne energije; stvaranje svih preduslova za racionalno i komforno korištenje toplotne energije; ostvarivanje usluge najvišeg kvaliteta i povećanje zadovoljstva korisnika; ispunjavanje pozitivnih očekivanja naših korisnika; zaštitu prirode i okoliša i održavanje stabilnog energetskeg sistema Kantona Sarajevo.

#### **VIZIJA**

U narednom periodu KJKP "Toplane-Sarajevo" treba da bude: moderno organizirano preduzeće u oblasti energetike; pouzdan i efektivan nosilac funkcija javnog gradskog grijanja; ekonomski održivo preduzeće; prepoznatljiv proizvođač i distributer toplotne energije; respektabilan partner u privrednom razvoju regije i dostojan predstavnik i integrator energetskih organizacija u Kantonu Sarajevo.

#### **POLITIKA PREDUZEĆA**

KJKP "Toplane-Sarajevo" je posvećeno uspostavljanju najviših standarda zadovoljstva korisnika i održivog razvoja u okviru proizvodnje i distribucije toplotne energije. Da bismo to postigli, koristimo integrirani sistem upravljanja sa fokusom na upravljanje kvalitetom proizvoda i usluga, zaštitom zdravlja i sigurnosti na radu, zaštitom okoliša, aktivnostima protiv podmićivanja, upravljanjem energijom i resursima.

Naš strateški pravac je osigurati ekonomski rast, okolinski integritet i društvenu odgovornost ukupnog poslovanja u kojem u potpunosti ispunjavamo zahtjeve naših korisnika, zainteresiranih strana i važećih zakonskih i drugih zahtjeva.



Za ostvarenje misije, vizija i politike, prioritetni strateški ciljevi su:

**1. Sigurnost i zaštita na radu**

Povećavanje efektivnosti zaštite zdravlja i sigurnosti na radu je neodvojivi dio našeg svakodnevnog djelovanja. Cilj nam je nulta stopa povreda i ugrožavanja sigurnosti i zaštiti zdravlja radnika, izvođača radova, pripravnika, učenika na praksi, posjetilaca i drugih nezaposlenih lica koji se mogu nalaziti na mjestima izvođenja radova ili u objektima Preduzeća.

**2. Zaštita okoliša i korporativna društvena odgovornost**

Posvećeni smo održivom razvoju i ispunjenju svih zakonskih i drugih zahtjeva za zaštitu okoliša u svim segmentima našeg poslovanja, uz primjenu najbolje prakse upravljanja i odlučivanja o zaštiti okoliša.

Kao društveno odgovorno preduzeće ne toleriramo našim radnicima i onima koji postupaju u naše ime bilo kakav oblik podmićivanja i koruptivnih radnji.

**3. Kvalitet proizvoda i usluga i fokus na korisnike**

Opredijeljeni smo za pružanje kvalitetnih proizvoda i usluga koji u potpunosti zadovoljavaju zahtjeve i očekivanja korisnika i zainteresovanih strana.

**4. Efikasno korištenje energije i resursa**

Kao energijski značajan proizvođač i distributer toplotne energije trajno smo opredijeljeni za smanjivanje upotrebe i potrošnje energije i energijskih troškova te za povećanje energetske efikasnosti i ekonomskog rasta.

**5. Razvoj integrisanog menadžment sistema upravljanja**

Osnove našeg integriranog sistema upravljanja: risk bazirano razmišljanje, procesni pristup, PDCA koncept poboljšavanja i uključivanja radnika i drugih zainteresiranih strana u procese sistema upravljanja i odlučivanja.

## **2.2.2. IMPLEMENTACIJA I RAZVOJ INTEGRISANOG MENADŽMENT SISTEMA**

### **2.2.2.1. Implementacija Integrisanog menadžment sistema**

Mi i smo još prije 20-tak godina prepoznali važnost sistema upravljanja preduzećem u skladu sa ISO standardima te smo u sklopu toga imali definisanu Misiju i viziju preduzeća kao i ciljeve IMS-a.

Naša Misija preduzeća je stvaranje uslova za ugodan boravak naših korisnika koji svoje vrijeme provode u prostorima i objektima priključenim na sistem daljinskog zagrijavanja KJKP "Toplane - Sarajevo", se ostvaruje kroz efektivnu i pouzdanu proizvodnju, distribuciju i transformaciju toplotne energije; efikasnu i pravovremenu isporuku toplotne energije; stvaranje svih preduslova za racionalno i komforno korištenje toplotne energije; ostvarivanje usluge najvišeg kvaliteta i povećanje zadovoljstva korisnika; ispunjavanje pozitivnih očekivanja naših korisnika; zaštitu prirode i okoliša i održavanje stabilnog energetskog sistema Kantona Sarajevo.

Naš sistem upravljanja kontinuirano poboljšavamo integriranjem svih aspekata poslovanja primjenom ISO standarda sistema upravljanja i dobre prakse iz područja proizvodnje i isporuke toplotne energije za potrebe daljinskog grijanja stanova i drugih prostora.

Za ostvarenje pojedinačnih strateških ciljeva Preduzeća usvojili smo: Politiku zaštite zdravlja i sigurnosti na radu; Okolinsku politiku; Politiku protiv podmićivanja; Politiku kvaliteta; Energetsku politiku i Politiku rizika.



Aktivnosti koje su se odnosile na provođenje gore navedenih Politika (kroz: izradu projektne dokumentacije, nabavka opreme, energijske efikasnosti, borba protiv korupcije, definisanje rizika i prilika, regulacija sagorijevanja, tretman otpadnih voda, upravljanje otpadom, monitoring provođenja zahtjeva okolinskih i vodnih dozvola, provjera sistema upravljanja putem kontrola, itd.) se poštuju u većini slučajeva u skladu sa mogućnostima.

Planirane radnje predviđene Planom poslovanja preduzeća za 2022. godinu, odnosno za period 01.01.2022 do 31.12.2022. godine, a vezane za provođenje aktivnosti iz Plana i Programa zaštite na radu i zaštite od požara, Pravilnika zaštite na radu, Pravilnika zaštite od požara i aktivnosti definirane Programom okolinskog upravljanja su u potpunosti provedene. Program okolinskog upravljanja podrazumjeva praćenje (zagađivanje zraka, zagađivanje vode, zagađivanje zemljišta itd.), a Plan i Program upravljanja sigurnosti i zaštite zdravlja na radu podrazumjeva praćenje (sigurnosni rad postrojenja kroz preventivne preglede i redovno servisiranje, inspeksijskih nadzora posuda pod pritiskom, redovnim pregledima i servisiranjem aparata za gašenje od požara i hidrantskih instalacija, dimnjačarskih pregleda, provjere sigurnosnih ventila, tehničke zaštite (protuprovala, vatrodajava, detekcije gasa, protuprepad i video nadzor) i fizičke zaštite objekata i uvezivanje u jedan sistem, preventivnih pregleda elektro, gromobrinskih i gasnih instalacija, ispitivanje i mjerenje ispravnosti elektro instalacija u EX i normalnoj izvedbi, provjera ispravnosti vodovodne instalacije, pregled interventnih ventila i mjerno regulacionih setova, pregled mašina, uređaja; opreme i sredstava za rad, mjerenje mikroklimatskih uslova radne sredine, ljekarski pregledi radnika, nabavka i raspodjela zaštitne opreme itd.) izvršene su u potpunosti ili su u toku prema dinamičkom planu obavljanja periodičnih pregleda, ispitivanja i mjerenja za 2022. godinu.

Odjel ZNR i ZOP je novom sistematizacijom postao nezavisan odjel u Sektoru tehničkih poslova u skladu sa novim Zakonom o zaštiti na radu (Sl. novine F BiH br. 79/20) sa dva odjeljenja koja definišu zaštitu na radu i zaštitu od požara i vatrogastvo.

Federalnom ministarstvu okoliša i turizma dostavljeni su izvještaji za Registar o postrojenjima i zagađivanjima (BH-PRTR) za 2021. godinu izvještavanja, za kotlovska postrojenja instalisane toplotne snage više od 10 MW<sub>th</sub> kojima je Federalno ministarstvo izdalo okolišne dozvole.

Ministarstvu komunalne privrede, infrastrukture, prostornog uređenja, građenja i zaštite okoliša Kantona Sarajevo dostavljeni su izvještaji za Registar o postrojenjima i zagađivanjima (BH-PRTR) za 2021. godinu izvještavanja, za kotlovska postrojenja instalisane toplotne snage (1 - 10) MW<sub>th</sub> kojima je ovo Ministarstvo izdalo okolišne dozvole. Također, ovom Ministarstvu je dostavljen i Izvještaj o vrstama, količini i načinu zbrinjavanja otpada za 2021. godinu za predmetne kotlovnice.

Fondu za zaštitu okoliša FBiH dostavljeni su: Izvještaj o godišnjem opterećenju okoliša zbog ispuštanja zagađujućih materija u zrak za 2021. godinu, Izvještaj o upravljanju ambalažnim otpadom za 2021. godinu, te Izvještaj o otpadu na nivou Preduzeća za 2021. godinu koji je dostavljen u elektronskoj formi putem Informacionog sistema upravljanja otpadom Federacije BiH.

Prema novom propisu zaštite okoliša; Uredbi kojom se utvrđuju pogoni i postrojenja koja moraju imati okolinsku dozvolu („Službene novine FBiH“ broj 51/21 i 74/22), podnešeni su Ministarstvu komunalne privrede, infrastrukture, prostornog uređenja, građenja i zaštite okoliša Kantona Sarajevo, zahtjevi za obnovu okolišnih dozvola za jedanaest kotlovnica instalisane toplotne snage više od 10 MW<sub>th</sub>.

#### 2.2.2.2. Razvoj Integrisanog menadžment sistema

Skupština preduzeća, je Odlukom broj 00-17V-01/18 prihvatila opredjeljenje Uprave o uspostavljanju integrisanog sistema upravljanja kvalitetom prema standardu ISO 9001:2015, sistema okolinskog upravljanja prema standardu ISO 14001:2015, sistema zaštite zdravlja i sigurnosti na radu prema standardu ISO 45001:2018, sistema upravljanja za suzbijanje podmićivanja prema standardu ISO 37001:2016 i sistema upravljanja energijom prema standardu ISO 50001:2018. Realizacija dizajna, razvoja, implementacije i certifikacije integriranog sistema u KJKP "Toplane-Sarajevo" definirana je i utvrđena kao „Projekt integriranog sistema upravljanja (u daljnjem tekstu "Projekt IMS").



Aktivnosti koje su do sada provedene u skladu sa standardima ISO 9001:2015, ISO14001:2015, ISO 45001:2018, ISO 37001:2016, ISO 50001:2018 su: formirani su projektni timovi za realizaciju IMS-a (timove treba ažurirati u slučaju nastavka projekta), izvršena je odgovarajuća obuka projektnog tima, urađen je snimak postojećeg stanja sistema upravljanja, te utvrđene razlike postojećeg i novog sistema IMS-a. Na osnovu utvrđene razlike postojećeg i novog sistema i zahtjeva standarda urađen je i usvojen Projekat uspostavljanja i Plan realizacije IMS-a, utvrđena je i usvojena Misija, Vizija i Politika Preduzeća kao i pojedinačne politike u skladu sa gore navedenim standardima. Izrađen je i usvojen procesni, funkcionalni i informacioni model sa listom procesa, utvrđen je kontekst Preduzeća koristeći Pestle i Swot analizu.

Urađeni su prijedlozi „Kataloga proizvoda i usluga“, „Aspekti okoliša“ za svaku kotlovnici, podstanicu i objekat, snimak „Energetskog pregleda“ (potrošnje) energetskih resursa za svaku kotlovnici, podstanicu i objekat, snimak „Izvora opasnosti, štetnosti i napora“ po svakom radnom mjesto u Preduzeću te Planiranje poslovanja Preduzeća i Planiranje po procesima u službama se vrši u skladu sa procedurama IMS-a.

Usvojeni su i implementirani Normativni akti kao što su Statut, Pravilnik o disciplinskoj i materijalnom odgovornosti odgovornih lica, Pravilnik o radu sa Makro i mikro šemama sektora/službi i sistematizacijom i opisom poslova za svako radno mjesto, Pravilnik za proces nabavke, Etički kodeks, Plan integriteta, Pravilnik o internom prijavljivanju korupcije, Pravilnik o zaštiti na radu i Pravilnik o zaštiti od požara, Strategija protiv korupcije sa akcionim planom i Strategija razvoja za period 2022-2027.godina.

### 2.2.2.3 Civilna zaštita

U skladu sa odredbama Zakona o zaštiti i spašavanju ljudi i materijalnih dobara od prirodnih i drugih nesreća u FBiH ( Službene novine FBiH br. 39/03, 22/06 i 43/10) i člana 38. Statuta Toplance Sarajevo d.o.o. Sarajevo, Uprava KJKP „Toplane- Sarajevo d.o.o. dana 31.03.2022. godine donosi,

**RJEŠENJE O IMENOVANJU PRIPADNIKA ŠTABA ZA ZAŠTITU I SPAŠAVANJE LJUDI I MATERIJALNIH DOBARA KJKP „TOPLANE - SARAJEVO“ D.O.O. SARAJEVO OD PRIRODNIH I DRUGIH NESREĆA - ŠTAB CIVILNE ZAŠTITE KJKP „TOPLANE – SARAJEVO“ kao i OPŠTI PLAN ZAŠTITE I SPAŠAVANJA LJUDI U STANJU PRIRODNE NESREĆE na osnovu čega je donesen PLAN POSTUPANJA VANREDNOG STANJA IZAZVANOG CORONA VIRUSOM (COVID 19).U planu za 2022.godinu planirana su sredstva za opremanje članova CZ kao i sredstva za prirodne nesreće.**

Također je usvojen i Inovirani krizni plan pripravnosti i odgovornosti na pojavu novog korona virusa.

Zaključak da su KJKP "Toplane – Sarajevo" d.o.o. svo vrijeme od proglašenja prirodne nesreće zbog pandemije izazvane korona virusom (COVID-19) osigurale uspješno obavljanje osnovne funkcije preduzeća, odnosno proizvodnje i distribucije toplotne energije za skoro 54 hiljade korisnika i to uz poštivanje svih naredbi, provođenje mjera i preporuka od strane nadležnih organa, te da u preduzeću do danas je bolovao cca 162 radnika od korona virusa od kojih je 3 preminulo.

## 2.3. OSNOVNI PODACI

### 2.3.1. Osnovni podaci o sistemu centralnog grijanja

R/b	Parametar	Oznake	Jedinica mjere	Ostvarenje 2021.	Ostvarenje 2022.	Indeks
						6/5
1	2	3	4	5	6	8
1	UKUPNO - Stambene jedinice		broj	50.449	51.006	101
2	UKUPNO - Poslovni prostori		broj	2.395	2.398	100
3	Ukupna korisna zagrijavana površina stambenih prostora (3.1 + 3.2)	Pspz	m <sup>2</sup>	2.935.140	2.964.169	101
3.1	Korisna zagrijavana površina stambenih prostora -obračun po metru		m <sup>2</sup>	2.597.291	2.583.787	99
3.2	Korisna zagrijavana površina stambenih prostora -obračun po mjerilu		m <sup>2</sup>	337.849	380.381	113
4	Površina isključenog stambenog prostora (ne fakturiše se)		m <sup>2</sup>	0	0	
5	Površina stambenog prostora (3+4)		m <sup>2</sup>	2.935.140	2.964.169	101
6	Ukupna korisna zagrijavana površina poslovnih prostora (6.1 + 6.2)	Pppz	m <sup>2</sup>	552.713	571.666	103
6.1	Korisna zagrijavana površina poslovnih prostora -obračun po metru		m <sup>2</sup>	167.774	165.060	98
6.2	Korisna zagrijavana površina poslovnih prostora -obračun po mjerilu		m <sup>2</sup>	384.939	406.606	106
7	Površina isključenog poslovnog prostora (ne fakturiše se)		m <sup>2</sup>	0	0	
8	Površina poslovnog prostora (6+7)		m <sup>2</sup>	552.713	571.666	103
9	Ukupna korisna površina svih prostora (5+8)	P <sub>Σ</sub>	m <sup>2</sup>	3.487.853	3.535.835	101
10	Ukupna korisna zagrijavana površina svih prostora (3+6)	P <sub>ΣZ</sub>	m <sup>2</sup>	3.487.853	3.535.835	101
11	Ukupna preračunata zagrijavana površina svih prostora (PspZ + PppZ x k) (3 + 6x1,7)	P <sub>ΣPZ</sub>	m <sup>2</sup>	3.874.752	3.936.001	102
12	Koeficijent učešća poslovnih prostora u energetsom bilansu objekta za tarifni stav (KM/m <sup>2</sup> )	k		1,7	1,7	100
13	Koeficijent učešća poslovnih prostora u energetsom bilansu objekta za tarifni stav (KM/kWh)	k1		1,4	1,4	100
14	Potrošnja/Normativutroška gasa		Sm <sup>3</sup>	54.265.814	49.458.285	91
15	Ukupna ekvivalentna potrošnja goriva		Sm <sup>3</sup>	55.044.328	51.043.378	93
16	Potrošnja lož ulja LUEL		litar	336.174	550.571	164
17	Potrošnja lož ulja LUS		kg	351.210	832.950	237
18	Angažovana priključna snaga	Ap	kW	354.890	359.684	101
19	Ukupna godišnja proizvodnja toplotne energije	Qg	kWh	442.477.308	409.907.922	93
20	Dani grijanja - kalendarski		broj	225	221	98
21	Stepen dani		broj	3.277	2.449	75
22	Godišnji poslovni troškovi (ostvarenje)	Tg	KM	49.136.397	64.143.023	131
22.1	0,6 x Tg - varijabilni dio godišnjih planskih troškova	Tg1	KM	29.481.838	38.485.814	131
22.2	0,4 x Tg - fiksni dio godišnjih planskih troškova	Tg2	KM	19.654.559	25.657.209	131
23	Potrošnja goriva po zagrijavanom m <sup>2</sup> (15/12)		Sm <sup>3</sup> /m <sup>2</sup>	14,21	12,97	91
24	Potrošnja goriva po priključnoj snazi (15/18)		Sm <sup>3</sup> /kW	155,103	141,912	91
25	Proizvodnja toplotne energije po priključnoj snazi (19/18)		kWh/kW	1.246,80	1.139,63	91
26	Potrošnja toplotne energije po zagrijavanom m <sup>2</sup> (19/12)		kWh/m <sup>2</sup>	114,195	104,143	91
27	Priključna snaga po ukupnom m <sup>2</sup> (18/9)		kW/m <sup>2</sup>	0,102	0,102	100
28	Priključna snaga po zagrijavanom m <sup>2</sup> (18/10)		kW/m <sup>2</sup>	0,102	0,102	100
29	Period grijanja			01.01. – 05.05. 23.09. – 31.12.	01.01.-30.04. 22.09.-31.12.	
30	Srednja vanjska temperatura C°		C°	5,44	5,87	108

### 2.3.2. Finansijski pokazatelji uspješnosti poslovanja

POKAZATELJI OPERATIVNE DOBITI	Ostvarenje 2021.	Rebalans plana 2022.	Ostvarenje 2022.
<b>Operativni prihod (prihod od osnovne djelatnosti)</b>	<b>54.206.913</b>	<b>65.855.827</b>	<b>67.041.326</b>
Prihodi od prodaje i distribucije toplote	54.206.913	65.855.827	67.041.326
- stambeni prostor	42.855.965	52.175.616	53.173.883
- poslovni prostor	11.350.948	13.680.211	13.867.442
<b>Poslovni rashodi</b>	<b>49.128.897</b>	<b>63.991.912</b>	<b>64.143.022</b>
Materijalni troškovi	33.954.901	45.581.730	47.736.696
Troškovi plaća i ostalih primanja zaposlenih i drugih fizičkih lica	10.687.590	12.792.140	11.313.440
Troškovi proizvodnih usluga	701.323	1.422.383	1.094.250
Amortizacija	2.542.996	2.218.422	2.423.375
Nematerijalni troškovi	1.242.088	1.977.236	1.575.262
<b>EBIT (dobit/gubitak iz osnovne djelatnosti)</b>	<b>5.078.016</b>	<b>1.863.915</b>	<b>2.898.303</b>
Prihod od donacija (amortizacija doniranih sredstava)	600.929	665.862	613.358
<b>EBITDA</b>	<b>7.020.083</b>	<b>3.416.475</b>	<b>4.708.320</b>
<b>Svi ostali prihodi i dobiti</b>	<b>7.971.216</b>	<b>8.431.643</b>	<b>9.239.866</b>
<b>Ostali rashodi i gubici</b>	<b>8.667.859</b>	<b>8.210.594</b>	<b>8.662.029</b>
<b>Ukupno prihodi</b>	<b>62.779.058</b>	<b>74.953.331</b>	<b>76.894.550</b>
<b>Ukupno rashodi</b>	<b>57.796.757</b>	<b>72.202.506</b>	<b>72.805.051</b>
<b>Dobit iz redovnog poslovanja prije oporezivanja</b>	<b>4.982.301</b>	<b>2.750.825</b>	<b>4.089.498</b>
<b>Porez na dobit (tekući i odloženi)</b>	<b>615.526</b>	<b>275.082</b>	<b>638.117</b>
<b>Dobit/Gubitak</b>	<b>4.366.775</b>	<b>2.475.742</b>	<b>3.451.381</b>
Racio ekonomičnosti (ukupni prihodi/ukupni troškovi)	1,0862	1,0381	1,0562
Radni koeficijent (operativni troškovi/operativni prihod)	0,8594	0,9380	0,9206
Učefeće troškova i rashoda u ukupnom prihodu	92,06%	96,33%	94,68%
Materijalni troškovi/operativni prihod	62,64%	69,21%	71,20%
Troškovi plaća i ostalih primanja zaposlenih i drugih fizičkih lica/operativni prihod	19,72%	19,42%	16,88%
Troškovi proizvodnih usluga/operativni prihod	1,29%	2,16%	1,63%
Nematerijalni troškovi/operativni prihod	2,29%	3,00%	2,35%

### 3. NAJZNAČAJNIJE AKTIVNOSTI PREDUZEĆA U PERIODU 01.01. – 31.12.2022.

Kvalitetan i funkcionalan rad svih postrojenja (za proizvodnju, distribuciju i transformaciju toplotne energije) i redovna isporuka toplotne energije, su osigurali da se u proteklom periodu uspješno realizuju osnovne funkcije Preduzeća.

U tekstu u nastavku su pobrojane aktivnosti, realizovane od strane nadležnih sektora/službi Preduzeća u izvještajnom periodu:

#### 3.1. PROMOVISANJE USLUGA CENTRALNOG GRIJANJA

- Stalno promovisanje prednosti sistema daljinskog grijanja u cilju stímulisanja i usmjeravanja korisnika usluge prema racionalnom korištenju toplotne energije, povećanju energijske efikasnosti, uticaju na okoliš.
- Unapređivanje dijaloga sa korisnicima, drugim komunalnim preduzećima i institucijama sistema u cilju povećanja energijske efikasnosti.
- Izrada tehno - ekonomskih analiza i elaborata o mogućnostima izgradnje termoenergetskih postrojenja i priključenja objekata na toplifikacioni sistem Preduzeća a u cilju promovisanje modela izgradnje termoenergetskih postrojenja na principu zajedničkog ulaganja „Toplane“ i Investitora.
- U periodu 01.01.-31.12.2022. godine realizovana su priključenja 4 stambeno-poslovna objekta , ukupne površine 43.649 m<sup>2</sup> i instalisane snage 3.142 kW.

#### 3.2. PROGRAM JAVNIH INVESTICIJA KANTONA SARAJEVO (PJI)

Izrada aplikacija za projektne prijedloge, kroz propisane IP obrasce i PIMIS bazu, za Program javnih investicija (PJI) Kantona Sarajevo u „PJI KS 2023-2025“.

Projekti koji su kandidirani u aprilu 2022. godine su, kako slijedi:

1. Povećanje efikasnosti sistema centralnog grijanja zamjenom kotlova i plamenika
2. Povećanje energijske efikasnosti zamjenom 25 cirkulacionih frekventno reguliranih pumpi u kotlovnica i toplotnim podstanicama
3. Zamjena distributivnih mreža – toplovoda i vrelovoda
4. Povećanje efikasnosti sistema centralnog grijanja proširenjem postojećeg SCADA sistema
5. Izgradnja kotlovnice (I faza: snaga cca 20 MW), lokalitet Kampus RP Kvadrant C1 Marijin Dvor
6. Izgradnja kotlovnice (snaga cca 20 MW), lokalitet Vaso Miskin Crni RP Centar Novo Sarajevo
7. Automatska hidraulička optimizacija rada kotlovnice
8. Rekonstrukcija kotlovnice Zvijezda i hidraulička optimizacija rada kotlovnice
9. Subvencioniranje izgradnje mjernih mjesta korisnicima usluge u objektima sa jednocijevnim sistemom grijanja, sa pratećom infrastrukturom za AMR sistem očitavanja
10. Optimizacija i automatizacija procesa proizvodnje i distribucije toplotne energije kotlovnice Zetra
11. Priključenje postojećih kotlovnica na lokalitetu Ilidže na izvor geotermalne energije (I faza)
12. Izgradnja novog dimnjaka kotlovnice Č.Viła II
13. Rekonstrukcija kotlovnice KDIII-1 i hidraulička optimizacija rada kotlovnice.





### 3.3. FOND ZA ZAŠTITU OKOLIŠA FEDERACIJE BIH – JAVNI KONKURS ZA DODJELU SREDSTAVA ZA REALIZACIJU PROGRAMA, PROJEKATA I SLIČNIH AKTIVNOSTI IZ PODRUČJA ZAŠTITE OKOLIŠA

Projekti koji se realiziraju u saradnji sa Fondom za zaštitu okoliša Federacije BiH, kako slijedi:

1. Projekti za koje su ugovori potpisani u mjesecu aprilu 2021. godine
  - JK 2020/2: LOT 5 „Smanjenje potrošnje energije frekventnom regulacijom“ u maksimalnom iznosu od 100.000,00 KM

Izvršena je nabavka i ugradnja cirkulacionih pumpi sa frekventnom regulacijom. Završni izvještaj, kao i sva prateća dokumentacija, o realizaciji projekta dostavljeni su Fondu za zaštitu okoliša FBiH.

U okviru ovog projekta izvršena je zamjena starih postojećih cirkulacionih pumpi novim frekventno reguliranim pumpama u 20 postrojenja, odnosno izvršena je ugradnja i puštanje u pogon ukupno 23 cirkulacione pumpe, kako slijedi:

toplotno izmjenjivačke podstanice: (Zetra) C5-S1, (Pofalići) N4, (Pofalići) S6, (Pofalići) S7, (Pofalići) N3, (Ž. Jošilo) u kotlovnici - Šibica, KP3 Saraj Polje C1-4, KP5 Saraj Polje D6-10, KP10 Saraj Polje G5-9, KP9 Saraj Polje G1-4, (Lužani) G, pumpna stanica (Č.Vila II) Teheranka i kotlovnice: Višnjik, Livanjska, KDI-3 i KDI-4, kao i u toplotnim podstanicama u okviru kompletne rekonstrukcije postrojenja: KP26 A. Polje C faza, (Zetra) B5-tunel, KP7 A.Polje B faza i (Ilijaš) D1-D6 Šipad.
  - JK 2020/3: LOT 1 „Spajanje toplifikacionog sistema kotlovnice Tome Međe na sistem kotlovnice Mlade Bosne“ u maksimalnom iznosu od 15.000,00 KM

U toku je izrada projektne dokumentacije.

U okviru LOT- a 1 finansiranje se vrši za izradu projektne dokumentacije.
2. Projekat za koji je ugovor potpisan u mjesecu junu 2022. godine
  - JK 2021: LOT 4 - Projekat hidrogeoloških istraživanja termalnih voda na području Iliđe za potrebe daljinskog grijanja KJKP „Toplane-Sarajevo“ u maksimalnom iznosu od 100.000,00 KM

U skladu sa planiranim i potrebnim aktivnostima „Projekat hidrogeoloških istraživanja termalnih voda na području Iliđe za potrebe daljinskog grijanja KJKP „Toplane Sarajevo“ sa pratećim dokumentima su predati u Ministarstvo energije, rudarstva i industrije FBiH, u svrhu izdavanja odobrenja za pokretanje istražnih radnji (istražne radnje odnose se na I fazu – BLOK I).
3. Projekat koji je prijavljeni na konkurs JK 2022, a čija je realizacija planirana za 2023. godinu
  - JK 2022/3: LOT 2.1.c – „Poboljšanje i očuvanje kvalitete zraka kroz rekonstrukciju distributivne mreže daljinskog grijanja“ u maksimalnom iznosu od 150.000,00 KM.

### 3.4. PROGRAM EBRD-a za Zapadni Balkan (ReDEWeB): Studija izvodljivosti za Kanton Sarajevo – Integracija toplotnih pumpi i unapređenje sistema daljinskog grijanja

Na osnovu stručne analize trenutne situacije u sektoru daljinskog grijanja u Kantonu Sarajevo i sistemima u oba preduzeća, energetskih potencijala i strateške orijentacije preduzeća kao i Kantona Sarajevo da podrže investicije u predložena rješenja i na kraju smanje negativan uticaj na životnu sredinu, studijom su predloženi sljedeći prioritetni projekti korišćenja obnovljive energije:

- a. Instalacija sistema toplotnih pumpi koji koristi prečišćenu vodu iz PPOV Butile snage 18 MW + 18 MW
- b. Instalacija sistema toplotne pumpe koji koristi vodu za piće sa brda Mojnilo



- c. Korištenje geotermalne vode za sistem toplotnih pumpi na Ilidži
- d. Instalacija sistema toplotne pumpe u Vogošći

Finalni Izvještaj – draft tekst Studije dostavljen je KJKP „Toplane – Sarajevo“ i resornom ministarstvu na usaglašavanje i odobrenje. Za usaglašene projekte slijediće izrada idejnih projekata čime bi posao na izradi Studije izvodljivosti bio okončan.

### 3.5. INŽENJERING POSLOVI

Veliki dio aktivnosti na rekonstrukciji postojećih i izgradnji novih termoenergetskih postrojenja uspješno je započeo i vodio se po principu inženjering poslova sa angažovanjem svih organizacionih dijelova Preduzeća (projektovanje, nabavka mašinske i elektro opreme i građevinskih radova, izvođenje mašinskih i elektro radova, nadzor itd...).

#### 3.5.1. Inženjering poslovi na rekonstrukciji vlastitih termoenergetskih postrojenja

Realizacijom projekata rekonstrukcije doprinosi se sigurnijem snabdjevanju korisnika toplotnom energijom, efikasnijem radu postrojenja kao i smanjenju potrošnje energenata: plina, električne energije, vode.

Tokom 2022 godine vođene su aktivnosti na izradi projektne dokumentacije za postojeća i nova termoenergetska postrojenja (Izvedbeni mašinski, elektro i građevinski projekti za kotlovnice, toplotno izmjenjivačke podstanice i distributivne mreže predizoliranih i čeličnih cjevovoda), reviziji eksterne projektne dokumentacije (projektna dokumentacija za nove toplifikacione sisteme i objekte koji se priključuju na sistem Toplana), vođenju tenderskih procedura za nabavku opreme i izvođenje radova.

- **Kompletna rekonstrukcija termoenergetskih postrojenja (mašinski, elektro i građevinski dio):**
    - **Kotlovnica Zvijezda, Područna jedinica „Centar“**

Predmetna kotlovnica je trenutno parna sa izrazito starom i dotrajalom opremom, te je zbog toga planirana njena rekonstrukcija. Izvršena je izrada kompletne tehničko projektne dokumentacije, kao i nabavka dijela opreme za kotlovnicu Zvijezda instalisane snage 12 MW.
    - Toplotno izmjenjivačka podstanica KP26 A. Polje C faza, Područna jedinica „N.Grad-Ilidža“
    - Toplotno izmjenjivačka podstanica (Zetra) B5-tunel, Područna jedinica „Centar“
    - Toplotno izmjenjivačka podstanica KP7 A.Polje B faza, Područna jedinica „N.Grad-Ilidža“
    - Toplotno izmjenjivačka podstanica (Ilijaš) D1-D6 Šipad, Područna jedinica „N.Grad-Ilidža“

Završena je kompletna rekonstrukcija podstanica
    - Toplotno izmjenjivačka podstanica (Ilijaš) B2, Područna jedinica „N.Grad-Ilidža“
    - Toplotno izmjenjivačka podstanica (Lenjinova) Kule K1, K2, K3, Područna jedinica „Novo Sarajevo“
    - Toplotno izmjenjivačka podstanica (Hrasno) TS4 (KAS), Područna jedinica „Novo Sarajevo“
    - Toplotno izmjenjivačka podstanica (Hrasno) TS1 (N), Područna jedinica „Novo Sarajevo“
    - Toplotno izmjenjivačka podstanica (Lenjinova) Grbavička 27, Područna jedinica „Novo Sarajevo“
- U toku je izrada izvedbenih mašinskih, elektro i građevinskih projekata rekonstrukcija podstanica.



- **Spajanje toplifikacionih sistema**
  - Projekat spajanja toplifikacionog sistema kotlovnice „Tome Međe“ na sistem kotlovnice „Mlade Bosne“

U toku je izrada projekata:

    1. Izvedbeni mašinski, građevinski i elektro projekat rekonstrukcije kotlovnica Mlade Bosne i Tome Međe.
    2. Izvedbeni mašinski i građevinski projekat izgradnje toplovoda
- **Djelimična rekonstrukcija termoenergetskih postrojenja:**
  - **Zamjena cirkulacionih pumpi**
    - **Toplotno izmjenjivačke podstanice:**  
(Zetra) C5-S1, (Pofalići) N4, (Pofalići) S6, (Pofalići) S7, (Pofalići) N3, (Ž. Jošilo) u kotlovnici - Šibica, KP3 Saraj Polje C1-4, KP5 Saraj Polje D6-10, KP10 Saraj Polje G5-9, KP9 Saraj Polje G1-4, (Lužani) G, pumpna stanica (Č.Vila II) Teheranka i kotlovnice: Višnjik, Livanjska, KDI-3 i KDI-4, (Lužani) Nizovi niz N6, KP1 A. Polje B faza, KP4 Saraj polje D1-5  

Završena je zamjena cirkulacionih pumpi.

(Pofalići) u kotlovnici – S3

U toku je izrada projektne dokumentacije - izrada mašinskog i elektro projekta zamjene cirkulacionih pumpi.
    - **Kotlovnice:**  
**Mala aleja**

U toku je izrada projektne dokumentacije - izrada mašinskog i elektro projekta zamjene cirkulacionih pumpi
  - **Rekonstrukcija cirkulacionog sistema**
    - **Lenjinova (vrelod)**

Završena je izrada projektne dokumentacije - izrada mašinskog i elektro projekta zamjene cirkulacionih pumpi.
  - **Zamjena gorionika**
    - **Kotlovnica K-5 Zamjena gorionika na kotlu broj 4**

Izvođenje radova na zamjeni gorionika je završeno.
  - **Zamjena sistema frekventne regulacije cirkulacionih pumpi**
    - **Kotlovnica K-5, Alipašino Polje**

U toku je izrada projektne dokumentacije - izrada elektro projekta zamjene sistema frekventne regulacije.
  - **Izgradnja kontrolnih mjernih mjesta na izlaznim granama iz kotlovnica**
    - Završena je izrada mašinskog projekta za izgradnju kontrolnih mjernih mjesta u kotlovnica: **Branka Blažek, Živko Jošilo i Pofalići**, kao i izgradnja mjernih mjesta za poslovne objekte: **Švrakino selo i K-5**.
    - Završena je izrada mašinskog projekta za izgradnju kontrolnih mjernih mjesta u kotlovnica: **Lenjinova, Grbavica II, Hrasno i Čengić Vila II**.



### ➤ Izmještanje dionica distributivne mreže

- Rekonstrukcija i izmještanje dijela vrelovoda DN65 te povećanje na DN125, dužine trase 70 m, ispred objekta Hitne pomoći i kroz objekat garaže, u sklopu izgradnje javne podzemne garaže G3, a u svrhu prespajanja objekata sa toplifikacionog sistema kotlovnice Pofalići na sistem kotlovnice Ž. Jošilo, kao i priključenja novih planiranih objekata.

Radovi se izvode u skladu sa Izvedbenim mašinskim i građevinskim projektom vrelovoda, ovjerenim od strane KJKP „Topane-Sarajevo“ i dinamikom izvođenja radova investitora.

Završen je dio rekonstrukcije i izmještanje vrelovoda u dijelu preko saobraćajnice – Ulica Kolodvorska i kroz objekat javne podzemne garaže. Preostao je još dio u zelenoj površini ispred objekta Hitne Pomoći, dužine trase cca 30 metara.

- Toplifikacioni sistem kotlovnice Živko Jošilo.
  - Izgradnja toplovoda - izmještanje postojeće trase ispred objekta „Vila Park“ na zahtjev Investitora zbog vanjskog uređenja.

Ukupna dužina trase cca 62 m, od čega je:

- čelična cijev DN 80 u armirano betonskom kanalu u dužini od cca 24 m (dimenzije kanala 65x45 cm) i
- čelična cijev DN 80 vođena po vanjskoj strani objekta na konzolama u dužini od cca 38 m.

Završeni su mašinski i građevinski radovi na izmještanju toplovoda i toplovod je pušten u rad.

### 3.5.2. Inženjering poslovi na izgradnji novih termoenergetskih postrojenja

Aktivnosti vezano za izgradnju novih termoenergetskih postrojenja na principu zajedničkog ulaganja KJKP „Toplane-Sarajevo“ i Investitora objekata:

- **Kotlovnica Kampus na lokalitetu postojeće kotlovnice Kampus Univerziteta u Sarajevu**

Postojeća kotlovnica je trenutno parna sa opremom i uređajima, koji su najvećim dijelom zastarjeli s obzirom na godinu izgradnje postrojenja, te je iz tog razloga planirana izgradnja nove kotlovnice.

Završena je izrada Idejnog rješenja izgradnje nove kotlovnice instalirane snage 36 MW (varijanta I) i 42 MW (varijanta II), a sve u skladu sa Studijom izvodljivosti o proširenju i poboljšanju sistema daljinskog grijanja u Kantonu Sarajevo i dostavljeno Ministarstvu komunalne privrede, infrastrukture, prostornog uređenja, građenja i zaštite okoliša i Ministarstvu za obrazovanje, nauka i mlade na usaglašavanje.

Izrađen je Projektni zadatak za izradu Idejnog projekta kotlovnice od strane eksternog projektnog biroa (arhitektonski projekat).
- **Izgradnja dijela vrelovoda za stambeno poslovni objekat „SP7 i SP8“ - Banovac Ilijaš** površine 3.267,17m<sup>2</sup>, angažovane snage 300 kW, instalisana snaga toplotne podstanice 505 kW – toplifikacioni sistem kotlovnice Ilijaš.

Izgradnja priključnog dijela vrelovoda dužine trase 140 m je završena. U toku je primopredaja i preuzimanje toplotne podstanice.
- **Priključenje stambenog objekta „Saraj Residence“ u ulici Aleja Bosne Srebrene 22,** površine 2.076,00 m<sup>2</sup> angažovane snage 145,74 kW, instalisana snaga podstanice 220 kW
  - priključenje na toplifikacioni sistem kotlovnice „K-5“.

Izgradnja vrelovoda u dužini trase cca 200 m.

Urbanistička saglasnost dobijena početkom aprila 2022. Investitor potvrdio da nisu krenuli sa izgradnjom objekta s obzirom na usvajanje novog Regulacionog plana.



- \* **Priključenje objekta "ADA", Radenka Abazovića br. 2, površine 4.483 m<sup>2</sup>, angažovane snage 325 kW, instalisana snaga podstanice 500 kW**
  - Priključni vrelovod je vođen crnim čeličnim cijevima u AB kanalu promjera DN 80 u dužini od cca 50 m, te DN 65 u dužini od 75 m.  
Završena je izgradnja toplotne podstanice i priključnog vrelovoda.  
Objekat je priključen na toplifikacioni sistem KJKP „Toplane-Sarajevo“. Toplotna podstanica je preuzeta na upravljanje, u toku je prenos vlasništva
- **Priključenje objekta "IZVOR-OTOKA 2", Džemala Bijedića 122A, površine 3.872,4 m<sup>2</sup> i angažovane snage 340 kW, instalisna snaga podstanice 420 kW**
  - **Priključenje na toplifikacioni sistem kotlovnice „Alipašin most-1“.**  
Ukupna dužina trase cca 75 m.  
Završena je izgradnja priključnog vrelovoda.  
U toku je primopredaja i preuzimanje toplotne podstanice.
- **Priključenje poslovnih objekata "Parlamenta FBiH" – Hamdije Kreševljakovića br. 3, "Federalnog ministarstva kulture i sporta" – Obala Maka Dizdara br. 2, "Akademije likovnih umjetnosti Sarajevo" - Obala Maka Dizdara br. 3 i "Turske agencije za saradnju i koordinaciju – TIKA" - Hamdije Kreševljakovića br. 5 ukupne površine 10.272,00 m<sup>2</sup> angažovane snage cca 1.600 kW na**
  - **toplifikacioni sistem kotlovnice „Skenderija“.**  
Izgradnja toplovoda u dužini trase cca 240 m.  
Završena je izrada idejnog rješenja i predat zahtjev za urbanističku saglasnost.
- **Izgradnja krovne kotlovnice Nomad (Aparthotel Lamela I, Štinji do), Bjelašnica, investitor Birotim d.o.o. Sarajevo. Instalisana snaga kotlovnice 492 kW, grijana površina objekta 2.789 m<sup>2</sup>. Izgradnja kotlovnice je završena, a postupak primopredaje postrojenja je u toku.**
- **Razvojni program Ujedinjenih nacija u Bosni i Hercegovini (UNDP BiH) i Kantona Sarajevo – Povećanje energijske efikasnosti u javnom sektoru kroz povećanje energijske efikasnosti na javnim objektima u Kantonu Sarajevo, a kojim je obuhvaćeno i finansiranje naknade za priključenje objekta.**  
Ovim projektom obuhvaćeno je priključenje javnih ustanova u Kantonu Sarajevo na toplifikacioni sistem KJKP „Toplane-Sarajevo“, a u toku je realizacija aktivnosti na priključenju objekata, kako slijedi:
  - **Građevinski fakultet Univerziteta u Sarajevu, Patriotske lige br.30; površine 19.582 m<sup>2</sup> i angažovane snage 2.130 kW**  
Priključenje na toplifikacioni sistem kotlovnice „Park“  
Ukupna dužina nove trase cjevovoda iznosi cca 200 m, čelična cijev DN150 u amirano betonskom kanalu.  
Završen je tehnički prijem i dobijena je upotrebna dozvola.

### 3.5.3. Digitalizacija veza u SCADA sistemu

U skladu sa potpisanim ugovorom u 2022. godini, izvršena je ugradnja opreme i instalacija softvera u svrhu prelaska na digitalne veze u SCADA sistemu KJKP „Toplane-Sarajevo“. U periodu oktobar - decembar 2022. izvršeni su navedeni radovi za objekte u Hadžićima (6 krovnih kotlovnica), Srce Buća Potok i Tehef Bjelašnica. Ovim je prijenos podataka putem analognih telefonskih veza u potpunosti prebačen na digitalne veze, te se u SCADA sistemu više ne koriste dial-up veze.

### 3.5.4. Digitalna platforma Kantona Sarajevo

Potpisan je Sporazum o saradnji i razmjeni podataka između Zavoda za informatiku i statistiku Kantona Sarajevo i Kantonalnog javnog preduzeća „Toplane-Sarajevo“ d.o.o. Sarajevo, kojim se zajednički definiraju prava i obaveze, uslovi razmjene podataka, uslovi korištenja, zaštite i dostupnosti podataka čiji su vlasnici ili izvor KJKP „Toplane-Sarajevo“ d.o.o.

Podaci koji se trenutno dijele na digitalnoj platformi KS su: a) podstanice; b) šahtovi; c) cijevi; d) rekonstruisane cijevi; e) kanali. Digitalna platforma KS se direktno oslanja na GDI smart portal platformu koja je implementirana u Toplanama.

### 3.5.5. Realizacija projekta implementacije GIS

U okviru projekta implementacije GIS, u skladu sa ugovorom JN 09/21, izvršeno je migriranje podataka na novu jedinstvenu SQL bazu u Data centru Toplana (na Alipašinom K5), zatim nadogradnja licence na aktualnu desktop verziju ArcGis 10.8.1 i ArcGis 2.8. U toku implementacije načinjene su ispravke i dorade podataka, edukacija korisnika aplikacije i administratora.

U drugoj fazi implementirana je GDI smart portal platforma koja je omogućila pristup putem web preglednika podacima iz GIS-a svim radnicima kojim je isto potrebno na nivou Toplana, bez potrebe za poznavanjem GIS sistema.

### 3.5.6. Izrada saglasnosti, projektnih programa, informacija o mogućnosti priključenja, izvještaja o reviziji projektne dokumentacije

U 2022. godini izvršena je izrada saglasnosti, projektnih programa, informacija o mogućnosti priključenja, izvještaja o reviziji projektne dokumentacije za izgradnju i priključenje objekata na toplifikacioni sistem Toplana, kako slijedi:

- Projektni program za izradu projektne dokumentacije	16
- Informacija o mogućnosti priključenja	7
- Saglasnost na projektnu dokumentaciju	18
- Izvještaj o reviziji	6
- Konačna energetska saglasnost	21
- Načelna energetska saglasnost	9
- Saglasnost na regulacione planove	1
- Saglasnost na lokaciju objekta	41
- Načelna saglasnost na lokaciju objekta	7
- Saglasnost na trasu infrastrukturne mreže	16
- Načelna saglasnost na trasu	3
<b>UKUPNO</b>	<b>145</b>

### 3.5.7. Isključenja korisnika sa sistema centralnog grijanja

Zbog povećanog broja zahtjeva upućenih prema KJKP „Toplane-Sarajevo“ za isključenje u objektima kolektivnog stanovanja sa sistema grijanja koji je u vlasništvu etažnih vlasnika a ne proizvođača i distributera toplotne energije, KJKP „Toplane-Sarajevo“ su pokrenule izradu Pravilnika kojim bi se propisali uslovi za trajno isključenje korisnika sa sistema centralnog grijanja i koji bi bio obavezujući za sve sisteme daljinskog grijanja u Kantonu Sarajevo. Čeka se formiranje interresorne ekspertne Komisije od strane Ministarstva komunalne privrede i infrastrukture KS.



### 3.6. MJERENJE UTROŠKA TOPLOTNE ENERGIJE

- Nastavak aktivnosti na proširenju opreme za očitavanje mjerila GSM/GPRS fix network mrežom putem koje se očitava 2.261 mjerila toplotne energije na sistemu.
- Razvoj i usavršavanje radijskog očitavanja mjerila na OMS (Open Metering System) sa frekvencijom od 868MHz nabavkom hardvera i softwera putem kojih se omogućilo očitavanje mobile network mrežom za 3.273 mjerila, ostvarena mogućnost očitavanja novih tipova mjerila koji su na OMS-u.
- Nabavka računskih jedinica Multical 603, putem kojih se omogućava da mjerila izgrađena od početka uspostavljanja sistema mjerenja (2003. godine) usklade sa evropskim standardom (EN13757) sa otvorenim podatkovani protokolom OMS 868 MHz
- Završene planirane aktivnosti servisiranja, demontaže i montaže za redovnu verifikaciju ukupno 1.060 mjerila.
- Nastavljene su aktivnosti na izgradnji individualnih mjernih mjesta na zahtjev korisnika. U toku 2022. godine zahtjeve za izgradnju je podnijelo 334 korisnika. Realizovana je izgradnja 222 individualnih mjernih mjesta.
- Aktivnosti mjesečnog očitavanja mjerila toplotne energije i aktivnosti analiziranja unesenih podataka u bazu mjerila, na osnovu čega su pokrenute aktivnosti servisiranja mjerila na licu mjesta ili u radionici.

### 3.7. SLUŽBA LABORATORIJA

#### 3.7.1. Sistem upravljanja u skladu sa BAS EN ISO 17025:2018 i BAS ISO 17020:2013 u Službi laboratorija

Sistem upravljanja prema zahtjevima BAS EN ISO 17025:2018 – Ispitna laboratorija - IL i BAS ISO 17020:2013 - Inspeksijsko tijelo IT, uspostavljen je i implementiran u Službi laboratorija koja egzistira kao zasebna organizaciona jedinica u matičnoj organizaciji KJKP „Toplane-Sarajevo“ d.o.o. Služba se organizaciono sastoji iz tri odjela: Odjel Inspeksijsko tijelo za verifikaciju mjerila toplotne energije, Odjel mjerenje polutanata i Odjel ispitivanje vode.

Zbog potreba reorganizacije matične firme od 2023. godine Odjel ispitivanje voda prelazi u Službu proizvodnje, tako da će u Službi laboratorija ostati samo dva akreditovana odjela.

Zahtjevi BAS ISO 17020:2013 implementirani su u Odjelu Inspeksijsko tijelo, a zahtjevi BAS EN ISO 17025:2018 u Odjelu mjerenje polutanata. Aktivnosti u svojstvu realizacije sistema upravljanja u sva tri odjela, provedene su na način da su ispoštovani zahtjevi ovih standarda i Plan poslovanja preduzeća za 2022. godinu. Služba je u prvoj polovini 2022. godine radila u skladu sa zahtjevima koji su proizlazili iz sigurnosne situacije i epidemiološkim mjerama donesenim od strane kriznog štaba Civilne zaštite Toplana.

Mada su uslovi izazvani pandemijom COVID -19 bili ograničavajući faktor, ipak je Institut za akreditaciju Bosne i Hercegovine (BATA), izvršio ocjenjivanja te su akreditirani odjeli ocijenjeni kao uspješni s periodom važenja akreditacije do 2024. godine.

Detaljne aktivnosti, po odjelima, date su kako slijedi:

##### 3.7.1.1. Odjel mjerenje polutanata (IL)

U 2022. godini izvršen je pregled i provjera kompletne dokumentacije IL-a, kako tehničkih procedura tako i procedura sistema upravljanja, kao i zapisa o realizovanim aktivnostima, u cilju ispunjenja zahtjeva akreditacije. Prema definisanom planu za 2022. godinu izvršeni su audit, preispitivanja od strane rukovodstva, pokretanje i rješavanje korekcija i korektivnih akcija. Kompletna dokumentacija za reakreditaciju je poslana Institutu za akreditaciju (BATA).



Izvršena su mjerenja polutanata za sva kotlovska postrojenja u Toplanama, a u skladu sa usvojenim Planom za 2022. godinu. Pored ovog, izvršena su i mjerenja za eksternog kupca. Za sva mjerenja sačinjeni su odgovarajući planovi, izvještaji i zapisnici na propisanim obrascima i dostavljeni resornom kantonalnom ministarstvu.

Izrađen je Izvještaj o godišnjem opterećenju okoliša za prethodnu 2021. godinu zbog ispuštanja zagađujućih materija u zrak iz postrojenja za sagorijevanje i dostavljen Službi IMS, koja je izvještaje dostavila Fondu za zaštitu okoliša Federacije BiH. Pored toga na osnovu ovih podataka popunjen je registar zagađivača prema zahtjevu Federalnog ministarstva okoliša i turizma.

Izvršena je kalibracija uređaja prema planu za 2022. godinu.

Izvršeno je preispitivanje i revidovanje potrebne dokumentacije za nadzornu posjetu od strane Instituta za reakreditaciju BiH (BATA) prema standardima BAS EN ISO 17025:2018. Nakon nadzorne posjete odjelu mjerenje polutanata dana 24.02.2022. godine i otklonjenih neusklađenosti akreditacije je produžena 14.04.2022. godine.

Postupak obaveznog međulaboratorijskog poredbenog mjerenja se održala u našoj kotlovnici Podvožnjak na dan 28. 12. 2022. godine. Na ovaj način su se uštedila značajna finansijska sredstva jer nismo trebali putovati u Hrvatsku.

Izvršena je validacija mjernih mjesta na kotlovnici Kampus i dokumentacija dostavljena federalnoj inspekciji. Mjerna mjesta su urađena u svim kotlovnicama. Validacija mjernih mjesta za kotlovnice ispod 10 MW će se nastaviti u narednom periodu, dok sva mjerna mjesta ne budu validirana. U ovom postupku uveliko će od pomoći biti nabavka dodatne opreme koja je nabavljena u decembru 2022. godine.

U skladu sa dobrim odnosima sa lokalnom zajednicom organizovane su posjete studenata PMF fakulteta – Odsjek za hemiju i Fakulteta zdravstvenih studija.

### 3.7.1.2. Odjel Inspeksijsko tijelo za verifikaciju mjerila toplotne energije

U 2022. godini izvršena je inspekcija/verifikacija cca 1.250 mjerila od kojih cca 1.000 mjerila KJKP „Toplane-Sarajevo“ i 200 mjerila eksternih korisnika.

Laboratorija u 2022. godini je izvršila sve preuzete obaveze, kako prema KJKP Toplane, tako i prema eksternim korisnicima, tj svi dobijeni zahtjevi su realizovani u prihvatljivom roku.

U 2022. godini izvršen je pregled i provjera kompletne dokumentacije IT-a, kako tehničkih procedura tako i procedura sistema upravljanja, kao i zapisa o realizovanim aktivnostima, u cilju ispunjenja zahtjeva akreditacije i imenovanja od nadležnih institucija.

Dana 24 i 25.01.2022. godine provedeno je ocjenjivanje IT-a (Nadzor 1) u cilju produženja akreditacije od strane Instituta za akreditiranje BiH. Tokom ocjenjivanja utvrđena je jedna neusklađenost. Predmetna neusklađenost je otklonjena sa preporukom ocjenjivačkog tima da se produži status odobrene akreditacije na osnovu Rješenja o produženju akreditacije br. 05-44-3-157-13/21 od 28.04.2022. godine Inspeksijsko tijelo posjeduje Certifikat o akreditaciji br. IN- 116-01 od 14.07.2021. i Dodatak akreditaciji br. IN-116-01 od 14.07.2021., revizija 0 od 14.07.2021., čija je validnost predmetnim rješenjem potvrđena.

Institut za mjeriteljstvo BiH je dana 20.12.2022. godine izvršio nadzorno ocjenjivanje u cilju produženje statusa imenovane laboratorije (reimenovanje) na kojem nije utvrđena niti jedna neusklađenost, tako da je IT-u potvrđen status imenovane laboratorije za verifikaciju mjerila toplotne energije.

IT obavlja poslove verifikacije mjerila toplotne energije na osnovu važećeg Rješenja o imenovanju br. UP1 05.1-46-6-FD-116-6/22 od 31.12.2022. koje je izdao Institut za mjeriteljstvo BiH. Status imenovane laboratorije je dodjeljen na period od dvije godine.

IT-e je u aprilu 2022. godine dobilo novog uposlenika angažovanog na poslovima mjeritelja (inspektora), koji je već bio planiran u sistematizaciji radnih mjesta. Novi mjeritelj (inspektor) je u





2022 god. bio na internoj obuci koja je organizovana u skladu sa Planom obuke za koju je zadužen Tehnički rukovodilac.

U 2022 godini su organizovane eksterne obuke uposlenika IT-a iz sistema upravljanja kvalitetom, dok specijalističkih tehničkih obuka nije bilo. Eksterne specijalističke obuke uposlenika IT-a je potrebno realizovati, prvenstveno iz razloga pojave novih mjerila na tržištu, kao i praćenja tehnološkog dostignuća u cilju unapređenja procesa.

Prema definisanom planu za 2022. godinu izvršen je interni audit i pokrenuto je rješavanje korekcija i korektivnih akcija u skladu sa rezultatima predmetnog audita.

U 2022. godini Inspekcijско tijelo je rješilo problem inspekcije/verifikacije nekoliko novih tipova mjerila, čime je proširena mogućnost verifikacije različitih tipova mjerila koja se upotrebljavaju u Bosni i Hercegovini.

U 2022. godini nije bilo nabavka nove opreme za verifikaciju mjerila toplotne energije.

U 2022. godini je izvršena kalibracija sve predviđene opreme i zbog iste nije bilo značajnijih prekida u radu.

### 3.7.1.3. Odjel ispitivanje vode

Kako je i prvi dio 2022. godine protekao u složenim epidemiološkim uslovima, pri čemu je Odjel svoj rad prilagođavao naredbama Kriznog štaba civilne zaštite Toplana, što je uvjetovalo otežane uslove rada zbog prirode posla koja nameće kontakte sa većim brojem zaposlenih u Preduzeću, sve aktivnosti na uzorkovanju, mjerenju i izvještavanju izvršene su blagovremeno u skladu sa mjesečnim planovima. Drugi dio 2022. godine je rađeno prema planu.

Tako je u 2022. godini izvršeno:

- U okviru rada Odjela izvršeno je prikupljanje i priprema cca 1.600 uzoraka i urađene su cca 13.000 analiza na 15 parametara kvaliteta vode.
- Urađen je veliki broj analiza tehnološke vode. U ovim postupcima su uočene manje i veće neusklađenosti, sa osvrtom na to kakvog su karaktera, odnosno da li na njih utiče ljudski faktor ili je u pitanju problem u opremi, o čemu je obaviještena SPR.
- Izvršeno je cca 360 kalibracija opreme u laboratoriji i na terenu (kotlovnica), za 30 instrumenata, te je više servisnih intervencija i popravki nad uređajima za pripremu tehnološke vode i analizu kvaliteta vode.
- Napravljeno cca 35 litara laboratorijskih hemiklija za potrebe laboratorije i kotlovnica.
- Izrađeno je oko 360 pisanih i više elektronskih dokumenata.
- Dostavljeno oko 60 Izvještaja o ispitivanju kvaliteta vode.
- Izvršeno je ispitivanje 130 sigurnosna ventila i 20 manometara.
- U saradnji sa ostalim službama, izvršeno je čišćenje 8 izmjenjivača topline, u skladu sa iskazanim potrebama SPR
- Realizovan je značajan broj servisnih intervencija.
- Sva oprema namijenjena za pripremu vode i analizu kvaliteta vode u kotlovnica i laboratoriji, održavana je u funkcionalnom i ispravnom stanju, te su sve kotlovnice bile opskrbljene potrebnim hemikalijama u dovoljnim količinama.
- Izvršen je pregled, kako samostalno tako i u zajedničkom pregledu sa termoenergetskom inspekcijom kotlova u slobodnostojećim kotlovnica, o čemu su sačinjeni odgovarajući zapisnici.
- Izvršeno je puštanje u rad opreme i punjenje sistema vodom u novim objektima (kotlovnice i podstanice);
- Za potrebe Odjela i SPR izvršena je nabavka prema Planu nabavki za 2022. godinu.



### 3.8. INFORMACIONI SISTEM

- Izmjena modula u bazi podataka
- Nadogradnja operativnih sistema na računarima za koje nema više podrške
- Nastavljeno održavanje i unapređenje, po ukazanoj potrebi, svih softvera koji su u prethodnim periodima implementirani u sistemu
- Testiranje i implementacija novog načina rada a vezano za import i export podataka u aplikaciju u skladu sa zahtjevima banaka
- Tehnička podrška prilikom podnošenja prijedioga za izvršenje
- Tehnička podrška prilikom objedinjenja PJ
- Poboljšanje internet veze po lokacijama
- Izvještavanje iz baze podataka po zahtjevima drugih službi
- Tehnička podrška u projektu unaprijeđenja naplate
- Tehnička podrška za rješenje pristupa određenim web stranicama u cilju odrađivanja radnih zadataka
- Implementacija usluge OPA
- Dodatno konfigurisanje nove telefonske centrale na lokaciji A. Polje
- Tehnička podrška prilikom konfiguracije i instalacije GIS-a
- Nadogradnja operativnih sistema radi konfiguracije office 365 u skladu sa zahtjevima Microsoft-a
- Dodatne opcije u bazi podataka za import/export uplata od banaka
- Nabavka i konfigurisanje novih bar kod čitača
- Tehnička podrška za digitalizaciju veza SCADA
- Dodatna podešavanja na domeni radi sigurnosti informacionog sistema
- Dodatna filtriranja mail-ova radi cyber napada
- Dodatna konfiguracija back up servera

### 3.9. UPRAVLJANJE PROCESOM PROIZVODNJE I DISTRIBUCIJE TOPLOTNE ENERGIJE I ODRŽAVANJE POSTROJENJA

- Kroz 90 hitnih intervencija izvršena je zamjena pojedinih dijelova distributivne mreže ukupne dužine cijevi cca 550 m.
- Od strane Službe servisa uspješno su otklonjeni kvarovi na postrojenjima kroz 405 hitnih intervencija.
- Kroz 280 različitih intervencija izvršeni su radovi u objektima i postrojenjima u okviru korektivnog održavanja.
- Servis Toplana je uspješno izvršio remont svih postrojenja predviđen Planom Remonta 2022. godine. U toku su preventivni pregledi istih.
- Prije početka sezone grijanja 2022/2023. godine uspješno su izvršene funkcionalne probe svih postrojenja.
- Prilikom remonta postrojenja svi kotlovi su očišćeni sa dimne i vodene strane, podmazani i konzervirani radi čistoće površina što je potrebno za kvalitetan prenos toplote, a za kotlove i posude pod pritiskom koje potpadaju inspekciji parnih kotlova (termoenergetska inspekcija)



izvršen je pregled tlačenje uz dobijanje dozvole za rad tih kotlova i posuda pod pritiskom, sve ovo je urađeno prije obavljanja funkcionalnih proba.

- Nakon potpisivanja Ugovora 30.11.2020. godine između Univerziteta u Sarajevu i KJKP „Toplane-Sarajevo“ uz saglasnost Vlade KS i Ministarstava Komunalne privrede i Ministarstva obrazovanja o preuzimanje kotlovnice „Kampus“, kotlovnica je dana 16.12.2020. godine preuzeta na upravljanje. Svi objekti koji su na sistemu grijanja kotlovnice „Kampus“ su u 2022. godini uredno snabdjeveni toplotnom energijom.
- Završen je pregled 16 kotlovskih postrojenja od strane Termoenergetske Inspekcije Kantona Sarajevo (16 kotlova ), te izdavanje Zapisnika o inspeksijskom nadzoru i Rješenja o dozvoli za upotrebu istih u procesu proizvodnje i distribucije toplotne energije.
- Nastavljena je uspješna primjena software NPG-a (Normativna potrošnja prirodnog gasa) za praćenje i analizu potrošnje goriva u svim postrojenjima za proizvodnju toplotne energije.
- Nakon uvedenog dijeljenje dokumenata na OneDrive Toplane svakodnevno se vrši unošenje podataka o potrošnji prirodnog gasa i vode.
- Inspektoratu zaštite od požara redovno se dostavlja 41 Zapisnika o pregledu i čišćenju kotlova snage do 2 MW, napravljeni od strane dimnjačara KJKP „Toplane- Sarajevo“.
- Nastavljeno je kontrolisanje i permanenentno praćenje svih vidova potrošnje, a posebno prirodnog gasa i električne energije. Svakodnevno su praćeni procesi proizvodnje i distribucije toplotne energije, u tri ili više dnevnih termina, podaci su analizirani sa hitnim preduzimanjem mjera u slučaju potrebe.
- U periodu nakon prestanka sezone grijanja svakodnevno se prate procesi proizvodnje i distribucije toplotne energije za potrebe tople potrošne vode za kotlovnice: TEHEL, CET-BAH, DVOR, GARDEN-View, SRCE, EXCLUSIVE.
- Redovno se prati napunjenost objekata radi spremnosti i kontrola kvaliteta tehnološke vode u postrojenjima i objektima.
- Pravovremeno su obezbijeđeni potrebni rezervni dijelovi za održavanje postrojenja.
- Izvršeno čišćenje i kalibriranje 4 rezervoara tečnog goriva (LUS-a) i to 2 rezervoara u kotlovnici Lenjinova i 2 rezervoara u kotlovnici Lužani i ekološko zbrinjavanje otpada.

### 3.9.1. Upravljanje potrošnjom goriva – prirodni gas i ulje za loženje

Osnovno gorivo u termoenergetskim postrojenjima sistema daljinskog grijanja KJKP „Toplane-Sarajevo“ je prirodni gas. Orijentiri u vođenju potrošnje su parametri višegodišnjeg praćenja rada postrojenja, na osnovu kojih je nastao normativ za potrošnju prirodnog gasa koji služi istovremeno za planiranje nabavke količina prirodnog gasa i narudžbe prema KJKP „Sarajevogas“. Potrošnja je uvijek ovisna o vanjskoj temperaturi, jer postrojenja vode opterećenja gorionika, a time i količinu utrošenog prirodnog gasa automatski, putem ložišnog automata i sistema regulacije odlazne temperature i pritiska vode prema korisnicima.

Mjesečne količine potrošenog prirodnog gasa se očitaju i zajednički potpišu zapisnički, iz čega nastaje mjesečna faktura za utrošeni prirodni gas. U kombinovanim gorionicima u slučaju smanjene isporuke gasa, vrši se prelazak na tečno gorivo uz saglasnost Vlade Kantona Sarajevo o čemu se vodi evidencija o potrošnji.

U toku 2022. godine, tečno gorivo se trošilo u kotlovnicama koje imaju alternativna goriva, u dva navrata. Početkom Januara, tačnije od 12.01. do 19.01.2022. godine, zbog smanjene isporuke prirodnog gasa prema „Sarajevogasu“, te u periodu od 17.12. do 19.12.2022. godine, zbog izvođenja radova na prijemno regulacionoj stanici u Zvorniku. U svim ovim danima kotlovnice koje nemaju alternativno gorivo (krovne kotlovnice, prislonjene kotlovnice, AM1, Kampus) su uredno radile na prirodni gas.

Stvarne količine potrošenih energenata se upoređuju tj. vrši se analiza potrošnje u odnosu na normativnu količinu, vodeći računa kolika je bila prosječna vanjska temperatura vazduha za taj



mjesec, prosječne višegodišnje mjesečne temperature, također poznate, kako bi se sa njima vršilo upoređivanje.

Sa druge strane vrši se i mjerenje parametara naprava gorionika, kao stepen korisnosti i količina O<sub>2</sub> u dimnim plinovima, te se može odrediti efikasnost predaje toplotne energije toploj ili vreloj vodi u kotlovnici, te na taj način definisati količinu proizvedene toplotne energije u odnosu na broj radnih sati kotlova u kotlovnici, u zavisnosti od potrebe prema vanjskoj temperaturi.

Svi parametri se upisuju u DNEVNIK POGONSKOG RADA KOTLOVNICE.

Osim ovog dnevnika vodi se i DNEVNIK KVALITETE VODE U POSTROJENJIMA, jer je to potrebno da bi kotlovske površine i instalacija bile čiste za prenos toplote na osnovu referentnih vrijednosti pojedinih parametara pogonske vode u sistemu. Vršiti se upis i evidentiranje potrošnje vode i hemikalija za kondicioniranje, kao i soli za rad omekšivača.

Osim ovoga, sistem mora biti napunjen i pod određenim pritiskom bez gubitaka vode u bilo kom dijelu sistema, i dobro izolovan, što sve onda garantuje dobar proces proizvodnje i distribucije toplotne energije.

U cilju praćenja potrošnje goriva koristi se softver pomoću koga se prati i analizira dnevna potrošnja goriva i poredi sa normativom potrošnje. Od sezone 2010/2011 potrošnja goriva kod slobodnostojećih kotlovnica prati se dnevno, a kod krovnih sedmično.

Cilj ovog praćenja potrošnje goriva je da se isporuči potrebna količina toplotne energije, krajnjim korisnicima uz što manju potrošnju goriva. U tu svrhu kontinuirano se ulaže u opremu sa većim stepenom iskorištenja, kao što su ugradnja kondenzacionih kotlova, pumpe sa frekventnom regulacijom, ugradnja balans ventila i slično. U 2022.-oj godini došlo je do povećanja broja korisnika, te angažovane snage za cca 2,96 MW.

Periodi grijanja	01.01. - 30.04.2022. godine 22.09. - 31.12.2022. godine
Stvarni period grijanja	225 dana
Planski period grijanja (sa dodanim periodom u septembru i maju)	221 dana
Razlika stvarnog i planskog perioda	4 dana
Stvarni broj stepen-dana	2.449

Mjesec	Grijanje u 2022. godini								
	Prosječne temperature °C								
	Jan.	Febr.	Mart	April	Maj	Sept.	Okt.	Nov.	Dec.
Prosječna stvarna t <sub>st</sub>	0,97	4,91	4,15	7,84	16,54	14,35	7,96	6,3	1,9
Bjelave t <sub>40</sub>	-0,2	3,83	5,03	10,39	12,3	12	10,28	5,78	1,17
t <sub>st</sub> - t <sub>40</sub>	-1,17	1,08	-0,88	-2,55	4,24	2,35	-2,32	0,52	0,73

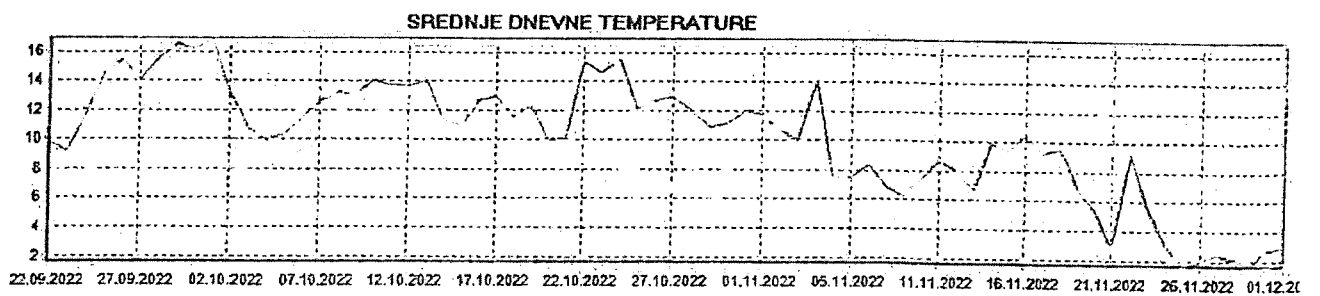
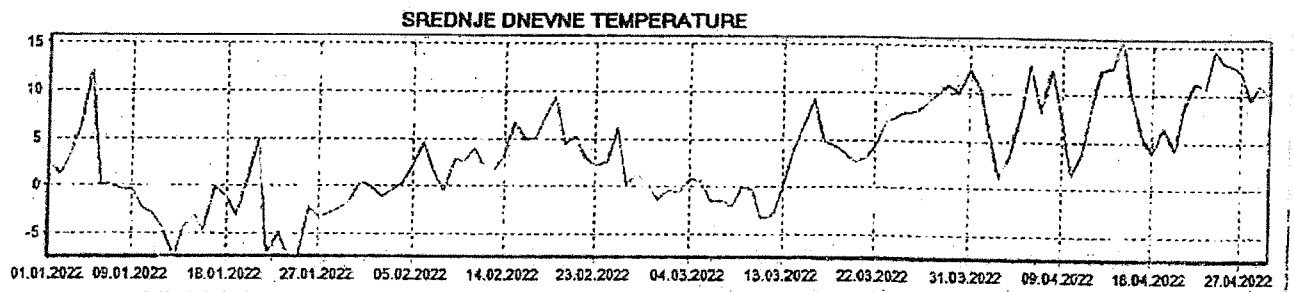
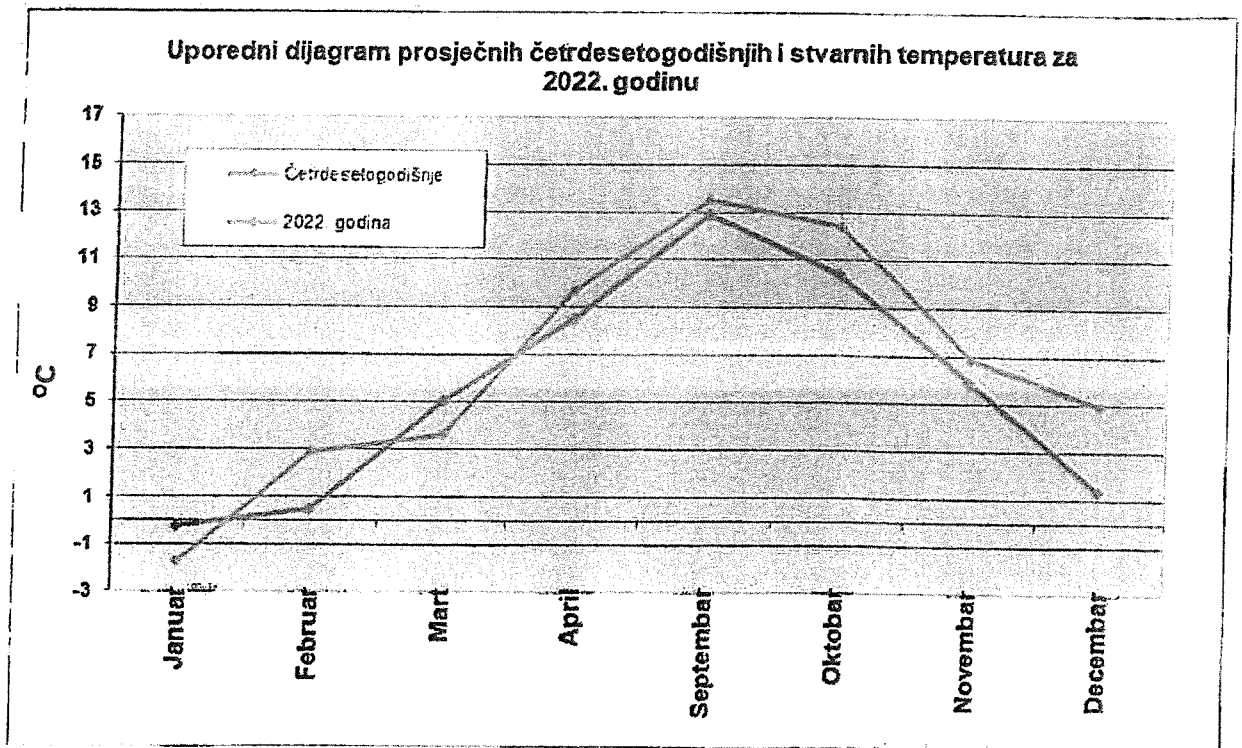

Prosječne četrdesetogodišnje temperature

Stvame temperature



### 3.9.1.1. Analiza potrošnje goriva

Osnovni podaci o potrošnji goriva sa definicijama:

Ukupna stvarna potrošnja prirodnog gasa	47.615.979 Sm <sup>3</sup>
Ukupna stvarna potrošnja LUS	802.730,0 kg
Ukupna stvarna potrošnja ELLU	515.030,0 litar
Ukupna ekvivalentna (stvarna) potrošnja goriva	49.245.416 Sm <sup>3</sup>
Ukupna normativna potrošnja goriva	61.120.008 Sm <sup>3</sup>
Planska potrošnja goriva	54.329.735 Sm <sup>3</sup>
Procenat ekvivalentne u odnosu na normativnu potrošnju	80,50 %
Procenat ekvivalentne u odnosu na plansku potrošnju	90,6 %

**Napomena:** Period grijanja 2022. godine je bio duži za 15 dana u aprilu mjesecu, jer je grijanje trajalo do 30.04.2022. godine, a drugi dio sezone je počeo sa grijanjem 22.09.2022. godine, sve do 31.12.2022.godine. Prosječne dnevne temperature su bile veće od prosječnih četrdesetogodišnjih temperaturama u cijeloj sezoni, osim u periodu januara i marta, što je rezultiralo manjom potrošnjom u odnosu na planiranu.

Sve se jasno može vidjeti na dijagramima temperatura.

- **Planska potrošnja** predstavlja proračunsku vrijednost potrošnje goriva za dati period koja se proračunava na osnovu prosječnih četrdesetogodišnjih klimatskih uslova.
- **Normativna potrošnja** (računska potrošnja) odnosi se na plansku potrošnju svedenu na stvarne uslove (period grijanja, spoljne temperature).
- **Stvarna potrošnja** je potrošnja za protekli period (izražena u Sm<sup>3</sup> za prirodni gas ili u kg za tečno gorivo).
- **Ekvivalentna potrošnja** predstavlja preračunavanje stvarne potrošnje tečnih goriva u prirodni plin na osnovu poznate toplotne moći.

**NORMATIVNA I STVARNA POTROŠNJA GORIVA ZA  
KJKP TOPLANE ZA 2022. GODINU**

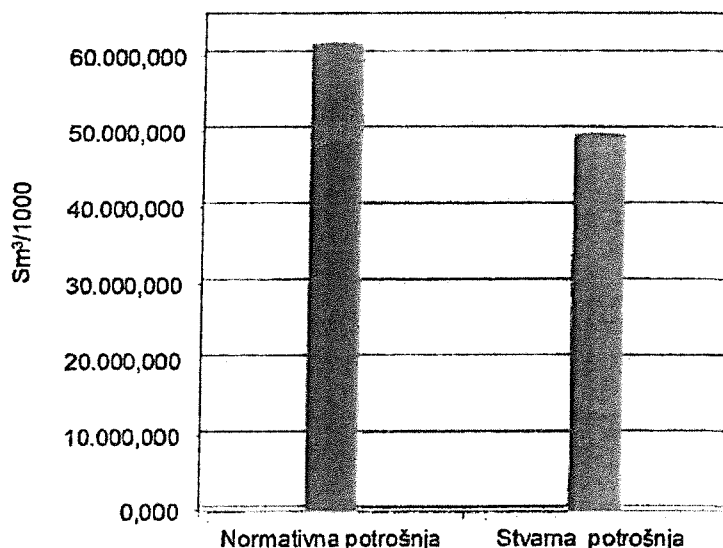



### NORMATIVNA I STVARNA POTROŠNJA GORIVA ZA KJKP TOPLANE PO MJESECIMA ZA 2022. GODINU

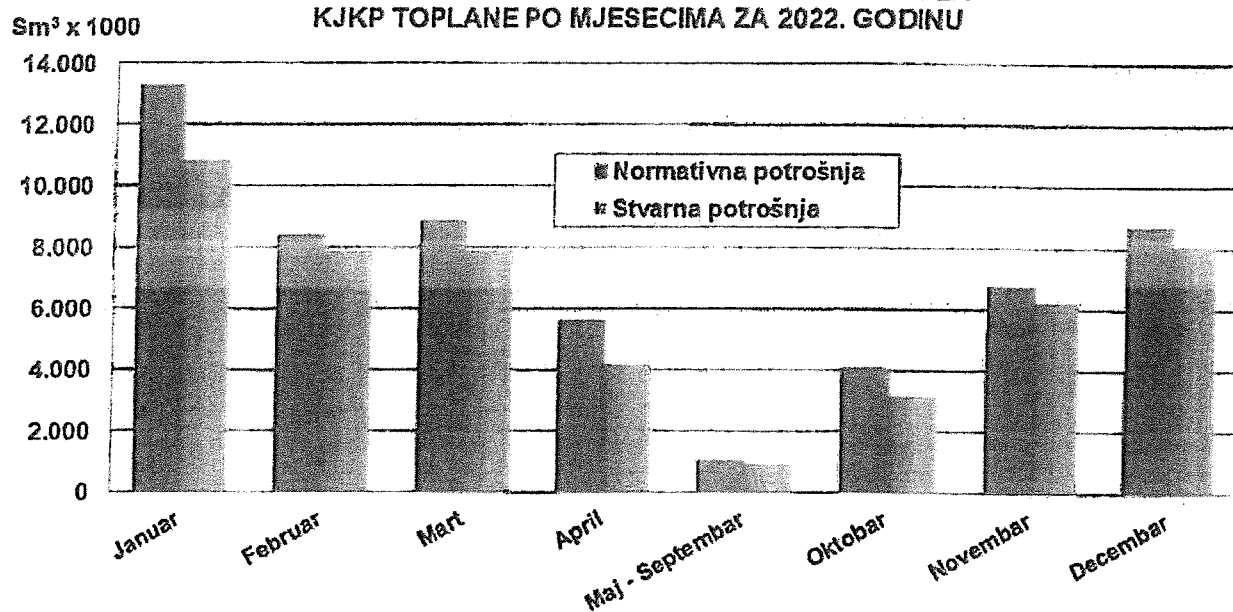

Osvrt na stvarnu potrošnju goriva u odnosu na normativnu i plansku potrošnju po pojedinim područnim jedinicama:

	U odnosu na plansku	U odnosu na normativnu
Centar	93,0 %	87,4 %
Novo Sarajevo	92,0 %	79,3 %
Novi Grad - Ilidža	88,4 %	79,4 %

### NORMATIVNA I STVARNA POTROŠNJA GORIVA ZA KJKP TOPLANE PO PODRUČNIM JEDINICAMA ZA 2022. GODINU

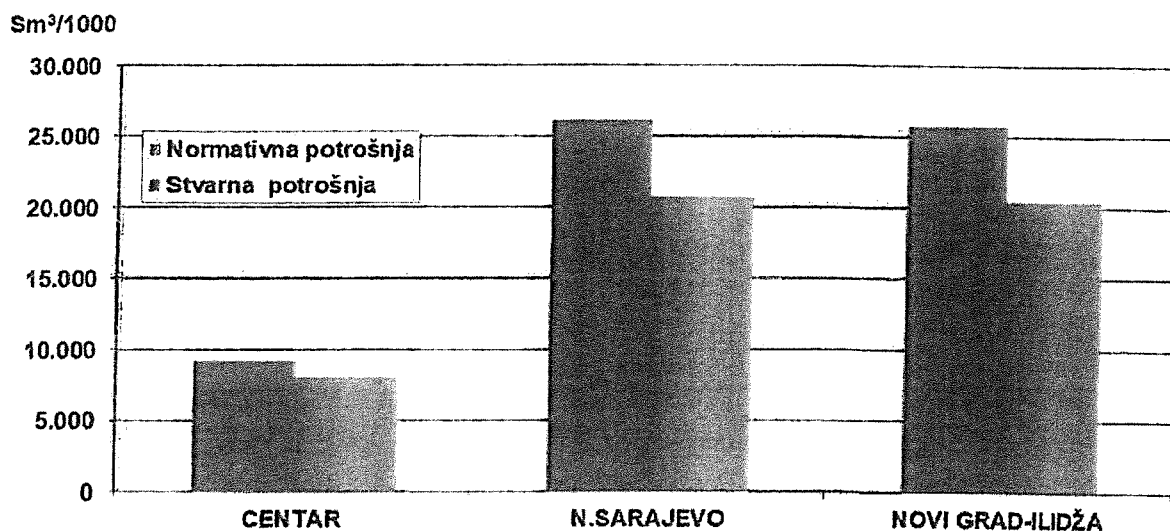



### 3.9.2. Upravljanje potrošnjom električne energije

Kontinuirano se provode aktivnosti na praćenju potrošnje električne energije KJKP „Toplane-Sarajevo“ na mjesečnom nivou. Praćenje potrošnje se vrši kroz uspostavljenu bazu podataka za električnu energiju za sva mjerna mjesta za obračun električne energije Preduzeća sa ciljem:

- praćenja ispravnosti rada mjernih uređaja za električnu energiju,
- praćenje ispravnosti očitavanja od strane isporučioaca električne energije,
- pravilnosti rada postrojenja za proizvodnju toplotne energije,
- analize potrošnje električne energije.

Praćenje potrošnje električne energije podrazumijeva praćenje potrošnje svih parametara kao što su: potrošnja aktivne energije na VT i MT, praćenje potrošnje reaktivne energije na VT i MT odnosno stepena iskorištenja, praćenje vršnog opterećenja odnosno angažovane snage itd.

Stalno se vrše i analize potrošnje, odnosno analize stanja nakon određenih rekonstruktivnih zahvata na sistemu, a koji su u direktnoj vezi sa potrošnjom električne energije.

Na osnovu tih analiza vrši se i planiranje rekonstrukcija i zahvata koji doprinose smanjenju potrošnje aktivne i reaktivne energije, kao i smanjenju opterećenja.

Tehnološki procesi koji se odvijaju u KJKP „Toplane-Sarajevo“ određuju karakter potrošnje električne energije, kao i mogućnosti poduzimanja mjera za njenu racionalnu potrošnju.

Ugradnjom nove, savremene opreme postižu se mnogobrojni pozitivni efekti kao što su:

- povećanje ukupne energetske efikasnosti,
- smanjenje potrošnje električne energije,
- smanjenje potrošnje toplotne energije,
- smanjenje troškova održavanja,
- jednostavna kontrola i upravljanje,
- smanjenje štetnog uticaja na okoliš,
- smanjenje ukupnih troškova grijanja.

Neke od aktivnosti na racionalizaciji potrošnje električne energije:

U cilju smanjenja potrošnje električne energije, kao i u cilju poboljšanja naponskih prilika i faktora snage, u 2021. god. je izvršena nabavka savremenih uređaja i sistema koji učestvuju u procesu proizvodnje toplotne energije, a ugradnja je izvršena u 2022. godini.

U zavisnosti od raspoloživih sredstava i analize isplativosti, nabavljaju se cirkulacione pumpe sa frekventnom regulacijom ili se na već postojeće pumpe ugrađuju eksterni regulatori, a sve u cilju racionalizacije i ušteda. Pored uštede električne energije, uspostavljanjem sistema sa promjenljivim protokom se postižu i uštede u potrošnji toplotne energije. Postrojenja u kojima je izvršena ugradnja novih pumpi sa frekventnom regulacijom data su u dijelu gdje su opisani inženjering poslovi.

Planski se vrši ugradnja kompenzatora reaktivne energije čime se direktno reguliše potrošnja navedene vrste energije, odnosno faktor snage. U 2023. godini planirana je nabavka kompenzatora reaktivne energije za kotlovnice Skenderija, obzirom da su provedene analize pokazale da će se nabavka i ugradnja tog uređaja vrlo brzo isplatiti.





### 3.9.2.1. Analiza potrošnje električne energije

U Tabeli 1: „Potrošnja električne energije u periodu 2003. - 2022. godina“ dat je prikaz potrošnje električne energije u periodu od 2003. do 2022. godine za sva postrojenja Toplana Sarajevo.

Na iznos angažovane snage i utrošak aktivne i reaktivne energije, osim dužine sezone grijanja i prosječnih temperatura, evidentan je i uticaj stalnog investiranja u novu savremenu sofisticiranu opremu koja ima bolje performanse u pogledu uštede električne energije.

Instaliranjem nove savremene opreme direktno se smanjuje instalirana električna snaga, kao i vrši kompenzacija potrošnje reaktivne energije, samim tim i potrošnja aktivne energije se smanjuje.

Budući da je izvršena rekonstrukcija određenog broja sistema, ugradnja novih pumpi sa frekventnom regulacijom, kompenzatora itd, onda je i realno bilo očekivati smanjenje utroška električne energije.

Razlog smanjenja potrošnje električne energije je i automatizacija rada postrojenja, proširenje sistema SCADA, čime se izbjegavaju subjektivne manipulativne greške i procjene.

Bez obzira na to što je u proteklom periodu konstatovano povećanje broja postrojenja (nove podstanice i kotlovnice), povećanje kapaciteta postojećih postrojenja (priključenja novih korisnika), kao i da se tokom godine dva puta prelazilo na rad sa alternativnim gorivom, potrošnja aktivne električne energije kao i angažovana snaga u 2022. godini smanjeni su u odnosu na prethodnu 2021. godinu.

Evidentno je da je potrošnja reaktivne energije manja što je direktna posljedica ugradnje pumpi sa frekventnom regulacijom iz tačke 3.3 (stavka 1) kao i pravilnog postupanja sa opremom i pravilnog rada postrojenja.

U Tabeli 2. dat je prikaz potrošnje Toplana na mjesečnom nivou.

Tabela 1- Potrošnja električne energije u periodu 2003 – 2022. godina

R.Br.	Godina	Isporučena električna energija		
		Angažovana snaga kW	Aktivna energija kWh	Reaktivna energija kVArh
1	2	3	4	5
1.	2003.	27.908	11.990.953	3.721.968
2.	2004.	32.788	11.145.396	3.446.069
3.	2005.	33.069	11.256.218	3.620.968
4.	2006.	32.082	10.780.731	3.591.454
5.	2007.	27.980	10.415.072	3.365.285
6.	2008.	27.466	10.642.798	3.477.289
7.	2009.	25.531	10.119.817	3.262.650
8.	2010.	23.905	10.222.380	3.265.613
9.	2011.	24.065	10.146.487	3.036.379
10.	2012.	25.996	9.432.190	2.917.672
11.	2013.	22.928	8.404.571	757.861
12.	2014.	30.377	7.969.886	593.774
13.	2015.	27.731	9.363.709	684.525
14.	2016.	27.299	9.205.515	634.498
15.	2017.	27.620	9.682.451	653.405
16.	2018.	26.570	9.182.474	577.422
17.	2019.	26.183	9.710.984	497.867
18.	2020.	25.803	9.826.364	402.441
19.	2021.	28.536	10.376.305	370.469
20.	2022.	26.680	9.745.574	285.366

Angažovana snaga (kW)

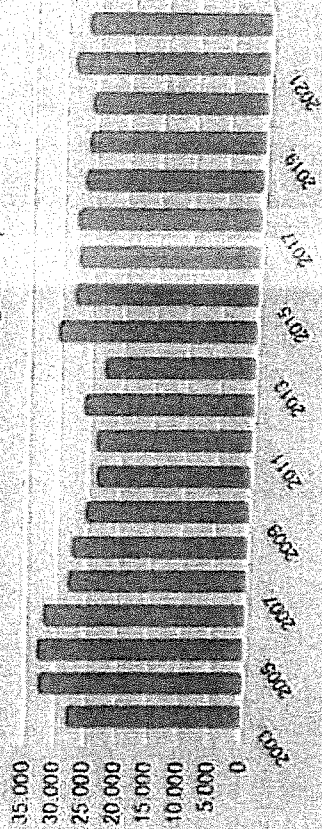

Aktivna energija (kWh)

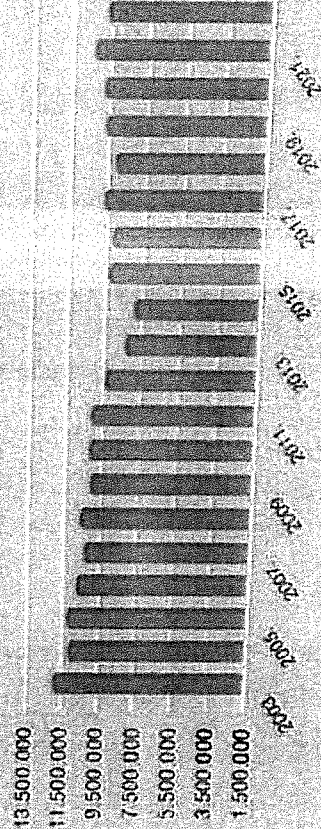

Reaktivna energija (kVArh)



Tabela 2 - Potrošnja električne energije u 2022. godini

R.Br.	Mjesec	Isporučena električna energija		
		Angažovana snaga kW	Aktivna energija kWh	Prekomjerna reaktivna energija kVArh
1	2	3	4	5
1.	Januar	3.713	1.799.294	51.845
2.	Februar	3.179	1.426.932	43.191
3.	Mart	3.199	1.437.622	45.795
4.	April	2.913	957.822	33.390
5.	Maj	436	85.129	3.976
6.	Juni	419	55.847	2.417
7.	Juli	319	54.704	4.241
8.	August	356	56.968	3.949
9.	Septembar	2.714	280.335	8.023
10.	Oktober	2.823	784.840	24.341
11.	Novembar	2.980	1.308.062	30.685
12.	Decembar	3.629	1.498.019	33.513
<b>UKUPNO:</b>		<b>26.680</b>	<b>9.745.574</b>	<b>285.366</b>

Angažovana snaga (kW)

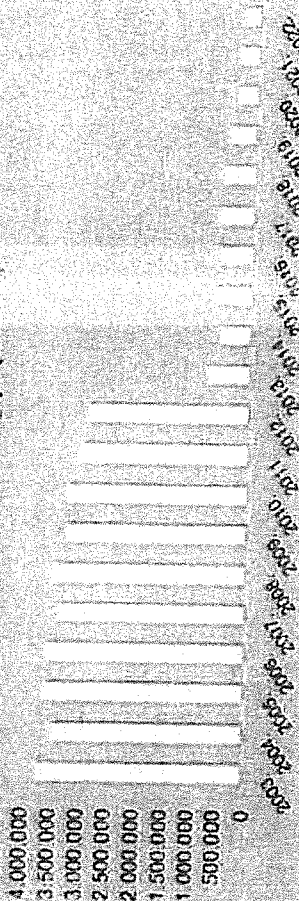
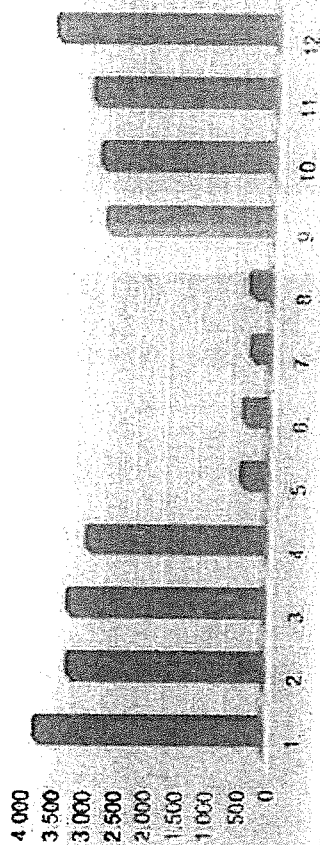

Aktivna energija (kWh)

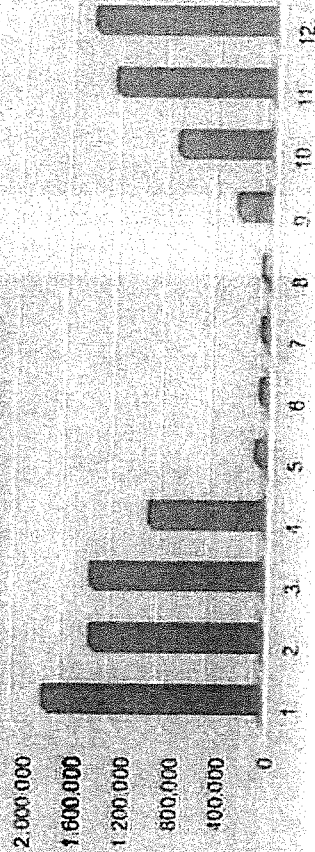

Reaktivna energija (kVArh)

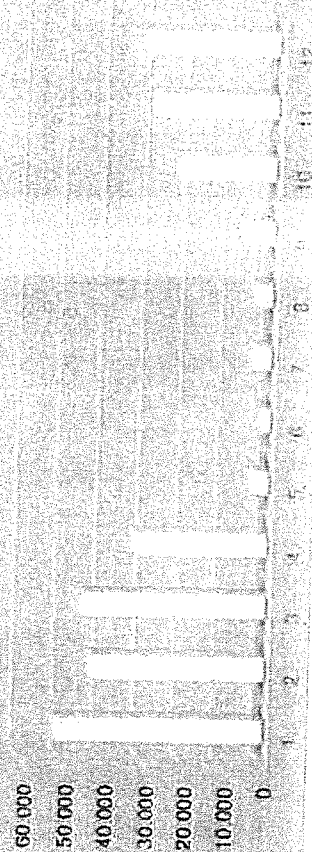



### 3.10. ZAKONSKA REGULATIVA

U proteklom periodu nije bilo konkretnih pomaka u smislu donošenja sistemskih propisa kojim bi se uredila naplata komunalnih usluga. Veoma kvalitetne mjere sadržane su u Akcionom planu Vlade Kantona Sarajevo koje su usmjerene na unaprijeđenje naplate komunalnih usluga u Kantonu Sarajevo. Između ostalog odnosile su se na prijedloge izmjena i dopuna postojećih zakona, a posebno Zakona o komunalnim djelatnostima koji bi trebali doprinijeti iznalaženju sistemskih rješenja naplate komunalnih usluga. Dakle, neophodno je donošenje zakona o naplati komunalnih usluga, kojim bi se omogućio brži pristup podacima o korisnicima, radi efikasnijeg i bržeg postupka naplate potraživanja.

Zakon o komunalnim djelatnostima (Službene novine Kantona Sarajevo, br. 14/16, 43/16, 10/17, 19/17, 20/18, 22/19) sa posljednjim izmjenama (Službene novine Kantona Sarajevo, br. 22/19), će se primjenjivati do donošenja Zakona o lokalnoj samoupravi.

U mjesecu decembru 2022. godine Preduzeće je imenovalo Komisiju za izradu Praviinika o isključenju korisnika sa sistema centralnog grijanja (sa predstavnicima resornog ministarstva i Toplana), koja je s obzirom na činjenicu da je problematika isključenja vrlo složena i da traži sveobuhvatan pristup sa tehničkog i pravnog aspekta, predložila da Ministarstvo komunalne privrede, infrastrukture, prostornog uređenja, građenja i zaštite okoliša Kantona Sarajevo imenuje novu interresornu ekspertnu komisiju kojoj bi se pridružili i eksperti Toplana, akademske zajednice (Mašinskog fakulteta, Građevinskog fakulteta).

Ukupan broj zahtjeva za isključenje obrađenih u 2022. godini iznosi 704.

### 3.11. IMOVINSKO-PRAVNI STATUS NEKRETNINA KOJE SU U POSJEDU KJKP "TOPLANE-SARAJEVO" D.O.O

Naši zahtjevi za utvrđivanje prava raspolaganja (vlasništva) podneseni u skladu sa Uredbom o upisu u javne knjige nekretnina i prava na nekretninama u postupku privatizacije (Sl. novine F BiH broj 49/99, 48/00) nadležnim Općinskim službama, posredstvom Kantonalne agencije za privatizaciju, nisu još uvijek riješeni. I dalje su aktuelni problemi iz prethodnih godina, o kojima je data informacija u prethodnim izvještajima.

Nakon što je Federalna uprava za geodetske i imovinsko – pravne poslove u aprilu 2019. godine poništila rješenja nadležne općinske službe, rješavajući po našim osnovanim žalbama predmeti su upućeni prvostepenom organu na ponovni postupak i odlučivanje (treći put po istom zahtjevu). U ponovnom postupku Služba za imovinsko-pravne i geodetske poslove i katastar nekretnina Općine Novo Sarajevo rješenjem je pomenute zahtjeve ponovo odbacila s obzirom da ne ispunjavamo uslove predviđene u tački 1. i 6.I – Uvodnih odredbi Uputstva za provođenje uredbe o upisu nekretnina u javne knjige (Sl. novine Federacije BiH br. 15/99), kao i da nisu doneseni propisi, kojima je regulisana problematika privatizacije javnog sektora. S tim u vezi, a primjenom odredbe člana 9. Uredbe o upisu u javne knjige nekretnina i prava na nekretninama u postupku privatizacije (Sl. novine Federacije BiH br. 45/99) i odredbe člana 200. Zakona o upravnom postupku donijeta je odluka o odbacivanju zahtjeva.

Posebno treba istaći da je razlog odbacivanja vezan za odrebu člana 7. Zakona o stvarnim pravima (definisane stvari koje čine javna dobra), koja nije promijenjena do danas, te nema uslova za utvrđivanje prava vlasništva/raspolaganja na predmetnoj nekretnini u korist predlagača.

Bez obzira što su pomenuti zahtjevi odbačeni, to ne predstavlja smetnju da ponovo predložimo upis prava, a nakon donošenja odgovarajuće legislative (razgraničenje nadležnosti nivoa vlasti u ovoj oblasti), posebno iz razloga što smo pribavili potrebnu dokumentaciju, koja je arhivirana kod nadležne općine.

Rješenjima Federalne uprave za geodetske i imovinsko – pravne poslove (drugostepene odluke) odbijene su žalbe na prvostepene odluke. S obzirom da se radi o konačnim upravnim aktima, u julu 2020.godine smo pokrenuli upravne sporove u 4 predmeta pred Kantonalnim sudom u Sarajevu,



radi poništenja rješenja, zbog nepravilne primjene zakonskih propisa. Međutim, do danas, navedeni sporovi nisu riješeni.

U skladu sa Mišljenjem resornog ministarstva, kako i donesenim stavovima Vlade Kantona Sarajevo da se nisu stekli uslovi za uknjižbu prava vlasništva u korist Preduzeća, zbog nedonošenja zakona o javnim dobrima (privatizacija javnog sektora), kao i složenosti rješavanja imovinsko-pravnih odnosa za dio nekretnina, koje su u našem posjedu, a nisu još uknjižene kao naše vlasništvo, kontinuirano provodimo aktivnosti prema nadležnim općinskim organima, da se nekretnine uknjiže kao vlasništvo Preduzeća, uz saglasnost Vlade Kantona Sarajevo, a putem resornog ministarstva.

Ugovorom o korištenju i održavanju termoenergetskog postrojenja kotlovnice „Kampus“ zaključenim dana 30.11.2020. godine između KJKP „Toplane-Sarajevo“, Univerziteta u Sarajevu, Ministarstva komunalne privrede i infrastrukture Kantona Sarajevo i Ministarstva za obrazovanje, nauku i mlade Kantona Sarajevo, Kotlovnica „Kampus“ je prešla u nadležnost KJKP „Toplane-Sarajevo“ na održavanje i korištenje. Kotlovnica se nalazi na parceli broj: 3355/13 upisna u KKU/PL broj: 3148 Općina Novo Sarajevo. Ugovorom je predviđeno da će Univerzitet podnijeti Zahtjev za cijepanje parcele s ciljem izdvajanja dijela parcele i obezbjeđenje uslova za prenos vlasništva nad novoformiranom građevinskom parcelom nad kojom će se graditi nova kotlovnica, a prema Projektu obezbjeđenom od strane KJKP „Toplane-Sarajevo“ d.o.o. Sarajevo.

### **3.12. ODNOSI SA KORISNICIMA**

Trend povećanja broja zaključenih ugovora o korištenju toplotne energije sa vlasnicima/korisnicima prostora je nastavljen i ove godine. U bazi je evidentirano ukupno 34.776 ugovora sa vlasnicima/korisnicima stambenih prostora, odnosno 2.859 ugovora o korištenju toplotne energije sa vlasnicima/korisnicima poslovnih prostora.

Ukupno je obrađeno 4.635 prigovora/zahtjeva/podneska korisnika usluge (lično u CZK i poštom-na glavni protokol) ili drugih lica, donešeno 1.386 rješenja, izvršeno 521 uviđaja i realizovano 808 radnih naloga.

Ažuriranje podataka o korisnicima usluge se vrši promptno na osnovu raspoloživih informacija, a provjere podataka o vlasnicima stambenih prostora (na osnovu uvida u elektronski vođenu zemljišnu knjigu kod Suda) su nastavljene i ove godine.

U ovom izvještajnom periodu izvršeno je priključenje 4 stambeno-poslovna objekta ukupne korisne površine 43.639 m<sup>2</sup>, instalisane snage 3.142 kW.

### **3.13. REALIZACIJA AKTIVNOSTI IZ AKCIONOG PLANA ZA POBOLJŠANJE NAPLATE CENTRALNOG GRIJANJA**

#### **3.13.1. Poduzete aktivnosti na prevazilaženju navedenih problema u skladu sa Akcionim planom za poboljšanje naplate centralnog grijanja**

Akcioni plan za poboljšanje naplate centralnog grijanja (u daljem tekstu: Akcioni plan), odobren Odlukom Nadzornog odbora broj 01-03-04/17 od 29.06.2017. godine, sadrži mjere u nadležnosti Preduzeća koje se trebaju provoditi kontinuirano, mjere koje bi se trebale poduzimati u cilju unapređenja odnosa sa korisnicima, te mjere za čiju realizaciju je potreban angažman institucija izvan Preduzeća.

U nastavku teksta, date su informacije o realizovanim mjerama iz Akcionog plana, sa iskazanim razlozima nemogućnosti naplate i poduzetim mjerama na prevazilaženju uočenih problema, po tačkama iz Akcionog plana kako slijedi:

### 3.13.2. Mjere u nadležnosti Preduzeća koje se provode kontinuirano

#### Tačka 2.1.1. Akcionog plana - Ažuriranje baze podataka o vlasnicima/korisnicima prostora

**Realizacija:** Najveći broj izmjena u bazi korisnika usluge vršen je na osnovu dokumentacije predočene od strane korisnika, kao i uvidom u elektronski vođenu zemljišnu knjigu kod Suda. Također, na osnovu informacija upravnika/predstavnika etažnih vlasnika, nadležnih općinskih službi, Uprave za stambena pitanja, Kantonalnog stambenog fonda i drugih) evidentirane su promjene vlasništva/korištenja prostora.

#### Tačka 2.1.2. Akcionog plana - Zaključenje ugovora o korištenju toplotne energije

**Realizacija:** Zaključenje ugovora o isporuci i korištenju toplotne energije sa korisnicima, u skladu sa odredbama člana 13. Uredbe, je kontinuirana aktivnost.

#### Tačka 2.1.3. Akcionog plana - Kreiranje registra korisnika, vlasnika i objekata

**Realizacija:** Aktivnosti na kreiranju registra korisnika, vlasnika i objekata podrazumijeva evidenciju svih korisnika (u objektima koji su/će se priključeni/priključiti na naš toplifikacioni sistem) su okončane zaključno sa mjesecom januarom 2018. godine.

Ažuriranje podataka u Registru je kontinuirana aktivnost.

#### Tačka 2.1.4. Akcionog plana - Provjera vlasnika/korisnika prostora sa dugom

**Realizacija:** Prikupljanje informacija o vlasnicima/korisnicima prostora sa dugom na terenu, pozivanje vlasnika/korisnika prostora s ciljem podsjećanja na neizmirena dugovanja za uslugu centralnog grijanja, je nastavljena u izvještajnom periodu. U nastavku teksta dati su podaci o realizaciji mjera u periodu januar – decembar 2022. godine:

Aktivnost pozivanja vlasnika/korisnika prostora od strane radnika Preduzeća, s ciljem podsjećanja na dugovanja za uslugu centralnog grijanja, je nastavljena u izvještajnom periodu, dok aktivnost obilaska korisnika usluge na terenu nije vršena.

U nastavku teksta dati su podaci o efektima mjere - Pozivanje korisnika stambenih prostora sa dugom, ostvarenim u periodu januar – decembar 2022. godine:

Na dan 09.01.2022. godine izvršena je analiza poduzetih aktivnosti i postignutih rezultata u toku 01.01.- 31.12.2022. godine, te je utvrđeno stanje kako i slijedi:

R/B	Period	Realizovani pozivi	Nerealizovani pozivi	Ukupno naplaćeno nakon pozivanja (KM)
1	Januar - Decembar 2022.godine	3.462	5.992	8.242.999
	<b>UKUPNO</b>	<b>3.462</b>	<b>5.992</b>	<b>8.242.999</b>

\*\*\*Nerealizovani pozivi se odnose na korisnike koji nemaju evidentiran telefonski broj u imenicima operatera ili se nisu javili na poziv/nedostupni.

Važno za istaći je činjenica da je nakon akcije pozivanja korisnika usluga organizovane u mjesecu januaru i septembru 2022. godine (korisnici usluge sa preliminarnog spiska korisnika protiv kojih bi bio podnesen prijedlog za izvršenje za dug iz 2021. godine), ukupno 1.461 korisnik izvršio je uplatu duga prije podnošenja prijedloga za izvršenje (u mjesecu februaru i oktobru 2022. godine). Pored naplaćenog iznosa od 156.987 KM, Preduzeće je ostvarilo značajne uštede (na ime neplaćanja sudske takse).

Takođe, stručne službe planski i koordinirano prate rezultate poduzetih aktivnosti i rade na ažuriranju baze podataka. Ipak, prilikom obraćanja nadležnim institucijama/preduzećima za dobijanja podataka o korisnicima (činjenicu smrti, radnopravni status i sl.), Preduzeće se susreće sa problemima kao





što su odbijanje dostavljanja odgovora na naše zahtjeve pozivajući se na Zakon o zaštiti ličnih podataka, nedostavljanje podataka o činjenici smrti korisnika od strane pojedinih općina, na pojedine tražene podatke često čekamo da nam se dostavi povratna informacija i do godinu dana (dopis suda o nasljednicima i sl.).

#### Tačka 2.1.5. Akcionog plana - Dogovaranje sa vlasnicima/korisnicima prostora s ciljem naplate potraživanja

**Realizacija:** Sve primjedbe korisnika koje se odnose na neadekvatnu isporuku toplotne energije, obračun i status prijedlog za izvršenje kod Suda, imaju za posljedicu reviziju zaduženja korisnika, a sve s ciljem rješavanja spornih odnosa i izmirenja preostalog (nespornog) dugovanja.

U periodu od 01.01.- 31.12.2022. godine obavljani su razgovori sa 116 korisnika (dužnika), sa ciljem postizanja dogovora o izmirenju duga, te je zaključeno 6 Ugovora o izmirenju dospjelog duga na rate, u skladu sa Opštim upustvom za zaključenje ugovora o izmirenju dospjelog duga za usluge centralnog grijanja. Ostali korisnici (dužnici), nisu bili u mogućnosti ispoštovati propisane uslove iz Opšteg upustva za zaključenje ugovora o izmirenju dospjelog duga za usluge centralnog grijanja, odnosno nisu dostavili sredstva obezbjeđenja ili su tražili veliki broj obročnih rata u odnosu na iznos duga, iz kog razloga nije došlo do zaključenja ugovora.

U tabeli su prikazani podaci o poštivanju ugovorenih obaveza, sa prikazanim uplatama (glavni dug i sudski troškovi):

POŠTIVANJE UGOVORENIH OBAVEZA	BROJ KORISNIKA	Iznos duga pri zaključenju ugovora		UKUPNO NAPLAĆENO 31.12.2022.godine	
		GL.DUG	S.TROŠKOVI	GL DUG	S.TROSKOVI
u cijelosti poštuje ugovorene obaveze	3	112.959	2.559	92.443	2.220
djelimično poštuje ugovorene obaveze	1	19.521	857	5.936	821
ne poštuje ugovorene obaveze	1	10.028	314	800	0
<b>UKUPNO</b>	<b>5</b>	<b>142.507</b>	<b>3.730</b>	<b>99.179</b>	<b>3.042</b>

U izvještajnom periodu sa KJP ZOI 84 Olimpijski centar d.o.o. Sarajevo je zaključen Ugovor o reprogramu broj: 03-08-04-978/22 od 22.02.2022.godine, kojim je dogovoreno plaćanje osnovnog dugovanja u iznosu od 468.239,86 KM i sudskih troškova u iznosu od 3.537,10 KM, u dvije rate. KJP ZOI 84 Olimpijski centar d.o.o. Sarajevo, ispoštovalo je preuzete obaveze, te je u cijelosti izmirilo preuzete obaveze, odnosno plaćen je glavni dug i sudski troškovi u cijelosti, uz plaćanje tekućih računa.

Korisnicima koji nisu ispoštovali ugovorene obaveze, u skladu sa odredbama Ugovora o plaćanju dospjelog duga na rate, poslata su pismene opomene, te nakon što ni u ostavljenom roku nije izvršeno plaćanje preuzetih obaveza, proslijeđeni su nalozi u SPO sa ciljem aktiviranja sredstava obezbjeđenja, ali se nije izvršilo isključenje sa sistema centralnog grijanja.

Od mjeseca septembra 2021. godine Preduzeće ne vrši otpis kamate na novčanu obavezu po zahtjevima korisnika, iz kog razloga zaključno sa 31.12.2022. godine imamo neriješenih 466 zahtjeva za otpis kamate (nakon izvršene uplate glavnog duga i sudskih troškova). Iako je Skupština Preduzeća Odlukom broj: 00-07-01/22 od 28.01.2022. godine (nakon dobijenog odgovora Ministarstva komunalne privrede i infrastrukture, prostornog uređenja, građenja i zaštite okoliša broj: 05-01-11-45830/21 od 27.01.2021. godine) dala saglasnost Nadzornom odboru da (u skladu sa važećim propisima i Odlukom o utvrđivanju povoljnijih uslova za zaključivanje ugovora o izmirenju dospjelog duga prema javnim preduzećima) može izvršiti otpis kamata dužnicima koji su prethodno u cijelosti izmirili glavni dug, Uprava nije dobila ovlaštenje za otpis kamate na novčanu obavezu. Na 20. sjednici Nadzornog odbora, svi članovi odbora su zauzeli stav da prije donošenja eventualne odluke o otpisu kamata od strane Nadzornog odobara, Osnivač (Ministarstvo, Vlada i Skupština



Kantona) trebaju donijeti akte o utvrđivanju kriterija o otpisu kamata dužnicima po kojem bi Nadzorni odbor mogao posutpati i odlučivati. U skladu da donesenim Zaključkom sa 20. Sjednice upućena je Inicijativa resornom ministarstvu za sazivanje sastanka na temu optisa zateznih kamata (dopis broj 03-02-01-4430/22 od 21.09.2022), međutim konkretni zaključci nisu doneseni.

Inače, dosadašnja praksa je pokazala da pregovaranje sa korisnicima o načinu izmirenja duga, uz pogodnost za korisnika usluge (otpis kamate na novčanu obavezu), je bila mnogo efikasnije.

#### **Tačka 2.1.6. Akcionog plana - Posredovanje u prinudnoj naplati**

**Realizacija:** Saradnja sa sudskim izvršiteljima, prije zakazane pljenidbe i odlaska na adresu izvršenika, kao aktivnost predviđena dosadašnjim aktivnostima na poboljšanju naplate, se u izvještajnom periodu nije provodila. Međutim, u toku su dogovori sa Općinskim sudom u Sarajevu u cilju nastavka navedene aktivnosti.

Stoga se u Službi pravnih i općih poslova provode nove aktivnosti s ciljem iznalaženja efikasnijih načina za naplatu.

#### **Tačka 2.1.7. Akcionog plana - Saradnja sa sudom u cilju okončanja postupaka i efikasnije naplate**

**Realizacija:** Da bi se podnio prijedlog i izmijenilo sredstvo izvršenja potrebno je obezbijediti podatke od nadležnih institucija. U izvještajnom periodu za 110 korisnika smo od nadležnih organa zatražili dostavu izvoda iz matične knjige umrlih, od čega smo u odgovoru dobili 60 podataka o činjenici smrti, na osnovu čega smo se obratili nadležnom odjeljenju Općinskog suda u Sarajevu, za dobijanje podataka o nasljednicima.

Pored toga, od istog Odjeljenja smo zatražili podatke o nasljednicima, na osnovu raspoloživih podataka o činjenici smrti za ukupno 98 korisnika. U odgovoru smo dobili podatke o nasljednicima za 43 korisnika. Za 33 korisnika smo obavješteni da u nadležnim matičnim uredima nije evidentirana činjenica smrti.

Podatke za dostavu nove adrese zatražili smo od nadležnog MUP-a za 170 korisnika, a povratnu informaciju smo dobili za 121 korisnika. Zavodu PIO/MIO smo za 15 korisnika uputili zahtjeve za dostavu podatka o statusu penzionera ili radnika, a u odgovoru su dostavili podatke za 7 korisnika, od kojih 3 nisu registrovana kao aktivni osiguranik, niti korisnik prava na penziju. U zavisnosti od dobijenih podataka, usmjeravali smo dalji tok pokrenutih sudskih postupaka..

U izvještajnom periodu je po postignutom dogovoru sa Općinskim sudom u Sarajevu, izvršena provjera statusa ukupno 21.240 predmeta, u pogledu aktivnih i završenih predmeta, iz razloga što je Sud greškom arhivirao predmete koji nisu završeni.

#### **Tačka 2.1.8. Akcionog plana - Izdvajanje iz toplifikacionog sistema (na lični zahtjev ili zbog duga)**

**Realizacija:** Izdvajanje prostora iz toplifikacionog sistema (na lični zahtjev ili zbog duga vlasnika/korisnika prostora) omogućeno je Uredbom, prethodno Odlukom NO – br. 31-08/09 od 02.09.2009., a koja je dopunjena Odlukom NO – br. 15-37/11 od 28.12.2011. godine.

Od strane radnika Službe prodaje i naplate kontinuirano se vrše provjere isključenih korisnika.

U izvještajnom periodu izvršene su provjere 115 isključenih prostora na jednocijevnom sistemu za koje su radnici Službe proizvodnje konstatovali postojanje mogućnosti nelegalnog korištenja toplotne energije.

Također, od strane radnika SPN i SPR nastavljen je obilazak i kontrola mjernih mjesta po područnim jedinicama u cilju ažuriranja podataka u bazi korisnika, te je tom prilikom utvrđeno da je od strane 5 korisnika poslovnih prostora izvršeno neovlašteno priključenje prostora na toplifikacioni sistem. Za lica za koje je utvrđeno da su izvršili neovlaštena priključenja prostora na toplifikacioni sistem, te time omogućili nelegalno korištenje toplotne energije u prostorima, poduzete su mjere propisane članom 55. Uredbe i članom 26. Tarifnog sistema.





**3.13.3. Mjere u nadležnosti Preduzeća koje imaju za cilj unapređenje odnosa sa korisnicima i dodatno osiguranje naplate**

**Tačka 2.2.1. Akcionog plana - Kategorizacija potraživanja i korisnika centralnog grijanja**

**Realizacija:** Aktivnosti na izradi projektnog zadatka za opštu kategorizaciju potraživanja i korisnika centralnog grijanja su realizovane krajem 2018. godine.

Od mjeseca februara 2019. godine, mjesečno se vrši kategorizacija potraživanja i korisnika centralnog grijanja, za sve korisnike usluge (aktivne i neaktivne korisnike), uz dodjeljivanje pripadajućih kategorije korisnika i to:

- A - Korisnici koji u roku dospijeća izmiruju tekuće obaveze.
- B1 - Korisnici koji račune ne plaćaju u roku dospijeća, saldo potraživanja čini maksimalno 3 otvorene stavke (računa) koji nisu stariji od godinu dana.
- B2 - Korisnici koji račune ne plaćaju u roku dospijeća, saldo potraživanja čini maksimalno 6 otvorenih stavki (računa) koji nisu stariji od godinu dana.
- B3 - Korisnici koji račune ne plaćaju u roku dospijeća, saldo potraživanja čini maksimalno 6 otvorenih stavki (računa) među kojima su i stavke (računi) koji su stariji od godinu dana.
- C1 - Korisnici koji imaju aktivnu vansudsku nagodbu, saldo potraživanja čini više od 6 otvorenih stavki (računa).
- C2 - Korisnici koji račune ne plaćaju u roku dospijeća, saldo potraživanja čini maksimalno 12 otvorenih stavki (računa) među kojima mogu biti i stavke (računi) starije od godinu dana.
- C3 - Korisnici koji račune ne plaćaju u roku dospijeća, saldo potraživanja čini maksimalno 12 otvorenih stavki (računa) koji su stariji od godinu dana.
- D1 - Korisnici čiji saldo potraživanja čini više od 12 otvorenih stavki (računa), a imaju evidentiranu uplatu u posljednjih 12 mjeseci.
- D2 - Korisnici čiji saldo potraživanja čini više od 12 otvorenih stavki (računa), bez evidentiranih uplata u posljednjih 12 mjeseci.

Za sve korisnike osigurano je sistemsko praćenje promjena kategorija (u smislu izmirivanja njihovih obaveza u definisanim rokovima), a Opštim uputstvom o aktivnostima za kategorije korisnika usluge centralnog grijanja su propisane mjere koje se pokreću za svaku od kategorija korisnika.

Podaci o mjesečnim promjenama u broju aktivnih korisnika (korisnika kojima se redovno kreiraju nova zaduženja), po kategorijama dati su u tabeli kako slijedi:

MJESEC	35	36	37	38	39	40	41	42	43	44	45	46	Prosjeck
Kategorija	na dan: 10.01.2022.	na dan: 07.02.2022.	na dan: 07.03.2022.	na dan: 07.04.2022.	na dan: 09.05.2022.	na dan: 08.06.2022.	na dan: 13.07.2022.	na dan: 04.08.2022.	na dan: 05.09.2022.	na dan: 18.10.2022.	na dan: 04.11.2022.	na dan: 05.12.2022.	
A	35 672	34.871	33.738	34.560	34.618	33.994	32.207	33.595	34.384	37.413	36.219	34.903	34.650
B1	4.789	5.639	6.482	6.142	5.920	6.570	7.183	6.012	5.171	3.249	4.442	5.809	5.617
B2	82.363	80	1358	129	107	1713	1902	1851	1840	1328	1345	1273	1.438
B3	310	99.359	311	364	117	412	455	476	94	455	359	362	96
C1	12	92.308	11	9	90	7	7	100	6	86	3	2	382
C2	1.748	89	1.688	1.616	99	1.587	111	1.774	95	1.867	2	2	67
C3	385	93	376	287	79	206	127	148	121	146	99	1921	110
D1	5.462	99	5.477	5.556	100	5.633	101	5.624	99	5.573	163	150	83
D2	3.565	98	3.564	3.511	96	3.477	99	3.465	99	3.459	100	3.459	109
UKUPNO	52.901	52.909	52.913	53.403	53.399	53.321	52.903	52.902	52.901	53.154	53.293	53.318	53.110

Podaci o ukupnom dugu aktivnih korisnika (korisnika kojima se redovno kreiraju nova zaduženja), po kategorijama dati su u tabeli kako slijedi:

MJESEC	35	36	37	38	39	40	41	42	43	44	45	46	Prosjeck
Kategorija	na dan: 10.01.2022.	na dan: 07.02.2022.	na dan: 07.03.2022.	na dan: 07.04.2022.	na dan: 09.05.2022.	na dan: 08.06.2022.	na dan: 13.07.2022.	na dan: 04.08.2022.	na dan: 05.09.2022.	na dan: 18.10.2022.	na dan: 04.11.2022.	na dan: 05.12.2022.	
A	4.348.824	4.475.194	4.774.483	4.212.184	5.122.250	1.131.790	1.332.208	1.067.804	971.180	73.397	4.587.371	6.216.597	2.935.884
B1	1.273.598	1.640.770	2.291.445	2.364.540	2.380.649	1.698.967	1.352.419	892.340	764.487	449.252	1.037.384	2.159.631	1.408.114
B2	388.200	436.630	590.673	803.517	886.952	900.488	1.037.000	927.806	789.359	432.629	502.185	574.152	635.738
B3	168.112	80	168.739	311.654	298.361	303.969	295.490	198.642	194.449	136.239	186.071	202.528	211.482
C1	85.399	95	76.282	58.753	41.196	34.965	85	34.421	33.679	15.840	8.131	24	39.049
C2	1.483.658	1.353.601	1.334.586	1.264.434	1.688.639	1.417.327	1.438.926	1.389.377	1.362.359	1.344.362	1.657.725	1.986.747	1.359.365
C3	143.051	98	122.405	92.240	101.819	48.443	33.803	39.948	35.615	38.163	57.421	61.523	161
D1	24.629.456	24.781.751	24.782.281	24.967.045	24.989.956	24.801.256	24.712.215	24.565.874	24.413.345	23.837.619	24.336.356	24.745.502	22.735.589
D2	33.237.937	33.457.019	33.629.552	33.700.265	34.103.028	33.860.078	34.054.218	34.003.794	33.989.608	34.114.721	34.578.753	34.823.440	31.350.647
UKUPNO	65.758.236	66.520.751	67.886.647	67.774.633	69.618.850	64.197.284	64.285.940	63.120.005	62.554.080	60.295.428	66.951.397	70.728.226	60.745.498



**Tačka 2.2.2. Akcionog plana - Unapređenje sistema informisanja korisnika o stanju potraživanja i drugim informacijama bitnim za korisnika putem web stranice, e-mail-a, sms-a**

**Realizacija:** Na zvaničnoj web stranici Preduzeća su dostupni podaci o dugu korisnika (na njihov upit). Web stranica Preduzeća se svakodnevno ažurira novim informacijama.

Komunikacija putem zvaničnih e-mail adresa [info@toplansarajevo.ba](mailto:info@toplansarajevo.ba) i [spk@toplansarajevo.ba](mailto:spk@toplansarajevo.ba) se vrši permanentno.

**Tačka 2.2.3. Akcionog plana - Unapređenje odnosa sa vlasnicima/korisnicima prostora koji aktivnije koriste WEB tehnologije**

**Realizacija:** U cilju unapređenja sistema dostave računa, Preduzeće je implementiralo projekat E-račun u mjesecu novembru 2018. godine, kojim je omogućena dostava računa putem e-mail adrese svim zainteresiranim korisnicima koji se uspješno registruju putem naše web stranice, odnosno koji budu registrovani nakon podnošenja zahtjeva u jednom od naših centara za korisnike. Za sve korisnike koji su se u prethodnom periodu registrovali za dostavljanje mjesečnih računa u elektronskoj formi putem ElGato platforme (shodno zaključenom Ugovoru o pružanju usluga za e-račune), usluga dostave računa putem e-maila je već aktivirana. Za ukupno 2.134 prostora se računi dostavljaju putem registrovanih e-mail adresa, od čega je 2.016 računa za stambene prostore, a 118 za poslovne prostore.

Svi Centri za korisnike su opremljeni sa POS uređajima, čime je omogućeno svim korisnicima da svoje uplate u centrima vrše bezgotovinski. Također, našim korisnicima koji koriste usluge banaka: „e-uplatnice“ Unicredit Bank d.d., „e-režije“ BBI bank d.d., „PLATI RAČUNE“ Sparkasse Bank d.d. i ClickPay Sberbank BH d.d., omogućeno je da bezgotovinski vrše plaćanje računa za usluge centralnog grijanja putem internet ili mobilnog bankarstva.

U mjesecu novembru 2021. godine zaključen je ugovor o poslovno-tehničkoj saradnji sa Raiffeisen bank d.d. BIH i ESP BH d.o.o. Sarajevo, s ciljem omogućavanja registracije i plaćanja e-Uplatnice putem mobilne OPA aplikacije.

**Tačka 2.2.4. Akcionog plana - Unapređenja aplikativnog rješenja za upravljanje zahtjevima, reklamacijama i podnescima**

**Realizacija:** Obzirom da u 2022. godini nije izvršena predviđena nabavka softvera DMS softver (Upravljanje digitalnom dokumentacijom), ista je planirana u 2023.godini.

Ovim softverom bi se trebalo obuhvatiti i upravljanje zahtjevima, prigovorima i podnescima u cilju kreiranja sveobuhvatnog izvještaja o zadovoljstvu vlasnika/korisnika prostora/podnosioca zahtjeva pruženom uslugom. Planirana nabavka nije realizovana u izvještajnoj godini.

**Tačka 2.2.5. Akcionog plana - Angažovanje drugih pravnih lica u cilju naplate potraživanja u ime i za račun KJKP „Toplane-Sarajevo“ d.o.o. Sarajevo, uz pružanje usluga obučavanja vlastitih ljudskih resursa Preduzeća**

**Realizacija:** U izvještajnom periodu nisu bili organizovani radni sastanaci sa pravnim licima koja pružaju usluge naplate potraživanja.

**NAPOMENA:** Akcionim planom nisu predviđeni rokovi za realizaciju po gore navednim mjerama (tačke od 2.2.1. do 2.2.5.), zbog činjenice da su projekti u razvojnoj fazi.

**3.13.4. Mjere za čiju realizaciju je potreban angažman institucija izvan Preduzeća**

**Tačka 2.3.1. Akcionog plana - Izmirenje obaveza od strane Vlade Kantona, po osnovu centralnog grijanja (za korisnike koji su deložirani iz stanova kojima su raspolagale nadležne institucije/uprave Kantona Sarajevo; za zapečaćene stanove kojima raspoložu nadležne institucije/uprave Kantona Sarajevo).**



**Realizacija:** Dopisom broj 03-02-01-585/2021 od 05.02.2021. godine resornom ministarstvu smo dostavili informaciju o pravnom osnovu za izdavanje računa za zapečaćene stanove, sa podacima o dugovanjima ranijeg Ministarstva prostornog uređenja, građenja i zaštite okoliša KS (sa 31.12.2020. godine) za zapečaćene stanove, sa priložima: Prilog 1. Pregled stambenih prostora sa dugom na dan 31.12.2020. godine i Prilog 2. Pregled otvorenih računa na dan 31.12.2020. godine.

Uz dopis Ministarstva broj: 05-11-2141/21 od 21.03.2022.godine (putem kojeg su izvršili povrat računa za isporučenu toplotnu energiju zapečaćenih stanova) kojim je osporavan pravni osnov ispostavljenih računa, dostavljena je Informacija Uprave za stambena pitanja broj: 05/01-11-2141-1/21 od 08.03.2022. godine, u kojoj su navedeni razlozi osporavanja dugovanja na stanovima na kojima su evidentirani kao korisnici. Na osnovu navedenog dokumenta Uprave za stambena pitanja i provjere statusa prijedloga za izvršenje podnesenih Sudu, vršena je procjena naplativosti potraživanja za svaku šifru bivšeg korisnika (zapečaćeni stanovi) posebno, nakon čega je doneseno ukupno 121 rjesenja o storniranju zaduženja i stornirano ukupno 484.367 KM nenaplativog duga.

U mjesecu oktobru 2022. godine sa predstavnicima Ministarstva vođeni su razgovori o pravnom osnovu fakturisanja prostora koji su zapečaćeni od strane Uprave za stambena pitanja. Nakon toga u mjesecu novembru 2022. godine Vlada Kantona je donijela Odluku o usvajanju izmjena programa utroška sredstava tekućih i kapitalnih transfera Ministarstva komunalne privrede, infrastrukture, prostornog uređenja, građenja i zaštite okoliša Kantona Sarajevo utvrđenih Budžetom Kantona Sarajevo za 2022. godinu ("Službene novine Kantona Sarajevo", broj 49/22), kojom je rasporedila sredstva za izmirenje duga za grijanje i redovan trošak grijanja za zapečaćene stanove u iznosu od ukupno 23.000 KM (koja inicijalno nisu bila predviđena Budžetom za 2022. godinu). Međutim, zaključno sa 31.12.2022. godine nije izvršena uplata navedenog iznosa.

#### **Tačka 2.3.2. Akcionog plana - Učešće u reformi pravosuđa**

**Realizacija:** U okviru projekta Reforme pravosuđa zaživio je sistem za elektronsko podnošenje i obradu predmeta male vrijednosti /tzv. „komunalnih predmeta“ SOKOP–ma!, s ciljem efikasnijeg vođenja sudskih postupaka. Sistem SOKOP je kod nas otpočeo s radom sredinom oktobra 2017. godine. Prvo masovno podnošenje prijedloga za izvršenje u SOKOP-u realizovano je u mjesecu februaru 2018. godine. SOKOP je prilagođen zahtjevima za podnošenje prijedloga za izvršenje, sa više opcija predmeta i sredstva izvršenja (novčana primanja i pokretne stvari). Pozitivno je do sada što se pismena sudu dostavljaju elektronski, obrada predmeta je lakša i što su značajno smanjeni troškovi, koji su se odnosili na izradu prijedloga za izvršenje i ostalih pismena u čvrstoj formi.

U namjeri da osiguramo efikasniji rad u okviru aktivnosti na naplati potraživanja, što podrazumijeva prilagođenost SOKOP sistema, Visokom sudskom i tužilačkom vijeću smo upućivali primjedbe i predlagali mjere s ciljem unaprijeđenja rada sistema.

Između ostalog, inicirali smo uspostavljanje web servisa čime bi bila omogućena efikasnija obrada predmeta, bar u domenu iščitavanja podataka iz SOKOP sistema na osnovu broja predmeta. Ova inicijativa još nije realizovana, jer se formalno čeka odobrenje nastavka projekta tzv. SOKOP 2.

#### **3.13.5. Akcioni plan KJKP „Toplane-Sarajevo“ d.o.o za provedbu mjera i aktivnosti na unaprijeđenju naplate**

Vlada Kantona Sarajevo je, na sjednici održanoj dana 23.03.2017. godine, usvojila Akcioni plan za provedbu mjera i aktivnosti na unaprijeđenju naplate komunalnih usluga u Kantonu Sarajevo (u daljem tekstu: (Akcioni plan Vlade KS), kojim je definisana 51 mjera i aktivnost, sa nosiocima i rokovima implementacije. Uprava Preduzeća, je postupajući po Akcionom planu Vlade KS usvojila Akcioni plan KJKP „Toplane-Sarajevo“ d.o.o. za provedbu mjera i aktivnosti na unaprijeđenju naplate, kojim su aktivnosti i mjere svrstane u tri grupe:

- Aktivnosti i mjere koje se provode u Preduzeću, u sklopu internog plana na unaprijeđenju naplate naših usluga, kao i prijedlozi njihovog poboljšanja;
- Aktivnosti i mjere koje treba da provedemo, a nosilac je Preduzeće;
- Aktivnosti i mjere čija implementacija zavisi od drugih subjekata.



S obzirom na značaj Akcionog plana Vlade KS, Akcioni plan KJKP „Toplane-Sarajevo“ d.o.o. za provedbu mjera i aktivnosti na unaprjeđenju naplate predstavlja sastavni dio Akcionog plana Preduzeća. Preduzeće je u potpunosti opredjeljeno da se i dalje nastave poduzimati mjere i aktivnosti koje mogu doprinijeti poboljšanju naplate potraživanja.

Nažalost, sve dok ne budu poduzete sistemske mjere, u smislu regulative i implementacije propisa nećemo imati puni efekat na naplati potraživanja.

Preduzeće je suočeno sa mogućim problemom temeljenim u nezvaničnom stavu Suda da neće dozvoljavati izvršenja po prijedlozima kod kojih je predmet izvršenja nekretnina, koristeći kao argument presude Kantonalnog suda, kojim je presuđeno da se izvršenje ne može provesti ukoliko je potraživanje nesrazmjerno u odnosu na vrijednost nekretnine, jer se time vrijeđaju osnovna ljudska prava. U praksi smo se uvjerali da dozvolom zabilježbe potraživanja na nekretnini izvršenik reaguje, plati dug ili obrati se za dogovor o plaćanju duga na rate. Takođe smo se uvjerali da sud u Zenici postupa po prijedlozima tražilaca izvršenja i provodi izvršenja na nekretninama, ali ne možemo ništa učiniti da se stvori ujednačena pravna praksa.

### **Analiza statusa sudskih predmeta protiv korisnika centralnog grijanja**

U cilju naplate potraživanja, kao krajnja mjera podnose se prijedlozi za izvršenje Općinskom sudu u Sarajevu. U skladu sa Opštim uputstvom o opomenama i utuženjima korisnika/kupaca zbog dugovanja OU/102/19, podnošenje prijedloga za izvršenje za korisnike stambenog i poslovnog prostora se vrši dva puta godišnje, po određenim periodima i kriterijima.

Prijedlozi za izvršenje se sistemski kreiraju i elektronski podnose nadležnom Sudu.

U februaru mjesecu 2022. godine je izvršeno utuženje:

- 9.172 korisnika stambenog prostora (SP), u ukupnom iznosu od 5.701.900,79 KM, za period utuženja 01.01.2021.-31.12.2021. godine,
- 424 korisnika poslovnog prostora (PP) za iznos od 454.470,37 KM, i to:
  - za period 01.01.-30.06.2021. godine 416 prijedloga u iznosu od 453.533,29 KM i
  - za period 01.07.-31.12.2020. godine 8 prijedloga u iznosu od 937,08 KM.

U oktobru mjesecu 2022. godine nadležnom sudu smo podnijeli prijedloge za izvršenje, protiv korisnika centralnog grijanja, kako slijedi:

- 368 korisnika stambenog prostora (SP), u ukupnom iznosu od 49.541,45 KM, za period utuženja je 01.01.2021.-31.12.2021. godine,
- 378 korisnika poslovnog prostora (PP) za iznos od 274.303,50 KM, i to za period:
  - 01.07.- 31.12.2021. godine 374 korisnika, radi 273.854,01 KM i
  - 01.01.- 30.06.2020.godine 4 korisnika, radi 449,49 KM.

Dugogodišnja praksa je pokazala ne samo neefikasnost naplate potraživanja za centralno grijanje sudskim putem nego i da su pljenidba, procjena i prodaja pokretnih stvari neefikasna sredstva i predmeti izvršenja. Iz tog razloga se ulažu dodatni naponi kako bi se saznali novi podaci o korisnicima usluge (izvor primanja, vlasništvo nad motornim vozilom) koji bi omogućili efikasniji postupak prinudne naplate. U skladu s tim, podaci se traže od nadležnih institucija (Vanparnični odjel Općinskog suda, Matični uredi općina, PIO/MIO, MUP, Porezna uprava i poslodavci kod kojih su uposleni pojedini korisnici usluge), kako bi se izvršila promjena sredstva izvršenja i zatražili izvršenje na nekretnini (ukoliko su ispunjeni uslovi u pogledu ukupne visine duga predmeta, koji su u istoj fazi i kod istog stručnog saradnika traži se spajanje predmeta), motornom vozilu, plaći ili penziji.

U provođenju prinudnog izvršenja protiv pravnih lica i urgencija za korisnike poslovnih prostora upućenih Sudu, uočena su znatna poboljšanja u postupku provođenja izvršenja putem banke, koje



postupaju u skladu sa odredbama Zakona o unutrašnjem platnom prometu. Prema navedenom Zakonu banke ne mogu otvoriti račun poslovnom subjektu koji u Jedinственном registru ima blokiran račun, a glavni račun može promijeniti samo ako na tom računu nema evidentirane neizvršene naloge za prinudnu naplatu.

Pored toga, direktan rad u sistemu Sokop daje znatnu prednost u pogledu bržeg djelovanja, prema dostupnim podacima do kojih se dođe u toku postupka.

Najefikasniji predmet i sredstvo izvršenja za pravna lica i dalje je pljenidba novčanih sredstava sa računa izvršenika, tako da u izvještajnom periodu nije bilo promjena predmeta i sredstva izvršenja. U tom pravcu su bile i usmjerene urgencije koje smo dostavljali Sudu, za prioritarno uzimanje u rad određenih predmeta, da bi se isti, po sticanju uslova upućivali bankama na provođenje. Direktna komunikacija sa Stručnim saradnikom Izvršnog odjeljenja Suda Grbavica odvijala se do marta 2020.godine sedmično (naizmjenično za SP i PP), a nakon toga telefonski i putem e maila kontinuirano. Na licu mjesta se vršila direktna provjera određenih predmeta u Sokop-u i ovaj vid komunikacije se pokazao veoma efikasnim.

Veliki problem predstavlja i činjenica da smo prilikom podnošenja zahtjeva za dostavu podataka o korisnicima, od strane nadležnih institucija upozoreni, da je potrebno dostaviti i podatke o broju LK, datumu rođenja ili matičnom broju korisnika (kojima mi u našoj bazi podataka ne raspoložemo), a Zakon o zaštiti ličnih podataka nas ograničava u saznavanju istih.

### **3.14. NABAVKA ROBA, USLUGA I RADOVA**

U skladu sa usvojenim Planom nabavke za 2022. godinu, Izmjenama i dopunama Plana nabavke za 2022. godinu i Rebalansom Plana nabavke za 2022. godinu, ukupne vrijednosti 67.349.320,00 KM bez uračunatog PDV-a, u 2022. godini je provedeno ukupno 177 postupaka javne nabavke za robe, usluge i radove, za koje je obavezno provođenje postupaka javne nabavke shodno Zakonu o javnim nabavkama (u daljem tekstu: Zakon).

Svi postupci javne nabavke provedeni su u skladu sa Zakonom i njemu pripadajućim podzakonskim aktima.

Prema pomenutom Zakonu, u zavisnosti od procijenjene vrijednosti nabavke, primijenjeni su sljedeći postupci javne nabavke:

- ✓ Direktni sporazum
- ✓ Konkurentski zahtjev za dostavu ponuda
- ✓ Otvoreni postupak
- ✓ Postupak nabavke usluga iz Aneksa II dio B. na koje se primjenjuje poseban režim (u daljem tekstu: Poseban režim).

Od ukupnog broja provedenih postupaka javne nabavke u 2022. godini, provedena su 94 direktna sporazuma, 41 konkurentska zahtjeva za dostavu ponuda, 39 otvorena postupka i 3 posebna režima. (Graf. 1):



## Broj provedenih postupaka u 2022. godini

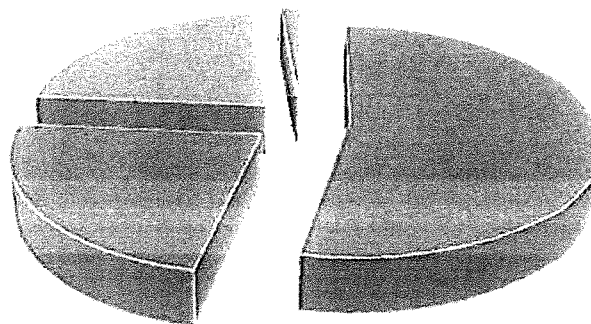

▪ Direktni sporazum - 94    ▪ Konkurentski zahtjev - 41  
Otvoreni postupak - 39    ▪ Poseban režim - 3

(Graf. 1)

Od ukupnog broja provedenih direktnih sporazuma, 39 postupaka su odnosilo na nabavku roba, 54 postupaka na pružanje usluga i 1 postupak na izvođenje radova.

Od ukupnog broja provedenih konkurentskih zahtjeva za dostavu ponuda, 20 postupaka se odnosilo na nabavku roba, 18 postupaka na pružanje usluga i 3 postupaka na izvođenje radova.

Od ukupnog broja provedenih otvorenih postupaka, 27 postupaka se odnosilo na nabavku roba, 8 postupaka na pružanje usluga i 4 postupaka na izvođenje radova.

Postupci sa primjenom posebnog režima odnosili su se na pružanje usluga stručnog usavršavanja, hotelskih i ugostiteljskih usluga i notarskih usluga.

Na osnovu provedenog konkurentskog zahtjeva za dostavu ponuda i otvorenih postupaka javne nabavke, zaključeno je 8 okvirnih sporazuma od kojih su se 3 odnosila na nabavku roba i 5 na pružanje usluga. (Graf. 2).

## Provedeni postupci prema vrsti postupka nabavke za 2022. godinu

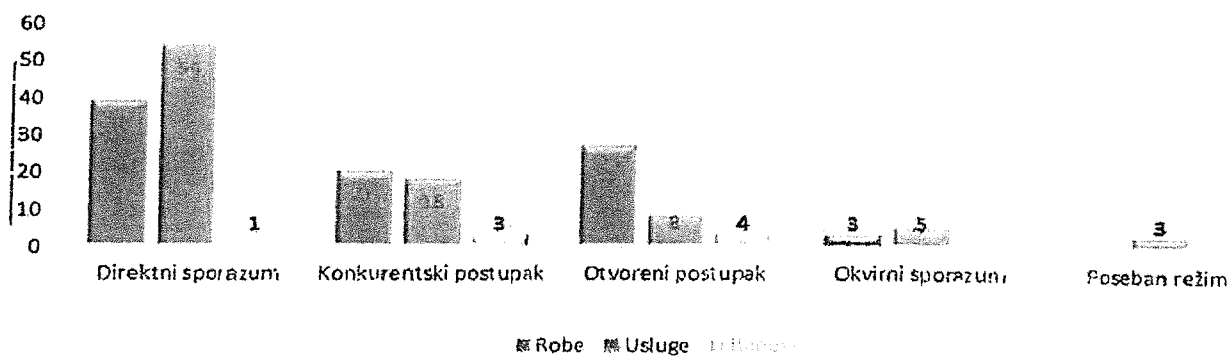

(Graf. 2)

Na osnovu ukupno provedenih postupaka zaključen je 247 ugovor o javnoj nabavci i to:

- ✓ 94 ugovora po osnovu provedenog direktnog sporazuma,
- ✓ 60 ugovora po osnovu provedenog konkurentskog zahtjeva za dostavu ponuda (12 postupaka podijeljeno na dva ili više LOT-ova),
- ✓ 54 ugovora po osnovu provedenog otvorenog postupka (15 postupaka podijeljeno na dva ili više LOT-ova),
- ✓ 39 ugovora po osnovu provedenog posebnog režima.

Za ukupno 28 nabavki nije bilo provođenja postupaka javne nabavke jer se radi o nabavkama plina, vode, odvoza i zbrinjavanja komunalnog otpada, raznih naknada i taksi i slično, koje su shodno članu 10. Zakona izuzete od primjene odredbi Zakona o javnim nabavkama.

Ukupna ugovorena vrijednost roba, usluga i radova shodno provedenim postupcima javne nabavke i zaključenim ugovorima, bez izuzeća od primjene Zakona, iznosi 7.575.694 KM bez uračunatog PDV-a a ukupna realizovana vrijednost iznosi 4.784.506 KM bez uračunatog PDV-a (Graf 3).

Predmet nabavke	Planirano	Ugovoreno	Realizovano
Robe	16.321.270,00	5.062.951,65	3.848.490,68
Usluge	4.357.600,00	1.598.418,55	660.886,62
Radovi	2.136.000,00	914.324,00	275.128,98
<b>Ukupno robe, usluge i radovi</b>	<b>22.814.870,00</b>	<b>7.575.694,20</b>	<b>4.784.506,28</b>

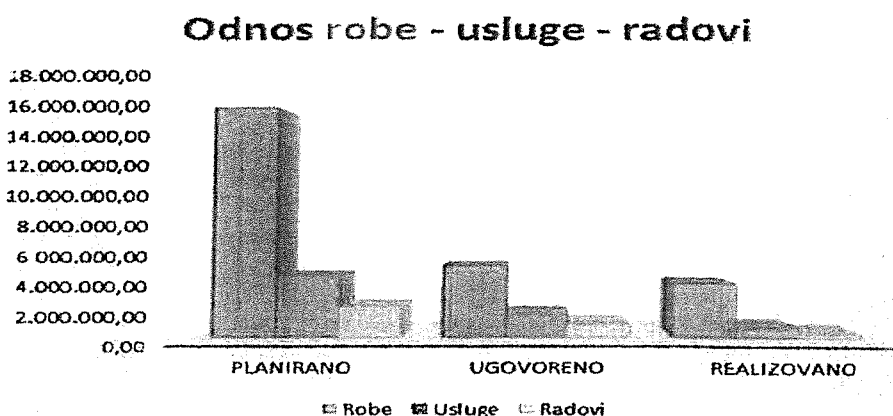

( Graf. 3 )

Ukupna ugovorena vrijednost roba, usluga i radova, shodno provedenim postupcima javne nabavke i zaključenim ugovorima, sa izuzećima od primjene Zakona, iznosi 53.020.645 KM bez uračunatog PDV-a a ukupna realizovana vrijednost iznosi 50.229.457 KM bez uračunatog PDV-a (Graf 4).





Predmet nabavke	Planirano	Ugovoreno	Realizovano
Robe	16.321.270,00	5.062.951,65	3.848.490,68
Usluge	4.357.600,00	1.598.418,55	660.886,62
Radovi	2.136.000,00	914.324,00	275.128,98
<b>Ukupno robe, usluge i radovi</b>	<b>22.814.870,00</b>	<b>7.575.694,20</b>	<b>4.784.506,28</b>
Izuzeća od primjene ZJN	44.534.450,00	45.444.950,91	45.444.950,91
<b>UKUPNO</b>	<b>67.349.320,00</b>	<b>53.020.645,11</b>	<b>50.229.457,19</b>

### Odnos planirano - ugovoreno - realizovano

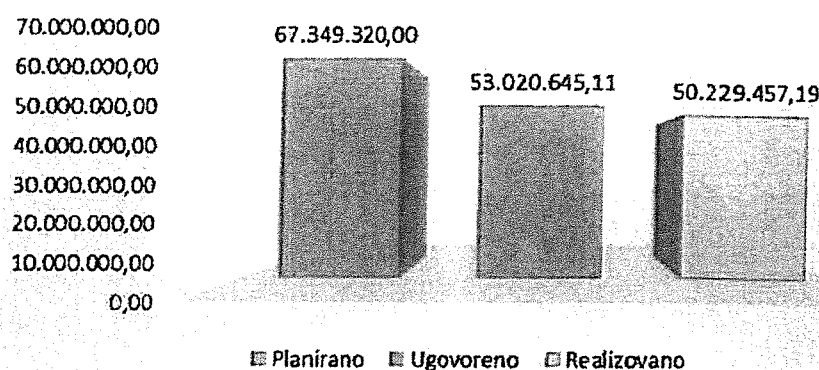

( Graf. 4 )

U 2022. godini, u sistemu e-nabavke, tenderska dokumentacija je objavljena kod svih postupaka javne nabavke za koje se objavljuje obavještenje o nabavci, čime je ispunjen zakonski uslov definisan podzakonskim aktom „Uputstvo o dopunama uputstva o uslovima i načinu objavljivanja obavještenja i dostavljanja izvještaja u postupcima javnih nabavki u informacionom sistemu e-nabavke“.

U 2022. godini, kod svih postupaka javne nabavke gdje se koristio kriterij za dodjelu ugovora „najniža cijena“, bilo je predviđeno korištenje e-aukcije u sistemu e-nabavke, čime je ispunjen zakonski uslov definisan podzakonskim aktom „Pravilnik o uslovima i načinu korištenja e-aukcije“.

Od ukupnog broja provedenih postupaka javne nabavke u 2022. godini, kod 80 postupaka javne nabavke je bilo moguće koristiti e-aukciju, shodno odredbama Zakona, od čega je kod 77 postupaka javne nabavke korištena e-aukcija kriterij za dodjelu ugovora „najniža cijena“, dok kod 3 postupaka javne nabavke nije korištena e-aukcija, jer ista nije obavezna prema Zakonu, zbog primjene kriterija za dodjelu ugovora „ekonomski najpovoljnija ponuda“. (Graf. 5)



### Predviđeno korištenje e-aukcije po postupcima

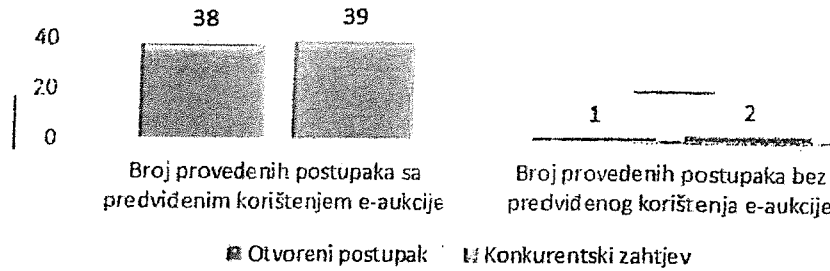

( Graf. 5 )

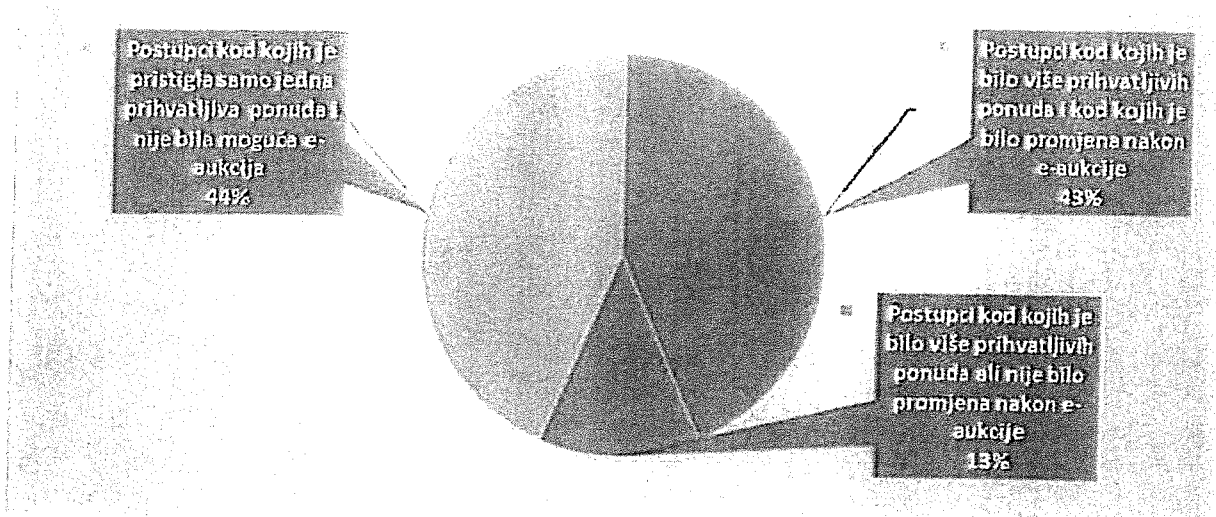

Ukupna finansijska vrijednost provedenih postupaka javne nabavke kod kojih su se stekli zakonski uslovi za korištenje e-aukcija, prije njenog korištenja iznosi 5.304.414,08 KM a nakon korištenja e-aukcije 4.683.880,81 KM. Ušteda ostvarena po ovom osnovu iznosi 11,70% odnosno u apsolutnoj vrijednosti 620.533,27 KM bez uračunatog PDV-a (Graf. 6).

### Vrijednost ostvarenih ušteda po osnovu e-aukcije u 2022. godini

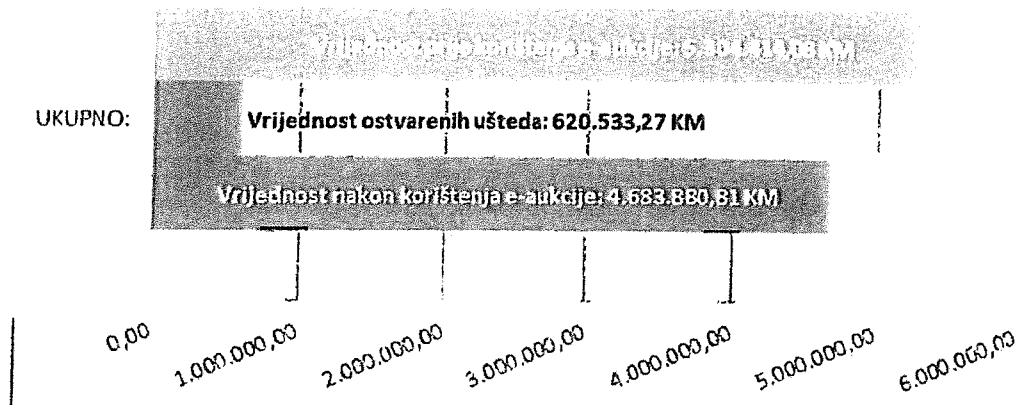

( Graf. 6 )

Porast ukupne vrijednosti ostvarenih ušteda po osnovu korištenja e-aukcije u 2022. godini u odnosu na prethodne godine prikazan je u Graf. 7. Prikazani trend rasta u 2021. godini u odnosu na 2020. godinu iznosi 87,27 % odnosno 101.546,74 KM bez uračunatog PDV-a a trend rasta u 2022. godini u odnosu na 2021. godinu iznosi 184,77 % odnosno 402.633,04 KM bez uračunatog PDV-a (Graf. 7).

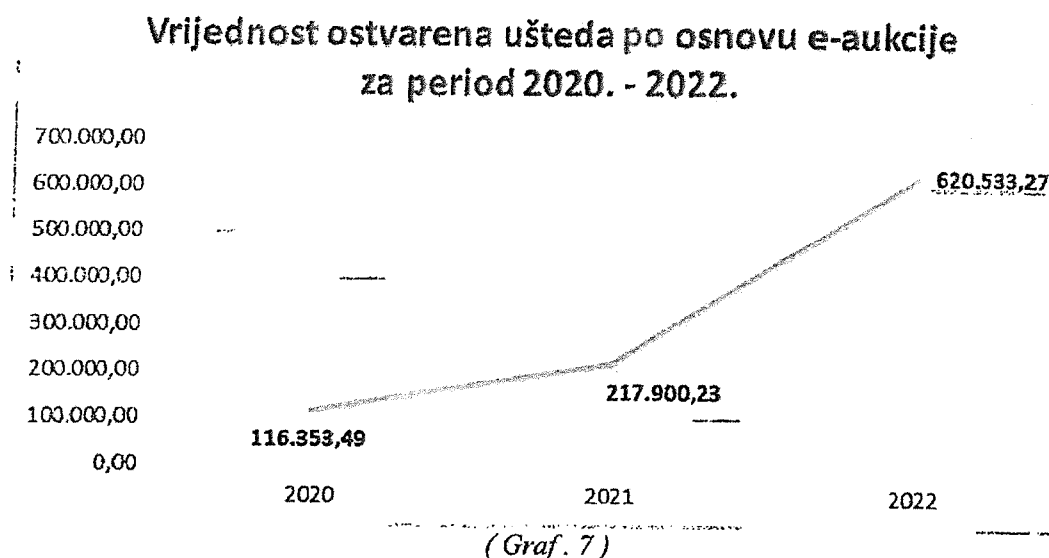

U 2022. godini poništeno je 19 postupaka javne nabavke. Sva poništenja su izvršena u skladu sa Zakonom, a razlozi za poništenja su bili sljedeći:

- ✓ nije dostavljena nijedna ponuda u određenom krajnjem roku (5 poništenja),
- ✓ cijene svih prihvatljivih ponuda znatno su veće od osiguranih sredstava za predmetnu nabavku (8 poništenja),
- ✓ nijedna od primljenih ponuda nije prihvatljiva (5 poništenja),
- ✓ jedini prihvatljivi ponuđač odustao od potpisivanja ugovora (1 poništenje).

#### Grafčki pregled poništenja postupaka

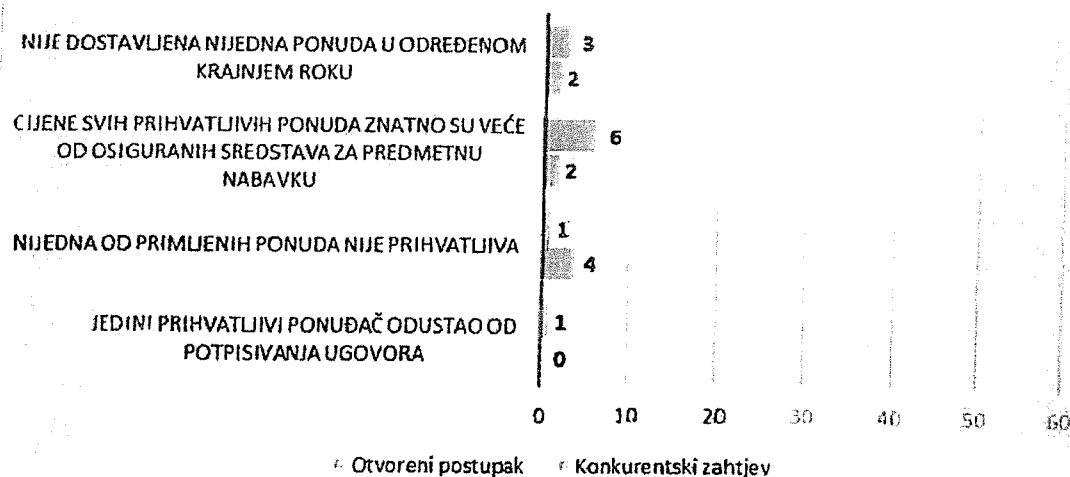

Od ukupnog broja poništenih postupaka javne nabavke, 11 postupaka javne nabavke je uspješno obnovljeno i okončano zaključenjem ugovora, dok je 8 postupaka javne nabavke u potpunosti poništeno.

U 2022. godini ukupno je zaprimljeno 14 žalbi, koje su se odnosile na:

- ✓ tendersku dokumentaciju (6 žalbi),
- ✓ odluku o izboru najpovoljnijeg ponuđača ili na odluku o poništenju postupka javne nabavke (8 žalbi)

### Pregled žalbi po postupcima javnih nabavki

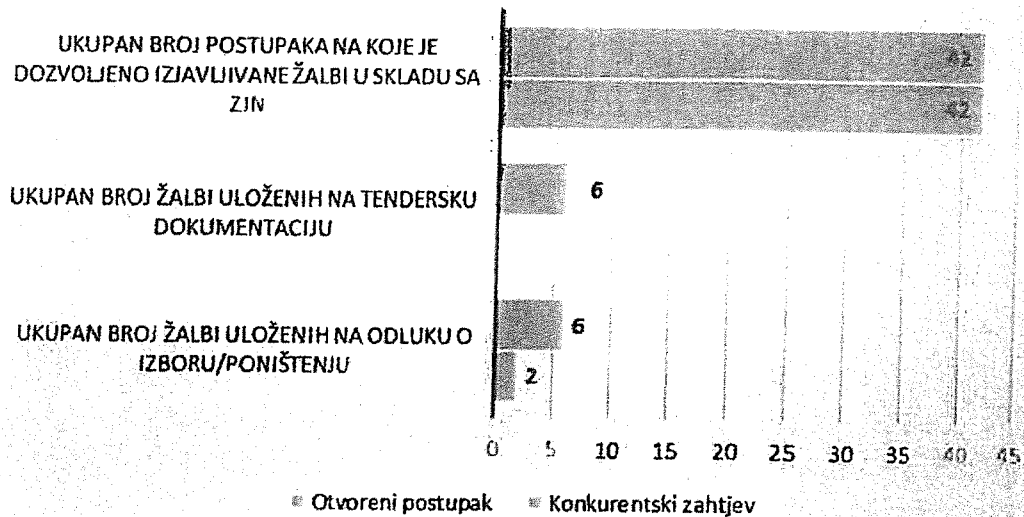

( Graf. 9)

Od svih zaprimljenih žalbi 3 su usvojene kao djelimično osnovane, 2 žalbe su odbačene kao neblagovremene a 8 žalbi je ocijenjeno neosnovanim te je o istim odlučivao Ured za razmatranje žalbi. Ured za razmatranje žalbi je 7 žalbi ocijenio neosnovanim ili neurednim, a samo 1 žalbu je ocijenio osnovanom i postupak vratio u ponovno odlučivanje.

U fazi provođenja se nalazi 5 postupaka javne nabavke, od čega 1 konkurentski zahtjev za dostavu ponuda i 4 otvorena postupka od kojih se 1 postupak rješava pred Ured za razmatranje žalbi.

Iz predhodno navedenog može se zaključiti sljedeće:

- ✓ da su sve nabavke roba, usluga i radova provedene u skladu sa usvojenim Planom nabavki za 2022. godinu, Izmjenama i dopunama Plana nabavke za 2022. godinu i Rebalansom Plana nabavki za 2022. godinu,
- ✓ da su korišteni postupci javne nabavke propisani Zakonom o javnim nabavkama i pripadajućim podzakonskim aktima,
- ✓ da nisu korišteni postupci javne nabavke koji ne osiguravaju pravičnu i otvorenu konkurenciju svim ponuđačima (pregovarački postupak i sl.),
- ✓ da ukupna planirana vrijednost nabavki roba, usluga i radova, sa izuzećima od primjene Zakona, iznosi 67.349.320,00 KM bez uračunatog PDV-a, ukupna ugovorena vrijednost iznosi 53.020.645,11 bez uračunatog PDV-a a ukupna realizovana vrijednost iznosi 50.229.457,19 KM bez uračunatog PDV-a,
- ✓ da ukupna planirana vrijednost nabavki roba, usluga i radova, bez izuzeća od primjene ZJN, iznosi 22.814.870 KM bez uračunatog PDV-a, ukupna ugovorena vrijednost iznosi 7.575.694 KM bez uračunatog PDV-a a ukupna realizovana vrijednost iznosi 4.784.506 KM bez uračunatog PDV-a,



- ✓ da je provedeno ukupno 177 postupaka javne nabavke od čega 94 direktna sporazuma, 41 konkurentna zahtjeva za dostavu ponuda, 39 otvorena postupka i 3 posebna režima,
- ✓ da je na osnovu provedenih postupaka javne nabavke zaključeno 247 ugovora o javnoj nabavci,
- ✓ da je za sve postupke javne nabavke, za koje postoji obaveza objavljivanja obavještenja o nabavci, izvršeno objavljivanje tenderske dokumentacije u sistemu e-nabavke,
- ✓ da je u svim postupcima javne nabavke, kod kojih se koristila „najniža cijena“ kao kriterij za dodjelu ugovora, bilo predviđeno korištenje e-aukcije u sistemu e-nabavke,
- ✓ da su po osnovu korištenja e-aukcije ostvarene finansijske uštede u iznosu od 620.533,27 KM,
- ✓ da je 19 postupaka okončano poništenjem, od čega je 11 postupaka javne nabavke uspješno obnovljeno i okončano zaključenjem ugovora, dok je 8 postupaka javne nabavke u potpunosti poništeno,
- ✓ da je ukupno uloženo 14 žalbi, od čega je 6 žalbi na tendersku dokumentaciju a 8 žalbi na odluku o izboru najpovoljnijeg ponuđača ili na odluku o poništenju postupka javne nabavke.
- ✓ da je Ured za razmatranje žalbi odlučivao o 8 žalbi, od čega je 7 žalbi ocijenio neosnovanim ili neurednim, a 1 žalbu osnovanom i postupak vratio u ponovno odlučivanje,
- ✓ da se u fazi provođenja nalazi 5 postupaka javne nabavke, od čega 1 konkurentski zahtjev za dostavu ponuda i 4 otvorena postupka od kojih se 1 postupak rješava pred Ured za razmatranje žalbi.

### **3.15. FINANSIJSKO UPRAVLJANJE I KONTROLA**

Preduzeće je, u mjesecu decembru 2017. godine, okončalo aktivnosti na implementaciji Projekta uspostave sistema finansijskog upravljanja i kontrole sa registrom rizika, u skladu sa Zakonom o finansijskom upravljanju i kontroli u javnom sektoru FBiH i Pravilnikom o provođenju finansijskog upravljanja i kontrole u javnom sektoru u FBiH. S tim u vezi, Preduzeće od 2018. godine ima uspostavljen sistem finansijskog upravljanja i kontrole sa registrom rizika, koji je predmet permanentnog preispitivanja, kontrole i poboljšanja od strane naših radnika.

U skladu sa navedenim Zakonom i Pravilnikom, Preduzeće je odredilo koordinatora za finansijsko upravljanje i kontrolu. Sačinjen je izvještaj o funkcionisanju sistema finansijskog upravljanja i kontrole za 2022. godinu.

### **3.16. PDV KONTROLA**

Uprava za indirektno oporezivanje je izvršila kontrolu indirektnih poreza za porezni period 01.05.2019.-31.05.2022. Kontrolom je utvrđeno da podaci navedeni u prijavama samooporezivanja odgovaraju činjenicama sadržanim u poslovnim knjigama datim na uvid inspektorima. Kontrola je obavljena u periodu 01.07.2022.-15.07.2022.



## 4. POSLOVNI AMBIJENT U KOJEM RADI PREDUZEĆE I RIZICI POSLOVANJA

Poslovni ambijent u kojem radi Preduzeće karakteriše sljedeće:

### 4.1. NEDOREČEN INSTITUCIONALNI OKVIR I ZAKONSKA REGULATIVA

U BiH, kao i u FBiH, još uvijek je nepotpuno uređena legislativa u energetskom sektoru. Većina kompanija koje se bave proizvodnjom i/ili isporukom toplotne energije u FBiH rade na osnovu propisa u kantonima u kojim obavljaju svoju djelatnost.

Za naše Preduzeće Vlada Kantona Sarajevo, pored toga što donosi propise iz ove oblasti, vrši i funkciju regulatora (odobrava cijene toplotne energije). Još uvijek nisu donešeni propisi kojim bi se regulisalo ko može obavljati djelatnost proizvodnje i/ili isporuke toplotne energije, niti kako će se vršiti obračun potrošene toplotne energije na osnovu djelatnosti toplotne energije.

Zaključkom br 02-05-22741-1/19 od 10.06.2019. godine Vlada KS je predložila dugoročne mjere od kojih je jedna da će uputiti inicijative prema nadležnim organima i institucijama Bosne i Hercegovine i Federacije Bosne i Hercegovine za donošenje zakonske regulative kojom će se regulisati ova oblast. tarifni sistemi za transport i distribuciju prirodnog gasa te osnivanje nezavisnog regulatora na tržištu Bosne i Hercegovine, odnosno Federacije Bosne i Hercegovine, na način kao što je reguliran sektor električne energije.

Nedorečen institucionalni okvir i zakonska regulativa je možda i uticao na donošenje rješenja Konkurencijskog vijeća Bosne i Hercegovine broj: UP-01-26-2-025-43/17 od 07.06.2018. godine (u daljem tekstu: Rješenje Konkurencijskog vijeća), kojim je, između ostalog, utvrđeno da je Preduzeće zloupotrijebilo vladajući položaj na tržištu, primjenom odredbi Tarifnog sistema koje se odnose na plaćanje fiksnih troškova korisnika isključenih iz toplifikacionog sistema.

### 4.2. TARIFNI STAVOVI ZA PROIZVODNJU I ISPORUKU TOPLOTNE ENERGIJE

Odlukom broj 02-05-25151-10/16 od 15.08.2016. godine, Vlada Kantona Sarajevo je usvojila Tarifni sistem KJKP „Toplane-Sarajevo“ d.o.o. sa metodologijom obračuna isporučene toplotne energije (u daljem tekstu: Tarifni sistem).

Iako je Tarifnim sistemom Preduzeća utvrđena Metodologija utvrđivanja iznosa tarifnih stavova za proizvodnju i isporuku toplotne energije, i dalje postoji rizik da promjenu cijene energenata za proizvodnju toplotne energije ne prati promjena iznosa tarifnih stavova za proizvodnju i isporuku toplotne energije. Nepostojanje regulatora koji bi osiguravao transparentan i nediskriminacioni položaj svih učesnika na tržištu toplotne energije dodatno usložnjava gore navedeni rizik.

U decembru 2017. godine Vlada Kantona utvrdila je visinu tarifnih stavova i donijela Odluku broj: 02-05-36756-9/17 kojom su utvrđene cijene grijanja, a koje su se primjenjivale od 01.01.2018. godine do 31.01.2022. godine, što znači da se cijene grijanja nisu mijenjale 4 godine, sve do februara 2022. godine.

U izvještajnom periodu cijene gasa su se mijenjale u četiri navrata.

Od 01.01.2022. godine je promjenjena cijena gasa, Vlada Federacije BiH je dala saglasnost na veleprodajnu cijenu prirodnog gasa za distributivna privredna društva na području Federacije Bosne i Hercegovine, počevši od 01.01.2022. godine, koja iznosi 0,665 KM/Sm<sup>3</sup>, bez uračunatog PDV-a. Veleprodajna cijena gasa je od 01.01.2022. godine povećana za 11%.

Vlada Federacije BiH je dala saglasnost na veleprodajnu cijenu prirodnog gasa za distributivna privredna društva na području Federacije Bosne i Hercegovine, počevši od 01.04.2022. godine, koja iznosi 0,809 KM/Sm<sup>3</sup>, bez uračunatog PDV-a. Veleprodajna cijena gasa je od 01.04.2022. godine povećana za 21,7 %.

Vlada Federacije BiH je dala saglasnost na veleprodajnu cijenu prirodnog gasa za distributivna privredna društva na području Federacije Bosne i Hercegovine, počevši od 01.07.2022. godine, koja



iznosi 0,998 KM/Sm<sup>3</sup>, bez uračunatog PDV-a. Veleprodajna cijena gasa je od 01.07.2022. godine povećana za 23,36 %.

Vlada Federacije BiH je dala saglasnost na veleprodajnu cijenu prirodnog gasa za distributivna privredna društva na području Federacije Bosne i Hercegovine, počevši od 01.10.2022. godine, koja iznosi 1,095 KM/Sm<sup>3</sup>, bez uračunatog PDV-a. Veleprodajna cijena gasa je od 01.10.2022. godine povećana za 9,70 %.

Od oktobra 2021 godine veleprodajna cijena gasa je iznosila 0,485 KM/Sm<sup>3</sup> i od tada je povećana za ukupno 126,77 %, odnosno od oktobra 2021 do oktobra 2022 u pet navrata je povećana veleprodajna cijena gasa (od 01.11.2021 - 23,50 %; od 01.01.2022. - 11,01%, od 01.04.2022 - 21,7 % od 01.07.2022. – 23,36 %, i od 01.10.2022. godine za 9,70%).

#### Cijene gasa u 2022. godini:

##### Od 01.01.2022:

Nabavna cijena gasa:	0,665 KM/Sm <sup>3</sup>
Cijena distribucije gasa:	0,080 KM/Sm <sup>3</sup>
Cijena gasa za Toplane:	<b>0,745 KM/Sm<sup>3</sup></b>

Po ispostavljenom računima gasa za period januar – mart 2022., obračunata je subvencija od 0,09 KM/Sm<sup>3</sup>.

##### Od 01.04.2022:

Nabavna cijena gasa:	0,809 KM/Sm <sup>3</sup>
Cijena distribucije gasa:	0,080 KM/Sm <sup>3</sup>
Cijena gasa za Toplane:	<b>0,889 KM/Sm<sup>3</sup></b>

##### Od 01.07.2022:

Nabavna cijena gasa:	0,998 KM/Sm <sup>3</sup>
Cijena distribucije gasa:	0,080 KM/Sm <sup>3</sup>
Cijena gasa za Toplane:	<b>1,078 KM/Sm<sup>3</sup></b>

##### Od 01.10.2022:

Nabavna cijena gasa:	1,095 KM/Sm <sup>3</sup>
Cijena distribucije gasa:	0,080 KM/Sm <sup>3</sup>
Cijena gasa za Toplane:	<b>1,175 KM/Sm<sup>3</sup></b>

Napomena: Navedene cijene su bez PDV-a

Zbog naprijed navedenog, a u skladu sa Članom 30. Tarifnog sistema gdje je propisano da davalac usluge prilikom promjene cijene energenata podnosi Vladi Kantona Sarajevo putem resornog ministarstva Zahtjev za utvrđivanje visine tarifnih stavova, Nadzorni odbor je razmatrao Odluke Uprave o prijedlogu cijene centralnog grijanja/visine tarifnih stavova sa obrazloženjem za promjenu visine tarifnih stavova uzrokovano promjenom cijene energenta prirodnog gasa u četiri navrata, i to od 01.01.2022., 01.04.2022. godine., 01.07.2022. godine i 01.10.2022. godine

Na osnovu izvršene analize, te povećanja cijene gasa od 01.01.2022. godine, i Plana poslovanja za 2022. godinu predloženo je prvo povećanje cijena centralnog grijanja utvrđenih Odlukama Vlade Kantona Sarajevo br. 02-05-36756-9/17 za 16,03% od 01.01.2022. godine.

Vlada KS je odobrila prvo povećanje od 01. februara 2022. godine za 10% Odlukom br. 02-04-4108-4/22 od 17.02.2022. godine, iako je Nadzorni odbor donio prijedlog odluke za povećanje cijena grijanja za 16,03 % od 01.01.2022.

Pored toga, Vlada Kantona Sarajevo je odlučila subvencionirati polovinu iznosa uvećane cijene gasa u Kantonu Sarajevo u periodu 01.01.-31.03.2022. godine koja iznosi 0,09 Km/Sm<sup>3</sup>.

Drugo predloženo povećanje cijene grijanja Vlada Kantona Sarajevo je donijela u aprilu 2022. godine, Odlukom o visini tarifnih stavova broj 02-04-18014-15/22 sa primjenom od 01.04.2022.

godine, kojom su utvrđene visine tarifnih stavova više za 16,30 % u odnosu na cijene utvrđene Odlukom Vlade Kantona Sarajevo broj 02-04-4108-4/22 sa primjenom od 01.02.2022. godine.

Zbog novog povećanja cijene gasa od 01.07.2022. godine za 23,36%, Nadzorni odbor je 29.07.2022. godine uputio Vladi KS Odluku o utvrđivanju prijedloga cijena sa većim za 11,35 % sa primjenom od 01.07.2022. godine. Navedeni prijedlog nije razmatran.

Dana 18.10.2022. godine obratilo nam se Neovisno stručno tijelo Vlade KS sa zahtjevom dostavljanja kalkulacije visine cijene centralnog grijanja/visine tarifnih stavova sa primjenom od 01.10.2022. godine a po cijeni gasa u primjeni od 01.07.2022. godine. Nadzorni odbor je 20.10.2022. donio Odluku br. 01-25-01/22 sa prijedlogom povećanja cijene grijanja od 01.10.2022. godine za 14,89 %, zbog povećanja cijene gasa za 23,36 % od 01.07.2022. godine, te neodobranja predhodnog upućenog zahtjeva za promjenu cijene grijanja od 01.07.2022. godine. Navedeni prijedlog nije usvojen.

Zbog novog povećanja cijene gasa od 01.10.2022. godine za 9,70 %, te neodobranja povećanja cijene grijanja uzrokovanog povećanjem cijena gasa od 23,36% od 01.07.2022. godine, Vlada Kantona Sarajevo je Odlukom br. 02-04-44837-4/22 od 03.11.2022. godine usvojila cijene grijanja veće za 16,53% sa primjenom od 01.11.2022. godine.

Od 01.11.2021. do 01.10.2022. veleprodajna cijena gasa za KJKP "Toplane-Sarajevo" je povećana za 125,77%, a cijene grijanja su tokom godine kumulativno povećane za ukupno 49,08 %.

Povećanje veleprodajne cijene gasa		Povećanje cijene centralnog grijanja	
01.11.2021.	23,50%		
01.01.2022.	11,01%	01.02.2022.	10,00%
01.04.2022.	21,70%	01.04.2022.	16,30%
01.07.2022.	23,36%		
01.10.2022.	9,70%	01.11.2022.	16,53%
procentualno veća cijena gasa u decembru 2022 u odnosu na oktobar 2021	125,77%	procentualno veća cijena grijanja u decembru 2022 u odnosu na oktobar 2021	49,08%

U januaru 2023.godine, prema Odluci Vlade Kantona Sarajevo broj 02-04-1352-8/23 izvršeno je umanjeње računa za grijanje za decembar 2022. svim korisnicima. Procenat umanjeња je 9%, umanjena su potraživanja od kupaca u iznosu od 1.010.108 KM, kao i prihod u iznosu od 863.341 KM, te pripadajući iznos poreza na dodatu vrijednost.

### 4.3. AKUMULIRANI GUBICI PREDUZEĆA IZ PRETHODNIH PERIODA I OBAVEZE PREDUZEĆA PREMA SARAJEVOGASU

U prethodnim godinama, do 2016. godine, cijena usluga centralnog grijanja se nije korigovala shodno porastu cijene prirodnog gasa, što je dalje imalo za posljedicu da su se akumulirali značajni gubici poslovanja. Nastali gubici se nisu u potpunosti pokrivali, shodno Zakonu o komunalnoj djelatnosti, zbog čega Preduzeće nije bilo u mogućnosti da redovno izmiruje obaveze za isporučeni prirodni gas prema dobavljaču (Sarajevogas).

Od početka 2016. godine Preduzeće uspješno izmiruje sve svoje tekuće obaveze za isporučeni prirodni gas prema Sarajevogas, s kojim je 28.02.2017. godine potpisan i Ugovor o reprogramu obaveza kojim je dogovoreno da akumulirane obaveze izmire u dugoročnom periodu (u narednih 77 godina). Preuzimanje obaveze vraćanja duga uslovljeno je primjenom Tarifnog sistema KJKP "Toplane-Sarajevo" d.o.o. Sarajevo, što podrazumijeva da se u slučaju promjene cijene gasa, visine tarifnih stavova moraju usklađivati sa Tarifnim sistemom KJKP "Toplane-Sarajevo" d.o.o. Sarajevo, u protivnom KJKP "Toplane-Sarajevo" d.o.o. Sarajevo neće moći iz tekućih priliva od kupaca za usluge centralnog grijanja izmirivati ugovoreni iznos godišnje rate (Član 7 i 8 Ugovora).

Od potpisivanja Reprograma sve obaveze prema Sarajevogas su uredno izmirivane, a ukupan dug po osnovu Reprograma je smanjen za 13,1 miliona KM.

KJKP "Toplane-Sarajevo" d.o.o. Sarajevo u svom poslovanju i dalje iskazuju gubitak ranijih perioda, koji na dan 31.12.2022. godine iznosi 88,71 miliona KM, a koji je rezultat neprovođenja odluka Skupštine preduzeća.





Na osnovu Odluke Skupštine Preduzeća broj: 00-10-03/22 od 23.05.2022. godine je izvršen raspored dobiti ostvarene u 2021. godini u iznosu od 4.286.859 KM, na ime pokrića gubitka iz ranijih godina.

U izvještajnom periodu, Osnivač nije izvršio pokriće gubitaka u poslovanju kako je naloženo Odlukama Skupštine preduzeća broj: 00-10-02/22 od 23.05.2022. godine.

Zaključkom br. 02-05-22741-1/19 od 10.06.2019. godine Vlada KS je predložila dugoročne mjere od kojih je jedna se će u narednom periodu razmatrati „Plan restrukturiranja KJKP „Toplane – Sarajevo“ d.o.o. Sarajevo sa eventualnim prijedlogom za dokapitalizaciju Preduzeća u skladu sa finansijskim mogućnostima Kantona Sarajevo kao osnivača, na način da se, a u skladu sa raspoloživim finansijskim mogućnostima, u narednih 20 godina izvrši postepena dokapitalizacija s ciljem pokrivanja akumuliranog gubitka KJKP „Toplane - Sarajevo“ d.o.o. Sarajevo.

#### 4.4. NENAPLAĆENA POTRAŽIVANJA OD KORISNIKA ZA USLUGE CENTRALNOG GRIJANJA

Zbog činjenice da ne postoji tačna i jedinstvena baza podataka korisnika stambenog fonda Kantona Sarajevo, da nije donešena adekvatna regulativa kojom bi se osigurala naplata komunalnih usluga kojim bi se omogućio brži pristup podacima o korisnicima radi efikasnijeg i bržeg postupka naplate potraživanja, Preduzeće nije bilo u mogućnosti redovnim putem naplatiti svoja potraživanja, te ih pokušava naplatiti sudskim putem kao posljednjom mjerom sistema naplate. Dugogodišnja praksa je pokazala ne samo neefikasnost naplate potraživanja za centralno grijanje sudskim putem nego i da su pljenidba, procjena i prodaja pokretnih stvari neefikasna sredstva i predmet izvršenja. Iz tog razloga se ulažu dodatni napor kako bi se saznali novi podaci o korisnicima usluge (izvor primanja, vlasništvo nad motornim vozilom i nekretninom) koji bi omogućili efikasniji postupak prinudne naplate. Nenaplaćena otpisana potraživanja od korisnika za usluge centralnog grijanja iznose preko 88 miliona KM.

U Izvještaju o prodaji, naplati i potraživanjima, u kojem se daje detaljna analiza potraživanja sa procjenom naplativosti, izvještaje: o aktivnosti na naplati sudskim putem; realizaciji akcionog plana, kao i mjerama i aktivnostima na poboljšanju naplate potraživanja, zaključeno je da Preduzeće koristi sve raspoložive mogućnosti naplate centralnog grijanja, te su navedeni preduslovi koje je neophodno stvoriti za poboljšanje naplate i uopšte uređenje odnosa korisnik – Toplane, kako slijedi u nastavku teksta:

- donošenje Zakona o naplati komunalnih usluga, kojim bi se omogućio brži pristup podacima o korisnicima radi efikasnijeg i bržeg postupka naplate potraživanja;
- dosljedna implementacija Uredbe o opštim uslovima za proizvodnju, isporuku i korištenje toplotne energije (u daljem tekstu: Uredba), kojim bi se osiguralo da svi učesnici u procesu ispunjavaju svoje propisane obaveze (davalac usluge, korisnik usluge, upravnik zgrade, inspeksijski organi, nadležne općinske službe);
- postupna implementacija II faze Tarifnog sistema, koja podrazumijeva obračun i fakturisanje kod svih korisnika na osnovu izmjerene utrošene energije na obračunskom mjernom mjestu – zajedničkom/individualnom mjerilu toplotne energije, a koja se treba implementirati do 2025. godine s obzirom na poduzimanje niza mjera koje korisnici trebaju poduzeti u cilju obezbjeđenja mjerenja i energijske efikasnosti (Tarifni sistem usvojen 15.08.2016. godine sa primjenom od 01.08.2016. godine i Odluka o izmjeni odluke o usvajanju tarifnog sistema davaoca usluge KJKP „Toplane-Sarajevo“ d.o.o. Sarajevo, Službene novine KS br. 49 od 08.12.2022. godine);
- permanentne aktivnosti institucija sistema, uključujući i Preduzeće, na razvijanju svijesti korisnika o značaju energetske efikasnosti objekata, kao i prednostima sistema centralnog zagrijavanja za Kanton Sarajevo i same korisnike;
- Objedinjavanje svih evidencija korisnika komunalnih preduzeća i uspostava jedinstvenog registra korisnika komunalnih usluga na nivou Kantona Sarajevo;
- formiranje tačne i jedinstvene baze podataka korisnika stambenog fonda Kantona Sarajevo, koja će biti dostupna svim javnim preduzećima;



- Jedinstvena energetska politika koja podrazumijeva da se u sistemu sa infrastrukturom za daljinsko zagrijavanje ne dozvoljava uvođenje drugog energenta putem individualnih ložišta;
- jačanje socijalnih fondova za subvencioniranje ugroženih kategorija stanovništva. Razmotriti opravdanost oslobađanja od plaćanja komunalnih usluga određenih kategorija korisnika u KS (osobe koje su korisnici prava na topli obrok u javnim kuhinjama, osobe koje su korisnici prava na sufinansiranje troškova podstanarstva, osoba koje su korisnici prava na subvencioniranje troškova grijanja i sl), korištenje alternativnog rješavanja sudskih sporova,
- Po osnovu ostvarenih prava na subvencioniranje troškova grijanja u 2022. godini, Preduzeću su za naše korisnike usluge uplaćena sredstva u ukupnom iznosu od 67.300 KM.

#### 4.5. NEMOGUĆNOST IZMIRENJA OBAVEZA PO KREDITIMA

Preduzeće je 2013. godine preuzelo dospjele obaveze po IDA kreditima od strane Kantona Sarajevo, na osnovu ugovora između Kantona Sarajevo, Federacije BiH i Preduzeća, a koje je koristilo za investiranje u stalna sredstva i nova postrojenja.

Iako je Kanton Sarajevo preuzeo obavezu planiranja sredstava u Budžetu Kantona Sarajevo, za izmirenje obaveza Preduzeća za anuitete koji dopijevaju po IDA kreditima, aktiviranje opcije ubrzane otplate kredita Svjetske banke – IDA (koje je definisano kreditnim sporazumom zaključenim između Bosne i Hercegovine i Međunarodne asocijacije za razvoj) predstavlja dodatni rizik za poslovanje.

S obzirom na evidentirani gubitak ranijih perioda Preduzeća i preuzete obaveze po reprogramu duga sa Sarajevogasom, upitna je sposobnost Preduzeća da vlastitim sredstvima servisira evidentirane obaveze po IDA kreditima. Neophodno je planiranje sredstava za izmirenje obaveza za IDA kredite u Budžetu Kantona Sarajevo i obezbjeđenja istih isključivo iz sredstava Osnivača, kako ne bi bila ugrožena likvidnost Preduzeća a time i funkcionisanje komunalnog sistema u Kantonu Sarajevo. Na neophodnost planiranja sredstava ukazala je i Skupština preduzeća Odlukom broj 00-06-05/18, koja je dostavljena Vladi Kantona Sarajevo.

#### 4.6. VISOKA STOPA OTPISANOSTI STALNIH SREDSTAVA

Prosječna otpisanost materijalnih stalnih sredstava iznosi 90,62%, a trošak amortizacije iznosi samo 2.423.375 KM, što u poslovnim rashodima za 2021. godinu učestvuje sa svega 3,77%. a minimalan procenat učešća amortizacije bi trebao biti 10%, odnosno cca. 6 miliona KM. Tokom prethodnih godina nije postojala mogućnost zanavljanja proizvodnog sistema u istom omjeru koliko se sistem godišnje troši. Prosječna otpisanost materijalnih stalnih sredstava treba da iznosi cca 60%.

Visoka stopa otpisanosti sredstava, predstavlja potencijalni rizik za kontinuiranu isporuku toplotne energije u budućnosti.

Zaključkom broj 00-11V- 02/17 Skupština preduzeća je zadužila Upravu da, putem Ministarstva komunalne privrede i infrastrukture, poduzme potrebne aktivnosti s ciljem obezbjeđenja sredstava kroz kapitalne grantove Kantona Sarajevo za investicije u materijalna stalna sredstva (za neophodno zanavljanje materijalnih stalnih sredstava), kako ne bi ugrozile funkciju javne usluge. Bez obzira na donešeni zaključak od 27.07.2017. godine, i upućene dopise Uprave Resornom ministarstvu, u svim narednim Budžetima KS nisu planirani kapitalni grantovi za KJKP „Toplane-Sarajevo“.

Kroz propisane IP obrasce za Program javnih investicija (PJI) Kantona Sarajevo u „PJI KS 2023-2025“ KJKP „Toplane-Sarajevo“ d.o.o su kandidovale 13 projekata (više u poglavlju 3.2. na strani 12).

Prosječna otpisanost materijalnih stalnih sredstava ukazuje na neminovnost značajnih i intenzivnijih ulaganja u skorijoj budućnosti.

Smanjenje troškova amortizacije ukazuje na nedovoljnost obnavljanja sredstava, odnosno investicije. Također, Ugovor o reprogramu obaveza prema Sarajevogasu ne ostavlja prostora za značajnija investiciona ulaganja, što dalje ukazuje na potrebu da cijena komunalne usluge sadrži i komponentu razvoja infrastrukturnih potencijala Preduzeća, ili da predvidi poticaje kroz kapitalne projekte u budućnosti.



S obzirom na gubitak ranijih perioda, Preduzeće je neatraktivno i visoko rizično za finansijske institucije, koje bi mogle predstavljati potencijalne izvore sredstava finansiranja za znavljanje postojećih sredstava ili ulaganja u nova sredstava.

Zaključkom br 02-05-22741-1/19 od 10.06.2019. godine Vlada KS je predložila dugoročne mere od kojih je jedna da će u planiranju sredstva Budžeta KS predvidjeti sredstva za ulaganja u unapređenje i proširenje sistema za isporuku toplotne energije shodno razvoju Kantona Sarajevo, u pogledu broje stambenih i poslovnih objekata u skladu sa prostorno-planskom dokumentacijom i programima javnih investicija Kantona Sarajevo.

#### 4.7. NEADEKVATAN TARIFNI SISTEM ZA PRIRODNI GAS

Tarifni sistem za prirodni gas neadekvatno tretira "velike potrošače" kao što su Toplane. Bez obzira na godišnju prosječnu potrošnju od cca 54 mil. Sm<sup>3</sup> prirodnog gasa, prodajna cijena gasa za Toplane i domaćinstva je jednaka, što je suprotno zakonodavstvu i praksi u zemljama Zapadne Evrope.

#### 4.8. STUDIJA / STRATEGIJA RIZIKA ZA PERIOD JANUAR-DECEMBAR 2022. GODINU

Sagledavajući prethodno napisane ciljeve i prepoznate rizike iz poslovnog ambijenta u kojem Preduzeće posluje, sačinjena je Studija rizika za period januar-decembar 2022. godine (u kojoj je urađena identifikacija rizika, sačinjen registar revizorskih poslovnih rizika, procjena i prioritizacija rizika, sačinjena matrica rizika), koju je Odbor za reviziju usvojio Odlukom broj 02-34-08/22 od 31.01.2022. godine.

Studija rizika obuhvata prikaz rizičnih područja u Preduzeću, sačinjenu u skladu sa Zakonom o javnim preduzećima.

### 5. ANALIZA FINANSIJSKIH IZVJEŠTAJA

Finansijski izvještaji Preduzeća za obračunski period 01.01 – 31.12.2022. godine (u daljem tekstu: Finansijski izvještaji), usklađeni su sa Međunarodnim standardima finansijskog izvještavanja (MSFI i MRS) i Zakonom o računovodstvu i reviziji u FBiH.

U Finansijskim izvještajima date su vrijednosti pojedinačnih pozicija sredstava, izvora sredstava, prihoda, rashoda i poslovnog rezultata.

Stanje i promjene vrijednosti sredstava, kapitala i obaveza, kao i prihodi i rashodi, i utvrđivanje rezultata poslovanja se računovodstveno obuhvataju na osnovnim trocifrenim kontima kontnog plana u skladu sa Pravilnikom o računovodstvu i računovodstvenim politikama i sa Međunarodnim računovodstvenim standardima/ Međunarodnim standardima finansijskog izvještavanja, odnosno u skladu sa važećim politikama vrednovanja i iskazivanja.

- Sastavni dio ovog Izvještaja čini:
  - Set finansijskih izvještaja:
    - Bilans stanja na dan 31.12.2022. godine
    - Bilans uspjeha za period od 01.01. do 31.12.2022. godine
    - Aneks – dodatni računovodstveni izvještaj
    - Izvještaj o gotovinskim tokovima
    - Izvještaj o promjenama u kapitalu
    - Bilješke uz finansijske izvještaje.

Svi iznosi u finansijskim izvještajima dati su u konvertibilnim markama (KM) bez decimala.

## 5.1. ANALIZA BILANSA USPJEHA

### 5.1.1. Prihodi

Ukupni prihodi u 2022. godini iznose 76.894.550 KM i ostvareni su za 22% više u odnosu na 2021. godinu, prvenstveno zbog povećanja cijena centralnog grijanja u tri navrata, uzrokovanim povećanjem cijena gasa. U odnosu na Rebalans plana za 2022. godinu, ukupan prihod je realizovan sa 103%.

Grupa konta ili konto	PRIHODI	Ostvarenje 2021.	Rebalans plana za 2022.	Ostvarenje 2022.	Indeks 5/3	Indeks 5/4	Struktura prihoda za 2022. (kol.5)
1	2	3	4	5	6	7	8
61+62	<b>Prihodi od prodaje gotovih proizvoda i pruženih usluga</b>	<b>54.325.983</b>	<b>66.262.415</b>	<b>67.334.343</b>	<b>124</b>	<b>102</b>	<b>87,57</b>
6110	• Prihodi od prodaje i distribucije toplote	54.206.913	65.855.827	67.041.326	124	102	87,19
	- stambeni prostor	42.855.965	52.175.616	53.173.883	124	102	69,15
	- poslovni prostor	11.350.948	13.680.211	13.867.442	122	101	18,03
6211,	- prihod od servisnih usluga na instalacijama centralnog grijanja	82.975	353.539	227.609	274	64	0,30
6216	- prihod od isporuke sanitarne vode	2.303	2.450	2.018	88	82	0,00
6213	- prihodi od usluga uključena/isključena korisnika	5.063	9.600	3.480	69	36	0,00
6214	- prihodi od usluga servisiranja i ostalih usluga (saglasnost, priključak)	28.729	41.000	59.911	209	146	0,08
6218							
<b>A</b>	<b>PRIHODI IZ UGOVORA S KUPCIMA (61+62)</b>	<b>54.325.983</b>	<b>66.262.415</b>	<b>67.334.343</b>	<b>124</b>	<b>102</b>	<b>87,57</b>
65	<b>Ostali poslovni prihodi</b>	<b>2.944.408</b>	<b>3.514.883</b>	<b>3.157.828</b>	<b>107</b>	<b>90</b>	<b>4,11</b>
651	• Prihodi od najma	156.453	177.072	84.668	54	48	0,11
652	• Prihodi od donacija	1.949.043	2.434.811	2.364.393	121	97	3,07
	- obračunati tekući dio donacija od osnivača	106.340	116.827	82.537	78	71	0,11
	- obračunati tekući dio donacija od drugih lica	438.749	520.606	512.210	117	98	0,67
	- obračunati tekući dio donacija od drugih državnih organa	48.283	8.429	8.310	17	99	0,01
	- ostali prihodi - bilansna evidencija	7.557	20.000	10.302	136	52	0,01
	- prihod uplata Kantona za izmirenje obaveza po IDA kreditima	1.348.114	1.768.950	1.751.035	130	99	2,28
659	• Ostali prihodi	838.912	903.000	708.767	84	78	0,92
6590	- prihodi od usluga laboratorije	154.286	165.000	145.188	94	88	0,19
6591	- prihodi od usluga servisiranja pumpi	1.092	1.000	1.228	112	123	0,00
6592	- prihodi od izgradnje termoenergetskih objekata	572.097	635.000	356.063	62	56	0,46
6593	- prihodi od naplate šteta od osiguravajućih društava	6.811	6.000	6.387	94	106	0,01
6594	- prihodi od ostalih poslovnih usluga	39.717	46.000	165.549	417	360	0,22
6598	- ostali poslovni prihodi po drugim osnovama	64.910	50.000	34.352	53	69	0,04
66	<b>Finansijski prihodi</b>	<b>53.397</b>	<b>38.800</b>	<b>186.516</b>	<b>349</b>	<b>507</b>	<b>0,24</b>
	- prihodi od kamata po transakcijskim računima	3.727	1.800	4.384	118	244	0,01
	- prihodi od kamata po utuženju	49.655	35.000	182.133	367	520	0,24
67	<b>Ostali prihodi i dobiti</b>	<b>5.267.940</b>	<b>5.091.232</b>	<b>6.197.027</b>	<b>118</b>	<b>122</b>	<b>8,06</b>
670	• Dobici od prodaje stalnog sredstva	7.193	9.000	6.235	87	69	0,01
675	• Dobici od prodaje materijala	94.430	0	0	0	0	0,00
677	• Naplaćena ranije otpisana potraživanja	4.780.711	4.748.032	5.611.737	117	118	7,30
	- naplaćena otpisana potraživanja - stambeni	3.925.200	3.869.566	4.300.647	110	111	5,59
	- naplaćena otpisana potraživanja - poslovni	838.491	784.287	1.198.900	143	153	1,56
	- naplaćena otpisana potraživanja - ostali kupci	17.020	94.179	112.190	659	119	0,15
679	• Otpis obaveza, ukinuta rezervisanja i ostali prihodi	385.606	334.200	579.056	150	173	0,75
	- prihodi od ukidanja rezervisanja	205.627	162.500	179.700	87	111	0,23
	- prihodi od sudskih troškova	173.495	165.000	188.438	109	114	0,25
	- ostali prihod	3.944	6.700	210.917			0,27
69	<b>Prihod iz osnovna promjena računovodstvenih politika i ispravki grešaka iz ranijih perioda</b>	<b>187.344</b>	<b>48.000</b>	<b>18.835</b>	<b>10</b>	<b>35</b>	<b>0,02</b>
	Naknadno fakturisani prihodi za isporuke u ranijim godinama za centralno grijanje	22.900	37.000	13.294	58	36	0,02
	Prihodi od više obračunatih troškova iz ranijih godina	164.444	11.000	5.541	3	50	0,01
<b>B</b>	<b>OSTALI PRIHODI I DOBICI (65+66+67+69)</b>	<b>8.453.075</b>	<b>8.690.916</b>	<b>9.560.207</b>	<b>113</b>	<b>110</b>	<b>12,43</b>
<b>C</b>	<b>UKUPNO PRIHODI (A+B)</b>	<b>62.779.058</b>	<b>74.953.331</b>	<b>76.894.550</b>	<b>122</b>	<b>103</b>	<b>100,00</b>



## Struktura prihoda (sa procentom učešća u ukupnom iznosu prihoda)

Efekti promjena računovodstvenih politika i ispravki grešaka iz ranijih perioda	0,02%	18.835	
Ostali prihodi i dobiti	8,06%	5.197.027	
Finansijski prihodi	0,24%	186.516	
Ostali poslovni prihodi	4,11%	3.157.828	
Prihodi od prodaje gotovih proizvoda i pruženih usluga	87,57%		67.334.343

0 20.000.000 40.000.000 60.000.000 80.000.000

### 5.1.1.1. Prihodi od prodaje gotovih proizvoda i pruženih usluga

Obuhvataju prihode od prodaje učinaka na domaćem tržištu (usluge grijanja stambenog i poslovnog prostora i prihod od prodaje ostalih usluga), i realizovani su u iznosu od 67.334.343 KM, što je za 24% više u odnosu na ostvarenje prethodne godine.

#### 5.1.1.1.1. Prihod od prodaje i distribucije toplote

U decembru 2017. godine Vlada Kantona utvrdila je visinu tarifnih stavova i donijela Odluku broj: 02-05-36756-9/17 kojom su utvrđene cijene grijanja, a koje su se primjenjivale od 01.01.2018. godine do 31.01.2022. godine.

U izvještajnom periodu cijene grijanja su se mijenjale u 3 navrata.

Vlada KS je odobrila povećanje visine tarifnih stavova od 01. februara 2022. godine za 10% Odlukom br. 02-04-4108-4/22 od 17.02.2022. godine.

Drugo povećanje cijene je donijela Vlada KS za 16,30% od 01. aprila 2022. godine (Odluka Vlade KS br. 02-04-18014-15/22 od 28.04.2022. godine).

U novembru 2022. godine Vlada Kantona Sarajevo donijela je odluku broj 02-04-44837-4/22 kojom su utvrđene cijene grijanja veća za 16,53 %, sa primjenom od 01. novembra 2022.

Odobrena povećanja visine tarifnih stavova su uzrokovane promjenama cijene gasa u 2022. godini.

Povećanje veleprodajne cijene gasa		Povećanje cijene centralnog grijanja	
01.11.2021.	23,50%		
01.01.2022.	11,01%	01.02.2022.	10,00%
01.04.2022.	21,70%	01.04.2022.	16,30%
01.07.2022.	23,36%		
01.10.2022.	9,70%	01.11.2022.	16,53%
procentualno veća cijena gasa u decembru 2022 u odnosu na oktobar 2021	125,77%	procentualno veća cijena grijanja u decembru 2022 u odnosu na oktobar 2021	49,08%

Ukupan prihod od centralnog grijanja iznosi 67.041.326 KM i obuhvata:

- prihod od grijanja stambenog prostora 53.173.883 KM
- prihod od grijanja poslovnog prostora 13.867.442 KM

Mjesec	Rebalans 2022.			Ostvarenje 2022.			Indeks 7/4
	Stambeni prostor	Poslovni prostor	Ukupno	Stambeni prostor	Poslovni prostor	Ukupno	
1	2	3	4	5	6	7	8
Januar	5.131.241	1.488.667	6.619.907	5.131.241	1.488.667	6.619.907	100
Februar	5.639.766	1.709.858	7.349.625	5.639.766	1.709.858	7.349.625	100
Mart	5.621.905	1.655.114	7.277.019	5.624.509	1.652.511	7.277.019	100
April	6.416.359	1.508.756	7.925.114	6.405.427	1.507.433	7.912.859	100
Maj	2.032.427	668.975	2.701.402	1.967.196	524.035	2.491.230	92
Juni	1.973.756	517.507	2.491.263	1.924.813	524.068	2.448.881	98
Juli	1.970.675	517.286	2.487.961	1.932.532	521.607	2.454.139	99
August	1.970.314	517.207	2.487.521	1.940.723	522.282	2.463.005	99
Septembar	1.978.847	537.808	2.516.655	1.956.337	527.336	2.483.672	99
Oktobar	6.388.715	1.283.631	7.672.345	6.329.674	1.337.587	7.667.261	100
Novembar	6.462.582	1.461.305	7.923.887	7.434.609	1.726.181	9.160.790	116
Decembar	6.589.029	1.814.097	8.403.126	6.887.058	1.825.879	8.712.937	104
<b>Ukupno</b>	<b>52.175.616</b>	<b>13.680.211</b>	<b>65.855.827</b>	<b>53.173.883</b>	<b>13.867.442</b>	<b>67.041.326</b>	<b>102</b>

Napomena:

U januaru 2023. godine, prema Odluci Vlade Kantona Sarajevo broj 02-04-1352-8/23 izvršeno je umanjene računa za grijanje za decembar 2022. svim korisnicima. Procenat umanjenja je 9%, umanjena su potraživanja od kupaca u iznosu od 1.010.108 KM, kao i prihod za decembar u iznosu od 863.341 KM, te pripadajući iznos poreza na dodatu vrijednost.

Tip	Broj KO	Iznos KO
Poslovni	2397	-211.773,80 KM
Stambeni	51005	-798.334,47 KM
<b>Ukupno</b>	<b>53402</b>	<b>-1.010.108,27 KM</b>

## Pregled važećih cijena centralnog grijanja

KATEGORIJE PROSTORA	Fakturise se	Jedinica mjere	Tarifni stavovi	Cijene 01.01.- 31.01.2022.	Cijene 01.02.- 31.03.2022.	Cijene 01.04.- 31.10.2022.	Cijene 01.11.- 31.12.2022.	Procenat povećanja 6/5	Procenat povećanja 7/6	Procenat povećanja 8/7	Procenat povećanja 8/5	
												1
<b>1. OBJEKTI BEZ MJERENJA TOPLOTNE ENERGIJE</b>												
<b>1.1. Korisnici - domaćinstva</b>												
Domaćinstva - cijena za jedinicu isporučene energije												
Domaćinstva - cijena za jedinicu priključne snage												
<b>1.2. Korisnici - poslovni prostori</b>												
Poslovni prostor - cijena jedinicu isporučene energije												
Poslovni prostor - cijena za jedinicu priključne snage												
<b>2. OBJEKTI SA UGRADENIM MJERILIMA</b>												
<b>2.1. Stambeni objekti sa ugrađenim mjerilima u kolektivnom stanovanju</b>												
Domaćinstva - cijena za jedinicu isporučene energije												
Domaćinstva - cijena za jedinicu priključne snage												
<b>2.2. Poslovni objekti sa ugrađenim mjerilima u kolektivnom stanovanju</b>												
Poslovni prostori - cijena za jedinicu isporučene energije												
Poslovni prostori - cijena za jedinicu priključne snage												
<b>2.3. Poslovni samostojni objekti sa ugrađenim mjerilima</b>												
cijena za jedinicu isporučene energije												
cijena za jedinicu priključne snage												
<b>3. SPECIFIČNI OBJEKTI SA MJERILIMA</b>												
cijena za jedinicu isporučene toplotne energije - linearno (specifični kupci)												
<b>Cijene su bez PDV-a.</b>												



## Prihod po kategorijama korisnika prema jedinici mjere isporuke toplotne energije i važećim tarifnim stavovima

R/b	Kategorija	Jedinica mjere fakturiranja	Fakturirane se	Tarifni stavovi 2022.						Ostvarenje 2021		Rebalans Plana 2022.		Ostvarenje 2022		Indeks obračunskih jedinica	Indeks prihoda	Struktura prihoda u 2021.	Struktura prihoda u 2022.		
				01.01.- 31.01.		01.02.- 31.03.		01.04.- 31.10.		01.11.- 31.12.		Obratunska količina	Prihod	Obratunska količina	Prihod					Obratunska količina	Prihod
				Tarifni stavovi																	
1	2	3	4													9/5	10/6				
1.	Stambeni prostor bez mjerenja toplotne energije	m <sup>2</sup>	Ts1 - Ts2													11	12	13	14		
1.1.	Isporučena energija - domaćinstva	m <sup>2</sup>	Ts1	1,2988	1,4287	1,6616	1,9362			2,597,356	39,848,190	2,596,927	48,056,496	2,563,855	49,302,939	99	124	73,51	73,54		
1.2.	Priključna snaga - domaćinstva	m <sup>2</sup>	Ts2	0,5235	0,5758	0,6697	0,7804				23,562,625		28,420,259		28,955,917		123	43,47	43,19		
2.	Stambeni prostor sa mjerenjem toplotne energije	kWh	Ts3 - Ts2													125	125	30,04	30,35		
2.1.	Isporučena energija - domaćinstva	kWh	Ts3	0,0689	0,0738	0,0881	0,1027			13,910,569	958,078	16,317,478	1,352,872	13,983,517	1,148,555	101	120	5,01	5,29		
2.2.	Priključna snaga - domaćinstva	m <sup>2</sup>	Ts2	0,5235	0,5758	0,6697	0,7804			287,219	1,758,626	336,835	2,516,885	332,464	2,395,417	116	136	3,24	3,57		
3	Stambeni prostor sa mjeracem - linearno (specifični kupci)	kWh	Ts8	0,1208	0,1328	0,1545			2,410,290	291,163	2,963,826	430,810	2,339,803	326,973		97	112	0,54	0,49		
<b>SVEGA STAMBENI</b>																					
4.	Poslovni prostor bez mjerenja toplotne energije	m <sup>2</sup>	Ts4 - Ts5													124	124	79,06	79,32		
4.1.	Isporučena energija	m <sup>2</sup>	Ts4	2,4037	2,6441	3,0751	3,5834			167,774	4,677,272	167,846	5,557,572	164,997	5,708,219	98	122	8,63	8,51		
4.2.	Priključna snaga	m <sup>2</sup>	Ts5	0,8901	0,9792	1,1388	1,327				2,858,878		3,399,469		3,467,802		121	5,27	5,17		
5.	Poslovni prostor sa mjerenjem toplotne energije u kolektivnom stanovanju	kWh	Ts7 - Ts5													123	123	3,35	3,34		
5.1.	Isporučena energija	kWh	Ts7	0,0965	0,1062	0,1235	0,1439			8,130,133	784,383	7,049,064	819,036	7,807,959	895,703	96	114	1,45	1,34		
5.2.	Priključna snaga	m <sup>2</sup>	Ts5	0,8901	0,9792	1,1388	1,327			103,263	1,082,962	103,070	1,321,703	104,534	1,401,521	101	129	2,00	2,09		
6.	Poslovni prostor koji se sastoji od objekata sa ugrađenim mjeracima	kWh	Ts7 - Ts6													123	123	3,44	3,43		
6.1.	Isporučena energija	kWh	Ts7	0,0965	0,1062	0,1235	0,1439			28,885,883	2,780,994	27,046,571	3,142,561	27,782,742	5,653,136	123	123	8,47	8,43		
6.2.	Priključna snaga	kW	Ts6	5,1958	5,7154	6,6470	7,7457			29,760	1,810,067	33,180	2,400,095	32,171	3,163,894	96	114	5,13	4,72		
7.	Poslovni prostor sa mjeracem - linearno (specifični kupci)	kWh	Ts8	0,1208	0,1328	0,1545	0,1800			1,806,211	215,175	1,773,552	257,795	1,488,258	208,863	82	138	3,34	3,71		
<b>SVEGA POSLOVNI</b>																					
UKUPNO m <sup>2</sup> (obračunski - mjesečno)										11,350,854		13,498,764		13,867,442			122	20,94	20,68		
UKUPNO kWh										3,155,632		3,204,878		3,185,851			101				
UKUPNO kW (obračunski - mjesečno)										55,153,085		55,150,481		53,402,289			97				
UKUPNO PRIHOD KM										29,760		33,180		32,171			108				
										54,206,913		65,835,827		67,041,326			174				





#### **5.1.1.1.2. Prihod od pruženih usluga**

Prihod od pruženih usluga ostvaren je u iznosu od 293.017 KM i odnosi se na usluge koje Preduzeće pruža trećim licima, odnosno prihod od servisnih usluga na instalacijama centralnog grijanja, prihod od sanitarne vode, prihod od uključanja i isključenja korisnika i prihod od ostalih usluga (saglasnost, priključak).

#### **5.1.1.2. Ostali poslovni prihodi**

Obuhvataju prihode od zakupnina, donacija, uplata Kantona i ostale prihode i u ovom obračunskom periodu iznose 3.157.828 KM i za 7% su viši u odnosu na prihod realizovan prethodnoj godini, s obzirom na to da je počela ubrzana otplata za kredite WB IDA 3029 i TF 29030 BOS u 2022. godini.

#### **5.1.1.2.1. Prihodi od najma**

Prihodi od najma u iznosu od 84.668 KM se odnose na:

fakturisanu naknadu za korištenje poslovnih prostorija od strane IGT d.o.o. Sarajevo (shodno Odluci Uprave broj 03-03-02-373/17) u iznosu od 59.630 KM.

ostatak prihoda se odnosi na zakup rezervoara za tečno gorivo (Direkcija za robne rezerve KS), zakup reklamnog prostora na dimnjaku kotlovnice „Zetra“ (GLIESE 581g d.o.o DL McDonald"s) i zakup poslovnih prostorija za smještaj samouslužnih aparata za napitke.

#### **5.1.1.2.2. Prihodi od donacija**

Sredstva dobijena za nabavku opreme u Preduzeću, u računovodstvu se tretiraju kao odloženi prihod koji se priznaje u prihode perioda u srazmjeri sa amortizacijom opreme nabavljene iz tih sredstava.

Shodno Uredbi o opštim uslovima za proizvodnju, isporuku i korištenje toplotne energije Vlade Kantona, a na osnovu zaključenih ugovora sa investitorima, novoizgrađeni termoenergetski objekti (distributivna mreža, kotlovnice) dati u vlasništvo Preduzeću se evidentiraju u poslovnim knjigama. Nabavna vrijednost ovih sredstava se u računovodstvu tretira kao odloženi prihod, koji se priznaje u prihode perioda u srazmjeri sa amortizacijom evidentiranih termoenergetskih objekata.

Poštujući princip sučeljavanja rashoda i prihoda, iznos donacija je sadržan u vrijednosti stalnih sredstava nabavljenih putem donacija i istovremeno u vrijednosti iskazane amortizacije, a odnosi se na obračunati tekući dio donacija od osnivača i drugih lica i iznosi 613.358 KM.

Uplate od Kantona Sarajevo, za izmirenje obaveza po IDA kreditima u iznosu od 1.751.035 KM (uplaćena sredstva 2.048.711 KM) su evidentirane kao prihod od donacija (ostali prihodi). Razlika između uplaćenih sredstava i knjiženog prihoda predstavlja obračunati PDV po preračunatoj stopi u iznosu od 297.676 KM.

#### **5.1.1.2.3. Ostali prihodi**

Ostali prihodi ostvareni su u iznosu od 708.767 KM, a dio ovih prihoda odnosi se na:

- prihod od usluga laboratorije u iznosu od 145.188 KM, a odnosi se na:
  - prihod od usluga čišćenja i verifikacije mjerila 8.605 KM
  - prihod od naknade za održavanje i verifikacije mjerila SP 120.848 KM
  - prihod od naknade za održavanje i verifikacije mjerila PP 15.735 KM
- prihod od izgradnje termoenergetskih objekata u iznosu od 356.063 KM, a odnosi se na:
  - izgradnja priključnog vrelovoda, izgradnja priključka i priključenje stambeno – poslovnih objekata „I13 Sarajevo Tower“ u iznosu od 321.124 KM.
  - izgradnja priključnog vrelovoda za objekte Arhitektonski fakultet i Građevinski fakultet, investitor UNDP BIH u iznosu od 11.295 KM.
  - izgradnja magistralnog vrelovoda za stambeni objekat u Lužanima, investitor Bešliagić Ulfeta u iznosu od 3.086 KM.



Izmještanje toplovodne mreže ispred objekta Vila park, investitor A2DCORE u iznosu od 15.231 KM.

Izgradnja magistralnog vrelovoda za SP7 i SP 8, investitor Vizija doo u iznosu od 5.327 KM.

- prihod od ostalih poslovnih usluga u iznosu 165.549 KM odnosi se na prihod od usluga ugradnje mjerila toplotne energije.
- ostali poslovni prihodi po drugim osnovama iznose 34.352 KM, a sadrže prihod po osnovu naknade za neovlašteno korištenje toplotne energije – 6.410 KM, prihod od usluga održavanja i servisiranja podstanica 13.465 KM, te ostale poslovne prihode u iznosu od 14.477 KM od kojih se najveći prihod od 12.790 KM odnosi na provođenje Sporazuma o saradnji na realizaciji projekta „Subvencioniranje troškova ugradnje individualnih mjerila toplotne energije u objektima na sistemu daljinskog grijanja br. 03-08-04-3860/20).

#### 5.1.1.3. Finansijski prihodi

Odnose se na prihod po osnovu naplaćenih kamata po transakcijskim računima i kamata po utuženjima koji su ostvareni u ukupnom iznosu od 186.516 KM.

#### 5.1.1.4. Ostali prihodi i dobiti

Realizovani su u iznosu od 6.197.027 KM i veći su za 18% u odnosu na prethodnu godinu, prvenstveno zbog veće naplate otpisanih potraživanja i računovodstvene evidencije pozajmice tečnih goriva.

##### 5.1.1.4.1. Naplaćena otpisana potraživanja

Ukupni prihodi od naplaćenih otpisanih potraživanja u 2022. godini iznose 5.611.737 KM, a predstavljaju naplaćena otpisana potraživanja za period od 1997. godine do 31.12.2021. godine.

Analitika naplaćenih otpisanih potraživanja od grijanja stambenih i poslovnih prostora i ostalih kupaca u ukupnom iznosu od 5.611.737 KM je prikazana u sljedećoj tabeli:

Redni broj	Godina /Period	Prihod od otpisanih potraživanja u 2022 godini		
		Stambeni prostor	Poslovni prostor	Ostali kupci
1	2	4	5	6
1	od 1997 do 2009	848.262 KM	7.256 KM	112.190 KM
2	od 2010 do 2016	893.677 KM	171.375 KM	
3	2017	201.251 KM	21.631 KM	
4	2018	272.392 KM	85.670 KM	
5	2019	440.882 KM	114.482 KM	
6	2020	682.515 KM	280.793 KM	
7	2021	961.668 KM	517.691 KM	
Ukupno prihod od naplaćenih otpisanih potraživanja		4.300.647 KM	1.198.900 KM	112.190 KM

**Napomena:** Prihod od otpisanih potraživanja sadržava naplatu potraživanja uz korekcije, povećanja/smanjenja stanja potraživanja.

##### 5.1.1.4.2. Otpis obaveza, ukinuta rezervisanja i ostali prihodi

Iznos od 188.438 KM je evidentiran na prihodima od sudskih troškova i odnosi se na naplaćena sredstva od korisnika usluge centralnog grijanja za ranije plaćene sudske takse po prijedlozima koji su podnešeni Sudu.

Iznos od 179.700 KM odnosi se na prihod ukidanja rezervisanja za sudske sporove.

U ostalim prihodima sadržan je iznos od 209.298 KM koji se odnosi na prihod koji se realizovano po osnovu računovodstvene evidencije pozajmice tečnih goriva, a po osnovu ugovora o pozajmici br. 03-08-04-128-502.01/22.



## 5.1.2. Rashodi

Ukupni rashodi poslovanja u 2022. godini ostvareni su u iznosu 72.805.052 KM i ostvareni su sa 26% više u odnosu na prethodnu godinu, prvenstveno zbog većih cijena gasa tokom godine. U odnosu na Rebalans plana za 2022. godinu, ukupni rashodi ostvareni su za 1% više.

Grupa Konta ili konta	TROŠKOVI	Ostvarenje 2021.	Rebalans plana za 2022.	Ostvarenje 2022.	Struktura troškova za 2022.			
					Indeks 4/3	Indeks 5/4	D	F
1	2	3	4	5	6	7	8	9
51	<b>Materijalni troškovi</b>	<b>31.954.901</b>	<b>45.581.730</b>	<b>47.736.696</b>	<b>141</b>	<b>105</b>	<b>74,42</b>	<b>65,57</b>
511	• utrošene sirovine i materijal	454.158	514.000	497.257	109	97	0,78	0,68
	utrošene sirovine, materijal i rezervni dijelovi za preventivno i korektivno održavanje postrojenja	390.923	410.000	430.027	110	105	0,67	0,59
	uredski materijal	29.278	55.000	32.823	112	60	0,05	0,05
	materijal za čišćenje i održavanje prostorija i vozila	33.937	49.000	34.407	101	70	0,05	0,05
512	• utrošena energija i gorivo	33.461.322	45.012.730	47.170.718	141	105	73,54	64,79
	• utrošena energija za proizvodnju	33.422.097	44.954.230	47.117.525	141	105	73,46	64,72
	Električna energija	1.919.403	1.895.106	1.784.307	93	94	2,78	2,45
	Zemni gas	30.660.185	41.681.278	43.155.004	141	104	67,28	59,27
	Lož ulje LUEL	398.853	580.465	1.084.857	272	187	1,69	1,49
	Lož ulje LUS	284.608	597.381	943.493	332	158	1,47	1,30
	Voda	159.048	200.000	149.863	94	75	0,23	0,21
	• utrošeno gorivo za transportna sredstva	39.224	58.500	53.194	136	91	0,08	0,07
	• otpis inventara, ambalaže i auto guma	36.441	55.000	66.721	174	125	0,11	0,09
52	<b>Troškovi plaća i ostalih primanja zaposlenih i drugih fizičkih lica</b>	<b>10.687.590</b>	<b>12.792.140</b>	<b>11.313.440</b>	<b>106</b>	<b>88</b>	<b>17,64</b>	<b>15,54</b>
520 i 521	Troškovi plaća i naknada plaća	9.374.005	11.323.218	9.919.883	106	88	15,47	13,63
	• plaće i naknade plaća	5.797.554	7.029.784	6.156.524	106	88	9,60	8,46
	• neto-plaće-ostala primanja koja imaju karakter plaća	42.009	60.000	27.972	67	47	0,04	0,04
	• doprinosi iz plaća i na plaće i naknada plaća	3.534.442	4.233.433	3.735.387	106	88	5,82	5,13
523	• Troškovi službenih putovanja zaposlenih	0	6.000	14.197		237	0,02	0,02
524	• Troškovi ostalih primanja, naknada i materijalnih prava zaposlenih	1.249.173	1.362.303	1.302.460	104	96	2,03	1,79
	- naknade zaposlenim za ishranu u toku rada	730.567	817.544	770.865	106	94	1,20	1,06
	- troškovi prevoza na rad i sa rada	200.373	209.486	189.283	94	90	0,30	0,26
	- regres za godišnji odmor	164.119	182.305	178.821	109	98	0,28	0,25
	- naknade za praznike	100.386	99.468	101.099	101	102	0,16	0,14
	- pomoći i naknade troškova zaposlenim po raznim osnovama (jednokratne pomoći za smrtni slučaj)	36.880	30.000	36.684	105	129	0,06	0,05
	- ostale isplate, naknade troškova zaposlenim - stručno obrazovanje	16.848	23.500	23.709	141	101	0,04	0,03
527	• troškovi naknada članovima odbora, komisija i sl.	62.081	63.720	64.632	104	101	0,10	0,09
529	• Troškovi naknada ostalim fizičkim licima (ugovori o djelu i sl.)	2.331	36.900	12.269	526	33	0,02	0,02
53	<b>Troškovi proizvodnih usluga</b>	<b>701.323</b>	<b>1.422.383</b>	<b>1.094.250</b>	<b>156</b>	<b>77</b>	<b>1,71</b>	<b>1,50</b>
531	• troškovi transportnih usluga	3.135	60.000	36.334	1159	61	0,06	0,05
	Usluge održavanja postrojenja i distributivne mreže i ostale usluge kao							
532	• što su održavanja računara, softvera, transportnih sredstava, objekata i ostale opreme	395.431	895.450	668.606	169	75	1,04	0,92
533	• troškovi najma	26.937	29.333	22.031	82	75	0,03	0,03
535	• troškovi reklama	4.700	59.600	10.275	219	17	0,02	0,01
539	• troškovi ostalih usluga	271.120	378.000	357.004	132	94	0,56	0,49
	- troškovi usluga održavanja i obezbjeđenja poslovnih objekata, preuzimanje i polaganje novca - usluge zaštite	243.991	335.000	343.060	141	102	0,53	0,47
	- ostale proizvodne usluge -PPZ, špediterske	27.129	43.000	13.924	51	32	0,02	0,02
54	<b>Amortizacija i troškovi rezervisanja</b>	<b>2.550.496</b>	<b>2.218.422</b>	<b>2.630.366</b>	<b>103</b>	<b>119</b>	<b>4,10</b>	<b>3,61</b>
540	• Amortizacija do visine porezno priznatih rashoda	2.542.996	2.218.422	2.423.375	95	109	3,78	3,33
547	• troškovi rezervisanja za naknade i druge beneficije zaposlenika	0	0	176.291			0,27	0,24
	Rezervisanje troškova za sudske sporove - naknade štete	7.500		30.700			0,05	0,04
55	<b>Nematerijalni troškovi</b>	<b>1.242.088</b>	<b>1.977.236</b>	<b>1.575.262</b>	<b>127</b>	<b>80</b>	<b>2,46</b>	<b>2,16</b>
550	• Troškovi neproizvodnih usluga	77.620	302.050	93.867	124	31	0,15	0,13
	- komunalne usluge	46.957	52.000	52.687	112	101	0,08	0,07
	- revizijske, konsultantske, zdravstvene usluge i ostale usluge	30.664	250.050	41.181	134	16	0,06	0,06
551	• troškovi reprezentacije	4.418	13.350	3.611	82	27	0,01	0,00
552	• troškovi premija osiguranja	41.593	100.000	56.806	137	57	0,09	0,08
553	• troškovi platnog prometa (bankarske usluge i)	29.609	38.000	60.317	204	159	0,09	0,08
554	• poštanske i telekomunikacijske usluge	149.838	220.333	149.544	100	68	0,23	0,21
555	• Troškovi poreza, naknada, taksi i drugih dažbina na teret pravnog lica	725.526	797.038	730.234	101	92	1,14	1,00
	- posebna naknada za zaštitu od prirodnih i drugih nesreća - zaposleni i ostali	27.614	28.000	29.093	105	104	0,05	0,04
	- opšta vodoprivredna naknada - zaposleni i ostali	27.615	28.000	29.097	105	104	0,05	0,04
	- ostale posebne naknade/porezi (teh.pregledi, putarine, doprinos za radio-frekvencije)	18.975	36.000	20.581	108	57	0,03	0,03
	- komunalne i administrativne takse	21.547	41.000	50.353	234	123	0,08	0,07
	- sudske takse	178.492	200.000	152.900	86	76	0,24	0,21
	- posebna taksa - Sarajevogas	451.283	464.038	448.210	99	97	0,70	0,62



Grupa konta ili konto	TROŠKOVI	Ostvarenje 2021.	Rebalans plana za 2022.	Ostvarenje 2022.	Indeks A/3	Indeks 5/4	Struktura troškova za 2022. (kol. 5)	
							D	F
556	• Troškovi članских doprinosa-članarine	20.776	20.000	16.565	80	83	0,03	0,02
559	• Ostali nematerijalni troškovi	192.708	486.465	464.317	241	95	0,72	0,64
	- troškovi oglašavanja (tenderi, konkursi i sl.)	12.095	22.000	12.814	106	58	0,02	0,02
	- troškovi izpubljenog spora	4.868	495	776	16	157	0,00	0,00
	- troškovi pretplata na službena glasila i stručne publikacije	7.459	13.270	9.235	124	70	0,01	0,01
	- usluge podjele, štampanja, distribucije računa i obavještenja	119.959	356.000	380.854	317	107	0,59	0,52
	- ostali nematerijalni troškovi poslovanja (sindikal i ostalo)	48.326	94.700	60.638	125	64	0,09	0,08
<b>D</b>	<b>POSLOVNI RASHODI (51+52+53+54+55)</b>	<b>49.136.397</b>	<b>63.991.912</b>	<b>64.143.023</b>	<b>131</b>	<b>100</b>	<b>100,00</b>	<b>88,10</b>
56	Finansijski rashodi	1.974.767	505.740	904.566	66	179		7,24
561,569	Rashodi kamata	184.552	275.458	138.824	75	50		0,19
562	Negativne kursne razlike	1.190.215	230.282	765.742	64	333		1,05
57	Ostali rashodi i gubici	7.259.793	7.693.854	6.991.447	96	91		9,96
570	Gubici od prodaje i rashodovanja stalnih sredstava	0	0	0				0,00
575	Gubici od prodaje materijala	0	6.000	11.586		193		0,02
578	Rashodi po osnovu ispravke vrijednosti i otpisa potraživanja	6.805.703	7.637.854	6.760.985	99	89		9,29
579	Ostali rashodi (ne zahvata materijala i robe)	454.090	50.000	218.876	48	438		0,30
58	Rashodi iz osnova umanjenja vrijednosti sredstava	1.211	0	543.933				0,75
59	Rashodi iz osnova promjena računovodstvenih politika i ispravka grešaka iz ranijih perioda	24.588	11.000	15.092	61	137		0,02
591	Rashodi po osnovu ispravke grešaka iz ranijih perioda	24.588	11.000	15.092	61	137		0,02
<b>E</b>	<b>OSTALI RASHODI I GUBICI (547+56+57+58+59)</b>	<b>8.660.359</b>	<b>8.210.594</b>	<b>8.662.029</b>	<b>100</b>	<b>105</b>		<b>11,90</b>
<b>F</b>	<b>UKUPNO RASHODI</b>	<b>57.796.757</b>	<b>72.202.506</b>	<b>72.805.052</b>	<b>126</b>	<b>101</b>		<b>100,00</b>

### Struktura rashoda (sa procentom učešća u ukupnom iznosu rashoda)

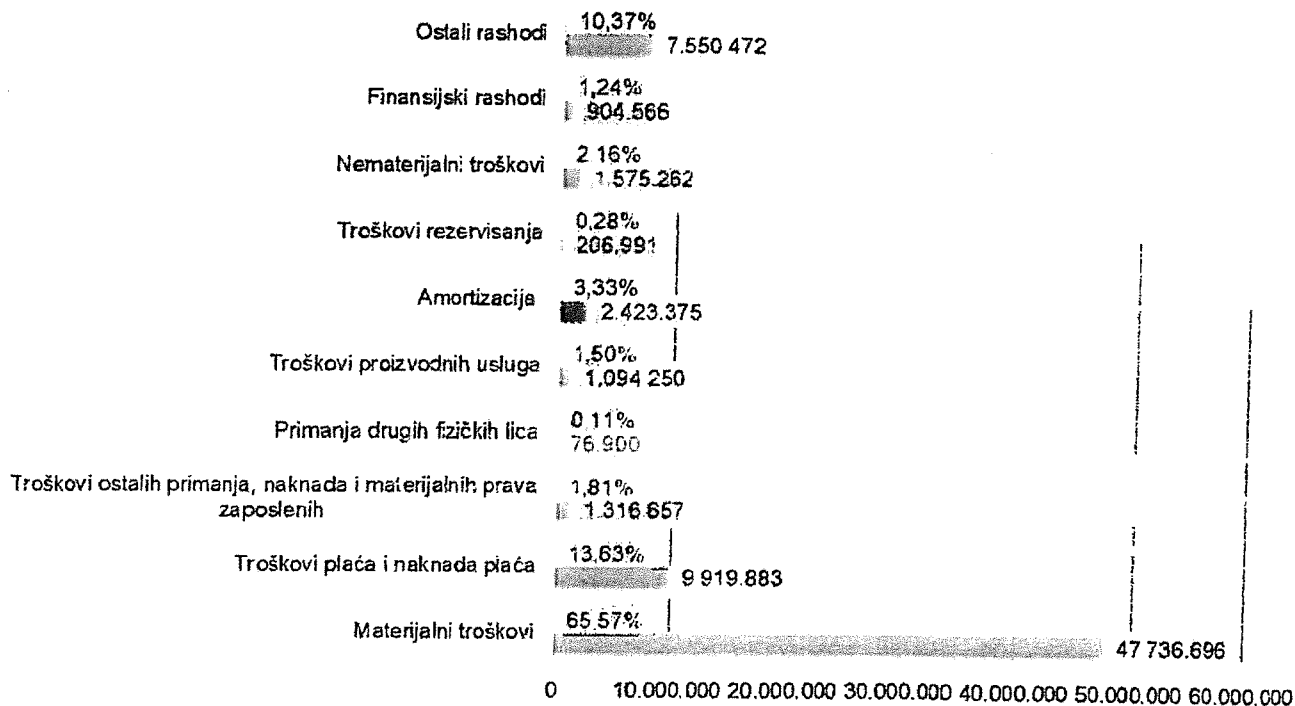



#### • **Utrošene sirovine i materijal**

Iznose 497.257 KM i odnose se na utrošak sirovina, materijala i rezervnih dijelova za preventivno i korektivno održavanje postrojenja, uredski materijal, te materijal za održavanje i čišćenje prostorija i vozila. Ovi troškovi su realizovani sa 97% u odnosu na Rebalans plana i 9% više u odnosu na prethodnu godinu.

#### • **Utrošena energija i gorivo**

Troškovi koji se odnose na energiju za proizvodnju ostvareni su u iznosu od 47.117.525 KM. Od toga, troškovi prirodnog gasa iznose 43.155.004 KM što je 41% više u odnosu na prethodnu godinu, električna energija 1.784.307 KM i troškovi tečnih goriva i vode 2.178.213 KM.

Ukupna potrošnja prirodnog gasa za proizvodnju toplotne energije iznosi 49.458.285 Sm<sup>3</sup>, odnosno 92% od rebalansirane planirane potrošnje prirodnog gasa za 2022. godinu. Pored gasa, tokom godine su za zagrijavanje korištena i tečna goriva, i to 832.950 kg LUS-a i 550.571 litara LUEL-a.

U izvještajnom periodu cijene gasa su se mijenjale u četiri navrata.

Od 01.01.2022. godine je promjenjena cijena gasa, Vlada Federacije BiH je dala saglasnost na veleprodajnu cijenu prirodnog gasa za distributivna privredna društva na području Federacije Bosne i Hercegovine, počevši od 01.01.2022. godine, koja iznosi 0,665 KM/Sm<sup>3</sup>, bez uračunatog PDV-a. Veleprodajna cijena gasa je od 01.01.2022. godine povećana za 11%.

Vlada Federacije BiH je dala saglasnost na veleprodajnu cijenu prirodnog gasa za distributivna privredna društva na području Federacije Bosne i Hercegovine, počevši od 01.04.2022. godine, koja iznosi 0,809 KM/Sm<sup>3</sup>, bez uračunatog PDV-a. Veleprodajna cijena gasa je od 01.04.2022. godine povećana za 21,7 %.

Vlada Federacije BiH je dala saglasnost na veleprodajnu cijenu prirodnog gasa za distributivna privredna društva na području Federacije Bosne i Hercegovine, počevši od 01.07.2022. godine, koja iznosi 0,998 KM/Sm<sup>3</sup>, bez uračunatog PDV-a. Veleprodajna cijena gasa je od 01.07.2022. godine povećana za 23,36 %.

Vlada Federacije BiH je dala saglasnost na veleprodajnu cijenu prirodnog gasa za distributivna privredna društva na području Federacije Bosne i Hercegovine, počevši od 01.10.2022. godine, koja iznosi 1,095 KM/Sm<sup>3</sup>, bez uračunatog PDV-a. Veleprodajna cijena gasa je od 01.10.2022. godine povećana za 9,70 %.

Od oktobra 2021 godine veleprodajna cijena gasa je iznosila 0,485 KM/Sm<sup>3</sup> i od tada je povećana za ukupno 126,77 %, odnosno od oktobra 2021 do oktobra 2022 u pet navrata je povećana veleprodajna cijena gasa (od 01.11.2021 - 23,50 %; od 01.01.2022. - 11,01%, od 01.04.2022 - 21,7 % od 01.07.2022. – 23,36 %, i od 01.10.2022. godine za 9,70%).

#### **Cijene gasa u 2022. godini:**

*Od 01.01.2022:*

Nabavna cijena gasa:	0,665 KM/Sm <sup>3</sup>
Cijena distribucije gasa:	0,080 KM/Sm <sup>3</sup>
Cijena gasa za Toplane:	<b>0,745 KM/Sm<sup>3</sup></b>

Po ispostavljenom računima gasa za period januar – mart 2022., obračunala je subvencija od 0,09 KM/Sm<sup>3</sup>.

*Od 01.04.2022:*

Nabavna cijena gasa:	0,809 KM/Sm <sup>3</sup>
Cijena distribucije gasa:	0,080 KM/Sm <sup>3</sup>
Cijena gasa za Toplane:	<b>0,889 KM/Sm<sup>3</sup></b>

*Od 01.07.2022:*

Nabavna cijena gasa:	0,998 KM/Sm <sup>3</sup>
Cijena distribucije gasa:	0,080 KM/Sm <sup>3</sup>
Cijena gasa za Toplane:	<b>1,078 KM/Sm<sup>3</sup></b>

Od 01.10.2022:

Nabavna cijena gasa:	1,095 KM/Sm <sup>3</sup>
Cijena distribucije gasa:	0,080 KM/Sm <sup>3</sup>
Cijena gasa za Toplane:	1,175 KM/Sm <sup>3</sup>

Napomena: Navedene cijene su bez PDV-a

Povećanje cijene gasa za Toplane u odnosu na cijenu 0,565 KM/ Sm<sup>3</sup> je 107,96%, zbog nemijenjanja distributivne cijene gasa od 0,08 KM/ Sm<sup>3</sup>.

U tabeli u nastavku dato je učešće troškova energenata i ostalih troškova u poslovnim rashodima:

POSLOVNI RASHODI		64.143.023	100%
1.	Troškovi gasa, tečnih goriva, elektroenergije i vode	47.117.525	73
2.	Ostali troškovi	17.025.499	27

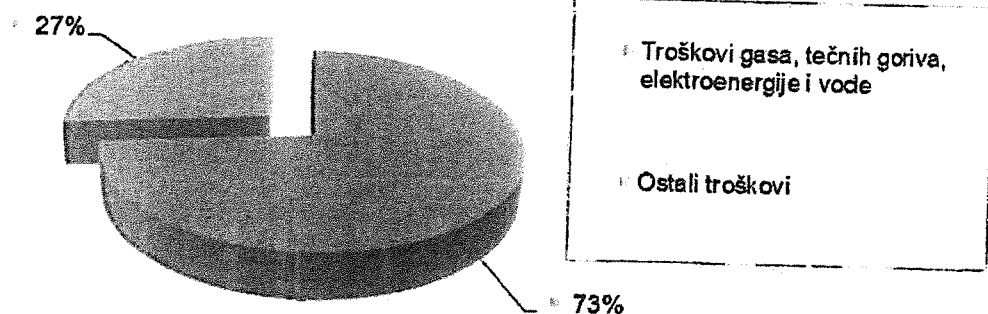

### Podaci o potrošnji prirodnog gasa u Sm<sup>3</sup> po mjesecima

R/B	Mjesec	Ostvarenje 2021.				Rebalans plana 2022.				Ostvarenje 2022.				Indeks			
		Količina (Sm <sup>3</sup> )	Cijena gasa KM/Sm <sup>3</sup>	Troškovi KM (3x4)	% potrošnje	Planska količina (Sm <sup>3</sup> )	Cijena gasa KM/Sm <sup>3</sup>	Troškovi KM	Količina (Sm <sup>3</sup> )	Cijena gasa KM/Sm <sup>3</sup>	Troškovi KM (11x10)	10/3	10/7	11/4	11/8	12/5	12/9
1	2	3	4	5	6	7	8	9	10	11	12	13	14	15	16	17	18
1	Januar	10.284.038	0,565	5.810.482	18,76	10.092.463	0,655	6.610.563	10.092.463	0,655	6.610.563	98	100	116	100	114	100
2	Februar	7.359.154	0,565	4.157.922	15,00	8.068.663	0,655	5.284.974	8.068.663	0,655	5.284.974	110	100	116	100	127	100
3	Mart	8.139.972	0,565	4.599.084	15,01	8.072.319	0,655	5.287.369	8.072.319	0,655	5.287.369	99	100	116	100	115	100
4	April	5.870.214	0,565	3.316.671	7,87	4.231.871	0,889	3.762.133	4.231.871	0,889	3.762.133	72	100	157	100	113	100
5	Maj	197.236	0,565	111.439	2,51	1.352.160	0,889	1.202.071	13.845	0,889	12.308	7	1	157	100	11	1
6	Juni	12.140	0,565	6.859	0,05	24.960	0,889	22.189	12.302	0,889	10.937	101	49	157	100	159	49
7	Juli	11.760	0,565	6.644	0,05	24.960	0,889	22.189	11.236	1,078	12.112	96	45	191	121	182	55
8	August	12.828	0,565	7.248	0,05	24.960	0,889	22.189	13.131	1,078	14.155	102	53	191	121	195	64
9	Septembar	372.665	0,565	210.556	1,42	762.294	0,889	677.679	999.301	1,078	1.077.246	268	131	191	121	512	159
10	Oktoibar	5.573.456	0,565	3.149.003	7,43	3.997.822	0,889	3.554.064	3.343.051	1,175	3.928.084	60	84	208	132	125	111
11	Novembar	6.724.216	0,565	3.799.182	14,01	7.534.178	0,889	6.697.884	6.667.479	1,175	7.834.287	99	88	208	132	206	117
12	Decembar	9.708.135	0,565	5.486.097	17,85	9.604.018	0,889	8.537.972	7.932.625	1,175	9.320.835	82	83	208	132	170	109
<b>UKUPNO</b>		<b>54.265.814</b>		<b>30.660.186</b>	<b>100</b>	<b>53.790.668</b>		<b>41.681.278</b>	<b>49.458.285</b>		<b>43.155.004</b>	<b>91</b>	<b>92</b>	<b>104</b>	<b>141</b>	<b>104</b>	<b>104</b>

U periodu grijanja u 2022. godine dodatno je potrošeno 832.950 kg LUS-a (942.963 KM) i 550.571 litara LUEL-a (1.084.857 KM). U toku 2022. godine, tečno gorivo se trošilo, u kotlovnica koje imaju alternativna goriva, u više navrata. Uslijed niskih temperatura i poremećaja tržišta gasa, postrojenja su od 12.01 i 29.01.2022 godine radila na tečno gorivo. Od 17 do 19.12.2022. godine zbog smanjene isporuke prirodnog gasa iz razloga sanacionih radova na mjernoj stanici Zvornik u Karakaju, također je korišteno tečno gorivo.



## Podaci o potrošnji električne energije po tarifnim grupama

Tarifna grupa M-1 59 potrošnih mjesta (niski napon I tarifna grupa)	Jedinica mjere	Cijena	Ostvarenje 2021.		Rebalans plana 2022.		Ostvarenje 2022.		Index	
			Količina	Troškovi (KM)	Količina	Troškovi (KM)	Količina	Troškovi (KM)	9/5	9/7
1	2	3	4	5	6	7	8	9	10	11
Obračunata energija VT	kWh	0,1488	4.791.815	712.825	4.680.000	696.852	4.272.191	638.610	90	92
Obračunata energija MT	kWh	0,0745	3.384.447	252.141	3.170.000	236.165	3.103.406	231.204	92	98
Prekomjerna reaktivna energija	kVArh	0,0322	370.469	11.929	350.000	11.270	285.368	9.189	77	82
Naknada za obnovljive izvore	kWh	0,0042	8.176.262	41.470	7.850.000	39.815	7.375.597	31.439	76	79
Obračunata snaga	KW	16,5200	26.213	433.039	26.850	443.562	24.485	404.499	93	91
Mjerno mjesto	kom	9,6500	59	6.832	60	6.948	59	6.845	100	99
Svega KM				1.458.236		1.434.612		1.321.786	91	92

Tarifna grupa M-2 227 potrošnih mjesta (niski napon II tarifna grupa)	Jedinica mjere	Cijena	Ostvarenje 2021.		Rebalans plana 2022.		Ostvarenje 2022.		Index	
			Količina	Troškovi (KM)	Količina	Troškovi (KM)	Količina	Troškovi (KM)	9/5	9/7
1	2	3	4	5	6	7	8	9	10	11
Obračunata energija VT	kWh	0,2391	1.037.823	248.144	1.020.000	243.882	1.004.518	240.180	97	98
Obračunata energija MT	kWh	0,1195	779.335	93.130	760.000	90.820	768.910	91.885	99	101
Naknada za obnovljive izvore	kWh	0,0042	1.817.158	9.217	1.780.000	9.028	1.773.428	7.553	82	84
Mjerno mjesto	kom	6,9000	225	18.630	230	19.044	227	18.720	100	98
Svega KM				369.121		362.774		358.338	97	99

Tarifna grupa V-1 1 potrošno mjesto (srednji napon 10kV)	Jedinica mjere	Cijena	Ostvarenje 2021.		Rebalans plana 2022.		Ostvarenje 2022.		Index	
			Količina	Troškovi (KM)	Količina	Troškovi (KM)	Količina	Troškovi (KM)	9/5	9/7
1	2	3	4	5	6	7	8	9	10	11
Obračunata energija VT	kWh	0,1602	352.373	47.958	380.000	51.718	329.384	54.787	114	106
Obračunata energija MT	kWh	0,1053	269.405	24.004	290.000	25.839	267.165	29.430	123	114
Prekomjerna reaktivna energija	kVArh	0,0268	0	0	0	0	0	0		
Naknada za obnovljive izvore	kWh	0,0042	621.778	3.154	670.000	3.398	596.550	2.546	81	75
Obračunata snaga	KW	7,2400	2.323	16.818	2.300	16.652	2.196	17.309	103	104
Mjerno mjesto	kom	9,3500	1	112	1	112	1	112	100	100
Svega KM				92.046		97.719		104.184	113	107
Ukupni troškovi elektroenergije				1.919.403		1.895.108		1.784.307	93	94





#### **5.1.2.1.2. Troškovi plaća i ostalih primanja zaposlenih i drugih fizičkih lica**

Troškovi plaća i ostalih primanja zaposlenih i drugih fizičkih lica iznose ukupno 11.313.440 KM i učestvuju sa 17,58 % u poslovnim rashodima Preduzeća.

##### **5.1.2.1.2.1. Troškovi plaća i ostalih primanja zaposlenih**

Troškovi plaća i ostalih primanja zaposlenih definisani su Ugovorima o radu, Kolektivnim ugovorom, Pravilnikom o radu, važećim poreznim propisima (Zakon o dohotku) Sporazumima zaključenim sa Sindikalnim odborom Preduzeća.

Troškovi plaća i ostalih primanja zaposlenih iznose 11.236.540 KM i odnose se na:

- Troškove plaća i naknada plaća	9.919.883	KM
- Topli obrok, prevoz na rad i sa rada, regres, otpremnine, razne pomoći	1.278.751	KM
<b>Ukupno</b>	<b>11.198.634</b>	<b>KM</b>
- Stručno usavršavanje	23.709	KM
- Troškovi službenih putovanja zaposlenih	14.197	KM
<b>Ukupno</b>	<b>37.906</b>	<b>KM</b>

#### **Troškovi plaća i naknada**

Vlada KS je Odlukom br. 02-04-725-6/22 od 13.01.2022. godine dala saglasnost na Kolektivni Ugovor i isti je objavljen u Službene novine Kantona Sarajevo br. 4/22 dana 27.01.2022. godine. Ugovor se zaključio na period od 12 mjeseci, a primjenjuje se od 01.01.2022.

Uprava Preduzeća, je donijela Odluku broj 03-03-02-101/22 od 03.02.2022., i dopunu iste Odluke pod protokolom broj 03-03-02-108/22 od 04.02.2022. godine, a u skladu sa članovima 29, 32 i 35. Kolektivnog ugovora o pravima i obavezama poslodavaca i zaposlenika u oblasti komunalne privrede. Odlukom je utvrđeno da se radnicima preduzeća sa plaćom u iznosu do 1.000,00 KM izvrši povećanje plaće za iznos od 100,00 KM (stotinu KM), a radnicima sa plaćom u iznosu preko 1.000,00 KM u iznosu od 80,00 KM (osamdeset KM). Utvrđeni iznosi predstavljaju fiksne dodatke i obračunavaju se neovisno od vremena provedenom na radu. Istom Odlukom je propisano da se svim radnicima koji ostvaruju pravo na uvećanje plaće po osnovu otežanih uslova rada, umjesto dosadašnjih uvećanja u skladu sa odredbama člana 46. Pravilnika o radu Preduzeća, plaća uvećava za 10% za vrijeme obavljanja poslova pod otežanim uslovima, kao i 100% isplatu naknade plaće za vrijeme bolovanja uzrokovano i Covid -19.

Dopunom navedene Odluke je utvrđeno, u skladu sa Kolektivnim ugovorom, da se radnicima koji imaju pravo na povećanu plaću za noćni rad, da imaju pravo na povećanje najmanje 50% neto satnice.

U oktobru 2016. godine potpisan je Sporazum o raspoređivanju sredstava za bruto plaće i naknade radnika uposlenih u kantonalnim javnim preduzećima broj 02-34-29721-1/16 od 10.10.2016. godine i Aneksa Sporazuma broj: 02-05-30199-1/17 od 30.10.2017.godine, zaključenog između Vlade Kantona Sarajevo i Samostalnog sindikata radnika komunalne privrede u FBiH – Kantonalni odbor Sarajevo. Navedenim sporazumom, Sindikat i Vlada su saglasni da se sredstva na ime troškova bruto plaća i naknada neće povećavati u kantonalnim javnim komunalnim preduzećima i da, usljed smanjenja visine toplog obroka na 1% prosječne mjesečne neto plaće u FBiH (Sl. novine FBiH br. 52 i 59), razlika sredstava na ime toplog obroka se obračunava u bruto plaću radnika (član 2. Sporazuma).

U skladu sa navedenim Sporazumom i Aneksom sporazuma obračunata razlika između neoporezivog iznosa toplog obroka i 14 KM predstavlja bruto plaću radnika isplaćenu na ime naknade za topli obrok i predstavlja fiksni dodatak na plaću za broj provedenih dana na radu, bez obračuna minulog rada i ostalih uvećanja/dodataka na platu.



Odluke se primjenjuju od 01.01.2022. godine do izmjene Pravilnika o radu Preduzeća. Pravilnik o radu Preduzeća je usvojen 27.12.2022. godine i u primjeni je od 01.01.2023. godine.

U skladu sa Zakonom o dohotku, izvršen je i obračun naknada koje imaju tretman plaća (naknade u slučaju smrti - oporezivi dio i ostala primanja koja imaju karakter plaće) u ukupnom neto iznosu 27.972 KM.

Dio isplaćenih bruto plaća koji nije sadržan u troškovima plaća, sadržan je u:

vrijednosti stalnih sredstava (sopstveni rad)	113.141	KM
dio koji se refundira od Zavoda za zdravstveno osiguranje za bolovanje preko 42 dana	25.959	KM
dio koji se refundira od Zavoda za zapošljavanje KS za ugovore o sufinansiranju zapošljavanja pripravnika VSS i VŠS (ugovor iz 2022. godine)	4.800	KM
dio koji se refundira od Zavoda za zapošljavanje KS za ugovore o sufinansiranju zapošljavanja pripravnika VSS i VŠS (ugovor iz 2021. godine)	1.457	KM
dio koji se refundira od Zavoda za zapošljavanje KS za ugovore po programu javnim radovima"	3.532	KM
dio koji se refundira od Zavoda za zapošljavanje KS za ugovore o sufinansiranju zapošljavanja „50+“	1.600	KM
dio koji se refundira od Zavoda za zapošljavanje KS za ugovore o sufinansiranju zapošljavanja šehidskih porodica i porodica poginulih boraca	4.200	KM
dio koji se refundira od Federalnog Zavoda za zapošljavanje za ugovore o sufinansiranju zapošljavanja „40+ žene“	3.200	KM
<b>UKUPNO</b>	<b>157.889</b>	<b>KM</b>

Regres za godišnji odmor isplaćen je u visini 50% prosječne tromjesečne neto plaće u FBiH.

Preduzeće isplaćuje radnicima jednokratne otpremnine prilikom odlaska u penziju.

Iskorišteni iznos rezervisanja po osnovu otpremnina prikazan je u tabeli na 96 strani.

#### *5.1.2.1.2.2. Troškovi naknada članovima odbora, komisija i sl. i ostalim fizičkim licima (ugovori o djelu i sl.)*

Troškovi naknada članovima odbora, komisija i slično iznose 64.632 KM i odnose se na bruto naknade članovima Nadzornog odbora, Odbora za reviziju, direktora Odjela interne revizije, Skupštine preduzeća i komisija. Naknade Nadzornom odboru i Odboru za reviziju isplaćuju se u skladu sa Zakonom o plaćama i naknadama članova organa upravljanja Kantona Sarajevo, a naknada za Skupštinu preduzeća u skladu sa Odlukom Vlade o utvrđivanju mjesečne naknade za rad članova Skupštine.

Članovi organa upravljanja Preduzeća primaju za svoj rad naknadu u skladu sa Uredbom o određivanju visine plaća i naknada organa upravljanja i drugih organa institucija Kantona Sarajevo, kantonalnih javnih preduzeća i ustanova čiji je osnivač Kanton Sarajevo (Službene novine Kantona Sarajevo, br. 41/16, 46/16 i 5/17) a koju je u skladu sa Zakonom o platama i naknadama članova organa upravljanja i drugih organa institucija Kantona Sarajevo, kantonalnih javnih preduzeća i ustanova čiji je osnivač Kanton Sarajevo donijela Vlada Kantona Sarajevo.

Troškovi naknada ostalim fizičkim licima (ugovori o djelu i sl.) iznose 12.269 KM.



## Analiza planiranih i isplaćenih plaća u izvještajnom periodu

R/B	OPIS	Ostvarenje 2021.	Ostvarenje 2022.	Indeks 4/3
1	2	3	4	5
1	Vrijednost boda za isplatu	389,50	389,50	100
2	Broj radnika (prosjeak)	342	328	96
3	Broj koeficijenata (prosjeak)	1.052,87	1.047,08	99
4	Prosječan koeficijent	3,08	3,19	104
5	Osnovna plaća	4.969.131	4.853.664	98
6	Fiksni dodatak član 29 Kolektivnog ugovora	0	332.020	
7	Učinak	91.849	59.891	65
8	Dodaci (noćni rad, rad nedeljom, otežani uslovi rada)	129.642	181.544	140
9	Osnovna plaća + učinak + dodaci (red 5+red 6+red 7+red 8)	5.190.623	5.427.119	105
10	Učešće minulog rada na isplate	0,1282	0,1310	102
10.1	Minuli rad (na red 9)	665.462	710.871	107
11	Neto plaća bez uključenog toplog obroka (red 9+red 10.1)	5.856.084	6.137.990	105
11.1	Topli obrok oporezivo (kao dio plaće)	171.270	133.614	78
12	Neto plaća ukupno (red 11+red 11.1)	6.027.354	6.271.604	104
13	Doprinosi iz i na plaću	3.625.146	3.772.059	104
14	Bruto plaća (red 12 + red 13)	9.652.500	10.043.663	104

\* Troškovi osnovne plaće, ukupnih dodataka, minulog rada i ukupne neto plaće su iskazani sa uključenim porezom.

\* Iznos obračunatih plata od 10.043.663 KM umanjen je za iznos od 157.889 KM, a po osnovama koje su navedene na prethodnoj strani.

### 5.1.2.1.3. Troškovi proizvodnih usluga

Troškovi proizvodnih usluga iznose 1.094.250 KM i ostvareni su za 56% više u odnosu na prethodnu godinu zbog većih troškova usluga tekućeg održavanja kao i obezbjeđenja poslovnih objekata. U odnosu na rebalansirane planirane veličine troškovi proizvodnih usluga realizovani su sa 77%.

Troškovi usluga održavanja iznose 668.606 KM i odnose se na:

- Usluge tekućeg održavanja 571.292 KM
- Usluge održavanja transportnih sredstava 20.522 KM
- Usluge čišćenja i održavanja 24.233 KM
- Usluge održavanja softvera 52.558 KM

Troškovi usluga održavanja i obezbjeđenja poslovnih objekata, preuzimanja i polaganja novca iznose 343.080 KM i ostvareni su za 2% više u odnosu na Rebalans plana.

### 5.1.2.1.4. Amortizacija

Trošak amortizacije iznosi 2.423.375 KM i za 5% je manji u odnosu na nivo ostvarenja prethodne godine, što ukazuje da ne postoji mogućnost zanačavanja proizvodnog sistema u istom omjeru koliko se sistem godišnje troši.

Stope amortizacije koje su se primjenjivale u 2022. godini su:

- građevine od 2 do 4 %
- građevinski dio toplovoda od 6,67 do 9 %
- oprema (mašinski dio) 10 %
- oprema (elektro dio) od 10 do 11 %
- distributivna mreža 9 %
- ostala oprema od 5 do 33 %



#### 5.1.2.1.5. Troškovi rezervisanja za naknade za otpremnine

Kratkoročni dio rezervisanja za otpremnine za 2022. godinu je iskorišten u iznosu od 80.806 KM za 17 radnika. Istovremeno je izvršeno povećanje rezervisanja u iznosu od 176.291 KM u skladu sa izvještajem aktuara (strana 96).

#### 5.1.2.1.6. Nemaferijalni troškovi

Ovi troškovi iznose 1.575.262 KM i u odnosu na rebalansirane planirane troškove realizovani su sa 80%, a 27% više od ostvarenja 2021. godine.

Troškovi poreza, naknada, taksi i drugih dažbina na teret Preduzeća iznose 730.234 KM i veći su za 1% od ostvarenja prethodne godine.

Ostvareni trošak posebne takse vezane za isporuku prirodnog gasa manji je za 1% radi manje potrošnje prirodnog gasa u 2022. godini u odnosu na prethodnu godinu. Obračun ove takse je ponovo počeo od februara 2012. godine, a prema Zaključku o nastavku primjene Odluke Vlade Federacije BiH o posebnoj taksi (35. sjednica Vlade Federacije 01.02.2012. godine).

Posebna taksa se obračunava za sve potrošače gasa u FBiH, a za izmirenje duga Ruskoj federaciji za isporuku prirodnog gasa u periodu 1992-1995 (Sl. novine FBiH br. 8 od 06.02.2009. godine – Odluka Vlade Federacije BiH). U periodu od novembra 2011. do februara 2012. godine posebna taksa se nije obračunavala.

Troškovi platnog prometa u 2022. godini iznose 60.317 KM, što je 104% više u odnosu na prethodnu godinu, a iz razloga obračunavanja varijabilne naknade. Centralna banka BiH (CBBiH) je na sjednici održanoj dana 27.10.2021. godine, donijela odluku o korekciji naknade na sredstva iznad obvezne rezerve koja se nalaze na računima rezervi banaka kod CBBiH, na način da se dosadašnja naknada na sredstva iznad obvezne rezerve od -0,50% povećava na iznos od -0,75%.

Slijedom navedenog, komercijalne banke su u 2022. godini vršile obračun i naplatu varijabilne naknade za prekomjernu likvidnost po računima klijenata, po slijedećim procentima:

Rbr.	Banka	Procenti varijabilne naknade
1	Unicredit banka	0,50% godišnje na ukupno prosječno stanje računa iznad 500.000 KM, a manje od 5.000.000 KM. 0,75% godišnje na ukupno prosječno stanje iznad 5.000.000 KM
2	Intesa Sanpaolo banka	0,05% mjesečno na prosječan mjesečni saldo preko 1.000.000 KM u tekućem mjesecu za prethodni mjesec
3	Raiffeisen banka	bez obračuna varijabilne naknade
4	Sparkasse banka	bez obračuna varijabilne naknade
5	ASA banka	Za račune sa saldom na kraju dana preko 1.000.000 KM, naplaćuje se dodatna varijabilna mjesečna naknada u iznosu od 0,06%, u tekućem mjesecu za prethodni mjesec. Obračun se radi na saldo preko 1.000.000 KM.
6	BBI banka	od 01.01. do 31.08. obračunavala se godišnja varijabilna naknada od 0,75% na iznose preko BAM 800.000,00. Od 01.09.2022. godine, uslijed Odluka Centralne banke BiH o smanjenju navedenih naknada, Bosna Bank International d.d. Sarajevo od 01.09.2022 u potpunosti ukida varijabilnu naknadu na sredstava na a-vista računima pravnih lica u BBI.

Usluge podjele, štampanja, distribucije računa i obavještenja iznose 380.854 KM, a po osnovu Ugovora zaključenog sa „BH Pošta“ koji je zaključen krajem prethodne godine.

Troškovi reprezentacije u 2022. godini iznose 3.611 KM i odnose se na troškove robe za bife (kafa, čaj, sokovi) i ostalo.



### 5.1.2.2. Finansijski rashodi

Finansijski rashodi odnose se na rashode kamata i negativnih kursnih razlika i iznose 904.566 KM, a odnose se na:

- kamate po IDA kreditima	130.994	KM
- Ostali finansijski rashodi	7.831	KM
- Negativne kursne razlike	765.742	KM

U ovom obračunskom periodu iskazane su negativne kursne razlike po osnovu obaveza za IDA kredite u iznosu od 765.742 KM, a u istom periodu prethodne godine iskazane su negativne kursne razlike u iznosu od 1.190.215 KM. Kurs dolara na dan 31.12.2021. godine iznosio 1,725631 KM, a na dan 31.12.2022. godine 1,833705 KM.

### 5.1.2.3. Ostali rashodi i gubici

Ostali rashodi i gubici iznose ukupno 6.991.447 KM, a odnose se na:

#### 5.1.2.3.1. Rashodi po osnovu otpisa nenaplaćenih potraživanja

Rashodi po osnovu otpisa nenaplaćenih potraživanja, u ukupnom iznosu od 6.760.985 KM, se odnose na:

- shodno prijedlogu Uprave Preduzeća u vezi vezi sa ispravkom nenaplaćenih potraživanja starijih od 180 dana, u skladu sa Pravilnikom o računovodstvu i računovodstvenim politikama Preporuke Odbora za reviziju broj: 02-40-01/22 i Odluke Nadzornog odbora broj: 01-21-03/22 od 29.07.2022. godine, izvršena je ispravka sumnjivih i spornih potraživanja kako slijedi:
  - Utužena/neutužena potraživanja po osnovu centralnog grijanja korisnika stambenog prostora su sumnjiva i sporna i iznose od 2.397.776 KM za period 01.07.-31.12.2021. godine, a na dan 30.06.2022. godine su nenaplaćena i starija od 180 dana.
  - Neutužena potraživanja po osnovu centralnog grijanja korisnika poslovnog prostora su sumnjiva i sporna i iznose od 365.424 KM za period 01.07.-31.12.2021. godine, a na dan 30.06.2022. godine su nenaplaćena i starija od 180 dana.
  - Potraživanja od ostalih kupaca u iznosu od 81.831 KM su sumnjiva i sporna, a na dan 30.06.2022. godine su nenaplaćena i starija od 180 dana.
- shodno prijedlogu Uprave Preduzeća u vezi vezi sa ispravkom nenaplaćenih potraživanja starijih od 180 dana, u skladu sa Pravilnikom o računovodstvu i računovodstvenim politikama Preporuke Odbora za reviziju broj: 02-46-06/23 od 24.01.2023 godine i Odluke Nadzornog odbora broj: 01-31-04/23 od 26.01.2023. godine, izvršena je ispravka sumnjivih i spornih potraživanja kako slijedi:
  - Utužena/neutužena potraživanja po osnovu centralnog grijanja korisnika stambenog i poslovnog prostora su sumnjiva i sporna i iznose od 3.772.235 KM za period 01.01.-30.06.2022. godine, a na dan 31.12.2022. godine su nenaplaćena i starija od 180 dana.
  - Potraživanja od ostalih kupaca u iznosu od 126.995 KM su sumnjiva i sporna, a na dan 31.12.2022. godine su nenaplaćena i starija od 180 dana.
- otpis nenaplaćenih potraživanja u iznosu od 12.000 KM za stambeni prostor, 4.724 KM za poslovni prostor i su rezultat rješenja i reklamacija korisnika tokom ovog obračunskog perioda, u skladu sa tehničkim uputstvom.

Napomena: Detaljna analiza nemogućnosti naplate sa zaključcima, prijedlozima i procjenama Uprave prezentirana je u Izvještaju o prodaji, naplati i potraživanjima.



#### 5.1.2.3.2. Ostali rashodi (na zalihama materijala i robe)

- Iznose 218.876 KM i odnose se na:
  - trošak za izvođenje radova po ugovorima o izgradnji termoeenergetskih objekata 146.387 KM
  - verifikacija mjerila 65.716 KM
  - Kazne za prekršaje i ostale operativne rashode 6.773 KM

Trošak za izvođenje radova po ugovorima o izgradnji termoeenergetskih objekata odnosi se na:

- izgradnja priključnog vrelovoda, izgradnja priključka i priključenje stambeno – poslovnog objekata „I13 Sarajevo Tower“.

izgradnja priključnog vrelovoda za objekte Arhitektonski fakultet i Građevinski fakultet, investitor UNDP BIH

Izgradnja magistralnog vrelovoda za stambeni objekat u Lužanima, investitor Bešlagić Ulfeta

Izmještanje toplovodne mreže ispred objekta Vila park, investitor A2DCORE

- Izgradnja magistralnog vrelovoda za SP7 i SP 8, investitor Vizija doo

Kazna u iznosu od 250 KM je izrečena Prekršajnim nalogom br. 109.109.315.2 zbog počinjenog prekršaja iz člana 172 tačka 6 ZOOBS-a.

Kazne u ukupnom iznosu od 5.501 KM su izrečene Prekršajnim nalozima br. 2001316960 i UP-1-14-09-30-19432/22.

#### 5.1.2.4. Rashodi iz osnova umanjenja vrijednosti sredstava

U skladu sa preporukom broj 11 Ureda za reviziju institucija FBiH iz septembra 2021. godine – „radi realnog iskazivanja imovine i finansijskog rezultata izvršiti vrednovanje, odnosno usklađivanje vrijednosti zaliha u skladu sa MRS 2 Zalihe“, i preporukama Odbora za reviziju, Izveštaj Odbora za reviziju o reviziji finansijskih izvještaja KJKP "Toplane-Sarajevo" d.o.o. za 2021. godinu broj broj: 02-37-03/22 „Izvršiti procjenu neto ostvarive vrijednosti zaliha u skladu sa usvojenim računovodstvenim politikama i zahtjevima Međunarodnog računovodstvenog standarda 2 „Zalihe“, te Članovima 27 i 29 Zakona o računovodstvu i reviziji u Federaciji Bosne i Hercegovine.“, kroz postupak javnih nabavki, angažovana je firma Expertiza d.o.o za Procjenu/umanjenje vrijednosti imovine (Usklađivanje vrijednosti zaliha u skladu sa MRS 2, na dan 31.12.2022.).

Angažovana firma Expertiza d.o.o., koja je u skladu sa zakonom o računovodstvu ovlaštena da procjenjuje bilansne pozicije, je dostavila Elaborat "Usklađivanje vrijednosti zaliha u skladu sa MRS 2 na dan 31.12.2022. godine". Na osnovu dostavljenog elaborata, Uprava Preduzeća je donijela Odluku br. 03-03-01-179/23 od 09.02.2023. godine na osnovu koje je izvršeno umanjenje vrijednosti zaliha u ukupnom iznosu od 726.321 KM.

Efekti provođenja na bilansne pozicije, su sljedeći:

- Umanjenje vrijednosti zaliha sa skladišta 10 u iznosu od 182.388,03 KM ne predstavlja rashod. Skladište 10 je formirano kao odvojeno u kome se nalazi donirana oprema, odnosno oprema koja je prvobitno bila na vanbilansnim pozicijama a naknadno je prebačena u bilansne pozicije. Umanjenje vrijednosti ovih zaliha će teretiti konto 407 Ostali odloženi prihodi od donacija.
- Umanjenje vrijednosti zaliha sa ostalih skladišta u iznosu od 543.933,17 KM predstavlja rashod i teretit će konto 585.

#### 5.1.2.5. Rashodi iz osnova ispravki grešaka iz ranijih godina

Rashodi iz osnova ispravki grešaka iz ranijih godina iznose 15.092 KM i odnose se na:

- Naknadno utvrđeni ostali troškovi 11.841 KM
- Naknadno utvrđene obaveze za poreze, doprinose i dr. 3.251 KM

### 5.1.3. Rezultat poslovanja

Na osnovu naprijed analiziranih i sučeljenih pozicija bilansa uspjeha, iskazana je neto dobit (neraspoređena) u Bilansu uspjeha u iznosu od 3.451.381 KM. U tabeli u nastavku je analizirana struktura dobiti:

R/B	Grupa i nazivi konta	Ostvarenje 2021.	Rebalans plana za 2022.	Ostvarenje 2022.	Indeks 5/3	Indeks 5/4
1		3	4	5	6	7
1	61 Prihodi od prodaje gotovih proizvoda	54.206.913	65.855.827	67.041.326	124	102
	62 Prihodi od prodaje ostalih pruženih usluga	119.070	406.589	293.017	246	72
2	A Prihodi iz ugovora s kupcima (61+62)	54.325.983	66.262.415	67.334.343	124	102
3	65 Ostali poslovni prihodi	2.944.408	3.514.883	3.157.828	107	90
4	66 Finansijski prihodi	53.383	36.800	186.516	349	507
5	67 Ostali prihodi i dobici	5.267.940	5.091.232	6.197.027	118	122
6	69 Efekti promjena računovodstvenih politika i ispravki grešaka iz ranijih perioda i prijenos prihoda	187.344	48.000	18.835	10	39
7	B Ostali prihodi i dobici (65+66+67+69)	8.453.075	8.690.916	9.560.207	113	110
8	C Ukupno prihodi (A+B)	62.779.058	74.953.331	76.894.550	122	103
9	51 Materijalni troškovi	33.954.901	45.581.730	47.736.696	141	105
10	52 Troškovi plaća i ostalih primanja zaposlenih i drugih fizičkih lica	10.687.590	12.792.140	11.313.440	106	88
11	53 Troškovi proizvodnih usluga	701.323	1.422.383	1.094.250	156	77
12	540 Amortizacija	2.542.996	2.218.422	2.423.375	95	109
	547 Troškovi rezervisanja	7.500	0	206.991		
13	55 Nematerijalni troškovi	1.242.088	1.977.236	1.575.262	127	80
14	D Poslovni rashodi (51+52+53+540+55)	49.128.897	63.991.912	64.143.023	131	100
15	56 Finansijski rashodi	1.374.767	505.740	904.566	66	179
16	57 Ostali rashodi i gubici	7.259.793	7.693.854	6.991.447	96	91
17	58 Rashodi iz osnova umanjenja vrijednosti sredstava	1.211	0	543.933		
18	59 Efekti promjena računovodstvenih politika i ispravki grešaka iz ranijih perioda, promjena vrijednosti zaliha i prijenos rashoda	24.588	11.000	15.092	61	137
19	E Ostali rashodi i gubici (547+56+57+58+59)	8.667.859	8.210.594	8.662.029	100	105
20	F Ukupno rashodi (D+E)	57.796.757	72.202.506	72.805.052	126	101
21	G Dobit iz redovnog poslovanja prije oporezivanja	4.982.301	2.750.825	4.089.498	82	149
22	H Gubitak iz redovnog poslovanja prije oporezivanja					
23	I Tekući porez na dobit	615.526	275.082	549.655	89	200
23a	Odgođeni porez na dobit	79.916		88.462	111	
24	M Dobit	4.286.859	2.475.742	3.451.381	81	139
25	N Gubitak					

- Prihodi od prodaje gotovih proizvoda (centralnog grijanja) iznose 67.041.326 KM. Prihod od centralnog grijanja u decembru je umanjen za 863.341 KM provedbom Odluke Vlade Kantona Sarajevo broj 02-04-1352-8/23 prema kojoj je izvršeno umanjenje računa za grijanje za decembar 2022. svim korisnicima za 9%.
- U toku izvještajnog perioda visine tarifnih stavova su se mjenjale tri puta, a cijene gasa u četiri navrata.

Povećanje veleprodajne cijene gasa		Povećanje cijene centralnog grijanja	
01.11.2021.	23,50%		
01.01.2022.	11,01%	01.02.2022.	10,00%
01.04.2022.	21,70%	01.04.2022.	16,30%
01.07.2022.	23,36%		
01.10.2022.	9,70%	01.11.2022.	16,53%
procentualno veća cijena gasa u decembru 2022 u odnosu na oktobar 2021	125,77%	procentualno veća cijena grijanja u decembru 2022 u odnosu na oktobar 2021	49,08%



- Poštujući princip sučeljavanja rashoda i prihoda, iznos donacija je sadržan u vrijednosti stalnih sredstava nabavljenih putem donacija i istovremeno u vrijednosti iskazane amortizacije, a odnosi se na obračunati tekući dio donacija od osnivača i drugih lica i iznosi 613.358 KM i predstavlja prihod koji nije uslovljen cijenom grijanja.
- Uplate od Kantona Sarajevo, za izmirenje obaveza po IDA kreditima u iznosu od 1.751.035 KM su evidentirane kao prihod od donacija (ostali prihodi), a koji nije uslovljen cijenom grijanja.
- Poslovni rashodi iznose 64.350.014 KM. U strukturi poslovnih rashoda 73,30% predstavljaju troškovi energije i goriva.
- U ovom obračunskom periodu iskazane su negativne kursne razlike po osnovu obaveza za IDA kredite u iznosu od 765.742 KM, a u istom periodu prethodne godine iskazane su negativne kursne razlike u iznosu od 1.190.215 KM. Kurs dolara na dan 31.12.2021. godine iznosio 1,725631 KM, a na dan 31.12.2022. godine 1,833705 KM.
- Neizvjesnost u kretanju kursa USD utiče na poslovni rezultat tako da kursne razlike mogu biti pozitivne i na taj način povećavaju poslovni rezultat ili negativne što smanjuje poslovni rezultat.
- Pozitivno poslovanje Preduzeću omogućava izmirenje obaveza prema Sarajevogas u Ugovoru o reprogramu duga, potpisanom između ostalog i u skladu sa Zaključkom Vlade Kantona Sarajevo usvojenim na 63. vanrednoj sjednici, broj 02-05-9311-1/17 od 28.02.2017. godine.

Navedenim Ugovorom u članu 4. je navedeno da je dužnik KJKP „Toplane-Sarajevo“ obavezno uplaćivati iz tekućeg priliva na godišnjem nivou po jednu ratu u iznosu od 1.200.000 KM. Članom 5. Ugovora je ugovoreno da će se za prethodnu godinu zajednički utvrditi i dogovoriti plaćanje razlike između planiranih i isporučenih količina prirodnog gasa.

Toplane su u obavezi da pored gore navedenih obaveza izmiraju i tekuće obaveze za isporučeni prirodni gas.

- Na pozitivno poslovanje utiču smanjeni troškovi amortizacije u poslovnim rashodima, što pokazuje da se postojeća stalna sredstva više troše nego što se obnavljaju i ukazuje na zastarjevanje stalnih sredstava.

Prosječna otpisanost materijalnih stalnih sredstava u Preduzeću iznosi 90,62 % i ukazuje na neminovnost značajnih i intenzivnijih ulaganja u skorijoj budućnosti, a pozitivno poslovanje će omogućiti Preduzeću investiciona ulaganja.

Da bi se iznos amortizacije u 2022. godini povećavao u okviru troškova poslovnih rashoda i predstavljao osnov u cijeni grijanja za buduća investiranja, Preduzeće treba da investira na godišnjem nivou minimalno cca. 6,5 miliona KM.

Važno za naglasiti je činjenica da je pozitivnom efektu u poslovanju Preduzeća doprinijela Odluka Vlade Kantona Sarajevo od 15.08.2016. godine o usvajanju Tarifnog sistema, kao i odobravanje cijene grijanja po kojoj se ostvaruje prihod koji pokriva poslovne rashode, a što je omogućilo da se tekuće obaveze za isporučeni gas redovno izmiruju i zaustavi dugogodišnji trend povećanja obaveza.





**Uporedni pregled  
ukupnog prihoda, poslovnih rashoda,  
prihoda od prodaje centralnog grijanja i troškova prirodnog gasa i tečnih goriva**

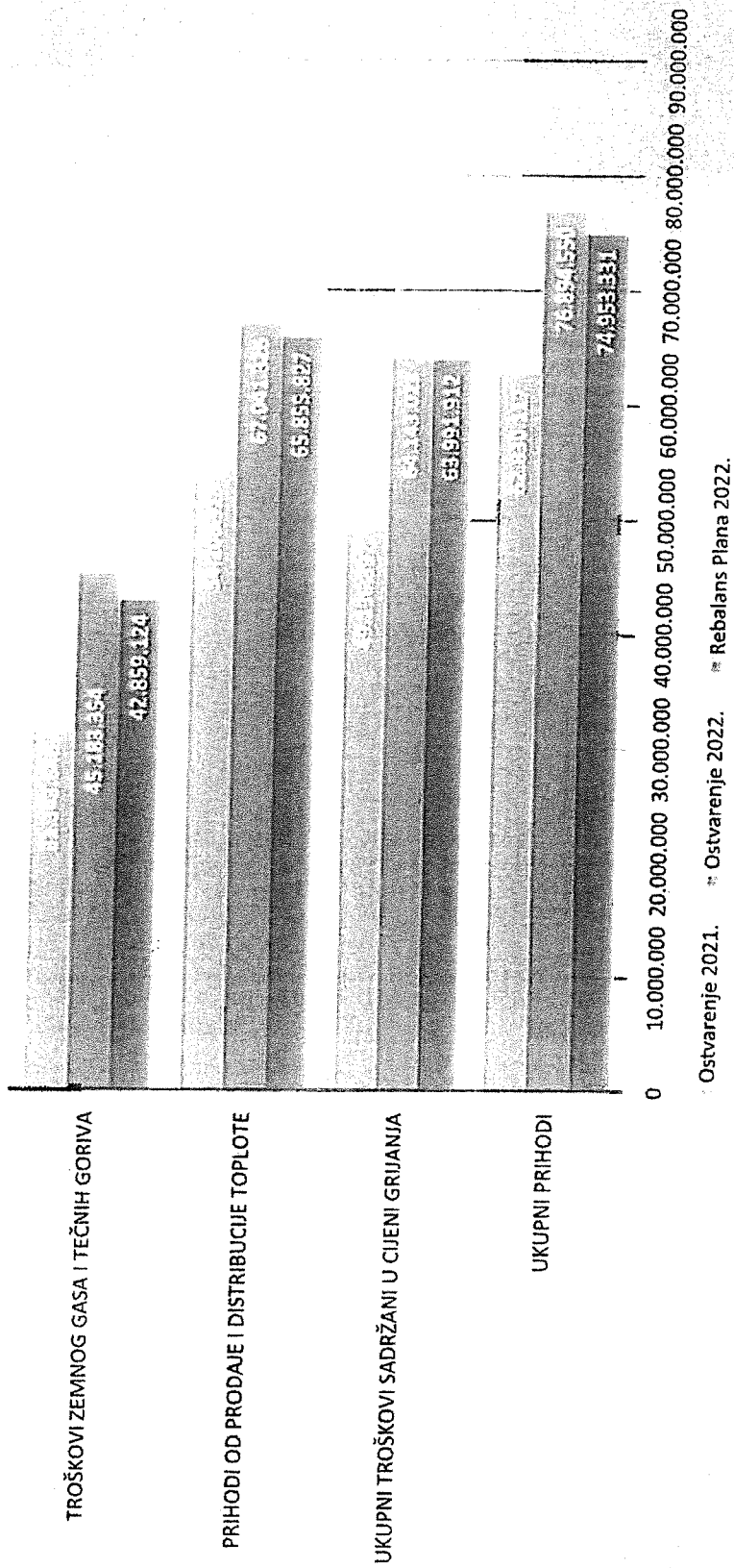



### Trend poslovnih prihoda, rashoda i gubitka/dobiti od poslovnih aktivnosti

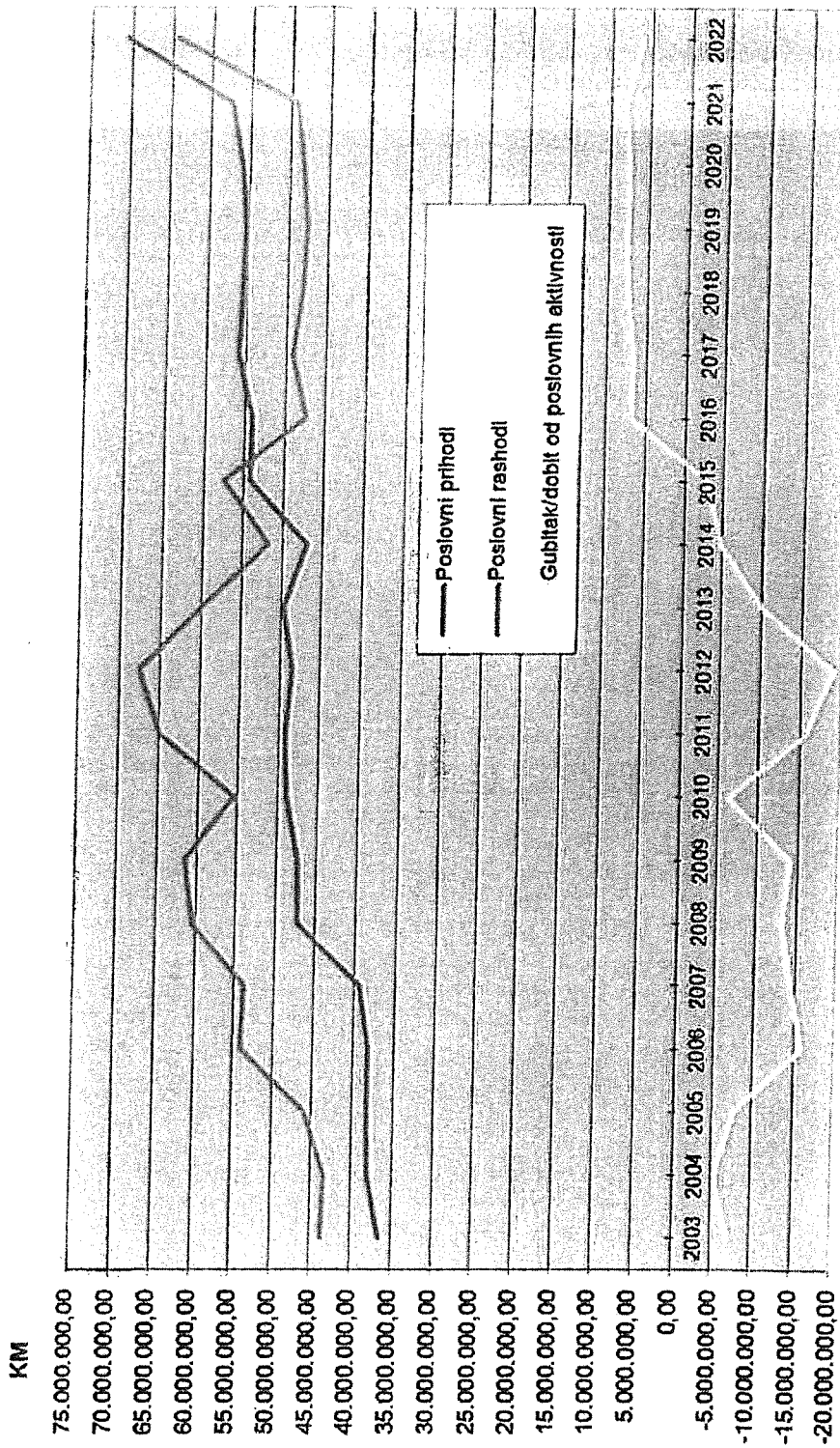



## 5.2. ANALIZA BILANSA STANJA

Horizontalna i vertikalna analiza sredstava na dan 01.01.2022. i 31.12.2022. godine dat je u tabeli u nastavku:

R. br.	Pozicija	31.12.2022		01.01.2022		INDEKS 2/4*100
		Iznos KM	%	Iznos KM	%	
0	1	2	3	4	5	6
<b>1</b>	<b>DUGOROČNA IMOVINA</b>	<b>18.409.530</b>	<b>33,7%</b>	<b>18.986.862</b>	<b>37,3%</b>	<b>97</b>
	Nekretnine, postrojenja i oprema	18.255.372	33,4%	18.770.220	36,9%	97
	Imovina s pravom korištenja	81.039	0,1%	140.002	0,3%	58
	Nematerijalna imovina	48.992	0,1%	52.513	0,1%	93
	Ostala dugoročna imovina	24.127	0,0%	24.127	0,0%	100
<b>2</b>	<b>KRATKOROČNA IMOVINA</b>	<b>36.286.684</b>	<b>66,3%</b>	<b>31.943.287</b>	<b>62,7%</b>	<b>114</b>
	Zalihe	5.561.707	10,2%	5.623.713	11,0%	99
	Potraživanja od kupaca	15.180.691	27,8%	11.372.055	22,3%	133
	Kratkoročna finansijska potraživanja	-	0,0%	-	0,0%	-
	Druga kratkoročna potraživanja	544.597	1,0%	216.511	0,4%	252
	Gotovina i gotovinski ekvivalenti	14.999.699	27,4%	14.731.008	28,9%	102
<b>4</b>	<b>UKUPNA IMOVINA (AKTIVA)</b>	<b>54.686.224</b>	<b>100,0%</b>	<b>50.930.149</b>	<b>100,0%</b>	<b>107</b>

Horizontalna i vertikalna analiza izvora sredstava na dan 01.01.2022. i 31.12.2022. godine dat je u tabeli u nastavku:

R. br.	Pozicija	31.12.2022		01.01.2022		INDEKS 2/4*100
		Iznos KM	%	Iznos KM	%	
0	1	2	3	4	5	6
<b>1</b>	<b>KAPITAL</b>	<b>(62.677.303)</b>	<b>-114,6%</b>	<b>(66.128.683)</b>	<b>-129,8%</b>	<b>95</b>
<b>2</b>	<b>OBAVEZE</b>	<b>17.286.149</b>	<b>214,3%</b>	<b>116.978.916</b>	<b>229,7%</b>	<b>100</b>
	Dugoročne obaveze	10.505.051	182,0%	103.065.220	202,4%	97
	Kratkoročne obaveze	7.640.098	32,3%	13.913.696	27,3%	127
<b>3</b>	<b>Rezervisanja, razgraničenja i ost.</b>	<b>168.378</b>	<b>0,3%</b>	<b>79.916</b>	<b>0,2%</b>	<b>211</b>
<b>4</b>	<b>UKUPNA PASIVA</b>	<b>54.686.224</b>	<b>100,0%</b>	<b>50.930.149</b>	<b>100,0%</b>	<b>107</b>

## 5.2.1. Analiza stalnih sredstava

### 5.2.1.1. Nematerijalna stalna sredstva

NAZIV	Licenca izdata od strane Instituta	Ulaganja na tuđim sredstvima (Loris)	Softver	Nematerijalna sredstva u pripremi	Dati avansi	UKUPNO
Konto	01120	02110	01400	0154	017	
<b>Nabavna vrijednost</b>						
Stanje 01.01.2022.	70.090	105.181	301.423	0	0	476.694
Transferi iz investicija u toku	-	-	-	-	-	0
Prenos u upotrebu	-	-	49.589	(49.589)	-	0
Povećanje direktne nabavke	-	-	-	49.589	-	49.589
Rashod	-	-	(1.140)	-	-	-1.140
Donos sa drugog konta	-	-	-	-	-	0
Stanje 31.12.2022.	70.090	105.181	349.872	0	0	525.143
<b>Ispravka vrijednosti</b>	01901	02920	01902			6.723
Stanje 01.01.2022.	70.090	71.857	248.910	-	-	390.857
Amortizacija	-	4.172	53.109	-	-	57.281
Rashod	-	-	(1.140)	-	-	-1.140
Donos sa drugog konta	-	-	-	-	-	0
Stanje 30.06.2022.	70.090	76.029	300.879	-	-	446.998
<b>Sadašnja vrijednost</b>						0
Stanje 01.01.2022	-	33.324	52.513	-	-	85.837
Stanje 31.12.2022.	-	29.152	48.993	-	-	78.145

Obračunata amortizacija nematerijalnih sredstava u ovom periodu iznosi 57.281 KM.

### 5.2.1.2. Nekretnine, postojenja i oprema

Nekretnine, postrojenja i oprema i ostala materijalna sredstva su početno vrijednovani po trošku nabave. Kao troškovi nabave su uključeni fakturna cijena i svi drugi direktno vezani troškovi.

Kod izgradnje, rekonstrukcije ili zamjene postrojenja ili opreme u vlastitoj režiji važe ista načela kao i kod kupljenih sredstava tj. kapitaliziraju se svi troškovi koji direktno utiču na vrijednost sredstva.

Za obračun vlastitih troškova koriste se podaci sa radnih naloga (materijal, rezervni dijelovi i sati zaposlenika angažovanih na radnom nalogu). Preduzeće vrši procjenu korisnog vijeka upotrebe stalnih sredstava jednom godišnje putem stručne komisije. Primjenjeni metod amortizacije je linearni vremenski metod koji podrazumijeva da se sredstvo srazmjerno amortizuje u periodu u kome se očekuje da će se koristiti.

Stope amortizacije koje su se primjenjivale u 2022. godini su:

- građevine: od 2 do 4 %
- građevinski dio toplovoda: od 6,67 do 9 %
- oprema (mašinski dio): 10 %
- oprema (elektro dio): od 10% do 11 %
- distributivna mreža: 9 %
- ostala oprema: od 5 do 33 %

U nastavku dat je pregled nekretnina, postrojenja i opreme, te promjene u obračunskom periodu.

Pregled promjena na nekretninama, postrojenjima i opremi

Red. broj	Opis	Zemljišta 020	Zgrade 021	Postrojenja i oprema 022	Alati, pogon. kancel.namj. 023	Transportna sredstva 024	Mater.sred. u pripremi 025	Ostala mat. sreds.05200	Ukupno
		3	4	5	6	7	8	9	10 (od 3 do 9)
1	Nabavna vrijednost								
	na dan 1.1.2022.	4.114.243	64.381.534	82.620.406	1.464.335	1.539.598	68.140	166.034	154.354.291
	- direktna povećanja u 2022. godini		29.769		103.558		1.801.919		1.935.246
	- prijenos sa pripreme			1.686.093			-1.815.403		-129.310
	- otuđenje i rashodovanje			-955.793	-62.447				-1.018.240
	- ostalo								0
	na dan 31.12.2022.	4.114.243	64.411.303	83.350.706	1.505.446	1.539.598	54.656	166.034	155.141.987
2	Akumulirana amortizacija								
	na dan 1.1.2022.	0	58.829.260	74.063.207	1.248.052	1.336.875	0	0	135.477.394
	- amortizacija		561.389	1.651.565	50.973	51.348		54.791	2.370.066
	- amortizacija iz ranijeg perioda								0
	- otuđenje i rashodovanje			-950.284	-62.447				-1.012.731
	- ostalo								0
	na dan 31.12.2022.	0	59.390.649	74.764.488	1.236.578	1.388.223	0	54.791	136.834.729
3	Neto knjigov.vrijednost								
	na dan 1.1.2022	4.114.243	5.552.274	8.557.199	216.283	202.723	68.140	166.034	18.876.897
	na dan 31.12.2022.	4.114.243	5.020.654	8.586.218	268.868	151.375	54.656	111.243	18.307.258

#### 5.2.1.2.1. Promjene na stalnim sredstvima u pripremi u obračunskom periodu

1.	Stanje sredstava u pripremi na dan 01.01.2022. godine	68.140
2.	Povećanje sredstava u pripremi	1.801.919
3.	Aktivirana sredstva iz pripreme	- 1.815.403
4.	Ostatak sredstava u pripremi na dan 31.12.2022.	54.656

Struktura sredstava u pripremi, po otvorenim radnim nalogima data je u pregledu u nastavku:

R/B	Grupa RN	Konto	Opis	Iznos
1	02-22	02520 02530	Zamjena dotrajale opreme novom opremom na postrojenjima	51.783
2	02-23	02531	Rekonstrukcija distributivne mreže	0
3	02-25	02533	Ugradnja nove opreme (mjerača toplotne energije)	2.873
4	-	02510	Građevinski dio postrojenja	0
<b>UKUPNO</b>				<b>54.656</b>

#### 5.2.1.3. Dugoročna ulaganja

Dugoročna finansijska ulaganja u nepovezana preduzeća s udjelom manjim od 20% (učešće Toplana u strukturi kapitala „IGT-a“ iznosi 9,82%), nemaju značajnog uticaja i vrednuju se po trošku ulaganja u iznosu od 24.127 KM i odnose se na ulaganja u IGT-u.

#### 5.2.1.4. Stepen otpisanosti materijalnih stalnih sredstava

Prosječna otpisanost materijalnih stalnih sredstava iznosi 90,62%. Tokom prethodnih godina nije postojala mogućnost znavljanja proizvodnog sistema u istom omjeru koliko se sistem godišnje troši.

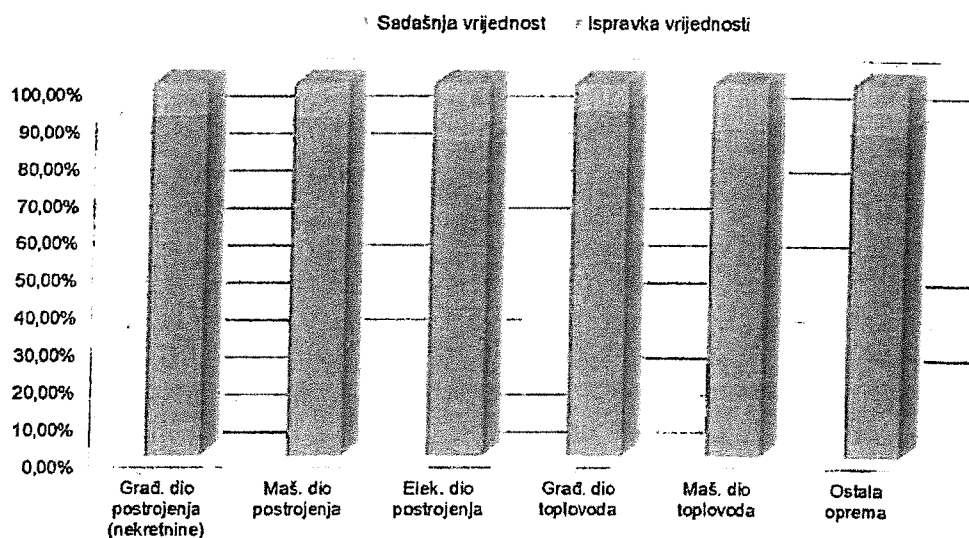

Shodno naprijed navedenom, postoji visok rizik funkcionalne održivosti sistema u budućem periodu, zbog nemogućnosti ulaganja u znavljanje sistema tj. nepostojanje sopstvenih izvora finansiranja, a koja su posljedica dugogodišnjeg neodobravanja cijene koštanja.

## 5.2.2. Analiza tekućih sredstava

### 5.2.2.1. Zalihe

Zalihe su u kategoriji tekućih (tj. kratkoročnih) sredstava koje karakteriše brži obrt, odnosno trošenje u vremenu do jedne godine. Iako imaju karakter kratkoročnih sredstava i namjenu obrta do jedne godine, zadržavanje zaliha duže od jedne godine ne znači da gube karakter tekućih sredstava, jer se radi o rezervnim dijelovima za postrojenja i opremu.

U skladu sa preporukom broj 11 Ureda za reviziju institucija FBiH iz septembra 2021. godine – „radi realnog iskazivanja imovine i finansijskog rezultata izvršiti vrednovanje, odnosno usklađivanje vrijednosti zaliha u skladu sa MRS 2 Zalihe“, i preporukama Odbora za reviziju, Izvještaj Odbora za reviziju o reviziji finansijskih izvještaja KJKP "Toplane-Sarajevo" d.o.o. za 2021. godinu broj broj: 02-37-03/22 „Izvršiti procjenu neto ostvarive vrijednosti zaliha u skladu sa usvojenim računovodstvenim politikama i zahtjevima Međunarodnog računovodstvenog standarda 2 „Zalihe“, te Članovima 27 i 29 Zakona o računovodstvu i reviziji u Federaciji Bosne i Hercegovine.“, kroz postupak javnih nabavki, angažovana je firma Expertiza d.o.o za Procjenu/umanjenje vrijednosti imovine (Usklađivanje vrijednosti zaliha u skladu sa MRS 2, na dan 31.12.2022.).

Angažovana firma Expertiza d.o.o., koja je u skladu sa zakonom o računovodstvu ovlaštena da procjenjuje bilansne pozicije, je dostavila Elaborat "Usklađivanje vrijednosti zaliha u skladu sa MRS 2 na dan 31.12.2022. godine". Na osnovu dostavljenog elaborata, Uprava Preduzeća je donijela Odluku br. 03-03-01-179/23 od 09.02.2023. godine na osnovu koje je izvršeno umanjeње vrijednosti zaliha.

U tabeli u nastavku dat je pregled promjene na zalihama u KM:

Red. br.	Zalihe	Stanje 01.01.2022	Nabavke u 2022.	Donos iz RR	povrat u RR	Potrošnja u 2022	Korekcije (ispravke, otpisi, manjak, višak, prenosi - neto efekti)	Stanje 31.12.2022. (3+4+5-6-7-8)	Ukupno povećanje-smanjenje (9-3)	INDEX 9/3
1	2	3	4	5	6	7	8	9	10	11
1.	Sirovine i materijal	88.647	94.179			84.348	-1.848	96.630	7.983	109
2.	Zalihe goriva	849.227	4.252.405	2.297.123	2.297.122	4.255.930	0	845.703	-3.524	100
2.1.	Lož ulje LUEL	247.928	2.521.474	1.239.299	1.239.298	2.314.814		454.589	206.661	183
2.2.	Lož ulje LUS	601.299	1.730.931	1.057.824	1.057.824	1.941.116		391.114	-210.185	65
3.	Zalihe rezervnih dijelova i materijala	4.677.752	2.817.231			2.130.436	-762.419	4.602.128	-75.624	98
4.	Štitan inventar, autogume i ambalaža	43.115	34.356			60.785	-131	16.555	-26.560	38
	<b>UKUPNO</b>	<b>5.658.741</b>	<b>7.198.171</b>	<b>2.297.123</b>	<b>2.297.122</b>	<b>6.531.499</b>	<b>-764.398</b>	<b>5.561.016</b>	<b>-97.725</b>	<b>98</b>
5.	Avansi za nabavku zalihe	3.048	38.668			41.025	0	691	-2.357	
	<b>SVEGA</b>	<b>5.661.789</b>	<b>7.236.839</b>	<b>2.297.123</b>	<b>2.297.122</b>	<b>6.572.524</b>	<b>-764.398</b>	<b>5.561.707</b>	<b>-100.082</b>	

Izuzimajući avanse za nabavku zaliha i uzimajući u obzir usklađivanje vrijednosti zaliha u skladu sa MRS 2 na dan 31.12.2022. godine, ukupno smanjenje zaliha iznosi 97.725 KM, odnosno 2%.

## Pregled zaliha tečnog goriva

Zalihe	Gorivo	KOLIČINA								Vrijednost KM na dan 31.12.2022
		Početno stanje 01.01.2022	Nabavka	Donos iz/uz robne rezerve	Potrošnja Toplana	Povrat u/iz robne rezerve	Višak	Manjak/Otpis	Stanje 31.12.2022.	
Zalihe Toplana	Lož ulje LUEL (litar)	208.006	519.830	531.852	550.571	-531.852	0	0	177.265	454.589
	Lož ulje LUS (kg)	726.866	439.800	579.416	832.950	-579.416	0	0	333.716	391.115
<b>UKUPNO KM</b>										
Robne rezerve Kantona Sarajevo	Lož ulje LUEL (litar)	531.852	1.775.011	-531.852	0	531.852	0	0	2.306.863	5.687.478
	Lož ulje LUS (kg)	579.416	903.180	-579.416	0	579.416	0	0	1.482.596	2.098.242
<b>UKUPNO KM - ROBNE REZERVE</b>										<b>7.785.721</b>

U periodu grijanja u 2022. godine dodatno je potrošeno 832.950 kg LUS-a (942.963 KM) i 550.571 litara LUEL-a (1.084.857 KM). U toku 2022. godine, tečno gorivo se trošilo, u kotlovnica koje imaju alternativna goriva, u više navrata. Uslijed niskih temperatura i poremećaja tržišta gasa, postrojenja su od 12.01 i 29.01.2022 godine radila na tečno gorivo. Od 17 do 19.12.2022. godine zbog smanjene isporuke prirodnog gasa iz razloga sanacionih radova na mjernoj stanici Zvornik u Karakaju, također je korišteno tečno gorivo.

U januaru 2022. godine izvršena je pozajmica tečnih goriva, a po osnovu ugovora o pozajmici br. 03-08-04-128-502.01/22.

U toku 2022. godini KJKP „Toplane“ su sopstvenim sredstvima provele nabavku tečnih goriva radi zadržavanja rezervi.





### 5.2.2.2. Gotovina i gotovinski ekvivalenti

Na dan 31.12.2022. godine, stanje gotovine na transakcijskim računima kod 7 poslovnih banaka i u blagajni iznosi 14.999.698 KM, Da bi Preduzeće bilo u mogućnosti plaćati obaveze prema Sarajevogas, za potrošeni gas u decembru, na kraju godine treba akumulirati dovoljno finansijskih sredstava za plaćanje obaveza koje dospijevaju u januaru, februaru i dalje.

Preduzeće ima utvrđen blagajnički maksimum na dan 31.12.2022. godine, a u skladu sa Uredbom o uslovima i načinu plaćanja gotovim novcem, u iznosu od 9.500 KM, a odnosi se na:

- blagajnički maksimum glavne blagajne u iznosu od 500 KM (za potrebe nabavki roba), a stanje blagajne na dan 31.12.2022. godine iznosi 249 KM.
- blagajnički maksimum za blagajne – naplatna mjesta za centralno grijanje i ostale usluge u iznosu 9.000 KM (radi operativnosti).

### 5.2.2.3. Potraživanja

Ukupna bruto kratkoročna potraživanja iznose 105.251.496 KM, a sastoje se od potraživanja od prodaje (kupci u zemlji) 104.250.272 KM i drugih kratkoročnih potraživanja 892.324 KM.

#### 5.2.2.3.1. Potraživanja od prodaje (kupci)

Ukupna bruto potraživanja od prodaje na dan 31.12.2022. godine iznose 104.250.272 KM, od čega ispravka vrijednosti potraživanja iznosi 89.069.581 KM, a neto potraživanja 15.180.691 KM. Ukupna potraživanja za grijanje iznose 103.411.587 KM i odnose se na potraživanja za period od decembra 1996. – 31.12.2022. godine.

Red. broj	Opis	Potraživanja od prodaje*		
		Bruto potraživanja	Ispravka vrijednosti potraživanja	Neto potraživanja (3-4)
1	2	3	4	5
1.	<b>Potraživanja za grijanje</b>	<b>103.411.587</b>	<b>88.415.859</b>	<b>14.995.729</b>
1.1	Potraživanja za centralno grijanje stambenog prostora	91.047.234	79.400.957	11.646.277
1.2	Potraživanja za centralno grijanje poslovnog prostora	12.364.354	9.014.902	3.349.452
2.	<b>Ostali kupci (u zemlji)</b>	<b>838.685</b>	<b>653.722</b>	<b>184.963</b>
<b>UKUPNO (1+2)</b>		<b>104.250.272</b>	<b>89.069.581</b>	<b>15.180.691</b>

Napomena:

U januaru 2023.godine, prema Odluci Vlade Kantona Sarajevo broj 02-04-1352-8/23 izvršeno je umanjeње računa za grijanje za decembar 2022. svim korisnicima. Procenat umanjeња je 9%, umanjena su potraživanja od kupaca u iznosu od 1.010.108 KM, kao i prihod za decembar u iznosu od 863.341 KM, te pripadajući iznos poreza na dodatu vrijednost.

#### Opšti podaci o prodaji, naplati i potraživanjima za period 01.01.-31.12.2022. godine

- Na dan 31.12.2022. godine, ukupno je evidentirano 51.006 aktivnih vlasnika/korisnika stambenih prostora sa korisnom površinom 2.964.169 m<sup>2</sup> i 2.398 aktivnih vlasnika/ korisnika poslovnih prostora sa korisnom površinom 571.666 m<sup>2</sup>.
- Ukupno je fakturisano 78.600.158 KM, što je za 24% više u odnosu na fakturisani iznos prethodne godine, iz razloga što je u 2022. godini tri puta korigovana cijena centralnog grijanja.



- Korekcija cijena je uzrokovana povećanjem cijene prirodnog gasa, i izvršena je u februaru za 10% Odlukom Vlade KS br. 02-04-4108-4/22, od aprila za 16,30% Odlukom Vlade KS br. 02-04-18014-15/22 od 28.04.2022. godine i od novembra za 16,53 % Odlukom Vlade KS br. 02-04-44837-4/22 od 03.11.2022. godine. Kumulativno povećanje cijene grijanja u odnosu na cijenu koja je važila prethodnu godinu, iznosi 49,08 %.
- U januaru 2023. godine, prema Odluci Vlade Kantona Sarajevo broj 02-04-1352-8/23 izvršeno je umanjenje računa za grijanje za decembar 2022. svim korisnicima. Procenat umanjenja je 9%, umanjena su potraživanja od kupaca u iznosu od 1.010.108 KM.

Tip	Broj KO	Iznos KM
Poslovni	2397	-211.773,80 KM
Stambeni	51005	-798.334,47 KM
<b>Ukupno</b>	<b>53402</b>	<b>-1.010.108,27 KM</b>

- Ukupno naplaćena potraživanja za grijanje stambenog i poslovnog prostora u periodu 01.01.-31.12.2022. godine iznose 73.542.591 KM, što je za 19% više u odnosu na naplaćena potraživanja u 2021. godini, što uzrokovano povećanjem cijene centralnog grijanja. U odnosu na 2021. godinu, fakturisani iznos je veći za 24%, a naplaćeni iznos 19%.

Iako je došlo do povećanja cijena centralnog grijanja što je uzrokovano povećanjem cijena gasa, procenat naplate tekućeg perioda je ostao na istom nivou kao prethodne godine.

Ukupni procenat naplate iznosi 94% iz razloga što će efekat povećanja cijene centralnog grijanja od novembra za 16,53 % Odlukom Vlade KS br. 02-04-44837-4/22 od 03.11.2022. godine imati značajniji uticaj na naplatu tek u narednom periodu.

- Ukupna potraživanja od korisnika centralnog grijanja (za stambeni i poslovni prostor) na dan 31.12.2022. godine iznose 103.411.587 KM, što je za 4% više u odnosu na ukupna potraživanja na dan 31.12.2021. godine. Ukupna potraživanja se odnose na:
  - tekuća potraživanja, u ukupnom iznosu od 14.995.729 KM, koja se odnose na potraživanja za drugu polovinu 2022. godine,
  - sumnjiva i sporna potraživanja, u ukupnom iznosu od 88.415.859 KM koja se odnose na potraživanja do 30.06.2022. godine.



Uporedni pokazatelji prodaje, naplate i potraživanja centralnog grijanja  
(finansijski pokazatelji)

Red.br.	Parametar	Period		Index
		01.01.-31.12. 2021.	01.01.-31.12. 2022.	
1	2	3	4	5
1	Fakturisana realizacija (KM)*(1.1+1.2)	63.569.827	78.600.158	124
1.1	Stambeni prostor	50.273.116	62.358.690	124
1.2	Poslovni prostor	13.296.711	16.241.468	122
2	Ukupno naplaćena potraživanja (KM)	61.869.385	73.542.591	119
2.1	Stambeni prostor	48.894.884	58.075.403	119
2.2	Poslovni prostor	12.974.501	15.467.189	119
3	Subvencije u ukupnoj naplati (KM)	74.400	67.300	90
3.1	Stambeni prostor	74.400	67.300	90
3.2	Učešće subvencija u naplati (%)	0,15	0,12	76
4	Procenat naplate 2/1- kumulativno	97	94	96
4.1	Stambeni prostor	97	93	96
4.2	Poslovni prostor	98	94	96
5	Potraživanja na dan 31.12. za 2021. i 2022. (KM)	14.494.654	19.778.072	136
5.1	Stambeni prostor	11.474.864	15.583.590	136
5.2	Poslovni prostor	3.019.789	4.194.483	139
6	Razdoblje naplate potraživanja u danima (red 5 x 360 dana/red 2)	84,3	96,8	115
6.1	Stambeni prostor (Lampokanta)	84,5	96,6	114
6.2	Poslovni prostor (Lampokanta)	83,8	97,6	117
7	Koeficijent obrtaja potraživanja (360 dana/ red 6)	4,3	3,7	87
7.1	Stambeni prostor	4,3	3,7	87
7.2	Poslovni prostor	4,3	3,7	86
8	Procenat naplate tekućeg perioda**	87	87	100
8.1	Stambeni prostor	87	87	100
8.2	Poslovni prostor	89	87	98
9	Potraživanja KM - stambeni prostor	87.402.672	91.047.233	104
9.1	Tekuća potraživanja	8.600.643	11.646.277	135
9.2	Sumnjiva i sporna potraživanja	78.802.029	79.400.957	101
10	Potraživanja KM - poslovni prostor	11.636.037	12.364.354	106
10.1	Tekuća potraživanja	2.377.033	3.349.452	141
10.2	Sumnjiva i sporna potraživanja	9.259.003	9.014.902	97
11	Ukupna potraživanja KM***	99.038.709	103.411.587	104
11.1	Tekuća potraživanja	10.977.676	14.995.729	137
11.2	Sumnjiva i sporna potraživanja	88.061.033	88.415.859	100

\* Veličine izražene u KM sadrže (fakturisano i naplaćeno) porez na dodanu vrijednost.

\*\* Procenat naplate tekućeg perioda izračunava se kao odnos naplaćenog iznosa u 2022. godini (naplaćeni iznos koji se odnosi na račune za period januar – novembar) i fakturisanog iznosa za prvih 11 mjeseci 2022. godine.

\*\*\* Ukupna potraživanja za stambeni i poslovni prostor odnose se na potraživanja za period od 1996. – 31.12.2022. godine.

## Starosna struktura ukupnih potraživanja

PERIOD	Potraživanja od kupaca na dan 31.12.2021.				Potraživanja od kupaca na dan 31.12.2022.				INDEX				Struktura potraživanja na dan 31.12.2021.	Struktura potraživanja na dan 31.12.2022.
	Stambeni prostor (cg)	Poslovni prostor (cg)	Ostali kupci	UKUPNO	Stambeni prostor (cg)	Poslovni prostor (cg)	Ostali kupci	UKUPNO	6/2	7/3	8/4	9/5	14	15
1	2	3	4	6	6	7	8	9	10	11	12	13	14	15
do 30 dana	5.758.351	1.698.082	165.550	7.621.983	7.658.653	2.116.009	128.033	9.902.695	133	125	77	130	7,62	9,50
od 30 do 90 dana	2.294.448	535.243	29.479	2.859.170	3.189.055	1.008.263	32.611	4.229.929	139	188	111	148	2,86	4,06
od 90 do 180 dana	637.842	148.604	199.350	985.796	798.569	225.180	24.319	1.048.067	125	152	12	106	0,99	1,01
od 180 do 365 dana	2.872.098	642.320	145.627	3.660.045	3.135.011	632.255	126.995	3.894.261	109	98	87	105	3,66	3,74
od jedne do tri godine	6.533.436	1.197.128	318.472	10.049.036	8.211.902	886.709	315.956	9.414.567	96	74	99	94	10,05	9,03
preko 3 godine	67.306.497	7.414.661	98.620	74.819.777	68.054.044	7.495.938	210.770	75.760.753	101	101	214	101	74,82	72,67
<b>UKUPNO</b>	<b>87.402.676</b>	<b>11.636.036</b>	<b>957.097</b>	<b>99.995.807</b>	<b>91.047.233</b>	<b>12.364.354</b>	<b>838.685</b>	<b>104.250.272</b>	<b>104</b>	<b>106</b>	<b>88</b>	<b>104</b>	<b>100,00</b>	<b>100,00</b>

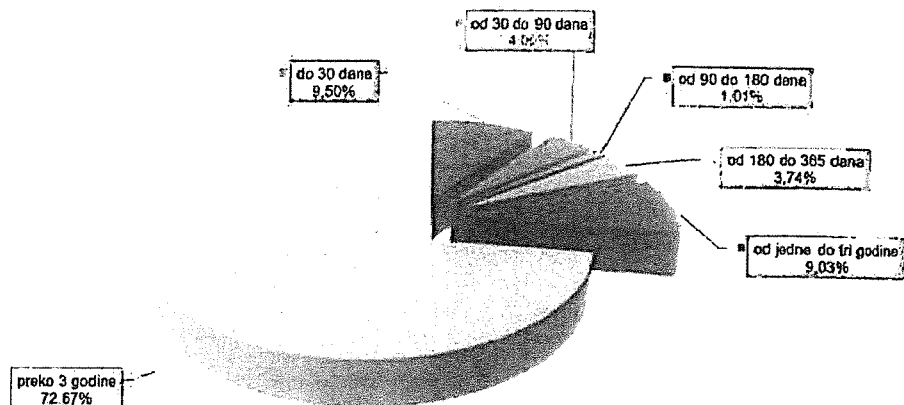
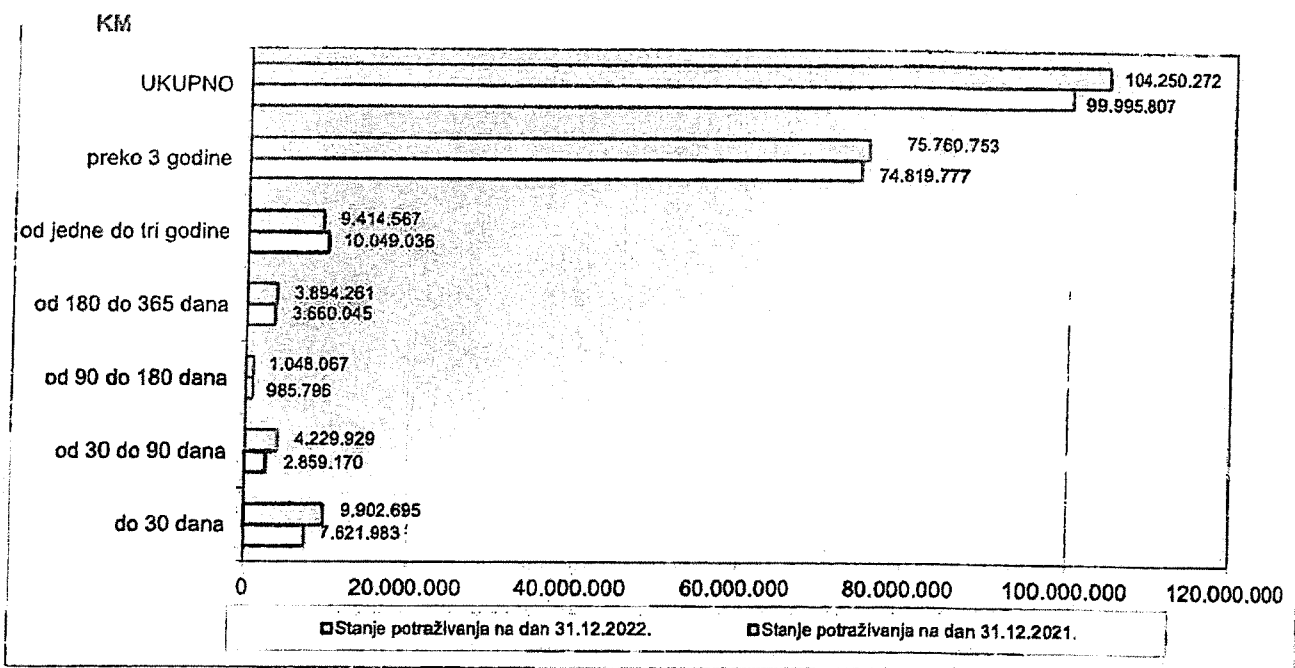



## Uporedni pregled ukupno fakturisane realizacije i ukupno naplaćenih iznosa potraživanja za stambene/poslovne prostore po godinama

Uporedni pregled fakturisane i naplaćene realizacije za stambeni prostor u periodu 2018. - 2022.

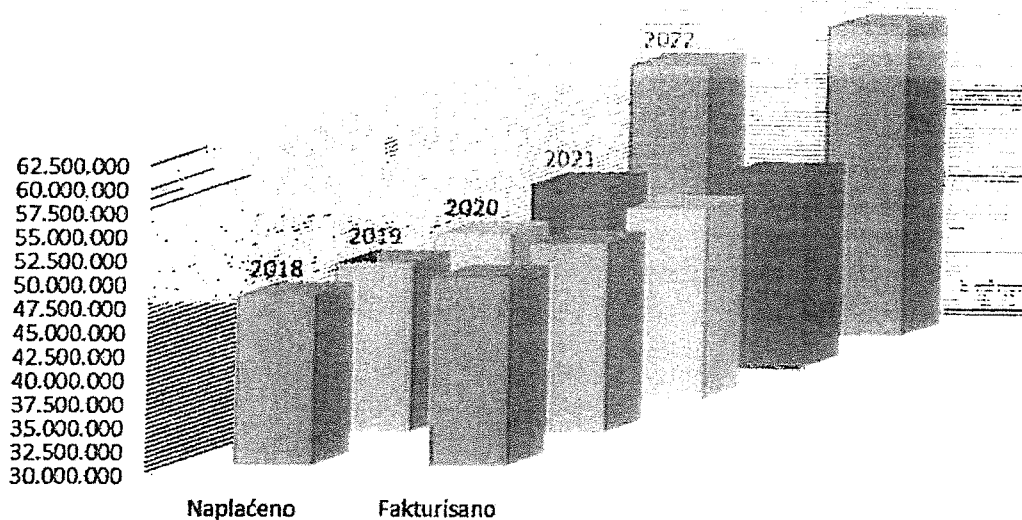

Uporedni pregled fakturisane i naplaćene realizacije za poslovni prostor u periodu 2018. - 2022.

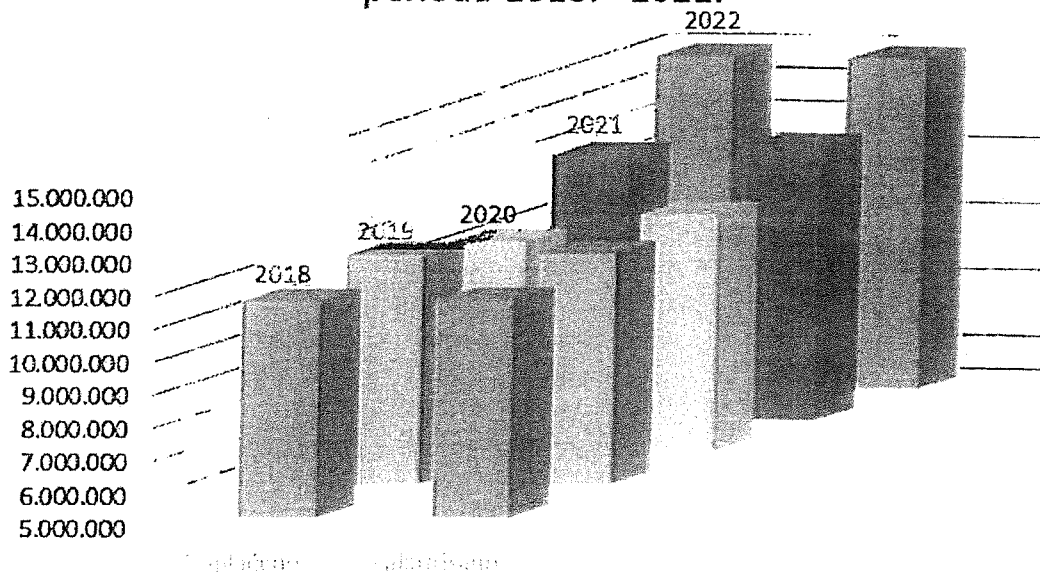



## Procjena i ostvarenje naplativosti potraživanja u periodu 01.01. – 31.12. 2022. godine

### Stambeni prostor

	REBALANS PLANA 2022.		OSTVARENJE 2022.		INDEKS Ostvarenje / Plan
prihod od centralnog grijanja stambenog prostora		52.175.616		53.173.883	102
iznos za fakturisanje centralnog grijanja stambenog prostora (prihod + PDV)		61.045.470		62.213.443	102
ukupna naplata svih potraživanja u 2022. godini		56.007.174		58.075.403	104
Naplativosti potraživanja po godinama	REBALANS PLANA 2022.		OSTVARENJE 2022.		INDEKS Ostvarenje / Plan
I-VI 2022 godina	49,75 %	27.863.011	48,32 %	28.060.698	101
VII-XII 2022 godina	32,12 %	17.989.197	32,83 %	19.068.744	106
VI-XII 2021-do 30.06.2022.	11,22 %	6.285.400	11,44 %	6.642.592	106
<b>Ukupno tekuća i sumnjiva sporna neotpisana</b>	<b>93,09 %</b>	<b>52.137.609</b>	<b>92,59 %</b>	<b>53.772.034</b>	<b>103</b>
I-VI 2021. godina	1,03 %	574.433	1,02 %	593.016	103
VII-XII 2021-od 30.06.2022.	0,72 %	403.765	0,64 %	369.975	92
do 31.12.2020.godine	5,16 %	2.891.368	5,75 %	3.340.378	116
<b>Ukupno otpisana potraživanja</b>	<b>6,91 %</b>	<b>3.669.566</b>	<b>7,41 %</b>	<b>4.303.369</b>	<b>111</b>
<b>Naplaćena potraživanja stambeni prostor</b>	<b>100,00 %</b>	<b>56.007.174</b>	<b>100,00 %</b>	<b>58.075.403</b>	<b>104</b>

### Poslovni prostor

	REBALANS PLANA 2022.		OSTVARENJE 2022.		INDEKS Ostvarenje / Plan
prihod od centralnog grijanja poslovnog prostora		13.680.211		13.867.442	101
iznos za fakturisanje centralnog grijanja poslovnog prostora (prihod + PDV)		16.005.847		16.224.908	101
ukupna naplata svih potraživanja u 2022.godini		14.735.847		15.467.189	105
Naplativosti potraživanja po godinama	REBALANS PLANA 2022.		OSTVARENJE 2022.		INDEKS Ostvarenje / Plan
I-VI 2022 godina	53,97 %	7.952.639	51,94 %	8.034.011	101
VII-XII 2022 godina	27,68 %	4.078.810	27,25 %	4.214.480	103
VI-XII 2021-do 30.06.2022.	13,03 %	1.920.112	13,04 %	2.016.483	105
<b>Ukupno tekuća</b>	<b>94,68 %</b>	<b>13.951.560</b>	<b>92,23 %</b>	<b>14.264.974</b>	<b>102</b>
I-VI 2021. godina	1,76 %	259.689	2,53 %	391.695	151
VII-XII 2021-od 30.06.2022.	1,04 %	152.980	0,83 %	128.909	84
do 31.12.2020.godine	2,52 %	371.618	4,41 %	681.611	183
<b>Ukupno otpisana potraživanja</b>	<b>5,32 %</b>	<b>784.287</b>	<b>7,77 %</b>	<b>1.202.215</b>	<b>153</b>
<b>Naplaćena potraživanja poslovni prostor</b>	<b>100,00 %</b>	<b>14.735.847</b>	<b>100,00 %</b>	<b>15.467.189</b>	<b>105</b>

OPIS	Rebalans Plana 2022.			Ostvarenje 2022.			Indeks
	SP	PP	Ukupno	SP	PP	Ukupno	
1	2	3	4	5	6	7	8
Prihod	52.175.616	13.680.211	65.855.827	53.173.883	13.867.442	67.041.326	102
Fakturisana realizacija	61.045.470	16.005.847	77.051.317	62.213.443	16.224.908	78.438.351	102
Naplaćena tekuća i sumnjiva i sporna potraživanja	52.137.609	13.951.560	66.089.169	53.772.034	14.264.974	68.037.008	103
Naplaćena ispravljena potraživanja	3.869.566	784.287	4.653.853	4.303.369	1.202.215	5.505.584	118
Ukupno naplaćena potraživanja	56.007.174	14.735.847	70.743.022	58.075.403	15.467.189	73.542.592	104
% naplate	92	92	92	93	95	94	

Napomena: Rebalans Plana nije obuhvatao povećanje cijene centralnog grijanja od 01.11.2022. godine za 16,53 %, obzirom da je isti donesen u maju 2022. godine.

### 5.2.2.3.2. Druga kratkoročna potraživanja

DRUGA KRATKOROČNA POTRAŽIVANJA		konto 23	892.324
1	Potraživanja od zaposlenika	232	288
2	Potraživanje od državnih organa i institucija (za bolovanje preko 42 dana i po osnovu ugovora o sufinansiranju zapošljavanja)	233	81.232
3	Potraživanja za više plaćeni porez na dobit-akontacija	234	564.234
4	Potraživanje za PDV po izdatim KO na koje nije stečeno pravo umanjenja - u PDV	235	148.200
5	Ostala kratkoročna potraživanja	238	108.900
-	Potraživanje od banke za predate pazare		70.016
-	Potraživanje od banke za POS naplatu		28.265
-	Potraživanja od banke za pogrešno izvršene naloge		89
-	Ostala sumnjiva i sporna potraživanja		10.530
6	Ispravka vrijednosti ostalih kratkoročnih potraživanja	239	-10.530

### 5.2.2.3.3. Potraživanja za PDV

POTRAŽIVANJE ZA PDV		konto 27	60.062
1	Ulazni PDV koji će se priznati u narednom periodu	276	60.062

OPIS	2022. godina												Ukupno
	Januar	Februar	Mart	April	Maj	Juni	Jul	Avgust	Septembar	Oktoabar	Novembar	Decembar	
Izlazni PDV u 2022.	1.193.414	1.266.198	1.275.842	1.345.078	437.190	466.246	512.743	448.894	517.702	1.299.882	1.555.361	1.679.689	11.998.240
Ulazni PDV u 2022.	1.225.592	1.012.728	968.813	721.528	264.174	64.768	60.581	129.815	231.699	822.965	1.421.882	1.796.515	8.721.060
Iznos PDV-a za kredit (-) / plaćanje(+)	-32.178	253.470	307.029	623.550	173.016	401.478	452.162	319.079	286.003	476.918	133.479	-116.826	3.277.180
Kredit	-32.178	0	0	0	0	0	0	0	0	0	0	0	
Plaćen PDV u 2022.	6.842	0	219.742	307.029	623.550	173.016	401.478	452.162	319.079	286.003	476.918	133.479	3.399.298

Potraživanja za razliku većeg ulaznog od izlaznog PDV-a na dan 31.12.2022. godine iznosi 116.826 KM i predstavlja iznos samooporezivanja po PDV prijavi za 12/2022.

### 5.2.2.3.4. Aktivna vremenska razgraničenja

AVR iznose 25.040 KM i odnose se na unaprijed evidentirane i plaćene troškove:

AKTIVNA VREMENSKA RAZGRANIČENJA		konto 28	25.040
1	Unaprijed plaćeni troškovi osiguranja	28040	21.816
2	Ostali troškovi plaćeni unaprijed	28080	3.224

### 5.2.3. Analiza kapitala, rezervi, gubitaka

Rješenjem br. UF/I-2519/06 od 19.06.2006. godine, registrovan je osnovni kapital Preduzeća u vrijednosti od 10.000 KM.

Povećanje i smanjenje osnovnog kapitala vrši se na osnovu odluke Osnivača, a u skladu sa Zakonom o privrednim društvima i osnivačkim aktom. Preduzeće može formirati fond rezervi. Fond rezervi je formiran u prethodnim periodima, na osnovu usklađivanja vrijednosti osnovnog kapitala po registraciji na Sudu (smanjenje osnovnog kapitala u korist fonda rezervi).

### 5.2.3.1. Struktura kapitala

Struktura kapitala na dan 31.12.2022. godine je:

KAPITAL	-62.677.303	KM
- osnovni kapital	10.000	KM
- rezerve	22.575.861	KM
- neraspoređena dobit	3.451.381	KM
- gubitak ranijih godina	-88.714.545	KM

### 5.2.3.3. Gubici u poslovanju

Na osnovu provođenja Odluke Skupštine Preduzeća broj: 00-10-03/22 od 23.05.2022. godine o raspodjeli dobiti ostvarene u 2021. godini u iznosu od 4.286.859 KM na ime pokrića gubitka iz ranijih godina, nepokriveni gubici u poslovanju na dan 30.06.2022 godine iznose 88.714.545 KM.

KJKP "Toplane-Sarajevo" d.o.o. Sarajevo u svom poslovanju i dalje iskazuju gubitak ranijih perioda, koji na dan 30.06.2022. godine iznosi 88,71 miliona KM, a koji je rezultat neprovođenja odluka Skupštine preduzeća. Odluke Skupštine nisu uvrštene u Budžet Kantona Sarajevo u prethodnim periodima, niti su uvrštene u Budžetu za 2022. godinu.

U izvještajnom periodu, Osnivač nije izvršio pokriće gubitaka u poslovanju kako je naloženo Odlukama Skupštine preduzeća broj: 00-10-02/22 od 23.05.2022. godine.

U period od 01.01.-31.12.2022. godine Preduzeće je ostvarilo neto dobit u iznosu od 3.451.381 KM. Iznos ostvarene dobiti je evidentiran na poziciji Neraspoređena dobit izvještajne godine.



Cijena prirodnog gasa i cijena centralnog grijanja nisu bile usaglašene sve do juna 2016. godine, a što je bio osnovni razlog negativnog poslovanja Preduzeća, što su konstatovale i Revizorske kuće koje su vršile reviziju poslovanja po nalogu Svjetske banke (Izveštaj Svjetske banke), a takođe i Ured za reviziju budžeta FBiH, koji je vršio reviziju poslovanja za 2004. godinu i 2008. godinu.

#### Uporedni pregled cijena centralnog grijanja i cijena prirodnog gasa

Godina	Period	Cijena gasa (KM/Sm <sup>3</sup> )	Cijena grijanja (KM/m <sup>2</sup> )	Dobit/Gubitak od redovne aktivnosti
2009.	01.01. - 31.03.	0,870	1,1880	-14.119.787
	01.04. - 30.06.	0,770		
	01.07. - 31.12.	0,590		
2010.	01.01. - 31.03. (30.04.)	0,590	1,1880	-7.372.910
	01.04. (01.05.) - 31.12.	0,720		
2011.	01.01.-30.04.	0,720	1,1880	-15.944.604
	01.05.-31.10.	0,790		
	01.11.-31.12.	0,890		
2012.	01.01.-31.12.	0,890	1,1880	-18.587.493
2013.	01.01.-31.08.	0,890	1,1880	-9.115.195
	01.09.-31.12.	0,824		
2014.	01.01.-31.12.	0,824	1,1880	-9.808.209
2015.	01.01.-30.09.	0,824	1,1880	-7.501.452
	01.10.-31.12.	0,720	1,3662	
2016.	01.01.-31.03.	0,630	1,2569	1.490.368
	01.04.-31.05.	0,580	1,2569	
	01.06.-31.07.	0,580	1,1946	
	01.08.-31.12.	0,530	Ts1 1,2110 Ts2 0,4881	
2017.	01.01.-31.03.	0,530	Ts1 1,2110 Ts2 0,4881	1.533.991
	01.04.-31.07.	0,600	Ts1 1,2110 Ts2 0,4881	
	01.08.-31.12.	0,575	Ts1 1,3294 Ts2 0,5358	
2018.	01.01.-31.12.	0,575	Ts1 1,2988 Ts2 0,5235	4.165.772
2019.	01.01.-31.12.	0,575	Ts1 1,2988 Ts2 0,5235	4.568.082
	01.05.-31.08.	0,720		
	01.09.-31.12	0,575 (subvencionirana cijena)		
2020.	01.01.-30.04	0,575 (subvencionirana cijena)	Ts1 1,2988 Ts2 0,5235	4.735.657
	01.05.-31.12.	0,610	Ts1 1,2988 Ts2 0,5235	
2021	01.01.-31.10.	0,565	Ts1 1,2988 Ts2 0,5235	5.070.516
	01.11.-31.12.	0,565 (subvencionirana cijena)		
2022.	01.01.-31.01.	0,655 (subvencionirana cijena)	Ts1 1,2988 Ts2 0,5235	2.691.312
	01.02.-31.03.		Ts1 1,4287 Ts2 0,5758	
	01.04.-30.06.	0,889	Ts1 1,6616 Ts2 0,6697	
	01.07.-30.09.	1,078		
	01.10.-31.10.	1,175	Ts1 1,9362 Ts2 0,7804	
	01.11.-31.12.	1,175		

Rezultati iskazani od 2015. do 2022. godine predstavljaju razliku između prihoda od prodaje centralnog grijanja i poslovnih rashoda.

## 5.2.4. Analiza obaveza

Ukupne obaveze na dan 31.12.2022. godine iznose 117.923.182 KM a struktura obaveza je data u tabeli u nastavku:

R/B	OBAVEZE	Konto	Iznos KM		Povećanje/ smanjenje obaveza
			31.12.2021	31.12.2022.	
1	Dugoročna rezervisanja	40	5.824.522	5.335.201	-489.321
2	Dugoročne obaveze	41	97.240.698	94.398.227	-2.842.470
2.1.	Dugoročne obaveze po IDA kreditima	414	16.631.597	15.041.189	-1.590.408
2.2.	Dugoročne obaveze po Ugovoru o reprogramu duga Toplane-Sarajevogas	41900	80.557.039	79.357.039	-1.200.000
2.3.	Dugoročni dio obaveze po ugovoru o najmu - Kampus	41910	52.062	0	-52.062
3	Kratkoročne finansijske obaveze	42	1.924.623	2.367.446	442.823
4	Obaveze iz poslovanja	43	10.351.427	14.210.600	3.859.173
4.1	Primljeni avansi, depoziti i kaucije	430	901.218	563.300	-337.919
4.2	Dobavljači u zemlji	432	8.250.208	12.447.300	4.197.092
4.4	Kratkoročne obaveze po Ug. o reprogramu duga Toplane- Sarajevogas	43900	1.200.000	1.200.000	0
5	Obaveze po osnovu plaća, naknada i ostalih primanja zaposlenih	45	779.045	832.449	53.404
6	Druge obaveze	46	111.566	115.655	4.089
7	Obaveze za PDV	47	5.292	0	-5.292
8	Obaveze za porez na dobit	48	487.946	549.655	61.709
9	Pasivna vremenska razgraničenja	49	333.716	113.949	-219.767
UKUPNO			117.058.834	117.923.182	864.348

### 5.2.4.1. Odložene porezne obaveze

Obzirom da Preduzeće koristi niže stope amortizacije od Zakonom propisanih, ima pravo da smanji poreznu osnovicu za razliku između pune porezno dozvoljene amortizacije koja se utvrđuje prema Zakonu i stvarne (niže) amortizacije koja je utvrđena u poslovnim knjigama, prilikom utvrđivanja porezne osnovice. Po osnovu odloženih poreznih prihoda obračunat je iznos od 168.378 KM na teret umanjenja rezultata 2022. godine.

### 5.2.4.2. Rezervisanja

Do 31.12.2022. godini iskorišten je dio rezervisanja, odnosno izvršene su isplate otpremnina za 17 radnika. Također je u 2022. godini je izvršeno povećanje rezervisanja u iznosu 176.291 KM u skladu sa izvještajem aktuaru.

Sa 31.12.2022. godine ukinut je dio rezervisanja za sudske sporove u iznosu od 179.700 KM.

OPIS	Vrste rezervisanja		UKUPNO
	Rezervisanje za sudske sporove	Rezervisanje za otpremnine	
Stanje na početku perioda 01.01.2022. godine	182.200	607.393	789.593
Dodatna rezervisanja u toku godine	30.700	176.291	206.991
Iskorišteni iznosi rezervisanja u toku godine		-80.806	-80.806
Ukinuta rezervisanja u toku godine (u korist prihoda)	-179.700	0	-179.700
Stanje na kraju perioda 31.12.2022 godine	33.200	702.878	736.078

### 5.2.4.3. Unaprijed naplaćeni i drugi odloženi prihodi

Iznose 4.543.848 KM i prikazani su u narednoj tabeli:

Konto	Naziv konta	Stanje na dan 01.01.2022.	Iznos prihoda koji se sučeljava sa rashodima	Donirana sredstva/oprema	Stanje na dan 31.12.2022
40700	Za izgradnju kotlovnice u objektu "Srce"	27.411	8.310	0	19.101
<b>4070</b>	<b>ODLOŽENI PRIHOD OD DONACIJA DRUGIH DRŽAVNIH ORGANA</b>	<b>27.411</b>	<b>8.310</b>	<b>0</b>	<b>19.101</b>
40721	Za ugradnju mjerača toplotne energije	59.854	5.002	0	54.852
40724	Za rekonstrukciju distributivne mreže	247.860	12.423	0	235.437
40728	Za izgradnju kalibracione laboratorije	357.156	11.327	0	345.829
40729	Za priključenje objekta Pravosudna palata i N.pozorište	221.064	53.784	0	167.280
<b>4072</b>	<b>ODLOŽENI PRIHOD OD DONACIJA OSNIVAČA</b>	<b>885.934</b>	<b>82.537</b>	<b>0</b>	<b>803.397</b>
40730	Mašinski dio postrojenja	1.232.059	207.600	0	1.024.459
40731	Elektro dio postrojenja	348.137	37.815	0	310.322
40732	Građevinski dio postrojenja	303.994	15.721	0	288.273
40733	Mašinski dio toplovoda	730.117	119.271	0	610.846
40734	Građevinski dio toplovoda	651.062	80.802	0	570.260
40735	Mjerila-individualna i zajednička	395.457	-1.730	0	397.187
40736	Ostala oprema i sredstva	1.418	236	0	1.182
<b>4073</b>	<b>ODLOŽENI PRIHOD OD DONACIJA DRUGIH LICA</b>	<b>3.662.243</b>	<b>459.715</b>	<b>0</b>	<b>3.202.528</b>
40783	Odložen prihod po osnovu prenosa zaliha u bilansnu evidenciju-skl.10	631.006	192.690	0	438.316
40784	Odložen prihod po osnovu prenosa zaliha u bilansnu evidenciju-skl.91	32.439	0	0	32.439
40785	Odložen prihod po osnovu prenosa zaliha u bilansnu evidenciju-skl.92	48.066	0	0	48.066
<b>4078</b>	<b>OSTALI ODLOŽENI PRIHODI IZ DONACIJA</b>	<b>711.511</b>	<b>192.690</b>	<b>0</b>	<b>518.821</b>
<b>407</b>	<b>UNAPRIJED NAPLAĆENI I DRUGI ODLOŽENI PRIHODI</b>	<b>5.287.100</b>	<b>743.252</b>	<b>0</b>	<b>4.543.848</b>

### 5.2.4.4. Obaveze po IDA kreditima

Na osnovu Odluke Skupštine preduzeća br. 00-02-01/13 od 19.07.2013. godine, potpisani su sljedeći ugovori:

- Ugovor o preuzimanju duga KJKP „Toplane-Sarajevo“ d.o.o. po osnovu IDA kredita potpisan između Federacije BiH, Kantona Sarajevo i KJKP „Toplane-Sarajevo“ d.o.o.
- Podugovor o IDA kreditima između Kantona Sarajevo i KJKP „Toplane-Sarajevo“ d.o.o.
- Podugovor o kreditu 29030 BOS između FBiH i KJKP „Toplane-Sarajevo“ d.o.o.
- Podugovor o kreditu 3029 BOS između FBiH i KJKP „Toplane-Sarajevo“ d.o.o.
- Podugovor o kreditu TF 024034/38970 između FBiH i KJKP „Toplane-Sarajevo“ d.o.o.

Preduzeće vrši kursiranje dugoročnih kredita četiri puta godišnje, odnosno kvartalno i na dan plaćanja anuiteta, a prema važećem kursu Centralne banke BiH.

Kanton Sarajevo je preuzeo obavezu planiranja sredstava u Budžetu Kantona Sarajevo, za izmirenje obaveza Preduzeća za anuitete koji dospijevaju po IDA kreditima, zbog gubitaka u poslovanju.



Do 31.12.2022. godine za izmirenje dospjelih anuiteta u 2022. godini, Vlada Kantona Sarajevo je uplatila sredstva Preduzeću u iznosu od 2.048.711 KM (glavnica 1.917.717 KM i kamata 130.994 KM).

Stanje obaveza po osnovu IDA kredita na dan 31.12.2022. godine iznosi 17.340.368 KM.

R.br.	OPIS	OBAVEZE ZA GLAVNICU IDA KREDITA						UKUPNO IDA KREDITI (KM)
		TF 024034/38970 (USD)		BOS 3029 (SDR)		29030 BOS (SDR)		
		Iznos USD	Iznos KM	Iznos SDR	Iznos KM	Iznos SDR	Iznos KM	
1	Stanje obaveza 01.01.2022.	6.221.717	10.736.388	2.001.970	4.845.369	1.202.571	2.910.586	18.492.343
2	Povećanje obaveza po osnovu ukupnih kursnih razlika (negativne)		660.048		50.736		54.958	765.742
3	Smanjenje po osnovu plaćanja dospjele glavnice kredita	-429.084	-774.456	-273.000	-659.300	-189.879	-483.962	-1.917.717
4	Stanje obaveza 31.12.2022. (1+2+3)	5.792.633	10.621.981	1.728.970	4.236.805	1.012.693	2.481.582	17.340.368
4.1	Dugoročne obaveze	5.363.549	9.835.167	1.364.970	3.344.831	759.521	1.861.190	15.041.189
4.2	Kratkoročne obaveze	429.084	786.813	364.000	891.974	253.172	620.392	2.299.179

Kurs na lista za dan 31.12.2021 Centralne banke Bosne i Hercegovine

1 USD = 1,725631 KM Kurs Centralne banke BH

Kurs na lista za dan 31.12.2021. Centralne banke Bosne i Hercegovine

1 SDR = 2,420301 KM (BAM) Kurs Centralne banke BH

Kurs na lista za dan 31.12.2022 Centralne banke Bosne i Hercegovine

1 USD = 1,833705 KM Kurs Centralne banke BH

Kurs na lista za dan 31.12.2022. Centralne banke Bosne i Hercegovine

1 SDR = 2,450479 KM (BAM) Kurs Centralne banke BH

Obračunate negativne kursne razlike u ovom obračunskom periodu iznose 765.742 KM, obzirom da je kurs dolara na dan 31.12.2021. godine iznosio 1,725631 KM, a na dan 31.12.2022. godine 1,833705 KM. Negativne kursne razlike predstavljaju rashod.

Federalno ministarstvo finansija nas je, na naš zahtjev, obavijestilo dopisom br. 08-14-5-3994/16 od 21.06.2016. godine o promijenjenim uslovima otplate kredita br. 30290 i 29030. U dopisu je navedeno da su kamate veće od ranijih kamata navedenih otplatnim planom, jer je došlo do ubrzane otplate kredita uz primjenu dodatne kamatne stope koja će se obračunavati u periodu od 01.07.2015. godine do 30.06.2022. godine (additional interest option 1,97% uz service charge 0,75%, odnosno ukupna kamata iznosi 2,72%).

Ubrzanom otplatom glavnice, odnosno aktiviranjem udvostručene otplate glavnice, od 01.07.2022. godine, skraćuje se period otplate kredita Svjetske banke IDA 30290 do 15.12.2027. godine (raniji rok otplate 2032. godina), a kredita 29030 do 01.09.2026. godine (raniji rok otplate 2031. godina). Metodologija obračuna uvećane kamate utvrđuje se na sljedeći način: osnovna kamatna stopa od 0,75% uvećava se za dodatnu stopu od 1,97%, te ukupno obračunata kamatna stopa će iznositi 2,72% i obračunavaće se sve do 01.07.2022. godine (početak otplate udvostručene glavnice), a u periodu od ovog datuma pa do kraja otplate, kamata će se obračunavati po stopi 0,75%.

Aktiviranje opcije ubrzane otplate kredita Svjetske banke – IDA definisano je kreditnim sporazumom zaključenim između Bosne i Hercegovine i Međunarodne asocijacije za razvoj (IDA).

#### 5.2.4.5. Kratkoročne obaveze

Kratkoročne obaveze se odnose na:

Kratkoročni dio dugoročnih finansijskih obaveza (IDA krediti) 2.299.179 KM

Ostale kratkoročne obaveze – najam kotlovnice KAMPUS u skladu sa MSFI 16

Međunarodnim standardom finansijskog izvještavanja 16 se propisuju principi priznavanja, mjerenja, prikazivanja i objavljivanja najмова.

Evidentiranje operativnog najma kotlovnice Kampus izvršeno je u skladu sa MSFI 16. Ugovor o korištenju i održavanju termoenergetskog postrojenja potpisan 30.11.2020., na period od 3 godine, predviđa da se najam plaća u toku 8 mjeseci godišnje (u sezoni grijanja) u iznosu od 7.700 KM (bez PDV-a). U skladu sa MSFI 16, ukupna vrijednost najma za 3 godine (184.800,00 KM) je diskontovana stopom od 7% i iznos od 166.034,01 zadužen je na konto stalnih sredstava i istovremeno je evidentirana dugoročna obaveza i pripadajući dio kratkoročne obaveze. Dio operativnog najma će se amortizacijom u toku 3 godine prenijeti na trošak, a razlika između sadašnje i diskontovane vrijednosti će se uknjiženjem kamate prenijeti na trošak i obavezu. Stanje obaveze na datum 31.12.2022. godine iznosi 68.266 KM.

Primljeni avansi u zemlji: 563.300 KM

- obaveze po primljenim avansima od kupaca 130.724 KM
- obaveze po primljenim avansima od kupaca cg poslovni prostor 6.889 KM
- obaveze po primljenim avansima od kupaca cg stambeni prostor 419.729 KM
- ostale obaveze za primljene avanse 5.958 KM

Obaveze za avanse od kupaca centralnog grijanja odnose se na uplate za još neizvršene usluge, a naplaćene do 31.12.2022. godine.

Obaveze prema dobavljačima:

Naziv dobavljača	Iznos obavez. +!
KJKP SARAJEVOGAS DOO - tekuća godina	10.978.111
HIFA PETROL DOO	648.736
JP ELEKTROPRIVREDA BiH d.d Sarajevo	305.005
DINALSA DOO	97.014
HIK-NET d.o.o.	69.351
MIDDLE WAY DOO	63.985
JP BH POŠTA d.o.o. - POŠILJKE	41.478
MIDDLE POINT ELECTRONIC DOO	33.103
DINALSA DOO	31.093
UNIVERZITET U SARAJEVU	27.273
KJKP VODOVOĐ I KANALIZACIJA	16.240
TELEFONGRADNJA	14.621
TRIGLAV BH OSIGURANJE DD	12.817
DIT d.o.o. TUZLA	10.605
WEISHAUPT d.o.o.	9.968
Ostali dobavljači	87.902
<b>UKUPNO</b>	<b>12.447.300</b>

Navedene obaveze prema dobavljačima su plaćene u januaru 2023. godine, a u skladu sa ugovorima.



**Ostale obaveze iz poslovanja iznose 1.200.000 KM, a odnose se na kratkoročne obaveze po Ugovoru o reprogramu duga.**

**Obaveze po osnovu plaća, naknada i ostalih primanja zaposlenih iznose 832.449 KM, a odnose se na:**

- obaveze za neto plaću za decembar 2022. godine	381.252 KM
- obaveze za doprinose u vezi plaća i naknada plaća	315.019 KM
- obaveze za porez i naknade	43.072 KM
- obaveze za topli obrok i prevoz	93.106 KM

**Druge obaveze iznose 115.655 KM, a odnose se na:**

- obaveze za naknade članovima SP, NO, OR i direktoru IR	5.580 KM
- obaveze za obustavu iz plaće	104.296 KM
- ostale obaveze	5.779 KM

#### **Obaveze za porez na dobit**

Porezni rashodi perioda – obračunati porez na dobit je iskazan na osnovu Poreznog bilansa za 2022. godinu i iznosi 549.655 KM.

**Pasivna vremenska razgraničenja (PVR) iznose 113.949 KM, a odnose se na:**

- obračunate troškove za koje nije primljen račun	847 KM
- rezervisanja za naknade radnika	2.500 KM
- rezervisanja za otpremnine	79.902 KM
- rezervisanja za sudske sporove	30.700 KM

#### **5.2.4.6. Obaveze prema Sarajevogasu za utrošeni prirodni gas**

Do 31.12.2022. godine plaćene su sve obaveze za isporučeni prirodni gas u 2021. godini i 2022. godini (osim računa za decembar 2022. godine koji je plaćen u januaru 2023. godine).

Ugovor o reprogramu duga br. 03-08-04-942/17 potpisan je 28.02.2017. godine u iznosu od 93.753.553 KM, pod sljedećim uslovima:

- KJKP "Toplane-Sarajevo" d.o.o. Sarajevo će dug u iznosu od 91.327.037 KM izmirivati uplatama iz tekućih priliva, u 77 ugovorenih godišnjih rata, a preostali iznos od 2.426.516 KM će biti izmiren u skladu sa Zaključkom Skupštine Kantona Sarajevo, broj:01-05-8046/14 od 13.05.2014. godine.
- Preuzimanje obaveze vraćanja duga uslovljeno je primjenom Tarifnog sistema KJKP "Toplane-Sarajevo" d.o.o. Sarajevo, što podrazumijeva da se u slučaju promjene cijene prirodnog gasa, visine tarifnih stavova moraju usklađivati sa Tarifnim sistemom KJKP "Toplane-Sarajevo" d.o.o. Sarajevo, u protivnom KJKP "Toplane-Sarajevo" d.o.o. Sarajevo neće moći iz tekućih priliva od kupaca za usluge centralnog grijanja izmirivati ugovoreni iznos godišnje rate.
- Od potpisivanja Reprograma sve obaveze prema Sarajevogasu su uredno izmirivane, a ukupan dug po osnovu Reprograma je smanjen za 13,20 miliona KM.



R/B	OPIS	Ostvarenje 2022
1	2	3
1	<b>UKUPNE OBAVEZE ZA GAS NA DAN 01.01.2022.</b>	<b>88.258.363</b>
	Dugoročne obaveze po ugovoru o reprogramu	80.557.039
	Kratkoročne obaveze po ugovoru o reprogramu član 4	1.200.000
	Obaveze prema dobavljaču	6.501.325
	Kratkoročne obaveze po ugovoru o reprogramu član 5	
2	<b>UKUPNO FAKTURISANO U 2022. GODINI (sa taksom i PDV-om)</b>	<b>50.939.559</b>
3	<b>PLAĆANJA GASA U 2022. GODINI</b>	<b>47.662.773</b>
	Sredstva tekućeg priliva	47.662.773
	Plaćene obaveze prema dobavljaču	46.462.773
	Plaćene kratkoročne obaveze po ugovoru o reprogramu član 4, stav 1	1.200.000
	Plaćene kratkoročne obaveze po ugovoru o reprogramu član 5	
4	<b>PREOSTALE OBAVEZE NA DAN . ( 1+2 ) - 3</b>	<b>91.535.149</b>
	Preostale dugoročne obaveze po ugovoru o reprogramu	79.357.039
	Preostale kratkoročne obaveze po ugovoru o reprogramu član 4	1.200.000
	Preostale kratkoročne obaveze po ugovoru o reprogramu član 5	0
	Preostale obaveze prema dobavljaču	10.978.111

Napomena: Preostale obaveze prema Sarajevogasu u iznosu od 10.978.111 KM (račun za decembar 2022. godine) su plaćene u januaru 2023. godine.

<b>Ukupno plaćeno za gas u 2022. godini (1+2+3)</b>		<b>47.662.773,41</b>
1	Plaćeno u 2022 po osnovu reprograma duga	1.200.000,00
2	Plaćeno u 2022 za 2021 godinu	6.501.324,71
3	Plaćeno u 2022 za 2022 godinu	39.961.448,70



### 5.3. ANALIZA PRILIVA I ODLIVA NOVČANIH SREDSTAVA

U skladu sa računovodstvenim politikama, Preduzeće koristi indirektnu metodu pri izradi izvještaja o gotovinskim tokovima (obrazac u prilogu).

Preduzeće, radi planiranja i operativnog postupanja, radi mjesečne izvještaje o prilivu i odlivu sredstava (direktna metoda), te na osnovu njih je sačinjen izvještaj o prilivu i odlivu u odnosu na planirani.

Niže navedena tabela predstavlja pregled priliva i odliva, odnosno novčani tok sredstava u periodu januar-decembar 2022.





Red. br.	OPIS	Ostvarenje 2022												UKUPNO 2022.	
		Januar	Februar	Mart	April	Maj	Junj	Julj	August	Septembar	Oktoibar	Novembar	Decembar		
1	2	3	4	5	6	7	8	9	10	11	12	13	14	15	16
1	Ukupan priliv od centralnog grfjanja	61.957.071	7.135.516	6.949.668	7.948.824	7.701.602	8.180.404	4.068.309	3.555.764	3.664.923	3.504.191	3.460.044	7.852.680	9.605.002	73.546.928
2	Priliv od ostalih prihoda	1.489.988	422.373	115.094	137.940	92.486	104.271	51.128	70.626	66.985	248.333	82.942	67.239	88.387	1.547.705
3	Priliv iz Budžeta KS- anuiteti za IDA kredite	1.577.294	410.772		165.647			248.941	446.391		339.724			437.237	2.048.711
	Početni saldo transakcijskih računa 01. ... 2021/2022	11.168.793	14.731.007	13.498.754	13.414.062	11.169.384	9.493.799	10.347.890	12.108.701	13.907.906	15.557.828	16.816.032	16.899.514	17.182.731	14.731.007
	(mesečno/ukupno) (1-3)	65.024.353	7.968.661	7.064.763	8.252.412	7.794.088	8.284.675	4.368.378	4.072.781	3.751.909	4.092.247	3.542.886	7.919.919	10.130.625	77.243.344
	Svega priliv na transakcijske račune (početni saldo + mesečni priliv)	76.193.146	22.699.669	20.553.517	21.666.474	18.963.472	17.778.474	14.716.268	16.181.482	17.659.815	19.650.076	20.358.918	24.819.433	27.313.356	91.974.351
	Ukupan odliv sa transakcijskih računa (mesečno/ukupno)	61.462.139	9.210.914	7.139.454	10.487.080	9.489.673	7.430.584	2.607.567	2.273.576	2.101.986	2.834.044	3.459.404	7.636.792	12.313.658	76.974.653
1	Plaćanje gasa	37.946.834	6.501.325	5.322.971	7.570.351	7.440.589	4.440.959	14.526	12.910	14.279	16.689	1.670.446	5.028.711	9.229.017	47.662.773
1.1	Plaćanje tekućih obaveza za gas	36.126.834	6.501.325	5.322.971	7.570.351	7.440.589	4.440.959	14.526	12.910	14.279	16.689	1.270.446	4.628.711	9.229.017	46.462.773
1.2	Plaćanje obaveza za gas u skladu sa Ugovorom o repogramu duga - član 4, stav 1	1.200.000								400.000	400.000	400.000	400.000		1.200.000
1.3	Plaćanje obaveza za gas u skladu sa Ugovorom o repogramu duga - član 5	620.000													
2	Električna energija	2.238.842	323.404	364.511	289.913	293.066	204.601	25.177	19.394	17.202	17.668	96.731	173.714	278.416	2.103.797
3	Zanavljenje rezervi tečnih goriva (loz ulje i mazut)	0					807.420	667.392							
4	Voda	184.561	17.115	22.425	21.359	16.553	13.829	8.317	13.712	11.580	5.087	13.850	16.529	18.732	1.474.812
5	Troškovi plaća i ostalih primanja zaposlenih i drugih fizičkih lica (sa uključitim isplatama za otpremine)	11.100.742	894.094	982.768	968.481	1.041.288	936.550	1.078.683	933.642	902.805	888.087	931.485	961.498	967.080	11.485.461
6	Nabavka za investiciju i tekuće održavanje, proizvodne usluge, nematerijalni troškovi	3.430.066	1.038.340	361.891	625.517	319.654	348.592	276.352	363.073	640.708	796.416	391.477	922.838	960.601	7.053.658
7	Stalna sredstva za rekonstrukciju postrojenja (projekti, investicije u toku) i ostala stalna sredstva (direktna nabavka)	164.929	7.424	84.888	57.143		4.789	63.869	31.683	3.957		18.117	5.201	5.167	282.238
8	Otplata - dugoročni kredit (glavnica i kamata) - Inlesa	849.718													
9	Plaćanje anuiteta po IDA- kreditu Svjetske banke	1.577.294	410.772	165.647			248.941	446.391			339.724			437.237	2.048.711
10	Plaćanje poreza na dobit za 2020. godinu	139.178													
11	Povrat sredstava Ministarstvu po sporazumu za subvencioniranje mjenja														0
12	Akontacija poreza na dobit za 2021. godinu	127.580	11.598											232.635	232.635
13	Plaćanje poreza na dobit za 2021. godinu														
14	Akontacija poreza na dobit za 2021/22. godinu														11.598
15	Plaćanje poreza na dodanu vrijednost	3.702.395	6.842		476.348										476.348
	Stanje transakcijskih računa na kraju mjeseca i prenos u naredni mjesec	14.731.007	13.488.754	11.169.384	9.483.799	10.347.890	12.108.701	13.907.906	15.557.828	16.816.032	16.899.514	17.182.731	14.999.698	14.999.698	14.999.698

Izveštaj o poslovanju za period 01.01. - 31.12.2022. godine

Mart 2023.

## 6. PODACI O BROJU RADNIKA, KVALIFIKACIONOJ STRUKTURI, PLAĆAMA I OSTVARENIM SATIMA RADA

R/B	Kvalifikacija	Stanje zaposlenih 31.12.2021.		Fluktuacija				Stanje zaposlenih na dan 31.12.2022.				Potreban broj zaposlenih po sistematizaciji	PLAN Stanje planirano na 31.12.2022.
		Prema stručnoj spremi	Prema grupi složenosti	Prijem u radni odnos	Prijem pripravnika	Prekvalifikacija	Raskid radnog odnosa	Prema stručnoj spremi	Prema grupi složenosti posla koji obavlja	Struktura % (kolona 9)			
1	2	3	4	5	6	7	8	9	10	11	12	13	
1	VSS	68	58	7	1		7	69	59	18,27	133	82	
2	VŠ	5	0					5	0	0,00	1	5	
3	VKV	23	1	1		1	1	24	1	0,31	1	22	
4	SSS	119	195	22			20	121	189	58,51	233	158	
5	KV	107	67	15		-1	22	99	68	21,05	116	99	
6	PK	0	1					0	1	0,31	3	0	
7	NK	5	5	1			1	5	5	1,55	7	6	
<b>UKUPNO</b>		<b>327</b>	<b>327</b>	<b>46</b>	<b>1</b>		<b>51</b>	<b>323</b>	<b>323</b>	<b>100,00</b>	<b>494</b>	<b>372</b>	

Napomena: Na dan 31.12.2022. godine penzionisan je 1 KV radnik. Stanje na dan 01.01.2023.god. je 322 radnika.

• Do 31.12.2022. g. primljeno je 46 radnika, od čega: VSS 7, VKV 1, SSS 21, KV 15 i NK 1:

- 8 radnika na neodređeno vrijeme po Javnom oglasu
- 33 radnika na određeno vrijeme na period od 12 mjeseci po Javnom oglasu
- 1 pripravnik u programu sufinansiranja pripravnika na 12 mjeseci
- 1 radnik po programima sufinansiranja žene 40+ na 12 mjeseci
- 1 radnik po programu sufinansiranja šehidskih porodica Vaučer za posao na 24 mjeseca
- 1 radnik po programu sufinansiranja 50+ na 12 mjeseci
- 1 povratak sa neplaćenog odsustva

- Do 31.12.2022. g. raskinut je radni odnos sa 50 radnika, od čega VSS 7, VKV 1, SSS 20, KV 21 i NK 1:
  - 17 zbog penzionisanja,
  - 31 zbog isteka ugovora na određeno vrijeme,
  - 1 zbog korištenja neplaćenog odsustva i
  - 1 zbog smrti.
- Do 31.12.2022.g. jedan radnika se prekvalifikovao sa KV na VKV.

### Visina plaća po kvalifikacijama po stručnoj spremi radnika

Kvalifikacija	Ukupno Preduzeće		Plaća 2022. godina					Index	
	Ostvarenje 2021.	Ostvarenje 2022.	VSS	VS	VKV	SSS	KV		NK
	2	3	4						5
Prosječan broj zaposlenih	342	328	68	5	24	123	103	5	96
Prosjek osnovne plaće bez poreza	1.101	1.136	1.661	1.276	1.090	1.026	950	536	103
Prosjek osnovne plaće sa porezom	1.184	1.224	1.806	1.379	1.171	1.105	1.017	570	103
Prosjek plaće "neto na ruke" (bez poreza)	1.358	1.479	1.997	1.696	1.487	1.354	1.307	778	109
Prosjek neto plaće sa porezom (uključeni svi dodaci, primjena Kolektivnog ugovora, minuli rad i oporezivi dio za topli obrok)	1.459	1.594	2.170	1.833	1.598	1.458	1.400	827	109

Podaci se odnose na sve zaposlene u Preduzeću.

## 7. REALIZACIJA PLANA NABAVKI

Realizacija Plana nabavki za period 01.01.-31.12.2022. godine odnosi se na nabavke roba, usluga, radova, kao i izuzeća u skladu sa Zakonom o javnim nabavkama.

Rbr.	Predmet nabavke	2022.		2022.		2022.		2022.		2022.		Ukupno realizovane vrijednosti bez PDV (KM)
		Plan nabavke Procijenjena vrijednost bez PDV (KM)	Zmjenjene i dbune Plana nabavke Procijenjena vrijednost bez PDV (KM)	Realizovana Procijenjena vrijednost bez PDV (KM)	Ugovorima 2022. (KM)	Ugovorima 2021. (KM)	Ugovorima 2022. (KM)	Ugovorima 2021. (KM)				
I	UKUPNO ROBE	13.921.270	13.921.270	16.321.270	3.848.491	1.075.375	4.923.866					
II	UKUPNO USLUGE	4.297.600	4.357.600	4.357.600	660.887	627.084	1.287.971					
III	UKUPNO RADOVI	2.136.000	2.136.000	2.136.000	275.129	384.039	659.168					
IV	UKUPNO IZUZEĆA OD PRIMJENE ZJN	40.449.450	40.389.450	44.534.450	45.444.951		45.444.951					
SVEUKUPNO (I, II, III, IV)		60.804.320	60.804.320	67.389.320	37.239.337	2.086.538	52.315.956					



Red. br.	2022.										Ukupno realizovana vrijednost bez PDV (KM)	
	Plan nabavke Procijenjena vrijednost bez PDV (KM)	Izmjene/ dopune Plana nabavke Procijenjena vrijednost bez PDV (KM)	Revidirana Procijenjena vrijednost bez PDV (KM)	Ugovorena vrijednost bez PDV (KM)	Realizovana vrijednost bez PDV (KM)	Ugovori 2022.	Ugovori 2021.	Ugovori 2020.	Ugovori 2019.	Ugovori 2018.		
Pretimni nabavke												
1.	3.500.000	3.500.000	3.500.000	3.500.000	3.500.000						549.000	549.000
2.	850.000	850.000	850.000	850.000	850.000							
3.	150.000	150.000	150.000	150.000	150.000	149.821				146.747	10.183	156.930
4.	50.000	50.000	50.000	50.000	50.000							
5.	50.000	50.000	50.000	50.000	50.000	48.450				48.450		48.450
6.	90.000	90.000	90.000	90.000	90.000	89.994				89.994		89.994
7.	110.000	110.000	110.000	110.000	110.000	109.888				77.678	47.024	124.702
8.	50.000	50.000	50.000	50.000	50.000	49.930				43.580		43.580
9.	50.000	50.000	50.000	50.000	50.000	27.985				23.335		23.335
10.	75.000	75.000	75.000	75.000	75.000	59.540				59.540	24.000	83.540
11.	16.000	16.000	16.000	16.000	16.000							
12.	50.000	50.000	50.000	50.000	50.000	49.950				49.950		49.950
13.	35.000	35.000	35.000	35.000	35.000	20.975				20.938		20.938
14.	35.000	35.000	35.000	35.000	35.000	29.600				29.600		29.600
15.	775.000	775.000	775.000	775.000	775.000	334.614				171.627	129.457	301.085
16.	1.000.000	1.000.000	1.000.000	1.000.000	1.000.000							
17.	260.000	260.000	260.000	260.000	260.000	257.952				70.785	13.198	83.983
18.	20.000	20.000	20.000	20.000	20.000							

1. Kotlovi i gorionici sa opremom za automatsku hidrauličnu optimizaciju

2. Gorionici sa pratećom opremom

3. Pumpe

4. Sistem frekventne regulacije

5. Uljne pumpe i pumpni agregati

6. Elektromotorni ventili

7. Kugli ventili

8. Sigurnosni i ostali ventili

9. Balansirajući ventili

10. Pločasti lemijeni izmjenjivači toplote

11. Ekspanzione posude

12. Sistem održavanja pritiska

13. Kompenzatori, pribornice i ostalo

14. Mijerni instrumenti

15. Čelične cijevi i fitinzi

16. Predizolirane cijevi

17. Čelični i aluminijski limovi, čelični profili i termička izolacija

18. Nespecificirana elektro oprema

Rbr.	Predmet nabavke	2022.		2022. izmjenj.		2022.		Realizovane vrijednosti bez		Ukupno realizovane vrijednosti bez PDV (KM)
		Planirana Procijenjena vrijednost bez PDV (KM)	Procijenjena vrijednost bez PDV (KM)	Planirane nabavke Procijenjena vrijednost bez PDV (KM)	Zmjenj. nabavke Procijenjena vrijednost bez PDV (KM)	Rebalans Procijenjena vrijednost bez PDV (KM)	Ugovorena vrijednost bez PDV (KM)	Ugovori 2022.	Ugovori 2021.	
19.	Nespecificirana mašinska oprema	30.000	30.000	30.000	30.000	30.000	30.000	24.250	24.250	24.250
20.	Oprema za sistem daljinskog upravljanja i kontrole	1.800.000	1.800.000	1.800.000	1.800.000	1.800.000	1.800.000			55.650
21.	Digitalizacija veza u SCADA sistemu	60.000	60.000	60.000	60.000	60.000	60.000			60.000
22.	Dodatne licence ( OPC server )	25.000	25.000	25.000	25.000	25.000	25.000			25.000
23.	Pilot projekti	20.000	20.000	20.000	20.000	20.000	20.000			20.000
24.	Dimnjače za kotlove	25.000	25.000	25.000	25.000	25.000	25.000			25.000
25.	Dogrijači zraka u kotlovnici - medijjski	40.000	40.000	40.000	40.000	40.000	40.000			40.000
26.	Dogrijači LUS-a	50.000	50.000	50.000	50.000	50.000	50.000			50.000
27.	Dizel agregat za kotlovnicu	130.000	130.000	130.000	130.000	130.000	130.000			130.000
28.	Rezervoari za tečno gorivo	100.000	100.000	100.000	100.000	100.000	100.000			100.000
29.	Mazut	750.000	750.000	750.000	750.000	750.000	750.000	570.421	570.421	570.421
30.	Lož ulje	750.000	750.000	750.000	750.000	750.000	750.000	690.102	690.102	690.102
31.	Rezervni dijelovi za pumpe	50.000	50.000	50.000	50.000	50.000	50.000	42.037	42.037	42.037
32.	Rezervni dijelovi za gorionike	80.000	80.000	80.000	80.000	80.000	80.000	79.765	79.765	79.765
33.	Rezervni dijelovi za opremu za regulaciju temperature	24.000	24.000	24.000	24.000	24.000	24.000	23.949	23.949	23.949
34.	Rezervni dijelovi za SCADA sistem	20.000	20.000	20.000	20.000	20.000	20.000	20.000	20.000	20.000
35.	O2 sonde	6.000	6.000	6.000	6.000	6.000	6.000	5.872	5.872	5.872
36.	Frekventni pretvarači	10.000	10.000	10.000	10.000	10.000	10.000	5.986	5.986	5.986



Sifr.	Predmet nabavke	2022.		3022.		2022.		2022.		2022.		2022.		Ukupno realizirane mjesečnosti bez PDV (KM)
		Planirane nabavke	Planirane nabavke bez PDV (KM)	Izmjene / dopune plana nabavke	Posljednja mjesečnost PDV (KM)	Rebalans Procijenjena mjesečnost bez PDV (KM)	Ugovorena mjesečnost bez PDV (KM)	Ugovorena mjesečnost bez PDV (KM)	Ugovori 2022.	Ugovori 2021.	Ugovori 2021.	Ugovori 2021.		
37.	Oprema za rad sa Yaskawa pretvaračima	500		500	500	500		500		500		500		325
38.	Oprema za detekciju gasa	6.000		6.000	6.000	6.000		6.000		6.000		6.000		325
39.	Doturne uljne pumpe sa motorima u EX izvedbi	20.000		20.000	20.000	20.000		20.000		20.000		20.000		17.580
40.	Ležajevi	1.500		1.500	1.500	1.500		1.500		1.500		1.500		17.580
41.	Dozir pumpe za hemikalije	3.000		3.000	3.000	3.000		3.000		3.000		3.000		17.580
42.	Ostali rezervni dijelovi	6.000		6.000	6.000	6.000		6.000		6.000		6.000		4.331
43.	Elektromaterijal	90.000		90.000	90.000	90.000		90.000		90.000		90.000		70.249
44.	Ostala elektro oprema	6.000		6.000	6.000	6.000		6.000		6.000		6.000		1.732
45.	Acetilen, kisik i CO2	19.000		19.000	19.000	19.000		19.000		19.000		19.000		4.744
46.	Boje i lakovi	20.000		20.000	20.000	20.000		20.000		20.000		20.000		5.535
47.	Materijal za remont	25.000		25.000	25.000	25.000		25.000		25.000		25.000		10.229
48.	Vodomaterijal	15.000		15.000	15.000	15.000		15.000		15.000		15.000		1.294
49.	Staklene pletenice i klingerit	6.000		6.000	6.000	6.000		6.000		6.000		6.000		4.666
50.	Materijal za tekuće odizavanje	6.000		6.000	6.000	6.000		6.000		6.000		6.000		2.975
51.	Ostali materijal	6.000		6.000	6.000	6.000		6.000		6.000		6.000		5.911
52.	Alat	6.000		6.000	6.000	6.000		6.000		6.000		6.000		2.380
53.	Uredaj za mjerenje polutanata	60.500		60.500	60.500	60.500		60.500		60.500		60.500		5.356
54.	Vozila	15.000		15.000	15.000	15.000		15.000		15.000		15.000		60.241
		120.000		120.000	120.000	120.000		120.000		120.000		120.000		3.450
														107.786
														15.000
														18.450

R.br.	Predmet nabavke	2022.		2022.		2022.		2022.		2022.		Ukupna realizovana vrijednost bez PDV (KM)
		Plan nabavke Procijenjena vrijednost bez PDV (KM)	Izmjene i dopune Plana nabavke Procijenjena vrijednost bez PDV (KM)	Rebalans Procijenjena vrijednost bez PDV (KM)	2022. Procijenjena vrijednost bez PDV (KM)	2022. Procijenjena vrijednost bez PDV (KM)	2022. Procijenjena vrijednost bez PDV (KM)	2022. Procijenjena vrijednost bez PDV (KM)	Ugovorena vrijednost bez PDV (KM)	Ugovori 2022.	Ugovori 2022.	
73.	Laboratorijski namještaj, rezervni materijal i dijelovi, pribor i oprema za servisiranje i održavanje postojećih funkcija	6.000	6.000	6.000	6.000							69.850
74.	Hemijsko sredstvo za pripremu napojne i kotlovske vode ( Hydro-x )	70.000	70.000	70.000	70.000							27.206
75.	Nejodirana so. monoetilni glikol i ostala sredstva za konzerviranje vodene strane	35.000	35.000	35.000	35.000							34.539
76.	Alkalni granulati za neutralizaciju otpadnog kondenzata	2.000	2.000	2.000	2.000							2.084
77.	Jedinice za hemijski tretman vode	25.000	25.000	25.000	25.000							5.838
78.	Kalibracione plinske mješavine za kalibraciju i rad uređaja	6.000	6.000	6.000	6.000							2.910
79.	Stanica za čišćenje pločastih izmjenjivača toplote, ispitivanje sigurnosnih ventila i manometara	6.000	6.000	6.000	6.000							2.910
80.	Server	15.000	15.000	15.000	15.000							2.910
81.	Proširenje storage	20.000	20.000	20.000	20.000							2.910
82.	Računari, laptopi, printeri i uređaji za neprekidno napajanje	42.000	42.000	42.000	42.000							2.910
83.	Mrežna oprema	6.000	6.000	6.000	6.000							2.910
84.	Vatrozid	15.000	15.000	15.000	15.000							2.910
85.	Aktivna računarska mrežna oprema	20.000	20.000	20.000	20.000							2.910
86.	Dijelovi za informatičku opremu	6.000	6.000	6.000	6.000							2.910
87.	Bar kod čitači	6.000	6.000	6.000	6.000							2.910
88.	Rezervni dijelovi za server	6.000	6.000	6.000	6.000							2.910
89.	Softver za upravljanje procesima u preduzeću	500.000	500.000	500.000	500.000							4.416
90.	Softver za pametno upravljanje skladištem	50.000	50.000	50.000	50.000							4.416



Rbr.	Predmet nabavke	2022.		2022.		2022.		2022.		Realizovana vrijednost bez		Ukupno realizovana vrijednost bez PDV (KM)
		Plan nabavke Procijenjena vrijednost bez PDV (KM)	Izmjene i dopune Plana nabavke Procijenjena vrijednost bez PDV (KM)	Rebalans Procijenjena vrijednost bez PDV (KM)	Ugovorena vrijednost bez PDV (KM)	Ugovori 2022.	Ugovori 2021.					
91.	Oprema za pametno upravljanje skladištem	20.000	20.000	20.000	20.000							
92.	Sistem za naplatu računa za uslugu centralnog grijanja putem automata	70.000	70.000	70.000	70.000							
93.	Pultovi sa portalima i ormanima	60.000	60.000	60.000	60.000							
94.	Uplatnice za CZK	4.000	4.000	4.000	4.000		1.488			744	332	1.076
95.	Uniforme za CZK	6.000	6.000	6.000	6.000		2.068					
96.	Aparati za brojanje novčanica, aparati za provjeru novčanica, potpuniti sef ...	5.000	5.000	5.000	5.000							
97.	Metalni arhivski regal otvorenog tipa	1.800	1.800	1.800	1.800							
98.	Mjerna toplotne energije	340.000	340.000	340.000	340.000		1.521			1.521		1.521
99.	Rezervni dijelovi i baterije za mjerila utroška toplotne energije	320.000	320.000	320.000	320.000		179.965			179.965	148.613	328.578
100.	Protukliznih trake	350	350	350	350		319.772			319.772		319.772
101.	Sredstva za održavanje higijene	36.000	36.000	36.000	36.000		11.992			8.900	4.295	13.195
102.	Pribor za čišćenje	6.000	6.000	6.000	6.000		3.653			3.653		3.653
103.	Roba za bilje	6.000	6.000	6.000	6.000		5.959			2.495	494	2.988
104.	Kantonalne administrativne takse	6.000	6.000	6.000	6.000		6.000			5.350		5.350
105.	Časopisi	3.170	3.170	3.170	3.170		2.229			2.229		2.229
106.	Stručna literatura	2.000	2.000	2.000	2.000		385			385		385
107.	Dnevna štampa	3.400	3.400	3.400	3.400		3.387			2.514	329	2.843
108.	Službena glasila	1.000	1.000	1.000	1.000		940			940		940

R.b.	Predmet nabavke	2022.		Izmjene i		2022.		Realizovana vrijednost bez		Ukupno realizovana vrijednost bez PDV (KM)	
		Plan nabavke Procijenjena vrijednost bez PDV (KM)	Procijenjena nabavke Procijenjena vrijednost bez PDV (KM)	Revidirana Procijenjena vrijednost bez PDV (KM)	Revidirana Procijenjena vrijednost bez PDV (KM)	Ugovorena vrijednost bez PDV (KM)	Ugovorena vrijednost bez PDV (KM)				
109.	CD-a Excel aplikacija za godišnji i polugodišnji obračun	300	300	300	300					210	210
110.	Obrasci za štampu računa	6.000	6.000	6.000	6.000						
111.	Brošure / katalogi Preduzeća	6.000	6.000	6.000	6.000						
112.	Čestitke za državne i vjerske praznike	1.500	1.500	1.500	1.500						
113.	Roba povodom obilježavanja Dana Preduzeća	6.000	6.000	6.000	6.000						
114.	Nabavka jarbola i zastava	5.000	5.000	5.000	5.000					310	310
115.	Naljepnice, panoi i druga obilježja sa logotipom	6.000	6.000	6.000	6.000					3.200	3.200
116.	Kancelarijski materijal	165.000	165.000	165.000	165.000					11.884	11.884
117.	Dnevnici i arhivske kutije	5.800	5.800	5.800	5.800					55.934	15.768
118.	Mašina za uvezivanje dokumentacije i folije za uvezivanje i plastificiranje dokumentacije	1.100	1.100	1.100	1.100					5.488	4.284
119.	Aparati i oprema za bife	2.350	2.350	2.350	2.350					1.100	1.100
120.	Oprema za učesnike za učesnike sportskih igara Komunalijada	5.000	5.000	5.000	5.000						
121.	Mazut ( LU srednje )				1.200.000						
122.	Lož ulje EI.				1.200.000						
<b>UKUPNO ROBE</b>										<b>948.066</b>	<b>554.475</b>
		<b>13.921.270</b>	<b>13.921.270</b>	<b>13.921.270</b>	<b>13.921.270</b>					<b>5.062.952</b>	<b>1.075.375</b>
<b>II USLUGE</b>											
1.	Ovjera projektne dokumentacije sa stanovišta zaštite od požara i zaštite na radu	6.000	6.000	6.000	6.000					5.850	810
2.	Saglasnost ovlaštenog dimnjačara za kotlovnice	3.000	3.000	3.000	3.000						



Red. br.	Predmet nabavke	2022.		2022.		2022.		Realizovana vrijednost bez		Ukupno realizovana vrijednost bez	
		Plan nabavke Procijenjena vrijednost bez PDV (KM)	Izmjene i dopune Plana nabavke Procijenjena vrijednost bez PDV (KM)	Rebalans Procijenjena vrijednost bez PDV (KM)	Ugovorena vrijednost bez PDV (KM)	Ugovori 2022.	Ugovori 2021.	Ugovori 2022.	Ugovori 2021.		
<b>II</b>	<b>USLUGE</b>										
3.	Pregled izvedenog stanja i mjerenje električnih instalacija, gromobranskih instalacija i opreme za kotlovnice, podstanice i ostalu opremu i sisteme	12.000	12.000	12.000	12.000	12.000	12.000	12.000	12.000	1.050	1.050
4.	Ostale saglasnosti i ovjere	3.000	3.000	3.000	3.000	3.000	3.000	3.000	3.000		
5.	Geološki nalaz tla	10.000	10.000	10.000	10.000	10.000	10.000	10.000	10.000		
6.	Verifikacija geodetskog instrumenta	1.500	1.500	1.500	1.500	1.500	1.500	1.500	1.500		
7.	Pregled i sanacija rezervoara za tečno gorivo	20.000	20.000	20.000	20.000	20.000	20.000	20.000	20.000	430	430
8.	Geološka, geotehnička i hidrogeološka istraživanja	350.000	350.000	350.000	350.000	350.000	350.000	350.000	350.000		
9.	Izrada razdjelnika za kotlovnicu i otvorenih ekspanzionih posuda	50.000	50.000	50.000	50.000	50.000	50.000	50.000	50.000		
10.	Izrada kotlovnih izmjenjivača toplote	24.000	24.000	24.000	24.000	24.000	24.000	24.000	24.000		
11.	Promocija i edukacija korisnika za racionalno korištenje toplotne energije	6.000	6.000	6.000	6.000	6.000	6.000	6.000	6.000		
12.	Statički proračuni	6.000	6.000	6.000	6.000	6.000	6.000	6.000	6.000	690	690
13.	Projekat izgradnje dimnjaka	30.000	30.000	30.000	30.000	30.000	30.000	30.000	30.000		
14.	Izrada idejnih projektnih rješenja	6.000	6.000	6.000	6.000	6.000	6.000	6.000	6.000		
15.	Konsultantske usluge	6.000	6.000	6.000	6.000	6.000	6.000	6.000	6.000		
16.	Nadzor	15.000	15.000	15.000	15.000	15.000	15.000	15.000	15.000		
17.	Usluge prevođenja	5.000	5.000	5.000	5.000	5.000	5.000	5.000	5.000		
18.	Revizija mašinskih, elektro i građevinskih projekata	15.000	15.000	15.000	15.000	15.000	15.000	15.000	15.000		
19.	Projektovanje hidroinstalacija radi dobijanja vodnih dozvola	30.000	30.000	30.000	30.000	30.000	30.000	30.000	30.000	4.000	4.000
20.	Projektovanje objekta kotlovnice "Kampus"	20.000	20.000	20.000	20.000	20.000	20.000	20.000	20.000		

Red. br.	Predmet nabavke	2022.		2022.		2022.		Realizovana vrijednost bez		Ukupno realizovana vrijednost bez PDV (KM)
		Plan nabavke Procijenjena vrijednost bez PDV (KM)	Izmijenjene dopune Planja nabavke Procijenjena vrijednost bez PDV (KM)	Rebalans Procijenjena vrijednost bez PDV (KM)	Ugovorjena vrijednost bez PDV (KM)	Ugovor 2022.	Ugovor 2021.			
<b>II USLUGE</b>										
21.	Ostalo projektovanje	20.000	20.000	20.000	20.000			15.000	16.779	31.779
22.	Studjske analize i sl.	6.000	6.000	6.000	6.000			1.075	1.361	2.436
23.	Dislokacija tečnih goriva i čišćenje rezervoara, separatora ulja, odmjuljnih jama i zbrinjavanje nastalog sadržaja	60.000	60.000	60.000	60.000			3.275	345	3.619
24.	Čišćenje vomom	6.000	6.000	6.000	6.000			3.662	378	4.040
25.	Tehnički pregled vozila	6.000	6.000	6.000	6.000			2.878	219	3.097
26.	Tekuće održavanje vozila	2.000	2.000	2.000	2.000			1.000	205	1.205
27.	Pranje vozila i vulkanizerske usluge	6.000	6.000	6.000	6.000			1.344	2.908	4.252
28.	Pregled ADR-a i mjerenje statičkog elektriciteta na vozilima	5.000	5.000	5.000	5.000					
29.	GPRS-a za vozila	6.000	6.000	6.000	6.000			2.550		2.550
30.	Autoelektričarske usluge, remont dizni i oprava prateće opreme na vozilima	6.000	6.000	6.000	6.000			2.660	2.500	5.160
31.	Skidanje korozije i postavljanje zaštite na površine izložene djelovanju soli u kombi vozilu u SN	4.000	4.000	4.000	4.000			1.282		1.282
32.	Ostale usluge na vozilima	4.000	4.000	4.000	4.000			2.000		2.000
33.	Atestiranje zavojača	2.500	2.500	2.500	2.500			2.500		2.500
34.	Polaganje vozača za ADR certifikate	6.000	6.000	6.000	6.000			750	1.210	1.960
35.	Obuka servisera za rad sa YASKAWA pretvaračima	3.000	3.000	3.000	3.000			301	707	1.009
36.	Održavanje klima uređaja	6.000	6.000	6.000	6.000			5.865		2.660
37.	Održavanje ionskih izmjenjivača									
38.	Viklovanje i oprava elektromotora									



R.br.	Predmet nabavke	2022.		2022.		2022.		2022.		2022.		2022.	
		Planirane nabavke Procijenjena vrijednost bez PDV (KM)	Izmjene i opune Plana nabavke Procijenjena vrijednost bez PDV (KM)	Rebalans Procijenjena vrijednost bez PDV (KM)	Ugovorena vrijednost bez PDV (KM)	Ugovorena vrijednost bez PDV (KM)	Ugovori 2022.	Ukupno realizovana vrijednost bez PDV (KM)	Ugovori 2021.	Ukupno realizovana vrijednost bez PDV (KM)			
<b>II USLUGE</b>													
39.	Održavanje dizel agregata	5.000	5.000	5.000	5.000					840		840	
40.	Održavanje opreme za detekciju gasa	4.000	4.000	4.000	4.000								
41.	Održavanje sistema za kompenzaciju reaktivne energije	3.000	3.000	3.000	3.000								
42.	Održavanje SCADA sistema	6.000	6.000	6.000	6.000					2.925		2.925	
43.	Angažovanje autodizalice, šlepera i vijušakara	6.000	6.000	6.000	6.000					5.980		5.980	
44.	Demontaža, iznošenje i transport opreme velike težine	12.000	12.000	12.000	12.000								
45.	Radiografsko snimanje varova	6.000	6.000	6.000	6.000								
46.	Izrada i montaža mašinskih dijelova i opreme	6.000	6.000	6.000	6.000								
47.	Usluge na tekućem održavanju opreme	6.000	6.000	6.000	6.000								
48.	Angažovanje vanjske zanatske radne snage	40.000	40.000	40.000	40.000								
49.	Staklarske usluge	2.000	2.000	2.000	2.000					653		653	
50.	Sanacija kotla sa zamjenom kotlovskih cijevi	22.000	22.000	22.000	22.000								
51.	Špeditorske usluge	4.000	4.000	4.000	4.000								
52.	Elaborati o priremenoj regulaciji saobraćaja	6.000	6.000	6.000	6.000					6.000		6.000	
53.	Tehnološko ekonomski elaborat	3.000	3.000	3.000	3.000								
54.	Usklađivanje dokumentacije IMS, ZNR i ZOP sa drugim standardima, važećim zakonima i propisima i izrada nove dokumentacije	6.000	6.000	6.000	6.000					5.850		5.850	
55.	Unaprijeđivanje sistema IMS-a (uvođenje novih projekata i studija vezanih za IMS, prevod standarda vezanih za IMS, preventivni pregledi i drugo)	6.000	6.000	6.000	6.000								
56.	Ljekarski pregledi	24.000	24.000	24.000	24.000					23.930		23.930	
										22.545		22.545	



Sbr.	Predmet nabavke	2022.		2022.		2022.		Realizovana vrijednost bez		Ukupne realizovane vrijednosti bez PDV (KM)
		Plan nabavke Procijenjena vrijednost bez PDV (KM)	Izvršene i dopune Plana nabavke Procijenjena vrijednost bez PDV (KM)	Rebalans Procijenjena vrijednost bez PDV (KM)	Ugovorena vrijednost bez PDV (KM)	Ugovori 2022.	Ugovori 2021.			
<b>II USLUGE</b>										
57.	Izrada akata o procjeni rizika za sva radna mjesta u Preduzeću	36.000	36.000	36.000	31.000					
58.	Izrada elaborata o uređenju gradilišta	6.000	6.000	6.000	5.760			1.920		1.920
59.	Mjerenje mikroklimatskih uslova radne sredine	6.000	6.000	6.000						
60.	Ažuriranje postojeće Procjene ugroženosti i Plana zaštite od požara za nove i rekonstruisane objekte	2.000	2.000	2.000	800			800		800
61.	Simulacija vježbe evakuacije u slučaju prirodnih i drugih nesreća	3.500	3.500	3.500	1.670			1.670		1.670
62.	Pregled i servisiranje protupožarnih aparata i hidrantskih instalacija te periodični pregled mašina i uređaja u skladu sa zakonom	15.500	15.500	15.500	15.401			15.401		15.401
63.	Korektivne aktivnosti u skladu sa propisima i zakonima	6.000	6.000	6.000	5.850					
64.	Odvoz i ekološko zbrinjavanje otpada	10.000	10.000	10.000	9.975			2.863		2.863
65.	Deratizacija, dezinfekcija i dezinskcija	6.000	6.000	6.000	2.986			2.866		4.404
66.	Osiguranje imovine i lica	300.000	300.000	300.000	71.350			51.470		58.103
67.	Tehnička i fizička zaštita ljudi i imovine	990.000	990.000	990.000	329.568			54.124		313.692
68.	Ugradnja sigurnosnih brava i cilindara	10.000	10.000	10.000						
69.	Usluge transporta novaca za novootvorena naplatna mjesta	6.000	6.000	6.000						
70.	Korektivne akcije za vanredne situacije koje su propisane važećom procedurom "Pripravnost i odgovor u vanrednim situacijama"	6.000	6.000	6.000						
71.	Kalibracija mjernih instrumenata za Inspeksijsko tijelo	6.000	6.000	6.000	2.500			2.500		2.775
72.	Servisiranje mjeme opreme za Inspeksijsko tijelo	6.000	6.000	6.000						
73.	Zakonska verifikacija, kalibracija i servis mjernih instrumenata, umrežavanje i računalo povezivanje	6.000	6.000	6.000	5.980			5.980		7.079
74.	Validacija mjernih instrumenata, servis i prateći dijelovi, tekuće održavanje od strane ovlaštenih laboratorija i zastupnika mjernih instrumenata	3.000	3.000	3.000	2.995			2.995		2.995



Kategorija	2022.				2022.		2022.		2022.		2022.	
	Plan nabavke Procijenjena vrijednost bez PDV (KM)	Izmjene / dopune Plana nabavke Procijenjena vrijednost bez PDV (KM)	Rebalans Procijenjena vrijednost bez PDV (KM)	Ugovorena vrijednost bez PDV (KM)	Ugovori 2022.	Ugovori 2022.	Ugovori 2022.	Ugovori 2022.	Ugovori 2022.	Ugovori 2022.	Ugovori 2022.	Ugovori 2022.
<b>II USLUGE</b>												
75. Monitoring otpadnih voda od strane ovlaštene laboratorije	6.000	6.000	6.000	6.000	5.600	5.600	5.600	5.600	5.600	5.600	5.600	5.600
76. Održavanje i kalibracija opreme HORIBA PG 350	14.000	14.000	14.000	14.000	13.992	13.992	13.992	13.992	13.992	13.992	13.992	13.992
77. Kalibracija mjerne opreme	1.600	1.600	1.600	1.600	300	300	300	300	300	300	300	300
78. Međulaboratorijsko poredbeno mjerenje	5.000	5.000	5.000	5.000								
79. Office 365	20.000	20.000	20.000	20.000	17.000	17.000	17.000	17.000	17.000	17.000	17.000	17.000
80. Uslužni softver	6.000	6.000	6.000	6.000	4.634	4.634	4.634	4.634	4.634	4.634	4.634	4.634
81. Razvoj softvera "MIS"	6.000	6.000	6.000	6.000								
82. Razvoj / nadogradnja softvera SQL baziranih softvera	6.000	6.000	6.000	6.000								
83. Razvoj / nadogradnja softvera javne nabavke	6.000	6.000	6.000	6.000								
84. Razvoj NPG softvera	50.000	50.000	50.000	50.000								
85. Razvoj ostalih softvera	6.000	6.000	6.000	6.000								
86. Održavanje softvera "MIS"	6.000	6.000	6.000	6.000	5.720	5.720	5.720	5.720	5.720	5.720	5.720	5.720
87. Održavanje softvera SQL	6.000	6.000	6.000	6.000								
88. Održavanje ostalih softvera	6.000	6.000	6.000	6.000								
89. Licenciranje	6.000	6.000	6.000	6.000	5.990	5.990	5.990	5.990	5.990	5.990	5.990	5.990
90. Održavanje informatičke opreme	32.000	32.000	32.000	32.000	30.974	30.974	30.974	30.974	30.974	30.974	30.974	30.974
91. WEB strana - dodatna uređenja	29.000	29.000	29.000	29.000	15.135	15.135	15.135	15.135	15.135	15.135	15.135	15.135
92. WEB hosting	3.000	3.000	3.000	3.000	180	180	180	180	180	180	180	180
	2.000	2.000	2.000	2.000	1.800	1.800	1.800	1.800	1.800	1.800	1.800	1.800







R.b.	Pisarnina nabavke	2022.				2022.		Realizovana vrijednost bez		Ukupno realizovana vrijednost bez PDV (KM)
		Plan nabavke Procijenjena vrijednost bez PDV (KM)	Izvršene / nabavke Procijenjena vrijednost bez PDV (KM)	Rebalans Procijenjena vrijednost bez PDV (KM)	Ugovorena vrijednost bez PDV (KM)	Ugovori 2022	PDV (KM)	Ugovori 2024	PDV (KM)	
<b>II USLUGE</b>										
111.	Advokatske usluge	15.000	15.000	15.000	15.000					
112.	Notarske usluge	2.500	2.500	2.500	2.500		487	487		487
113.	Elektronski pristup bazi podataka važećih i izmijenjenih propisa i prečišćenim tekstovima	400	400	400	400		392	392		392
114.	Poštorske usluge	55.000	55.000	55.000	55.000		17.747	9.224	4.953	14.177
115.	Bankarske usluge	6.000	6.000	6.000	6.000		6.000	7.755		7.755
116.	Revizija finansijskih izvještaja	10.000	10.000	10.000	10.000		10.000		10.000	10.000
117.	Procjena / umanjenje vrijednosti imovine	40.000	40.000	40.000	40.000		8.000			8.000
118.	Aktuarske usluge	1.900	1.900	1.900	1.900					
119.	Uvezivanje glavne knjige, službenih listova, printanje, kopiranje, skeniranje dokumentacije i slično	2.700	2.700	2.700	2.700		683			683
120.	Preuzimanje elektronskog pisma, štampanje, koveriranje, prijenos i dostava	1.050.000	1.050.000	1.050.000	1.050.000		449.280	147.425	225.232	372.657
121.	Izrada idejnih rješenja za promocije	6.000	6.000	6.000	6.000					
122.	Objave javnih oglasa i konkursa u printanim medijima	6.000	6.000	6.000	6.000		5.884	1.105	1.261	2.366
123.	Korištenje privrednog servisa	2.400	2.400	2.400	2.400		1.920	1.920		1.920
124.	Praćenje medija - press clipping	3.500	3.500	3.500	3.500					
125.	Promoviranje i javno informiranje putem internet portala	6.000	6.000	6.000	6.000		4.800	800	4.400	5.200
126.	Promoviranje i javno informiranje putem printanih medija	6.000	6.000	6.000	6.000					
127.	Promoviranje i javno informiranje putem TV	5.100	5.100	5.100	5.100		5.100	2.975	2.500	5.475
128.	Promoviranje i javno informiranje putem ostalih medija	3.000	3.000	3.000	3.000					

Red. broj	Predmet nabavke	2022.		2022.		2022.		2022.		2022.		Ukupno realizovana vrijednost bez PDV (KM)
		Plan nabavke Procijenjena vrijednost bez PDV (KM)	Izmišljene i nabavke Procijenjena vrijednost bez PDV (KM)	Rebalans Procijenjena vrijednost bez PDV (KM)	Ugovorena vrijednost bez PDV (KM)	Ugovorena vrijednost bez PDV (KM)	Ugovorena vrijednost bez PDV (KM)	Ugovorena vrijednost bez PDV (KM)				
<b>II USLUGE</b>												
129.	Ostale promotivne usluge	6.000	6.000	6.000	6.000							3.949
130.	Hotelski smještaj za učesnike sportskih igara Komunalijada	12.000	12.000	12.000	12.000							3.949
131.	Servisiranje električnih uređaja	850	850	850	850							3.949
132.	Stručno usavršavanje	20.000	20.000	20.000	20.000							16.493
133.	Hotelske i ugostiteljske usluge	6.000	6.000	6.000	6.000							3.133
134.	Obnavljanje okolinskih dozvola i dobijanje okolinskih dozvola za nove kotlovnice	60.000	60.000	60.000	60.000							3.133
<b>UKUPNO USLUGE</b>		<b>4.237.000</b>	<b>4.357.600</b>	<b>4.357.600</b>	<b>4.357.600</b>							<b>1.598.619</b>
<b>III RADOVI</b>												
1.	Građevinski radovi - Stabile kotlovnice	100.000	100.000	100.000	100.000							690.807
2.	Građevinski radovi - Toplotne podstanice	80.000	80.000	80.000	80.000							29.769
3.	Građevinski radovi - Distributivne mreže	950.000	950.000	950.000	950.000							53.149
4.	Građevinski radovi - Rekonstrukcija šahtova za mjenja utroška toplotne energije	20.000	20.000	20.000	20.000							198.832
5.	Nespecificirani građevinski radovi	6.000	6.000	6.000	6.000							3.285
6.	Separacione jame i bušotine	30.000	30.000	30.000	30.000							3.285
7.	Mašinski radovi - Distributivne mreže	530.000	530.000	530.000	530.000							3.285
8.	Rekonstrukcija centara za korisnike	40.000	40.000	40.000	40.000							3.285
9.	Rekonstrukcija individualnih mjernih mjesta na sistemu Toplana	20.000	20.000	20.000	20.000							3.285
10.	Rekonstrukcija prostora laboratorije (građevinski, mašinski i elektro)	15.000	15.000	15.000	15.000							3.285
<b>UKUPNO RADOVI</b>		<b>1.727.000</b>	<b>1.727.000</b>	<b>1.727.000</b>	<b>1.727.000</b>							<b>1.727.000</b>



Rbr.	Predmet nabavke	2022.		2022. izmjenjive /		2022.		Realizovana vrijednost (bez		Ukupno realizovana vrijednost bez PDV (KM)
		Plan nabavke Procijenjena vrijednost bez PDV (KM)	Plan nabavke Procijenjena vrijednost bez PDV (KM)	dobure Plana nabavke Procijenjena vrijednost bez PDV (KM)	Rebalans Procijenjena vrijednost bez PDV (KM)	Ugovorena vrijednost bez PDV (KM)	Ugovori 2022.	Ugovori 2021.		
<b>III</b>	<b>RADOVI</b>									
11.	Hitne interencije na distributivnim mrežama	100.000	100.000	100.000	100.000	96.654	83.957	180.611		
12.	Tekuće održavanje objekata	85.000	85.000	85.000	85.000	16.418	12.997	49.175		
13.	Sanacija oštećenih zelenih površina	30.000	30.000	30.000	30.000	25.152	27.924	53.076		
14.	Sanacija oštećenih asfaltnih površina	60.000	60.000	60.000	60.000	59.488	11.155	61.857		
15.	Dimnjačarsko-šamoterski radovi, čišćenje kotlova i izdavanje zapisnika o istom	2.136.000	2.136.000	2.136.000	2.136.000	275.129	384.039	659.166		
	<b>UKUPNO RADOVI</b>	<b>20.364.876</b>	<b>20.414.870</b>	<b>22.614.870</b>	<b>22.614.870</b>	<b>4.781.506</b>	<b>2.086.496</b>	<b>6.871.005</b>		
<b>IV</b>	<b>IZUZEĆA OD PRIMJENE ZJN</b>									
1.	Plin + taksa	38.000.000	36.000.000	42.145.000	43.603.209	1.522.065	152.424	43.603.209		
2.	Električna energija	200.000	42.000	200.000	200.000	38.038	19.909	152.424		
3.	Voda i odvođenje otpadnih voda u sistem javne kanalizacije	1.900.000	1.900.000	1.900.000	1.900.000	19.909	11.034	19.909		
4.	Odvoz i zbrinjavanje komunalnog otpada	42.000	42.000	42.000	42.000	11.034	11.034	11.034		
5.	Naknada za održavanje i upravljanje	28.000	28.000	28.000	28.000	61.803	3.095	61.803		
6.	Obavezna objavljivanja u službenim glasilima	15.000	15.000	15.000	15.000	5.000	5.000	5.000		
7.	Federalne administrativne takse	1.000	1.000	1.000	1.000	6.000	6.000	6.000		
8.	Sudske takse	5.000	5.000	5.000	5.000	77.000	77.000	77.000		
9.	Registracija Preduzeća za projektovanje na nivou FBiH	6.000	6.000	6.000	6.000	5.000	5.000	5.000		
10.	Zakup poslovnog prostora	77.000	77.000	77.000	77.000	5.000	5.000	5.000		
11.	Naknada za dozvole u radio komunikacijama	5.000	5.000	5.000	5.000	61.803	3.095	61.803		

Rbr	Predmet nabavke	2022		2022		2022		Realizovana vrijednost bez		Ukupno realizovano vrijednost bez PDV (KM)
		Plan nabavke Principijalna vrijednost bez PDV (KM)	Izmjena i dopuna Plana nabavke Principijalna vrijednost bez PDV (KM)	Realizovana vrijednost bez PDV (KM)	Realizovana vrijednost bez PDV (KM)	Ugovorima 2022	Ugovorima 2021			
<b>IV IZUZEĆA OD PRIMJENE ZJN</b>										
12.	Naknada za korištenje radiofrekventnog spektra	6.000	6.000	6.000	6.000	2.200	2.200	2.200	2.200	2.200
13.	Naknada / članarina vanjskotrgovinskoj komori BiH	20.000	20.000	20.000	20.000	4.506	4.506	4.506	4.506	4.506
14.	Naknada za pristup JRTRN putem interneta	2.400	2.400	2.400	2.400	2.400	2.400	2.400	2.400	2.400
15.	Predaja finansijskih izvještaja	250	250	250	250	140	140	140	140	140
16.	Kontrolne provjere od strane Instituta za akreditaciju ( BATA )	4.000	4.000	4.000	4.000	4.650	4.650	4.650	4.650	4.650
17.	Kontrolne provjere od strane Instituta za mjeriteljstvo BiH	1.000	1.000	1.000	1.000	1.400	1.400	1.400	1.400	1.400
18.	Održavanje akreditacije od strane Instituta za akreditaciju ( BATA )	2.000	2.000	2.000	2.000	2.000	2.000	2.000	2.000	2.000
19.	Takse za verifikaciju mjerila od Instituta za mjeriteljstvo BiH	20.000	20.000	20.000	20.000	9.270	9.270	9.270	9.270	9.270
20.	Naknada za tehnički prijem kotlovnice "Ofoka"	15.000	15.000	15.000	15.000	15.000	15.000	15.000	15.000	15.000
21.	Naknada za prikličenja na infrastrukturu	15.000	15.000	15.000	15.000	7.625	7.625	7.625	7.625	7.625
22.	Saglasnosti komunalnih i javnih preduzeća na projektnu dokumentaciju, urbanističke saglasnosti, dozvole za građenje, kopije katastra i sl.	7.000	7.000	7.000	7.000	7.000	7.000	7.000	7.000	7.000
23.	Upotrebne dozvole	10.000	10.000	10.000	10.000	497	497	497	497	497
24.	Korištenje podataka katastra komunalnih usluga	3.000	3.000	3.000	3.000	518	518	518	518	518
25.	Dobijanje okolinskih dozvola za nove kotlovnice	5.000	5.000	5.000	5.000					
26.	Obnavljanje okolinskih dozvola	55.000	55.000	55.000	55.000					
27.	Naknade za emisiju polufanata	2.500	2.500	2.500	2.500					
28.	Standardi	2.300	2.300	2.300	2.300	169	169	169	169	169
<b>UKUPNO IZUZEĆA OD PRIMJENE ZJN</b>		<b>40.449.450</b>	<b>40.389.450</b>	<b>44.634.450</b>	<b>44.634.450</b>	<b>45.444.951</b>	<b>45.444.951</b>	<b>45.444.951</b>	<b>45.444.951</b>	<b>45.444.951</b>
<b>SVEUKUPNO ( I, II, III I IV )</b>		<b>60.804.320</b>	<b>60.804.320</b>	<b>67.349.320</b>	<b>67.349.320</b>	<b>63.020.645</b>	<b>63.020.645</b>	<b>63.020.645</b>	<b>63.020.645</b>	<b>63.020.645</b>



## 8. PRILOZI

- Set finansijskih izvještaja:
  - Bilans stanja na dan 31.12.2022. godine
  - Bilans uspjeha za period od 01.01. do 31.12.2022. godine
  - Aneks – dodatni računovodstveni izvještaj
  - Izvještaj o gotovinskim tokovima
  - Izvještaj o promjenama u kapitalu
  - Bilješke uz finansijske izvještaje



Naziv pravnog lica  
 Sarajevo-**Novi Grad, SEMIRA FRAŠTE** 22  
 Sjedište i adresa pravnog lica

Proizvodnja i snabdijevanje parom i klimatizacija  
 Djelatnost

Intesa Sanpaolo Banka d.d. BiH  
 Naziv banke  
 1540012000333776  
 Broj računa

**IZVJEŠTAJ O FINANSIJSKOM POLOŽAJU NA KRAJU PERIODA**  
**(BILANS STANJA)**  
 na dan 31.12.2022. godine

4200353740001  
 Identifikacioni broj za direktne poreze  
 200353740001  
 Identifikacioni broj za indirektno poreze

35.30  
 Šifra djelatnosti po KDBiH 2010  
 108  
 Šifra opštine

Redni broj	Pozicija	u KM	
		Bilješka za AOP	Oznaka za AOP
		Od 01.01. do 31.12. tekuće godine	Od 01.01. do 31.12. prethodne godine
		5	6
1	IMOVINA		
A	Dugoročna imovina (002+009+014+015+020+021+022+023+024+025+028+033+034)	18.409.530	18.986.862
1.1	Nekretne, postrojenja i oprema (003 do 006)	18.255.372	18.770.220
1.1.1	Zemljište		
1.1.2	Gradjevinski objekti		
1.1.3	Postrojenja, oprema i namještaj	4.114.243	4.114.243
1.1.4	Transportna sredstva	5.020.655	5.552.274
1.1.5	Ostala dugoročna materijalna imovina	8.914.442	8.832.840
1.6	Nekretne, postrojenja i oprema u pripremi	151.376	202.723
2	Imovina s pravom korištenja (010 do 013)	0	0
2.1	Zemljište	54.656	68.140
2.2	Gradjevinski objekti	81.039	140.002
2.3	Postrojenja i oprema	0	0
2.4	Nematerijalna imovina	29.153	33.325
3	Ulaganja u investicijske nekretnine	51.886	106.677
4	Nematerijalna imovina (016 do 019)	0	0
4.1	Kapitalizirana ulaganja u razvoj	0	0
4.2	Koncesije, patenti, licence i druga prava	48.992	52.513
4.3	Ostala nematerijalna imovina	0	0
4.4	Nematerijalna imovina u pripremi	0	0
		48.992	52.513
		0	0

Kontrolni broj: 108320505



broj	Pozicija	Bilješka		Oznaka za AOP	Od 01.01. do 31.12. tekuće godine		Od 01.01. do 31.12. prethodne godine
		3	4		5	6	
1	Biološka imovina						
2	Ulaganja u zavisne subjekte						
3	Ulaganja u pridružene subjekte						
4	Ulaganja u zajedničke poduhvate						
5	Goodwill						
6	Financijska imovina po fer vrijednosti kroz ostali ukupni rezultat (026+027)						
7	Ulaganja u instrumente kapitala						
8	Obveznice, dati krediti i ostali dužnički instrumenti						
9	Financijska imovina po amortizovanom trošku (029 do 032)						
10	Depoziti kod banaka						
11	Dati krediti						
12	Obveznice						
13	Ostala financijska imovina po amortizovanom trošku						
14	Potraživanja po financijskim najmovima						
15	Ostala imovina i potraživanja						
16	Odgodena porezna imovina						
17	Kratkoročna imovina (037+043+044+045+049+054+055+056+057+058+059)						
18	Zalihe (038 do 042)						
19	Sirovine, materijal, rezervni dijelovi i sitan inventar						
20	Proizvodnja u toku, poluproizvodi i nedovršene usluge						
21	Gotovi proizvodi						
22	Roba						
23	Dati avansi						
24	Dugoročna imovina namijenjena prodaji i imovina poslovanja koje se obustavlja						
25	Ugovorna imovina						
26	Potraživanja od kupaca (046 do 048)						
27	Kupci - povezane strane						
28	Kupci u zemlji						
29	Kupci u inostranstvu						
30	Ostala financijska imovina po amortizovanom trošku (050 do 053)						
31	Depoziti kod banaka						
32	Dati krediti						
33	Obveznice						
34	Ostala financijska imovina po amortizovanom trošku						
35	Potraživanja po financijskim najmovima						
36	Financijska imovina po fer vrijednosti kroz izvještaj o dobiti ili gubitku						

broj	pozicija	Bilješka	Oznaka za AOP	Od 01.01. do 31.12. tekuće godine	Od 01.01. do 31.12. prethodne godine
1	2	3	4	5	6
8.	Derivatni finansijski instrumenti		056		
9.	Novac i novčani ekvivalenti (isključujući prekroračenja po bankovnim računima)		057	14.999,699	14.731,008
10.	Akontacije poreza na dobit		058	14.579	0
11.	Ostala imovina i potraživanja, uključujući i razgraničenja		059	530,018	216,511
D.	UKUPNO IMOVINA (001+035+036)		060	54.696,224	50.930,149
E.	VANBILANSNA EVIDENCIJA		061	40.982,338	36.839,007
F.	UKUPNO IMOVINA I VANBILANSNA EVIDENCIJA (060+061)		062	95.678,562	87.769,156
<b>KAPITAL</b>					
1.	Vlasnički kapital (102-103+104+105+106)		101	10.000	10.000
1.1.	Dionički kapital		102	0	0
1.2.	Otkupljene vlastite dionice		103	0	0
1.3.	Udjeli članova društva sa ograničenom odgovornošću		104	10.000	10.000
1.4.	Državni kapital		105	0	0
1.5.	Ostali oblici vlasničkog kapitala		106	0	0
2.	Dionička premija		107	0	0
3.	Rezerve (109+110)		108	22.575,861	22.575,861
3.1.	Statutarne rezerve		109	0	0
3.2.	Ostale rezerve		110	22.575,861	22.575,861
4.	Revalorizacione rezerve (112+113+114)		111	0	0
4.1.	Revalorizacione rezerve za nekretnine, postrojenja i opremu		112	0	0
4.2.	Revalorizacione rezerve za finansijsku imovinu mjerenu po fer vrijednosti kroz ostali ukupni rezultat		113	0	0
4.3.	Ostale revalorizacione rezerve		114	0	0
5.	Dobit (116+117)		115	3.451,381	4.286,859
5.1.	Akumulirana, neraspoređena dobit iz prethodnih perioda		116	0	0
5.2.	Dobit tekućeg perioda		117	3.451,381	4.286,859
6.	Gubitak (119+120)		118	88.714,545	93.001,403
6.1.	Akumulirani, nepokriveni gubici iz prethodnih perioda		119	88.714,545	93.001,403
6.2.	Gubitak tekućeg perioda		120		
7.	Kapital koji pripada vlasnicima matičnog društva (101+107+108+111+115-118)		121	-62.677,303	-66.128,683
8.	Kapital koji pripada vlasnicima manjinskih interesa		122		
A.	UKUPNO KAPITAL (121+122)		123	-62.677,303	-66.128,683
<b>OBAVEZE</b>					
B.	Dugoročne obaveze (125+130+131+132)		124	99.565,051	103.065,220
1.	Finansijske obaveze po amortizovanom trošku (126+127+128+129)		125	15.041,189	16.631,597
1.1.	Obaveze po uzeim kreditima		126	15.041,189	16.631,597

Kontrolni broji: 108320505



broj	Pozicija	Bilješka		Oznaka za AOP	Od 01.01. do 31.12. tekuće godine	Od 01.01. do 31.12. prethodne godine
		3	4			
1						
1.2	Obaveze po osnovu najmnova					
1.3	Obaveze po izdatim dužničkim instrumentima					
1.4	Ostale finansijske obaveze po amortizovanom trošku					
2	Odgodeni prihod					
3	Rezervisanija					
4	Ostale obaveze, uključujući i razgraničenja					
C	Odgodene porezne obaveze					
D	Kratkoročne obaveze (135+142+143+144+145+146+147)					
1	Finansijske obaveze po amortizovanom trošku (136+137+138+139+140+141)					
1.1	Obaveze prema dobavljačima					
1.2	Ugovorne obaveze					
1.3	Obaveze po uzetim kreditima					
1.4	Obaveze po osnovu najmnova					
1.5	Obaveze po izdatim dužničkim instrumentima					
1.6	Ostale finansijske obaveze po amortizovanom trošku					
2	Finansijske obaveze po fer vrijednosti kroz bilans uspjeha					
3	Derivativni finansijski instrumenti					
4	Odgodeni prihod					
5	Rezervisanija					
6	Obaveze za porez na dobit					
7	Ostale obaveze, uključujući i razgraničenja					
E	UKUPNO OBAVEZE (124+133+134)					
F	UKUPNO KAPITAL I OBAVEZE (123+148)					
G	VANBILANSNA EVIDENCIJA					
H	UKUPNO KAPITAL, OBAVEZE I VANBILANSNA EVIDENCIJA (149+150)					

Barajevo-Novi Grad, 25.02.2023.  
Mjesto i datum

**ČIZMIĆ (ADMAN) RIZAH**  
Certificirani računovođa  
CR-7196/5  
Broj licence

**Sejfo Ušanović**  
Direktor  
M.P.

CEK  
Broj licence: CR-7196/5

Kontrolni broj: 108320505

Preduzeće: **Sarajevo d.o.o. Sarajevo**  
Naziv pravnog lica  
**Sarajevo- Novi Grad, SEMIRA PRAŠTE 22**  
Sjedište i adresa pravnog lica

Proizvodnja i snabdijevanje parom i klimatizacija  
Djelatnost

Intesa Sampaolo Banka d.d. BiH  
Naziv banke

1540012000333776

Broj računa

4200353740001  
Identifikacioni broj za direktne poreze  
200353740001  
Identifikacioni broj za indirektno poreze

35.30  
Šifra djelatnosti po KDBiH 2010

108

Šifra opštine

**IZVJEŠTAJ O UKUPNOM REZULTATU ZA PERIOD**  
**(BILANS USPIJEHA)**  
za period od 01.01.2022. do 31.12.2022. godine

Redni broj	Pozicija	Bilješka	- u KM -		
			Oznaka za AOP	prethodne godine	
1	2	3	4	5	6
<b>BILANS USPIJEHA</b>					
A.	Prihodi iz ugovora s kupcima (202+206+210)		201	67.334.343	54.325.982
1.	Prihodi iz ugovora sa povezanim stranama (203 do 205)		202		
1.1.	Prihodi od prodaje robe		203		
1.2.	Prihodi od prodaje gotovih proizvoda		204		
1.3.	Prihodi od pruženih usluga		205		
2.	Prihodi iz ugovora sa nepovezanim stranama na domaćem tržištu (207 do 209)		206	67.334.343	54.325.982
2.1.	Prihodi od prodaje robe		207	0	0
2.2.	Prihodi od prodaje gotovih proizvoda		208	67.041.326	54.089.573
2.3.	Prihodi od pruženih usluga		209	293.017	236.409
3.	Prihodi iz ugovora sa nepovezanim stranama na inostranom tržištu (211 do 213)		210		
3.1.	Prihodi od prodaje robe		211		
3.2.	Prihodi od prodaje gotovih proizvoda		212		
3.3.	Prihodi od pruženih usluga		213		
B.	Ostali prihodi i dobiti (215+230+241+242+243+244+245+246+247+251)		214	9.560.207	8.453.076
1.	Dobici od dugoročne nefinansijske imovine (216 do 229)		215	6.235	7.193
1.1.	Neto dobiti od otuđenja nekretnna, postrojenja i opreme		216	6.235	0

Kontrolni broj: 1129992775



broj	Pozicija	Bilješka	Oznaka za AOP	Od 01.01. do 31.12. tekuće godine	Od 01.01. do 31.12. prethodne godine
1	2	3	4	5	6
1.2.	Neto dobiti od otpuštanja ranije priznatih gubitaka od umanjenja vrijednosti nekretnina, postrojenja i opreme		217		
1.3.	Neto dobiti od otpuštanja ranije priznatih gubitaka od promjene revalorizovane vrijednosti nekretnina, postrojenja i opreme za koje nije bilo postojećih revalorizacionih rezervi		218		
1.4.	Neto dobiti od otuđenja ulaganja u investicijske nekretnine		219		
1.5.	Neto povećanja vrijednosti ulaganja u investicijske nekretnine koja se vode po fer vrijednosti		220		
1.6.	Neto dobiti od otuđenja nematerijalne imovine		221	0	0
1.7.	Neto dobiti od otpuštanja ranije priznatih gubitaka od umanjenja vrijednosti investicijskih nekretnina		222	0	0
1.8.	Neto dobiti od otpuštanja ranije priznatih gubitaka od umanjenja vrijednosti nematerijalne imovine		223	0	7.193
1.9.	Neto dobiti od prestanka priznavanja imovine s pravom korištenja		224	0	0
1.10.	Neto dobiti od otuđenja biološke imovine		225	0	0
1.11.	Neto povećanja vrijednosti biološke imovine koja se vodi po fer vrijednosti		226	0	0
1.12.	Neto dobiti od otpuštanja ranije priznatih gubitaka od umanjenja vrijednosti biološke imovine		227		
1.13.	Neto dobiti od dugoročne imovine namijenjene prodaji		228		
1.14.	Ostali neto dobiti od otpuštanja ranije priznatih gubitaka od umanjenja vrijednosti dugoročne nefinancijske imovine		229		
2.	Dobici od financijske imovine (231 do 240)		230		
2.1.	Neto otpuštanja ranije priznatih kreditnih gubitaka od financijske imovine po amortizovanom trošku		231		
2.2.	Neto otpuštanja ranije priznatih kreditnih gubitaka od financijske imovine po fer vrijednosti kroz ostali ukupni rezultat		232		
2.3.	Neto dobiti od prestanka priznavanja financijske imovine po amortizovanom trošku		233		
2.4.	Neto dobiti od modifikacija financijske imovine po amortizovanom trošku koje nisu rezultirale prestankom priznavanja		234		
2.5.	Neto dobiti od otuđenja financijske imovine po amortizovanom trošku		235		
2.6.	Neto povećanja vrijednosti financijske imovine po fer vrijednosti kroz bilans uspjeha		236		
2.7.	Neto dobiti od otuđenja financijske imovine po fer vrijednosti kroz bilans uspjeha		237		
2.8.	Neto dobiti od otuđenja financijske imovine po fer vrijednosti kroz ostali ukupni rezultat		238		
2.9.	Neto dobiti od reklasifikacija financijske imovine između poslovnih modela		239		
2.10.	Ostali neto dobiti od financijske imovine		240		
3.	Neto otpuštanja rezervisanja		241		
4.	Neto dobiti od trgovanja derivatima		242	0	0
5.	Prihodi od prodaje materijala, neto		243		
6.	Viškovi i ostala pozitivna usklađenja zalha		244		94.430
7.	Prihodi od dividendi		245		

Kontrolni broji: 1129992775

broj	Pozicija	Bilješka	Oznaka za AOP	Od 01.01. do 31.12. tekuće godine	Od 01.01. do 31.12. prethodne godine
1	2	3	4	5	6
8.	Udio u dobiti pridruženog društva i zajedničkog poduhvata primjenom metode udjela				
9.	Financijski prihodi (248+249+250)				
9.1.	Prihodi od kamata		246		
9.2.	Neto pozitivne kursne razlike		247	186.516	53.383
9.3.	Ostali financijski prihodi		248	186.516	53.383
10.	Ostali prihodi i dobiti		249		
C.	Ukupno prihodi (201+214)		250	0	0
D.	Poslovni rashodi (254+255+256+257+258+262+269+270)		251	9.367.456	8.298.070
1.	Nabavna vrijednost prodane robe		252	76.894.550	62.779.058
2.	Promjene u zalihama gotovih proizvoda, polu-proizvoda i proizvoda u toku, neto (+) / (-)		253	64.143.023	49.128.898
3.	Troškovi sirovina i materijala		254		
4.	Troškovi energije i goriva		255		
5.	Troškovi plaća i ostalih ličnih primanja (259 do 261)		256	565.978	493.579
5.1.	Bruto plaće zaposlenih		257	47.170.718	33.461.322
5.2.	Ostale naknade zaposlenih		258	11.313.440	10.687.590
5.3.	Troškovi ostalih angažovanih fizičkih lica, uključujući članove odbora		259	9.083.719	8.560.936
6.	Amortizacija (263 do 268)		260	2.152.820	2.062.242
6.1.	Nekretnine, postrojenja i oprema		261	76.901	64.412
6.2.	Investicijske nekretnine		262	2.423.375	2.542.996
6.3.	Imovina s pravom korištenja		263	2.310.641	2.471.950
6.4.	Nematerijalna imovina		264	0	0
6.5.	Biološka imovina		265	59.097	59.385
6.6.	Ostala dugoročna imovina po osnovu ugovora sa kupcima		266	53.637	11.661
7.	Troškovi primljenih usluga		267	0	0
8.	Ostali poslovni rashodi i troškovi		268	0	0
E.	Ostali rashodi i gubici (272+287+298+299+300+301+302+303+304+308)		269	1.188.117	778.943
1.	Gubici od dugoročne nefinancijske imovine (273 do 286)		270	1.481.395	1.164.468
1.1.	Neto gubici od otuđenja nekretnina, postrojenja i opreme		271	8.662.029	8.667.859
1.2.	Neto gubici od umanjenja vrijednosti nekretnina, postrojenja i opreme		272		
1.3.	Neto gubici od promjene revalorizovane vrijednosti nekretnina, postrojenja i opreme za koje nema postojećih revalorizacionih rezervi		273		
1.4.	Neto gubici od otuđenja ulaganja u investicijske nekretnine		274		
1.5.	Neto smanjenja vrijednosti ulaganja u investicijske nekretnine koja se vode po fer vrijednosti		275		
1.6.	Neto gubici od umanjenja vrijednosti investicijskih nekretnina		276		
1.7.	Neto gubici od otuđenja nematerijalne imovine		277		
1.8.	Neto gubici od umanjenja vrijednosti nematerijalne imovine		278		
			279		
			280		

matični broji: 1129992775

broj	Pozicija	Bilješka	Oznaka za AOP	Od 01.01. do 31.12. tekuće godine	Od 01.01. do 31.12. prethodne godine
		3	4	5	6
1.9.	Neto gubici od prestanka priznavanja imovine s pravom korištenja				
1.10.	Neto gubici od otuđenja biološke imovine				
1.11.	Neto smanjenja vrijednosti biološke imovine koja se vodi po fer vrijednosti		281		
1.12.	Neto gubici od umanjenja vrijednosti biološke imovine		282		
1.13.	Neto gubici od dugoročne imovine namijenjene prodaji		283		
1.14.	Ostali neto gubici od umanjenja vrijednosti dugoročne nefinancijske imovine		284		
2.	Gubici od financijske imovine (288 do 297)		285		
2.1.	Neto kreditni gubici od financijske imovine po amortizovanom trošku		286		
2.2.	Neto kreditni gubici od financijske imovine po fer vrijednosti kroz ostali ukupni rezultat		287		
2.3.	Neto gubici od prestanka priznavanja financijske imovine po amortizovanom trošku		288		
2.4.	Neto gubici od modifikacija financijske imovine po amortizovanom trošku koje nisu rezultirale prestankom priznavanja		289		
2.5.	Neto gubici od otuđenja financijske imovine po amortizovanom trošku		290		
2.6.	Neto smanjenja vrijednosti financijske imovine po fer vrijednosti kroz bilans uspjeha		291		
2.7.	Neto gubici od otuđenja financijske imovine po fer vrijednosti kroz bilans uspjeha		292		
2.8.	Neto gubici od otuđenja financijske imovine po fer vrijednosti kroz bilans uspjeha		293		
2.9.	Neto gubici od reklasifikacija financijske imovine između poslovnih modela		294		
2.10.	Ostali neto gubici od financijske imovine između poslovnih modela		295		
3.	Troškovi rezerviranja, neto		296		
4.	Neto gubici od trgovanja derivatima		297		
5.	Rashodi od prodaje materijala, neto		298	206.991	7.500
6.	Manjkevi i ostala negativna usklađenja zaliha		299		
7.	Udio u gubitku pridruženog društva i zajedničkog poduhvata primjenom metode udjela		300		
8.	Umanjenje vrijednosti goodwill-a		301	11.586	0
9.	Financijski rashodi (305 do 307)		302	543.933	455.301
9.1.	Rashodi od kamata		303		
9.2.	Neto negativne kursne razlike		304	904.566	1.374.767
9.3.	Ostali financijski rashodi		305	138.824	182.905
10.	Ostali rashodi i gubici		306	765.742	1.190.215
H.	Ukupno rashodi (253+271)		307	0	1.647
G.	Dobit iz redovnog poslovanja prije oporezivanja (252-309)		308	6.994.953	6.830.291
H.	Gubitak iz redovnog poslovanja prije oporezivanja (309-252)		309	72.805.052	57.796.757
1.	Porez na dobit (313+314)		310	4.089.498	4.982.301
1.	Tekući porez na dobit		311	0	0
2.	Odgodeni porez na dobit (315-316+317-318)		312	638.117	695.442
2.1.	Effekat smanjenja odgodene porezne imovine		313	549.655	615.526
			314	88.462	79.916
			315	88.462	79.916

Kontrolni broji: 1129992775

broj Pozicija

1	2	3	4	5	6
2.2.	Effekat povećanja odgodene porezne imovine				
2.3.	Effekat povećanja odgodenih poreznih obaveza				
2.4.	Effekat smanjenja odgodenih poreznih obaveza				
J	Dobit iz redovnog poslovanja (310-312)	316			
K	Gubitak iz redovnog poslovanja (310-312)	317			
L	Dobit ili gubitak od obustavljenog poslovanja (311+312)	318			
M	Dobit (319+321)	319		3.451.381	4.286.859
N	Gubitak (320-321)	320		0	0
<b>IZVJEŠTAJ O OSTALOM UKUPNOM REZULTATU</b>					
O	Ostali ukupni rezultat (325+331)	321		0	0
1.	Stavke koje mogu biti reklasifikovane u bilans uspjeha (326+327+328+329-330)	322		3.451.381	4.286.859
1.1.	Povećanje/(smanjenje) fer vrijednosti dužničkih instrumenata po fer vrijednosti kroz ostali ukupni rezultat	323		0	0
1.2.	Effekt proistekli iz transakcija zaštite ("hedging")	324			
1.3.	Udio u ostalom ukupnom rezultatu pridruženog društva i zajedničkog poduhvata primjenom metode udjela	325			
1.4.	Ostale stavke koje mogu biti reklasifikovane u bilans uspjeha	326			
1.5.	Porez na dobit koji se odnosi na ove stavke	327			
2.	Stavke koje neće biti reklasifikovane u bilans uspjeha	328			
2.1.	Revalorizacija zemljišta i građevina	329			
2.2.	Povećanje/(smanjenje) fer vrijednosti instrumenata kapitala po fer vrijednosti kroz ostali ukupni rezultat	330			
2.3.	Aktuarski dobiti/(gubici) od planova definiranih primanja	331			
2.4.	Dobici ili gubici po osnovu preračunavanja finansijskih izvještaja inostrane poslovanja	332			
2.5.	Udio u ostalom ukupnom rezultatu pridruženog društva i zajedničkog poduhvata primjenom metode udjela	333			
2.6.	Ostale stavke koje neće biti reklasifikovane u bilans uspjeha	334			
2.7.	Porez na dobit koji se odnosi na ove stavke	335			
P	<b>UKUPNI REZULTAT (322-323+324)</b>	336		3.451.381	4.286.859
	Zarada po dionici	337			
	a) Osnovna zarada po dionici	338			
	b) Razrijeđena zarada po dionici	339			
	Dobit/(gubitak) koja pripada:	340			
	a) Vlasnicima matičnog društva	341			
	b) Vlasnicima manjinskih interesa	342			
	Ukupni rezultat koji pripada:	343			
	a) Vlasnicima matičnog društva	344		3.451.381	4.286.859
	b) Vlasnicima manjinskih interesa	345			

Sarajevo-Noví Grad, 25.02.2023.  
Mjesto i datum

Kontrolni broj: 1129992775

C D RIZAH inovođa  
Broj licence: CR 7196/5 CR-7196/5  
Sejfo Ušanović  
Direktor



KJKP Toplane-Sarajevo d.o.o. Sarajevo  
Naziv pravnog lica

Sarajevo-Novigrad, SEMIRA FRAŠTE 22  
Sjedište i adresa pravnog lica

Proizvodnja i snabdijevanje parom i klimatizacija  
Djelatnost

Intesa Sanpaolo Banka d.d. BiH  
Naziv banke

1540012000333776  
Broj računa

28. 07. 2022.

4200353740001  
Identifikacioni broj za direktne poreze

200353740001  
Identifikacioni broj za indirektno poreze

35.30  
Šifra djelatnosti po KD Bil 2010

108  
Šifra opštine

Za pravna lica koja vode knjigovodstvo u skladu sa kontnim okvirima za  
privredna društva

**ANEKS - DODATNI RAČUNOVODSTVENI IZVJEŠTAJ ZA MALA, SREDNJA I VELIKA PRIVREDNA DRUŠTVA**

od 01.01.2022. do 31.12.2022. godine

- u KM -

Redni broj	POZICIJA	Grupa konta, konto	Oznaka za AOP	IZNOS	
				Tekuća godina	Prethodna godina
1	2	3	4	5	6
1.	<b>OSTALI PRIHODI I DOBICI (2+5+6+7+8+9+10+11+12)</b>		601	3.269.368	3.059.682
2.	Prihodi od premija, subvencija, poticaja i sl. od toga:	650	602	0	0
3.	- Prihodi iz budžeta po osnovu subvencija na proizvode <sup>1)</sup>	650 (dio)	603	0	0
4.	- Prihodi iz budžeta po osnovu subvencija za ostale namjene <sup>2)</sup>	650 (dio)	604	0	0
5.	Prihodi od najma (operativni najam)	651	605	84.668	156.453
6.	Prihodi od donacija	652	606	2.364.393	1.949.043
7.	Prihodi od članarina	653	607	0	0
8.	Prihodi od tantijema i licencnih prava	654	608	0	0
9.	Prihodi iz namjenskih izvora finansiranja	655	609	0	0
10.	Ostali prihodi po drugim osnovama	659	610	708.767	832.101
11.	Dobici od prodaje materijala	675	611	110.540	122.085
12.	Dobici od usklađivanja vrijednosti zaliha	685	612	0	0
13.	<b>TROŠKOVI PLAĆA I OSTALIH PRIMANJA ZAPOSLENIH I DRUGIH FIZIČKIH LICA (14+15+16+17+18+20+21+22)</b>	52	613	11.313.440	10.687.590
14.	Plaće i naknade plaća (neto za isplatu zaposlenima) <sup>3)</sup>	520 (dio), 521 (dio)	614	6.184.496	5.839.563
15.	Perez na dohodak	520 (dio), 521 (dio)	615	0	0
16.	Doprinosi iz plaća i naknada plaća	520 (dio), 521 (dio)	616	2.790.275	2.640.187
17.	Doprinosi na plaće i naknade plaća	520 (dio), 521 (dio)	617	945.111	894.255
18.	Troškovi službenih putovanja zaposlenih, od toga:	523	618	14.197	0
19.	- Dnevnice za službena putovanja u zemlji i inostranstvu	523 (dio)	619	14.197	0
20.	Troškovi ostalih primanja, naknada i materijalnih prava zaposlenih	524	620	1.302.460	1.249.173
21.	Troškovi naknada članovima odbora, komisija i sl.	527	621	64.632	62.081
22.	Troškovi naknada ostalim fizičkim licima	529	622	12.269	2.331
23.	<b>TROŠKOVI PROIZVODNIH USLUGA (24 do 32)</b>	53	623	1.094.250	701.323
24.	Troškovi usluga izrade i dorade proizvoda	530	624	0	0
25.	Troškovi transportnih usluga	531	625	36.334	3.135
26.	Troškovi usluga održavanja	532	626	668.606	395.431
27.	Troškovi najma	533	627	22.031	26.937
28.	Troškovi sajмова	534	628	0	0
29.	Troškovi reklame i sponzorstava	535	629	10.275	4.700
30.	Troškovi istraživanja	536	630	0	0
31.	Troškovi razvoja koji se ne kapitalizuju	537	631	0	0
32.	Troškovi ostalih usluga	539	632	357.094	271.120
33.	<b>NEMATERIJALNI TROŠKOVI (34 do 41)</b>	55	633	1.575.262	1.242.088
34.	Troškovi ostalih usluga	550	634	93.867	77.620
35.	Troškovi reprezentacije	551	635	3.611	4.418
36.	Troškovi premija osiguranja	552	636	56.806	41.593
37.	Troškovi platnog prometa	553	637	60.317	29.609
38.	Troškovi poštanskih i telekomunikacionih usluga	554	638	149.545	149.838
39.	Troškovi poreza, naknada, taksi i drugih dažbina na teret pravnog lica	555	639	730.234	725.526
40.	Troškovi članskih doprinosa i sličnih obaveza	556	640	16.565	20.776
41.	Ostali nematerijalni troškovi	559	641	464.317	192.708

<sup>1)</sup> Prikazati subvencije koje se mogu iskazati po jedinici proizvoda ili usluge, subvencije za izvoz ili određivanje nivoa prodajne cijene.

<sup>2)</sup> Prikazati subvencije koje se ne mogu iskazati po jedinici proizvoda ili usluge, kao što su subvencije za plaće i naknade, kamatne stope, smanjenje zagađenosti okoline i sl.

<sup>3)</sup> Prikazati iznos koji je isplaćen zaposlenima nakon odbitka poreza na dohodak.

Redni broj	Grupa konta, konto	Oznaka za AOP	IZNOS		
			Tekuća godina	Prethodna godina	
1	2	3	4	5	6
42.	<b>TROŠKOVI OPERATIVNOG NAJMA/LIZINGA PO MSFI 16</b>				
43.	Troškovi amortizacije obračunati za imovinu s pravom korištenja - operativni najam/lizing <sup>4)</sup>	540 (dio), 541 (dio), 542 (dio)	642	59.097	59.385
44.	Rashodi od kamata za imovinu s pravom korištenja - operativni najam/lizing <sup>5)</sup>	560 (dio), 561 (dio)	643	7.086	11.697
45.	<b>OSTALI RASHODI I GUBICI (46+47+48)</b>		644	666.059	402.956
46.	Gubici od prodaje materijala	575	645	122.126	27.655
47.	Kalo, restor, ltvz i lom zaliha materijala i robe	579 (dio)	646	0	435.301
48.	Gubici od usklađivanja vrijednosti zaliha	585	647	543.933	0
49.	<b>ULAZNI/IZLAZNI PDV I AKCIZE</b>				
50.	Potraživanja za PDV (dugovni promet grupe 27) <sup>6)</sup>	27 osim 279	648	8.797.892	6.171.765
51.	Obaveze za PDV (potražni promet grupe 47) <sup>7)</sup>	47 osim 479	649	11.998.243	9.670.260
52.	Obaveze za akcize	480	650	0	0
53.	<b>BROJ ZAPOSLENIH</b>				
54.	Prosječan broj zaposlenih na bazi sati rada <sup>8)</sup>		651	325	339
55.	Prosječan broj zaposlenih na bazi stanja krajem svakog mjeseca <sup>9)</sup>		652	324	339
56.	Kapitalizovana proizvodnja za vlastite potrebe <sup>10)</sup>		653	0	0

Navesti na koji način je knjižena kapitalizovana proizvodnja za vlastite potrebe u tekućoj godini:

<sup>4)</sup> Prikazati troškove amortizacije koji se odnose na imovinu s pravom korištenja u skladu sa MSFI 16 - Najmovi. Troškovi amortizacije se odnose samo na operativni najam/lizing (kao što su troškovi najamnine nekretnina, opreme, prevoznih sredstava i sl.) Isključujući finansijski najam/lizing.

<sup>5)</sup> Prikazati rashode od kamata koji se odnose na imovinu s pravom korištenja u skladu sa MSFI 16 - Najmovi. Rashodi od kamata se odnose samo na operativni najam/lizing (kao što su troškovi najamnine nekretnina, opreme, prevoznih sredstava i sl.) Isključujući finansijski najam/lizing.

<sup>6)</sup> Prikazati dugovni promet grupe 27 izuzev konti 279 (obračunati ulazni PDV za obračunski period).

<sup>7)</sup> Prikazati potražni promet grupe 47 izuzev konti 479 (obračunati izlazni PDV za obračunski period).

<sup>8)</sup> Prosječan broj zaposlenih na bazi sati rada utvrđuje se tako da se ukupan broj ostvarenih sati rada u periodu podijeli brojem mogućih sati rada po jednom zaposlenom u tom periodu.

<sup>9)</sup> Prosječan broj zaposlenih na bazi stanja krajem mjeseca, utvrđuje se tako da se broj zaposlenih na kraju svakog mjeseca iz kadrovske evidencije, i dobijeni zbir podijeli sa 12.

<sup>10)</sup> Prikazati iznos upotrijebljenih vlastitih proizvoda, robe i usluga koji se odnosi na obračunatu vrijednost po osnovu upotrebe za investicije u dugotrajnu imovinu.

Sarajevo-Noví Grad  
Mjesto

ČIZMIĆ (ADNAN) RIŽAH  
Certifikovani računovoda

CR-7196/5  
Broj licence

M.P.

u  
Sejfo Ušanović  
Direktor

25.02.2023.  
Datum

033/273-329  
Kontakt

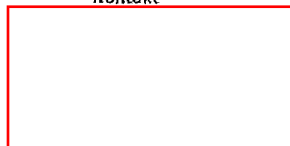

CERTIFIKOVANI  
RIŽAH  
Broj licence: 033/273-329



Pravna osoba  
**Sarajevo-Novi Grad, SEMIRA FRAŠTE 22**  
 Sjedište i adresa pravnog lica

Proizvodnja i snabdijevanje parom i klimatizacija  
 Djelatnost

Intesa Sanpaolo Banka d.d. BiH  
 Naziv banke  
**1540012000333776**  
 Broj računa

4. U.

Identifikacioni broj za direktne poreze  
**4200353740001**  
 200353740001  
 Identifikacioni broj za indirektno poreze

Šifra djelatnosti po KDBiH 2010  
**35.30**  
 108  
 Šifra opštine

**IZVJEŠTAJ O TOKOVIMA GOTOVINE**  
**(IZVJEŠTAJ O GOTOVINSKIM TOKOVIMA)**  
 (Indirektna metoda)  
 za period od 01.01.2022. do 31.12.2022. godine

Redni broj	Pozicija	Bilješka	Oznaka (+)/(-)	Oznaka za AOP	Od 01.01. do 31.12. tekuće godine	Od 01.01. do 31.12. prethodne godine	u KM
<b>GOTOVINSKI TOKOVI IZ POSLOVNIH AKTIVNOSTI</b>							
1.1.	Dobit/(gubitak) prije oporezivanja		(+)(-)	501		3.451.381	4.286.859
1.2.	Usklađenja:						
1.2.1.	Amortizacija		(+)	502		2.423.375	2.542.996
1.2.2.	(Dobit)/gubitak od otuđenja nekretnna, postrojenja i opreme, neto		(+)(-)	503		-6.235	-7.193
1.2.3.	(Dobit)/gubitak od otuđenja ulaganja u investicijske nekretnine, neto		(+)(-)	504		0	0
1.2.4.	(Dobit)/gubitak od otuđenja nematerijalne imovine, neto		(+)(-)	505		0	0
1.2.5.	(Dobit)/gubitak od dugoročne imovine namijenjene prodaji, neto		(+)(-)	506		0	0
1.2.6.	Umanjenje vrijednosti nekretnna, postrojenja i opreme		(+)	507		0	0
1.2.7.	Umanjenje vrijednosti investicijskih nekretnna		(+)	508		0	0
1.2.8.	Umanjenje vrijednosti nematerijalne imovine		(+)	509		0	0
1.2.9.	Efekt promjene fer vrijednosti ulaganja u investicijske nekretnine, neto		(+)(-)	510		0	0
1.2.10.	Efekt promjene fer vrijednosti biološke imovine, neto		(+)(-)	511		0	0
1.2.11.	uspjeha		(+)(-)	512		0	0
1.2.12.	(Dobit)/gubitak od prodaje dužničkih instrumenata po fer vrijednosti kroz ostali ukupni rezultat, neto		(+)(-)	513		0	0

Kontrolni broj: 1760527857



broj	Pozicija	Bilješka	Oznaka	Oznaka	Od 01.01. do 31.12. tekuće godine	Od 01.01. do 31.12. prethodne godine
			(+)(-)	za ADP		
1	2	3	4	5	6	7
1.2.13.	(Opuštanje)/Ispravka vrijednosti za gubitke od dužničkih instrumenata po rer vrijednosti kroz ostali ukupni rezultat, neto		(+)(-)	514		
1.2.14.	(Opuštanje)/Ispravka vrijednosti za gubitke od potraživanja od kupaca, neto		(+)(-)	515		
1.2.15.	(Opuštanje)/Ispravka vrijednosti za gubitke od ugovorne imovine, neto		(+)(-)	516		
1.2.16.	(Opuštanje)/Ispravka vrijednosti za gubitke od ostale finansijske imovine po amortizovanom trošku, neto		(+)(-)	517		
1.2.17.	Viškovi, manjkovi, opisi i prilagodavanje vrijednosti zalih, neto		(+)(-)	518		
1.2.18.	Opisane obaveze		(-)	519		
1.2.19.	(Opuštanje)/dodano priznata rezerviranja, neto		(+)(-)	520	543,9331	0
1.2.20.	Udio u rezultatu pridruženog društva i zajedničkog poduhvata		(+)(-)	521		
1.2.21.	Umanjene vrijednosti goodwill-a		(+)	522		
1.2.22.	Prichod od dividendi priznat u bilansu uspjeha		(-)	523		
1.2.23.	Prichod od kamata i finansijskog dijela priznat u bilansu uspjeha		(-)	524	-186,516	0
1.2.24.	Finansijski rashodi priznat u bilansu uspjeha		(+)	525	904,566	1.420,309
1.3.	Promjene u okvirnom kapitalu					
1.3.1.	Smnjenje/(povećanje) zalih		(+)(-)	526	62,006	-227,860
1.3.2.	Smnjenje/(povećanje) pozicivanja od kupaca		(+)(-)	527	-3,808,636	-258,539
1.3.3.	Smnjenje/(povećanje) ostale imovine i potraživanja		(+)(-)	528	-313,507	-2,439
1.3.4.	Smnjenje/(povećanje) ugovorne imovine		(+)(-)	529	0	0
1.3.5.	Povećanje/(smnjenje) obaveza prema dobavljačima		(+)(-)	530	4,597,896	1,393,972
1.3.6.	Povećanje/(smnjenje) ostalih obaveza		(+)(-)	531	-4,541,043	-2,875,423
1.3.7.	Povećanje/(smnjenje) ugovornih obaveza		(+)(-)	532	0	0
1.4.	Plaćeni porez na dobit		(-)	533	-487,946	-266,758
A.	Neto getovansti rok broj je generisan/(korišten) u poslovanu aktivnostima (501 do 533)		(+)(-)	534	<b>2,639,268</b>	<b>6,005,924</b>
2.	GOTOVINA I TOKOVI IZ OBLACAKIH AKTIVNOSTI					
2.1.	Odlivi po osnovu kupovine nekretnna, posrojenja i opreme		(-)	535	-377,412	-130,599
2.2.	Prilivi po osnovu prodaje nekretnna, posrojenja i opreme		(+)	536	0	0
2.3.	Odlivi po osnovu kupovine investicijskih nekretnna		(-)	537	0	0
2.4.	Prilivi po osnovu prodaje investicijskih nekretnna		(+)	538	0	0
2.5.	Odlivi po osnovu kupovine nematerijalne imovine		(-)	539	-23,386	0
2.6.	Prilivi po osnovu prodaje nematerijalne imovine		(+)	540	0	0
2.7.	Odlivi po osnovu kupovine biološke imovine		(-)	541		
2.8.	Prilivi po osnovu prodaje biološke imovine		(+)	542		
2.9.	Prilivi po osnovu prodaje dugoročne imovine namijenjene prodaji		(+)	543		

Kontrolni broj: 1760527857

broj	Pozicija	Bilješka	Oznaka	Oznaka	Od 01.01. do 31.12.	Od 01.01. do 31.12.
			(+)/(-)	za AOP	tekuće godine	prethodne godine
			3	4	5	6
						7
2.10.	Ulaganja u finansijsku imovinu po fer vrijednosti kroz ostali ukupni rezultat					
2.11.	Prilivi od finansijske imovine po fer vrijednosti kroz ostali ukupni rezultat	(-)	544			
2.12.	Ulaganja u finansijsku imovinu po fer vrijednosti kroz bilans uspjeha	(+)	545			
2.13.	Prilivi od finansijske imovine po fer vrijednosti kroz bilans uspjeha	(-)	546			
2.14.	Ulaganja u ostalu finansijsku imovinu po amortizovanoj trošku	(+)	547			
2.15.	Prilivi od ostale finansijske imovine po amortizovanoj trošku	(-)	548			
2.16.	Primljena kamata i prihod od finansijskog najma	(+)	549			
2.17.	Naplaćena potraživanja od finansijskog najma	(+)	550			
2.18.	Naplaćena potraživanja od finansijskog podnajma	(+)	551			
2.19.	Kupovina udjela u zavisnim društvima	(+)	552			
2.20.	Prilivi od otuđenja udjela u zavisnim društvima	(-)	553			
2.21.	Kupovina udjela u pridruženim društvima	(+)	554			
2.22.	Prilivi od otuđenja udjela u pridruženim društvima	(-)	555			
2.23.	Kupovina udjela u zajedničkim poduhvatima	(+)	556			
2.24.	Prilivi od otuđenja udjela u zajedničkim poduhvatima	(-)	557			
2.25.	Primljene dividende	(+)	558			
2.26.	Prilivi po osnovu trgovanja derivatnim finansijskim instrumentima	(+)	559			
2.27.	Odlivi po osnovu trgovanja derivatnim finansijskim instrumentima	(+)	560			
2.28.	Ostali prilivi iz ulagačkih aktivnosti	(-)	561			
2.29.	Ostali odlivi iz ulagačkih aktivnosti	(+)	562			
B.	Neto gotovinski tok koji je generisan/(korišten) u ulagačkim aktivnostima (535 do 563)	(-)	563			
3.	GOTOVINSKI TOKOVI IZ FINANSIJSKIH AKTIVNOSTI	(+)(-)	564		-400.798	-130.599
3.1.	Prilivi od emisije dionica/uplaćeni vlasnički kapital	(+)	565			
3.2.	Sticanje vlastitih dionica	(-)	566			
3.3.	Prilivi od prodaje stečenih vlastitih dionica	(+)	567			
3.4.	Isplaćene dividende	(-)	568			
3.5.	Prilivi od uzetih kredita	(+)	569			
3.6.	Otplata glavnice uzetih kredita	(-)	570			
3.7.	Otplata kamate po uzetim kreditima	(-)	571		-1.917.717	-2.257.371
3.8.	Otplata glavnice po najmovima	(-)	572		0	0
3.9.	Otplata kamate po najmovima	(-)	573		-52.062	-55.739
3.10.	Prilivi po osnovu izdatih dužničkih instrumenata	(+)	574			
3.11.	Odlivi po osnovu otplate izdatih dužničkih instrumenata	(-)	575			
3.12.	Ostali prilivi iz finansijskih aktivnosti	(+)	576			
3.13.	Ostali odlivi iz finansijskih aktivnosti	(-)	577			

broj

Pozicija

Bilješka

Oznaka (+)/(-) za AOP

Od 01.01. do 31.12. tekuće godine

Od 01.01. do 31.12. prethodne godine

1	2	3	4	5	6	7
Neto gotovinski tok koji je generisan/(korišten) u finansijskim aktivnostima (565 do 1577)			Oznaka (+)/(-)	Oznaka za AOP	Od 01.01. do 31.12. tekuće godine	Od 01.01. do 31.12. prethodne godine
4. NETO POVEĆANJE/(SMANJENJE) GOTOVINE I GOTOVINSKIH EKIVALENATA (A+B+C)			(+)(-)	578	-1.969.779	-2.313.110
5. GOTOVINA I GOTOVINSKI EKIVALENTI NA POČETKU PERIODA			(+)(-)	579	268.691	3.562.215
6. EFEKTI PROMJENE DEVIZNIH KURSEVA GOTOVINE I GOTOVINSKIH EKIVALENATA			(+)(-)	580	14.731.008	11.168.793
7. GOTOVINA I GOTOVINSKI EKIVALENTI NA KRAJU PERIODA (4+5+6)			(+)(-)	582	14.999.699	14.731.008

Sarajevo-Novl Grad, 25.02.2023.

Mjesto i datum

ČIZMIĆ (ADNAN) RIZAH

Certificirani računovođa

CR-7196/5

Broj licence

"P.

Sejto Ušanović  
Direktor

  
 Broj licence: CR-7196/5

Kontrolni broj: 1760527857

Naziv pravnog lica

Sarajevo-Novi Grad, SEMIRA PRAŠTINE 22  
Sjedište i adresa pravnog lica

Proizvodnja i snabdijevanje parom i klimatizacija  
Djelatnost

Inesa Sampaolo Banka d.d. BiH  
Naziv banke

1540012000333776

Broj računa

4200353740001

Identifikacioni broj za direktne porezi

200353740001

Identifikacioni broj za indirektno porezi

35.30  
Šifra djelatnosti po KDBIH 2010

108

Šifra opštine

## IZVJEŠTAJ O PROMJENAMA NA KAPITALU

od 01.01.2022. do 31.12.2022. godine

Sarajevo-Novi Grad  
Mjesto

25.02.2023.  
Datum

Kontrolni broj: 1887228188

ČIZMIĆ (ADNAN) RIZAH  
Certificirani računovođa

CR-7196/5  
Broj licence

033/273-329  
Kontakt

Šifra

Sejfo Ušanović  
Direktor



# IZVJEŠTAJ O PROMJENAMA NA KAPITALU

## za period koji završava na dan 31.12.2022. godine

### KAPITAL KOJI Pripada Vlasnicima Matičnog Društva

Naziv promjene na kapitalu	Oznaka za VOPI																				
	Dionički kapital		Vlasnički udjeli		Dionička premija		Rezerve		Revalorizacijske rezerve za čistije rezerve za nabavne, početne i po tevrjednosti kupovni		Revalorizacijske rezerve za finansijsku imovinu mjerenu po tevrjednosti kroz osnali ukupni rezultat		Akumulirana nepaspore-dona dobit/ gubitak (opozivani gubitak)		UKUPNO (3+4+5+6+7+8+9)		KAPITAL KOJI Pripada Vlasnicima Matičnog Društva		UKUPNI KAPITAL (10+11)		
	2	3	4	5	6	7	8	9	10	11	12										
1. Stanje na dan 31.12.2020. godine	1																				
2. Efekt retroaktivne primjene promjena računovodstvenih politika	901	10.000		22.575.861				-26.872.720	-4.286.859												
3. Efekt retroaktivnog proračunavanja iznosa priznatih u skladu sa MRS 8	902	0		0				0	0												
4. Ponovno iskazano stanje na dan 31.12.2020., odnosno 01.01.2021. (901+902+903)	903	0		0				0	0												
5. Dobit/(gubitak) za period	904	10.000		22.575.861				-26.872.720	-4.286.859												
6. Ostali ukupni rezultat za period	905																				
7. Ukupni rezultat (905+906)	906																				
8. Emisija dioničkog kapitala i drugi oblici povećanja vlasničkog kapitala	907																				
9. Sticanje vlastitih dionica i drugi oblici smanjenja vlasničkog kapitala	908																				
10. Objavljenje dividende	909																				
11. Drugi oblici rasporeda dobiti i pokrivenje gubitka	910																				
12. Ostale promjene	911																				
13. Stanje na dan 31.12.2021. godine (904+907+908+909+910+911+912)	912							-66.128.683	-66.128.683												
14. Efekt retroaktivne primjene promjena računovodstvenih politika	913	10.000		22.575.861				-88.714.544	-66.128.683												
15. Efekt retroaktivnog proračunavanja iznosa priznatih u skladu sa MRS 8	914																				
16. Ponovno iskazano stanje na početku perioda 01.01.2021. godine (913+914+915)	915																				
17. Dobit/(gubitak) za godinu	916	10.000		22.575.861				-88.714.544	-66.128.683												
18. Ostali ukupni rezultat za godinu	917																				
19. Ukupni rezultat (917+918)	918																				
20. Emisija dioničkog kapitala i drugi oblici povećanja vlasničkog kapitala	919																				
21. Sticanje vlastitih dionica i drugi oblici smanjenja vlasničkog kapitala	920																				
22. Objavljenje dividende	921																				
23. Drugi oblici rasporeda dobiti i pokrivenje gubitka	922																				
24. Ostale promjene	923																				
25. Stanje na kraju perioda na dan 31.12.2022. godine (916+919+920+921+922+923+924)	924																				
<b>Kontrolni broj: 1887228188</b>	925	10.000		22.575.861				-88.714.544	-66.128.683												
								-85.263.164	-62.677.303												

KJKP Toplane-Sarajevo d.o.o.

Naziv pravnog lica

Sarajevo, Semira Frašte 22

Sjedište i adresa

4200353740001

Jedinstveni identifikacioni broj (JIB)

. 2

## BILJEŠKE UZ FINANSIJSKE IZVJEŠTAJE

za period od 01.01.2022. do 31.12.2022. godine

**Rizah Čizmić**

Certificirani računovoda

CR 7196/5

Broj dozvole

033 273 329, rizah.cizmic@toplanesarajevo.ba

Kontakt

M.P.

CERTIFICIRANI  
**Rizah**  
Broj licence: CR

**Sejro Osmanović**  
Odgovorno lice

Odgovorno lice svojim potpisom i pečatom pravnog lica potvrđuje da su podaci u elektronskoj i pisanoj formi vjerodostojni i istovjetni.



# RAČUNOVODSTVENE POLITIKE I ZABILJEŠKE ZA PERIOD 01.01. – 31.12.2022. GODINE

## 1. Opće informacije

Puni naziv Preduzeća: Komunalno javno kantonalno preduzeće „Toplane-Sarajevo“ d.o.o. Sarajevo.

Adresa Preduzeća: Semira Frašte 22, Sarajevo.

Vlasnik Preduzeća: Kanton Sarajevo sa 100%-tnim udjelom.

Organi Preduzeća su Skupština, Nadzorni odbor, Uprava i Odbor za reviziju.

Osnovna djelatnost Preduzeća: proizvodnja i distribucija toplotne energije.

Tri osnovne funkcije:

1. zagrijavanje više od 53.000 stanova i pripadajućih poslovnih prostora i objekata priključenih na sistem centralnog zagrijavanja,
2. zaštita prirodne sredine,
3. održavanje stabilnog energetskeg sistema Kantona Sarajevo.

## 2. Osnovne računovodstvene politike

### 2.1. Izjava o usklađenosti

Finansijski izvještaji KJKP „Toplane – Sarajevo“ d.o.o. Sarajevo (u daljem tekstu Preduzeće) za obračunski period 01.01 – 31.12.2022. godine usklađeni su sa Međunarodnim standardima finansijskog izvještavanja (MSFI), Međunarodnim računovodstvenim standardima (MRS) i Zakonom o računovodstvu i reviziji u FBiH.

### 2.2. Osnove sastavljanja

Finansijski izvještaji obuhvataju izvještaj o finansijskom položaju na kraju perioda (bilans stanja); izvještaj o dobiti ili gubitku i ostaloj sveobuhvatnoj dobiti perioda (bilans uspjeha); izvještaj o promjenama u kapitalu tokom perioda; izvještaj o novčanim tokovima tokom perioda; računovodstvene politike i zabilješke, koje obuhvataju pregled značajnih računovodstvenih politika i druga objašnjenja.

Svi iznosi u izvještajima dati su u konvertibilnim markama (KM).

U nastavku, po segmentima, dat je pregled politika koje je Preduzeće koristilo, kao i najznačajnije zabilješke.

### 2.3. Priznavanje i vrednovanje prihoda

Prihodi se priznaju u obračunskom razdoblju u kojem su pružena dobra/usluge i predstavljaju povećanje ekonomske koristi u toku obračunskog perioda u formi priliva tj. povećanja sredstava ili smanjenja obaveza koje se može pouzdano izmjeriti. Prihodi se priznaju u finansijskim izvještajima na osnovu sjedećih elemenata:

- dobra ili usluge su isporučene kupcu,
- iznos prihoda se može pouzdano izmjeriti na osnovu faktura ili naplaćenog iznosa,
- kada je vjerovatno da će transakcija biti praćena prilivom ekonomske koristi,
- kada se troškovi, koji su nastali ili će nastati vezano za transakciju, mogu pouzdano izmjeriti.

Prihodi Preduzeća su klasifikovani kao prihodi od prodaje sa kupcima i ostali prihodi i dobiti.

Prihodi od redovnih – operativnih aktivnosti obuhvataju:

- prihodi od prodaje gotovih proizvoda (centralno grijanje – stambeni i poslovni prostor),
- prihodi od pruženih usluga (izdavanje saglasnosti, izrada i pregled projektne dokumentacije, montaže, ispuštanje vode, mjerenje polutanata...)

Ostali prihodi i dobiti obuhvataju:

- Ostali poslovni prihodi (prihodi od donacija, prihodi od najma i drugo)
- Finansijski prihodi,

- ostale prihodi i dobici (prihodi od otpisa obaveza, neto prihodi od prodaje materijala i stalnih sredstava, prihodi od naplaćenih otpisanih potraživanja),
- prihodi iz osnova promjena računovodstvenih politika.

Tarifni sistem KJKP „Toplane-Sarajevo“ d.o.o. Sarajevo sa Metodologijom obračuna isporučene toplotne energije i Odluka o visini tarifnih stavova su donijeti dana 15.08.2016. godine (Odluke Vlade Kantona Sarajevo broj: 02-05-25151-10/16 i 02-05-25151-11/16 od 15.08.2016. godine).

Od 01.08.2016. godine, fakturisanje centralnog grijanja se vrši na način propisan važećom legislativom, odnosno Tarifnim sistemom sa Metodologijom obračuna isporučene toplotne energije. Preduzeće priznaje prihod od centralnog grijanja u periodu kada prihod nastaje.

Na prijedlog Nadzornog odbora (Odluka broj: 01-18-01/18 od 09.07.2018. godine), Vlada Kantona Sarajevo je donijela Odluku o usvajanju Izmjena Tarifnog sistema KJKP “Toplane-Sarajevo“ d.o.o. Sarajevo sa Metodologijom obračuna isporučene toplotne energije, sa primjenom od 01.06.2018. godine (Odluka broj: 02-05-29645-2/18 od 09.08.2018. godine).

Shodno naprijed navedenom, od 01.06.2018. godine je obustavljen obračun naknade korisnicima stambenih/poslovnih prostora za vrijeme isključenja iz toplifikacionog sistema.

#### 2.4. Priznavanje i vrednovanje rashoda

Rashodi obuhvataju troškove koji proističu iz Poslovnih rashoda i Ostalih rashoda i gubitaka koji ne proizilaze iz osnovnih, redovnih aktivnosti.

Poslovni rashodi su rashodi koji proističu iz operativnih (redovnih, osnovnih, poslovnih) aktivnosti, kao što su troškovi materijala i rezervnih dijelova, energenata, plaća, amortizacije te svi drugi troškovi nastali u vezi sa obavljanjem osnovne djelatnosti.

Ostali rashodi i gubici su rashodi koji proističu iz drugih neoperativnih aktivnosti, kao što su rashodi od finansiranja (rashodi kamata, negativne kursne razlike i slično) i ostali rashodi i gubici, (neto gubici od prodaje sredstava i materijala, rashodi po osnovu ispravke vrijednosti i otpisa potraživanja, rashodi na zalihama materijala i slično). Rashodi se priznaju u onom obračunskom razdoblju kada i sa njima vezani prihodi.

Priznavanje rashoda u bilansu uspjeha vrši se na osnovu sljedećih kriterija:

- sučeljavanje troškova sa prihodima, što znači da postoji direktna veza između nastalih troškova i specifičnih stavki prihoda,
- rashodi imaju za posljedicu smanjenje sredstava ili povećanje obaveza koji se mogu pouzdano izmjeriti.

##### 2.4.1. Politike vrednovanja i iskazivanja primanja zaposlenih

Primanja zaposlenih regulisana su Kolektivnim ugovorom, Pravilnikom o radu, Ugovorima o radu i odlukama Uprave Preduzeća. Primanja zaposlenih su svi oblici naknada koje Preduzeće daje u zamjenu za usluge koje pružaju zaposlenici Preduzeća. Primanja zaposlenih koja dospijevaju u roku od dvanaest mjeseci nakon razdoblja u kojim je zaposlenik pružio svoje usluge predstavljaju kratkoročna primanja. Kratkoročna primanja zaposlenih priznaju se u troškovima perioda, kad je zaposlenik pružio usluge Preduzeću i stekao pravo na naknadu. U kratkoročna primanja spadaju:

- plaće za efektivni rad u skladu sa internim aktima Preduzeća, sa pripadajućim porezima i doprinosima u skladu sa propisima,
- naknade za kratkoročna odsustva (godišnji odmor, državni i vjerski praznici, bolovanje osim bolovanja koje se može nadoknaditi od zdravstvenih fondova),
- topli obrok, prevoz s posla i na posao, regres za godišnji odmor i ostala priznata primanja radnika,
- naknade po osnovu bolovanja preko 42 dana, koje se u skladu sa važećim propisima djelimično refundiraju od strane Zavoda za zdravstveno osiguranje.

Preduzeće isplaćuje radnicima jednokratne otpremnine prilikom odlaska u penziju. Obaveza i trošak ove vrste primanja se utvrđuje primjenom metode projicirane kreditne jedinice. U skladu s metodom projicirane kreditne

jedinice, primanje se mora pripisati tekućem periodu (radi utvrđivanja troška tekućeg rada), kao i tekućim i ranijim periodima (radi utvrđivanja sadašnje vrijednosti obaveza za definisana primanja). Preduzeće primanje pripisuje periodima u kojima nastaje obaveza osiguravanja primanja nakon prestanka radnog odnosa. Ta obaveza nastaje kada radnici rade u zamjenu za primanja nakon prestanka radnog odnosa za koja Preduzeće očekuje da će ih isplaćivati u budućim izvještajnim periodima. Aktuarske tehnike i angažovanje ovlaštenog aktuera omogućavaju Preduzeću da dovoljno pouzdano izmjeri navedene obaveze kako bi opravdao priznavanje obaveze.

Na osnovu aktuarskog izvještaja evidentira se trošak koji je u tom momentu porezno nepriznat. Porezno priznavanje evidentiranog troška evidentira se u onom obračunskom periodu kada dođe do realizacija obaveza.

## 2.5. Nekretnine, postrojenja i oprema

Nekretnine, postrojenja i oprema priznaju se po trošku nabavke umanjenom za akumuliranu amortizaciju i akumulirane gubitke od umanjenja.

Zemljište za koje Preduzeće posjeduje relevantnu dokumentaciju o vlasništvu (ZK izvod) se evidentira odvojeno od građevinskih objekata u bilansnoj evidenciji Preduzeća. Zemljište, za koje je Preduzeće pokrenulo radnje za pribavljanje relevantne dokumentacije o vlasništvu, se također vodi odvojeno od građevinskih objekata, ali u vanbilansnoj evidenciji (kao informacije korisnicima finansijskih izvještaja). Nakon sticanja uslova za računovodstveno priznavanje kao sredstva, zemljište se po procjenjenoj fer vrijednosti reklasifikuje iz postojeće bruto vrijednosti građevina. Zemljište se ne amortizuje.

Materijalna sredstva (nekretnine, postrojenja, oprema, biološka imovina i ostala stalna materijalna sredstva) priznaju se i vrednuju po nabavnoj vrijednosti, u skladu sa MRS 16 i drugim relevantnim standardima. Nabavna vrijednost ovih sredstava utvrđuje se u skladu sa paragrafom 16 MRS 16.

Također, značajna su preuzimanja sredstava (oprema, distributivna mreža, nekretnina) u vlasništvo, koja se inicijalno vrednuju na osnovu relevantne finansijske dokumentacije, a ako ista ne postoji za sredstava koja Preduzeće preuzima u vlasništvo vrši se procjena vrijednosti sredstava (fer tržišna vrijednost).

Amortizacija se obračunava na način da se nabavna ili procijenjena vrijednost inovine, osim zemljišta u vlasništvu i dugotrajne imovine u pripremi, otpisuje tokom procijenjenog vijeka upotrebe primjenom proporcionalne/linearne metode, koja podrazumijeva da se sredstvo ravnomjerno amortizuje u periodu u kojem se očekuje da će se sredstvo koristiti. Amortizacija sredstava započinje kad je sredstvo spremno za namjeravanu upotrebu.

Preduzeće vrši procjenu korisnog vijeka upotrebe stalnih sredstava jednom u dvije godine putem stručne komisije formirane od strane Uprave Preduzeća. Na osnovu utvrđenog korisnog vijeka upotrebe stalnih sredstava, utvrđuju se stope amortizacije koristeći formulu: stopa amortizacije=100/broj godina procijenjene upotrebe.

Nekretnine, postrojenja i oprema se prestaju priznavati prilikom prodaje ili kada se od njihove kontinuirane upotrebe više ne očekuju buduće ekonomske koristi. Dobit ili gubitak od prodaje ili rashodovanja stavke nekretnina, postrojenja i opreme se utvrđuje kao razlika između priliva ostvarenih prodajom i knjigovodstvene vrijednosti predmetnog sredstva koja se priznaje u dobit ili gubitak.

## 2.6. Nematerijalna sredstva

Nematerijalna sredstva priznaju se i vrednuju po nabavnoj vrijednosti u skladu sa MRS 38, MRS 36 i drugim relevantnim standardima. Nematerijalno sredstvo se početno mjeri po trošku sticanja. Nakon početnog priznavanja nematerijalno sredstvo se vodi po njegovoj nabavnoj vrijednosti umanjenoj za svu akumuliranu amortizaciju (ispravka vrijednosti) i sve akumulirane gubitke od umanjenja. Amortizacija se obračunava proporcionalnom/linearnom metodom tokom procijenjenog vijeka upotrebe. Nematerijalno sredstvo se prestaje priznavati otuđenjem ili kad se njegovom upotrebom ili prodajom ne očekuju buduće ekonomske koristi.

## 2.7. Ulaganja u instrumente kapitala

Učešće (udjel) u kapitalu drugih pravnih lica (IGT d.o.o.), nema značajnog uticaja (udjel manji od 20%) i vrednovan je po trošku ulaganja. Iznos udjela je 24.127 KM, odnosno 9,82% od kapitala IGT d.o.o. Preduzeće nema obavezu sastavljanja konsolidovanih izvještaja.

## 2.8. Zalihe

U računovodstvenom i poslovnom smislu, zalihe su u kategoriji tekućih (tj. kratkoročnih) sredstava koje karakteriše brži obrt, odnosno trošenje u vremenu do jedne godine. Međutim, iako početno imaju karakter kratkoročnih sredstava i namjenu obrta do jedne godine, zadržavanje zaliha duže od jedne godine ne znači da zalihe gube svojstva tekućih sredstava. Radi se o rezervnim dijelovima za postrojenja, materijalima i energentima (goriva). Zalihe služe kao resurs koji se troši za održavanje postrojenja i opreme Preduzeća (materijal, rezervni dijelovi, sitni inventar, auto-gume), osim tečnog goriva koje služi kao alternativa u proizvodnji toplotne energije. Priznavanje i vrednovanje zaliha je u skladu sa MRS 2. Zalihe se vrednuju (iskazuju) po nabavnoj vrijednosti koja obuhvata sve troškove nabavke koji su nastali u procesu dovođenja zaliha na sadašnju lokaciju i u sadašnje stanje. Sve zalihe sirovina i materijala (osim kancelarijskog i materijala za čišćenje poslovnih prostorija) analitički se knjiže u skladišnoj evidenciji prema količini i cijenama posebno za svaku vrstu materijala.

Razduženje tj. trošenje zaliha vrši se po metodi ponderisanog prosječnog troška. Otpis sitnog alata i inventara, auto guma, zaštitne odjeće i neposlovne imovine vrši se metodom 100% otpisa prilikom stavljanja u upotrebu, a iskajženje istog vrši se kada je sredstvo rashodovano.

Zalihe tečnih goriva (mazut i lož ulje) koje su vlasništvo Direkcije za robne rezerve Kantona Sarajevo se vode u vanbilansnoj evidenciji.

Konstatuje se da je realizacija preporuka Odbora za reviziju iz augusta 2021. godine po Izvještaju o reviziji zaliha Odjela za internu reviziju Preduzeća broj OIR: 0201-05/144/21 i svih preporuka datih i od strane Odbora za reviziju i preporuke broj 11 Ureda za reviziju institucija FBiH u izvještaju broj O1-02-09-1-4-2047-5/20 realizirana. Formirana je radna grupa za planiranje za izradu plana mjera za implementaciju preporuka.

S obzirom da procjenjivanje vrijednosti zaliha ima za cilj utvrditi knjigovodstvenu, tržišnu, nadoknadivu, sadašnju, fer, zamjensku, likvidacionu i/ili poslovnu vrijednost imovine, obaveza i kapitala, a na osnovu vjerodostojne dokumentacije, fizičke sposobnosti predmeta procjene i budućih novčanih primitaka i izdataka, u skladu sa pravilima struke i da utiče na finansijski rezultat neophodno je, u skladu sa članom 29. Zakona o računovodstvu i reviziji FBiH (S1. novine F/BiH 15/2021), da procjenu vrijednosti imovine i kapitala vrši lice sa profesionalnim zvanjem "ovlašteni procjenitelj" koje posjeduju sertifikat i važeću licencu izdatu u skladu sa propisom o procjenjivanju ekonomske vrijednosti pravnih lica, imovine, obaveza i kapitala, te da izvještaj o izvršenoj procjeni imovine i kapitala bude ovjeren od strane ovlaštenog procjenitelja. Uprava je putem provedene javne nabavke angažovala "ovlaštenog procjenitelja" koji je izvršio procjenu/usklađivanje vrijednosti zaliha u skladu sa MRS 2 na dan 31.12.2022. godine

## 2.9. Potraživanja

Kada Preduzeće isporuči kupcima dobra ili obavi usluge, vrijednost isporučenih proizvoda i obavljenih usluga iskazuje se kao kratkoročno potraživanje. Potraživanja su finansijska sredstva Preduzeća i nakon početnog vrednovanja (faktura sa utvrđenom cijenom i rokom plaćanja) Uprava Preduzeća kontinuirano vrši naknadna mjerenja i procjenu u odnosu na početno priznavanje, a sa ciljem prikazivanja finansijske imovine po fer vrijednosti.

Kratkoročna potraživanja Preduzeća su klasifikovana na:

- potraživanja od prodaje,
- potraživanja od zaposlenika,
- potraživanja od državnih organa i institucija,
- ostala kratkoročna potraživanja,
- potraživanja za PDV – odbitni ulazni porez.

Kupci su razvrstani (u zavisnosti od karaktera usluge) na:

- kupci za centralno grijanje (stambeni i poslovni prostor),

- kupci – upravitelji,
- ostali kupci

#### 2.10. Ostala kratkotrajna sredstva

Kratkoročna finansijska sredstva (MRS 1, MRS 32) predstavljaju ona sredstva Preduzeća koja su odmah raspoloživa za realizaciju i neće se držati duže od jedne godine od datuma bilansa stanja. U poslovnim knjigama Preduzeća, gotovina je razvrstana na:

- novac u banci,
- novac u blagajni.

Kratkotrajna finansijska imovina su monetarne stavke, pa se u poslovnim knjigama iskazuju po nominalnoj vrijednosti. Novac u banci i blagajni predstavlja monetarnu stavku koja je odmah raspoloživa i ista se knjiži u visini njene nominalne vrijednosti proizašle iz poslovne transakcije.

#### 2.11. Odložena porezna sredstva

Odložena porezna sredstva (MRS 12) nastaju iz neiskorištenih poreznih gubitaka ili neiskorištenih poreznih kredita. Predstavljaju iznose poreza na dobit nadoknadiive u budućim periodima. Kod odloženih poreznih sredstava po osnovu neiskorištenih poreznih gubitaka, MRS 12 nalaže da se oni trebaju priznati samo u onim slučajevima i do onog iznosa za koji je vjerovatno da će postojati buduća oporeziva dobit, koja će se moći umanjiti za prenesene porezne gubitke. Odložena porezna sredstva predstavljaju korist od neiskorištenih poreznih gubitaka.

#### 2.12. Kapital Preduzeća

Osnovni kapital Preduzeća utvrđen je članom 13. Statuta i predstavlja ulog Osnivača, Kantona Sarajevo, sa 100%-tnim udjelom.

Povećanje i smanjenje osnovnog kapitala vrši se na osnovu odluke Osnivača, a u skladu sa Zakonom o privrednim društvima i osnivačkim aktom. U skladu sa propisima Preduzeće ima formiran fond rezervi. Fond rezervi je formiran u prethodnim periodima.

Kapital Preduzeća je klasifikovan kao:

- Vlasnički kapital
- Rezerve Preduzeća
- Neraspoređena dobit
- Gubitak ranijih perioda

Odluku o utvrđivanju i raspoređivanju dobiti, odnosno pokriću gubitka donosi Skupština Preduzeća, nakon usvajanja godišnjeg obračuna, većinom glasova prisutnih.

Prijedlog odluke o raspoređivanju dobiti ili načinu pokrića gubitaka, priprema Uprava Preduzeća i dostavlja Odboru za reviziju i Nadzornom odboru. Skupština Preduzeća, na osnovu Preporuke Odbora za reviziju i Odluke Nadzornog odbora, donosi Odluku o usvajanju Izvještaja o poslovanju sa Finansijskim izvještajima Preduzeća i načinu pokrića gubitaka, obzirom da Preduzeće ima akumulirane, nepokrivene gubitke iz predhodnih perioda.

Preduzeće primjenjuje kapitalni pristup Međunarodnog računovodstvenog standarda 20 prilikom priliva sredstava za pokriće gubitaka u poslovanju tj. kada Vlada, u ime Kantona, kao osnivača i vlasnika Preduzeća, gubitak ostvaren iz poslovanja Preduzeća pokriva po proceduri, putem Skupštine. Skupština Preduzeća donosi odluku o načinu pokrića gubitka iz poslovanja, u skladu sa Zakonom o privrednim društvima.

Računovodstvenom politikom Preduzeća je definisano da se primljena sredstva od Vlade Kantona Sarajevo (Odlukom Vlade Kantona Sarajevo se definiše namjena sredstava) ne mogu priznati kao prihod u bilansu uspjeha pošto nisu zarađena (MRS 20, paragraf 14b). Vlada Kantona Sarajevo, kao osnivač Preduzeća (vlasnik 100%), u skladu sa Zakonom o privrednim društvima, vrši pokriće gubitaka u poslovanju iz ranijih godina, što predstavlja vid dokapitalizacije Preduzeća.

## 2.13. Dugoročne i kratkoročne obaveze

Obaveza se priznaje u bilansu stanja kada je vjerovatno da će odliv resursa koji sadrži ekonomske koristi proisteci iz podmirenja sadašnjih obaveza i kada se iznos obaveze koja će se podmiriti može pouzdano izmjeriti.

Obaveza koja dopijeva u roku dužem od godinu dana iskazuje se u bilansu stanja kao dugoročna obaveza.

Dugoročne obaveze se klasifikuju na:

- uneprijed naplaćeni i drugi odloženi prihodi,
- dugoročni krediti uzeti u zemlji i inostranstvu,
- dugoročne obaveze po Ugovoru o reprogramu duga,
- ostala dugoročna rezervisanja.

Kratkoročne obaveze, kao što su obaveze prema dobavljačima, te obračunate obaveze za zaposlene i za ostale troškove poslovanja, čine dio obrtnog kapitala koji se koristi u redovnom poslovnom ciklusu Preduzeća. Preduzeće takve poslovne stavke klasifikuje kao kratkoročne obaveze, čak i ako njihovo podmirenje dopijeva u roku dužem od dvanaest mjeseci nakon izvještajnog perioda.

### 2.13.1. Odgođeni prihod

Sredstva dobijena za nabavku opreme u Preduzeću, u računovodstvu se tretiraju kao odgođeni prihod koji se, u srazmjeri sa obračunatom amortizacijom opreme nabavljene iz tih sredstava, priznaje u prihode perioda.

Shodno Uredbi o opštim uslovima za proizvodnju, isporuku i korištenje toplotne energije Vlade Kantona, a na osnovu zaključenih ugovora sa investitorima, novoizgrađeni termoenergetski objekti (distributivna mreža, kotlovnice) dati u vlasništvo Preduzeću se evidentiraju u poslovnim knjigama. Nabavna vrijednost ovih sredstva se u računovodstvu tretira kao odgođeni prihod, koji se priznaje u prihode perioda u srazmjeri sa amortizacijom evidentiranih termoenergetskih objekata.

### 2.13.2. IDA krediti

Dugoročni krediti iz inostranstva, koji su zaključeni u stranoj valuti, pri početnom evidentiranju iskazuju se u konvertibilnim markama. Preduzeće vrši kursiranje dugoročnih kredita 4 puta godišnje (kvartalno, za polugodišnji i godišnji obračun) i na dan plaćanja anuiteta, a prema važećem kursu Centralne banke BiH. Kanton Sarajevo planira sredstava u Budžetu Kantona Sarajevo, za izmirenje obaveza koje Preduzeće ima za anuitete koji dopijevaju po IDA kreditima, zbog gubitaka u poslovanju.

### 2.13.3. Dugoročne obaveze po Ugovoru o reprogramu duga

Predstavljaju obaveze prema KJKP „Sarajevogas“ d.o.o. Sarajevo koje su, u skladu sa potpisanim Ugovorom o reprogramu duga broj: 03-08-04-942/17 od 28.02.2017. godine, reklasifikovane na dan 31.12.2016. godine, te se prilikom izrade godišnjeg obračuna vrši reklasifikacija obračunskog dijela kratkoročnih obaveza.

### 2.13.4. Rezervisanja

Rezervisanja se priznaju kada:

- Preduzeće ima sadašnju obavezu (zakonsku ili izvedenu) kao rezultat nekog prošlog događaja
- je vjerovatno da će za izmirenje obaveze biti neophodan odliv resursa koji sadrže ekonomske koristi
- se može napraviti pouzdana procjena iznosa obaveze.

Iskazani iznos rezervisanja odražava najbolju moguću procjenu naknade koju će biti potrebno isplatiti radi izmirivanja sadašnje obaveze na kraju izvještajnog perioda uzimajući u obzir rizike i neizvjesnosti povezane s obavezom. Procjene ishoda i finansijskog efekta vrši Uprava Preduzeća prosuđivanjem, koristeći kao pomoć iskustva iz sličnih transakcija, a u nekim slučajevima i izvještaja nezavisnih stručnjaka. Dokazi koji se pritom razmatraju uključuju i one dokaze koji proizlaze iz događaja nastalih nakon izvještajnog perioda. Ako se rezervisanje mjeri koristeći procjenu odliva novca potrebnog za izmirenje sadašnje obaveze, knjigovodstveni iznos obaveze je sadašnja vrijednost tih novčanih odliva (kad je učinak vremenske vrijednosti novca materijalno značajan). Rezervisanja se preispituju na kraju svakog izvještajnog perioda i usklađuju tako da odražavaju najbolju sadašnju procjenu. Ako više nije vjerovatno da će podmirenje obaveze zahtijevati odliv

resursa koji sadrže ekonomske koristi, rezervisanje se stornira. Rezervisanje se koristi samo za izdatke za koje je rezervisanje prvobitno priznato.

### 2.13.5. Vanbilansna evidencija

Sredstva i obaveze za koje, prema MRS, nisu stečeni uslovi za priznavanje u bilansu stanja i bilansu uspjeha, ali osiguravaju dodatne informacije o budućim potencijalnim obavezama, se iskazuju u vanbilansnoj evidenciji.

### 3. Prihodi

R. br.	Pozicija (konto i AOP i bilansu uspjeha)	01.01.2022. - 31.12.2022.	
		Iznos KM	%
0	1	3	4
1	Prihodi od prodaje gotovih proizvoda na domaćem tržištu (AOP 208)	67.041.326	87,2%
2	Ostali prihodi i dobici (AOP 251)	9.367.456	12,2%
3	Prihodi od pruženih usluga na domaćem tržištu (AOP 209)	293.017	0,4%
4	Finansijski rashodi (AOP 247)	186.516	0,2%
5	Dobici od dugoročne nefinansijske imovine (AOP 215)	6.235	0,0%
6	-	-	0,0%
7	<b>UKUPNO PRIHODI</b>	<b>76.894.550</b>	<b>100,0%</b>

#### 3.1. Prihodi iz ugovora sa kupcima

Grupa konta ili konto	PRIHODI	Ostvarenje 2021.	Rebalans plans za 2022.	Ostvarenje 2022.	Indeks 5/3	Indeks 5/4	Struktura prihoda za 2022. (kol.5)
1	2	3	4	5	6	7	8
61+62	<i>Prihodi od prodaje gotovih proizvoda i pruženih usluga</i>	54.325.983	66.262.415	67.334.343	124	102	87,57
6110	Prihodi od prodaje i distribucije toplote	54.206.913	65.855.827	67.041.326	124	102	87,19
	- stambeni prostor	42.855.965	52.175.816	53.173.883	124	102	69,15
	- poslovni prostor	11.350.948	13.680.211	13.867.442	122	101	18,03
6211	- prihod od servisnih usluga na instalacijama centralnog grijanja	82.975	353.539	227.609	274	64	0,30
6213	- prihod od isporuke sanitare vode	2.303	2.450	2.018	88	82	0,00
6214	- prihodi od usluga uključivanja/sključenja korisnika	5.063	9.600	3.480	69	36	0,00
6218	- prihodi od usluga servisiranja i ostalih usluga (saglasnost, priključak)	28.729	41.000	59.911	209	146	0,08
A	<b>PRIHODI IZ UGOVORA S KUPCIMA (61)</b>	<b>54.325.983</b>	<b>66.262.415</b>	<b>67.334.343</b>	<b>124</b>	<b>102</b>	<b>87,57</b>

Prihodi iz ugovora sa kupcima obuhvataju prihode od prodaje i distribucije toplote na domaćem tržištu (usluge grijanja stambenog i poslovnog prostora), kao i prihode od prodaje ostalih usluga, i realizovani su u iznosu od 67.334.343 KM

U decembru 2017. godine Vlada Kantona utvrdila je visinu tarifnih stavova i donijela Odluku broj: 02-05-36756-9/17 kojom su utvrđene cijene grijanja, a koje su se primjenjivale od 01.01.2018. godine do 31.01.2022. godine.

U izvještajnom periodu cijene grijanja su se mijenjale u 3 navrata.

Vlada KS je odobrila povećanje visine tarifnih stavova od 01. februara 2022. godine za 10% Odlukom br. 02-04-4108-4/22 od 17.02.2022. godine.

Drugo povećanje cijene je donijela Vlada KS za 16,30% od 01. aprila 2022. godine (Odluka Vlade KS br. 02-04-18014-15/22 od 28.04.2022. godine).

U novembru 2022. godine Vlada Kantona Sarajevo donijela je odluku broj 02-04-44837-4/22 kojom su utvrđene cijene grijanja veća za 16,53 %, sa primjenom od 01. novembra 2022.

Prihod od pruženih usluga ostvaren je u iznosu od 293.017 KM i odnosi se na usluge koje Preduzeće pruža trećim licima, odnosno prihod od servisnih usluga na instalacijama centralnog grijanja, prihod od sanitarne vode, prihod od uključenja i isključenja korisnika i prihod od ostalih usluga (saglasnost, priključak).

### 3.2. Ostali prihodi i dobiti

Grupa konta ili konto	PRIHODI	Ostvarenje 2021.	Rebalans plana za 2022.	Ostvarenje 2022.	Indeks 5/6	Indeks 5/4	Struktura prihoda za 2022. (kol.%)
1	2	3	4	5	6	7	8
65	<b>Ostali poslovni prihodi</b>	<b>2.944.408</b>	<b>3.514.883</b>	<b>3.157.828</b>	<b>107</b>	<b>90</b>	<b>4,11</b>
651	• Prihodi od najma	156.453	177.072	84.668	54	48	0,11
652	• Prihodi od donacija	1.949.043	2.434.811	2.364.393	121	97	3,07
	- obračunati tekući dio donacija od osnivača	106.340	116.827	82.537	78	71	0,11
	- obračunati tekući dio donacija od drugih lica	438.749	520.606	512.210	117	98	0,67
	- obračunati tekući dio donacija od drugih državnih organa	48.283	8.429	8.310	17	99	0,01
	- ostali prihodi - bilansna evidencija	7.557	20.000	10.302	136	52	0,01
	- prihod uplata Kantona za izmirenje obaveza po IDA kreditima	1.348.114	1.768.950	1.751.035	130	99	2,28
659	- Ostali prihodi	838.912	903.000	708.767	84	78	0,92
6590	- prihodi od usluga laboratorije	154.286	165.000	145.188	94	88	0,19
6591	- prihodi od usluga servisiranja pumpi	1.092	1.000	1.228	112	123	0,00
6592	- prihodi od izgradnje termoelektričnih objekata	572.097	635.000	356.063	62	56	0,46
6593	- prihodi od naplate štete od osiguravajućih društava	6.811	6.000	6.387	94	106	0,01
6594	- prihodi od ostalih poslovnih usluga	39.717	46.000	165.549	417	360	0,22
6598	- ostali poslovni prihodi po drugim osnovama	64.910	50.000	34.352	53	69	0,04
66	<b>Finansijski prihodi</b>	<b>53.383</b>	<b>36.800</b>	<b>186.516</b>	<b>349</b>	<b>507</b>	<b>0,24</b>
	- prihodi od kamata po transakcijskim računima	3.727	1.800	4.384	118	244	0,01
	- prihodi od kamata po uluženju	49.655	35.000	182.133	367	520	0,24
67	<b>Ostali prihodi i dobiti</b>	<b>5.319.004</b>	<b>5.139.232</b>	<b>6.197.027</b>	<b>117</b>	<b>121</b>	<b>8,06</b>
670	• Dobici od prodaje stalnog sredstva	30.598	15.000	6.235	20	42	0,01
675	• Dobici od prodaje materijala	122.085	42.000	0	0	0	0,00
677	• Naplaćena ranije otpisana potraživanja	4.780.711	4.748.032	5.611.737	117	118	7,30
	- naplaćena otpisana potraživanja - stambeni	3.925.200	3.869.586	4.300.647	110	111	6,59
	- naplaćena otpisana potraživanja - poslovni	838.491	784.287	1.198.900	143	153	1,66
	- naplaćena otpisana potraživanja - ostali kupci	17.020	94.179	112.190	659	119	0,15
679	• Otpis obaveza, ukinuta rezervisanja i ostali prihodi	385.606	334.200	579.056	150	173	0,75
	- prihodi od ukidanja rezervisanja	205.627	162.500	179.700	87	111	0,23
	- prihodi od sudskih troškova	173.495	165.000	188.438	109	114	0,26
	- ostali prihod	3.944	6.700	210.917			0,27
69	<b>Prihod iz osnova promjena računovodstvenih politika i ispravki greške iz ranijih perioda</b>	<b>187.344</b>	<b>48.000</b>	<b>18.835</b>	<b>10</b>	<b>39</b>	<b>0,02</b>
	Naknadno fakturisani prihodi za isporuke u ranijim godinama za centralno grijanje	22.900	37.000	13.294	58	36	0,02
	Prihodi od više obračunatih troškova iz ranijih godina	164.444	11.000	5.541	3	50	0,01
<b>B</b>	<b>OSTALI PRIHODI I DOBITI (65+66+67+69)</b>	<b>8.504.135</b>	<b>8.738.916</b>	<b>9.560.207</b>	<b>112</b>	<b>109</b>	<b>12,43</b>

Ostali poslovni prihodi buhvataju prihode od zakupnina, donacija, uplata Kantona i ostale prihode i u ovom obračunskom periodu iznose 3.157.828 KM i za 7% su viši u odnosu na prihod realizovan prethodnoj godini, s obzirom na to da je počela ubrzana otplata za kredite WB IDA 3029 i TF 29030 BOS u 2022. godini.

Prihodi od donacija; sredstva dobijena za nabavku opreme u Preduzeću, u računovodstvu se tretiraju kao odloženi prihod koji se priznaje u prihode perioda u srazmjeri sa amortizacijom opreme nabavljene iz tih sredstava.

Finansijski prihodi; odnose se na prihod po osnovu naplaćenih kamata po transakcijskim računima i kamata po utuženjima koji su ostvareni u ukupnom iznosu od 186.516 KM.

Ukupni prihodi od naplaćenih otpisanih potraživanja u 2022. godini iznose 5.611.737 KM, a predstavljaju naplaćena otpisana potraživanja za period od 1997. godine do 31.12.2021. godine.

Iznos od 188.438 KM je evidentiran na prihodima od sudskih troškova i odnosi se na naplaćena sredstva od korisnika usluge centralnog grijanja za ranije plaćene sudske takse po prijedlozima koji su podnešeni Sudu.

Iznos od 179.700 KM odnosi se na prihod ukidanja rezervisanja za sudske sporove.

U ostalim prihodima sadržan je iznos od 209.298 KM koji se odnosi na prihod koji se realizovano po osnovu računovodstvene evidencije pozajmice tečnih goriva, a po osnovu ugovora o pozajmici br. 03-08-04-128-502.01/22



#### 4. Rashodi

R br.	Pozicija	01.01.2022. - 31.12.2022		01.01.2021 - 31.12.2021		INDEKS 2/4*100
		Iznos KM	%	Iznos KM	%	
0	1	2	3	4	5	6
1	POSLOVNI RASHODI	64.143.023	88,1%	49.128.898	85,0%	131
2	OSTALI RASHODI I GUBICI	8.662.029	11,9%	8.667.859	15,0%	100
4	UKUPNO RASHODI	72.805.052	100,0%	57.796.757	100,0%	126

#### 4.1. Poslovni rashodi

Grupa konta ili konto	TROŠKOVI	Ostvarenje 2021.	Rebalans plana za 2022.	Ostvarenje 2022.	Indeks 4/3	Indeks 5/4	Struktura troškova za 2022 (kol. 5)	
							D	F
51	Materijalni troškovi	33.554.907	45.581.790	47.736.696	141	105	74,42	66,57
511	utrošene sirovine i materijal	454.138	614.000	497.257	109	97	0,78	0,66
	utrošene sirovine, materijal i rezervni dijelovi za preventivno i korektivno održavanje postrojenja	390.923	410.000	430.027	110	105	0,87	0,59
	uredski materijal	29.278	55.000	32.823	112	60	0,05	0,05
	materijal za čišćenje i održavanje prostora i vozila	33.937	49.000	34.407	101	70	0,05	0,05
512	utrošene energije i gorivo	33.461.322	45.012.730	47.170.718	141	105	73,54	64,79
	utrošene energije za proizvodnju	33.422.097	44.954.230	47.117.526	141	105	73,46	64,72
	Električna energija	1.915.403	1.895.106	1.784.307	93	94	2,78	2,45
	Zemni gas	30.660.185	41.681.278	43.165.004	141	104	67,28	59,27
	Ložulje LUEL	398.853	680.465	1.084.857	272	187	1,69	1,49
	Ložulje LUS	284.608	597.361	843.493	332	158	1,47	1,30
	Voda	159.048	200.000	149.883	94	75	0,23	0,21
	utrošeno gorivo za transportna sredstva	39.224	58.500	53.194	136	91	0,08	0,07
514	opis inventara, ambalaže i auto gume	39.441	55.000	68.721	174	125	0,11	0,09
52	Troškovi plaća i ostalih primanja zaposlenih i drugih fizičkih lica	10.667.598	12.782.140	11.313.440	106	88	17,84	15,54
520/521	Troškovi plaća i naknade plaća	9.574.805	11.323.218	9.918.883	105	86	15,47	13,63
	plaće i naknade plaća	5.787.554	7.029.784	6.156.524	106	88	9,60	8,46
	neto-plaće-ostala primanja koja imaju karakter plaća	42.009	60.000	27.972	67	47	0,04	0,04
	doprinosi iz plaća i na plaće i naknada plaća	3.534.442	4.233.433	3.735.387	106	88	5,82	5,13
523	Troškovi službenih putovanja zaposlenih	0	6.000	14.197		237	0,02	0,02
524	Troškovi ostalih primanja, naknada i materijalnih prava zaposlenih	1.249.173	1.362.303	1.302.460	104	96	2,04	1,79
	naknade zaposlenim za ishranu u toku rada	730.567	817.544	770.865	108	94	1,20	1,06
	- troškovi prevoza na rad i sa rada	200.373	209.486	189.283	94	90	0,30	0,26
	- nagrade za godišnji odmor	164.119	162.305	178.821	109	88	0,28	0,25
	- naknade za preznike	100.386	98.468	101.089	101	102	0,16	0,14
	- pomoći i naknade troškova zaposlenim po raznim osnovama (jednokratne pomoći za smrti službi)	36.880	30.000	38.684	105	129	0,06	0,05
	- ostale isplate, naknade troškova zaposlenim - stručno obrazovanje	16.848	23.500	23.709	141	101	0,04	0,03
527	troškovi naknada članovima odbora, komisije i sl.	62.081	63.720	64.632	104	101	0,10	0,09
528	Troškovi naknada ostalim fizičkim licima (ugovori o djelu i sl.)	2.331	36.900	12.269	526	33	0,02	0,02
53	Troškovi proizvodnih usluga	70.133	1.422.383	1.094.280	156	77	1,71	1,50
531	troškovi transportnih usluga	5.135	60.000	36.334	1159	61	0,06	0,05
	Usluge održavanja postrojenja i distributivne mreže i ostale usluge kao što su održavanje računara, softvera, transportnih sredstava, objekata i ostale opreme	395.431	895.450	668.606	169	76	1,04	0,92
533	troškovi najma	26.937	29.333	22.031	82	75	0,03	0,03
535	troškovi reklama	4.700	59.600	10.275	219	17	0,02	0,01
539	troškovi ostalih usluga	271.120	378.000	357.004	132	94	0,56	0,49
	- troškovi usluga održavanja i obezbjeđenja poslovnih objekata, preuzimanje i polaganje novca-usluge zaš čile	243.991	335.000	343.080	141	102	0,53	0,47
	- ostale proizvodne usluge - PPZ špeditske	27.129	43.000	13.924	51	32	0,02	0,02
54	Amortizacija i troškovi rezervisanja	2.550.496	2.218.422	2.630.366	103	119	4,70	3,61
540	Amortizacija do visine priznate rashode	2.542.596	2.218.422	2.423.376	95	109	3,76	3,33
	troškovi rezervisanja za naknade i druge beneficije zaposlenika	0	0	176.291			0,27	0,24
547	Rezervisanje troškova za sudske sporove-naknade šteta	7.500		30.700			0,05	0,04
55	Nematerijalni troškovi	7.242.088	1.977.236	1.575.262	127	80	2,46	2,16
550	Troškovi neproizvodnih usluga	77.620	302.050	83.867	121	31	0,15	0,13
	- komunalne usluge	46.957	62.000	52.687	112	101	0,08	0,07
	- revizijske, konsultantske, zdravstvene usluge i ostale usluge	30.664	250.050	41.181	134	16	0,06	0,06
551	troškovi reprezentacije	4.418	13.350	3.611	82	27	0,01	0,00
552	troškovi premije osiguranja	41.593	100.000	56.806	137	57	0,09	0,08
553	troškovi platnog prometa (bankarske usluge)	29.609	38.000	60.317	204	159	0,09	0,08
554	poštenske i telekomunikacijske usluge	149.838	220.333	149.544	100	68	0,23	0,21
555	Troškovi poreza, naknada, taksi i drugih dažbina na teret pravnog lica	726.526	797.038	730.234	101	92	1,14	1,00
	- posebna naknada za zaš čtu od prirodnih i drugih nesreća - zaposleni i ostali	27.614	26.000	29.093	105	104	0,05	0,04
	- opšte vodoprivredne naknade - zaposleni i ostali	27.616	26.000	29.097	105	104	0,05	0,04
	- ostale posebne naknade porezi (teh. pregledi, putarine, doprinosi za radio-frekvencije)	18.876	36.000	20.681	108	57	0,03	0,03
	- komunalne i administrativne takse	21.647	41.000	50.353	234	123	0,08	0,07
	- sudske takse	178.492	200.000	162.900	86	78	0,24	0,21
	- posebna taksa - Sarajevogas	451.283	464.038	448.210	99	97	0,70	0,62
556	Troškovi članstvih doprinosi-članarine	20.776	20.000	16.565	80	83	0,03	0,02
559	Ostali nematerijalni troškovi	192.708	486.465	464.317	241	95	0,72	0,64
	troškovi oglašavanja (tenderi, konkursi i sl.)	12.095	22.000	12.814	106	58	0,02	0,02
	troškovi izpubljenog spora	4.868	495	776	16	157	0,00	0,00
	troškovi preplate na službena glasila i stručne publikacije	7.459	13.270	9.235	124	70	0,01	0,01
	usluge podjete, štampanje, distribucije računa i obavještenja	119.959	356.000	380.854	317	107	0,69	0,52
	ostali nematerijalni troškovi poslovanja (sindikat i ostalo)	48.326	84.700	60.638	125	64	0,09	0,08
D	POSLOVNI RASHODI (51+52+53+540+55)	49.136.397	63.981.812	64.143.023	131	100	100,00	86,10

lice potpisom i pečatom i. lica potvrđuje u formi i istovjetni.

U izvještajnom periodu cijene gasa su se mijenjale u četiri puta:

- \* Od 01.01.2022. godine je promjenjena cijena gasa, Vlada Federacije BiH je dala saglasnost na veleprodajnu cijenu prirodnog gasa za distributivna privredna društva na području Federacije Bosne i Hercegovine, počevši od 01.01.2022. godine, koja iznosi 0,665 KM/Sm<sup>3</sup>, bez uračunatog PDV-a. Veleprodajna cijena gasa je od 01.01.2022. godine povećana za 11%.
- \* Vlada Federacije BiH je dala saglasnost na veleprodajnu cijenu prirodnog gasa za distributivna privredna društva na području Federacije Bosne i Hercegovine, počevši od 01.04.2022. godine, koja iznosi 0,809 KM/Sm<sup>3</sup>, bez uračunatog PDV-a. Veleprodajna cijena gasa je od 01.04.2022. godine povećana za 21,7 %.
- \* Vlada Federacije BiH je dala saglasnost na veleprodajnu cijenu prirodnog gasa za distributivna privredna društva na području Federacije Bosne i Hercegovine, počevši od 01.07.2022. godine, koja iznosi 0,998 KM/Sm<sup>3</sup>, bez uračunatog PDV-a. Veleprodajna cijena gasa je od 01.07.2022. godine povećana za 23,36 %.
- \* Vlada Federacije BiH je dala saglasnost na veleprodajnu cijenu prirodnog gasa za distributivna privredna društva na području Federacije Bosne i Hercegovine, počevši od 01.10.2022. godine, koja iznosi 1,095 KM/Sm<sup>3</sup>, bez uračunatog PDV-a. Veleprodajna cijena gasa je od 01.10.2022. godine povećana za 9,70 %.

Cijene gasa u 2022. godini:

Od 01.01.2022:

Nabavna cijena gasa:	0,665 KM/Sm <sup>3</sup>
Cijena distribucije gasa:	0,080 KM/Sm <sup>3</sup>
Cijena gasa za Toplane:	0,745 KM/Sm <sup>3</sup>

Od 01.04.2022:

Nabavna cijena gasa:	0,809 KM/Sm <sup>3</sup>
Cijena distribucije gasa:	0,080 KM/Sm <sup>3</sup>
Cijena gasa za Toplane:	0,889 KM/Sm <sup>3</sup>

Od 01.07.2022:

Nabavna cijena gasa:	0,998 KM/Sm <sup>3</sup>
Cijena distribucije gasa:	0,080 KM/Sm <sup>3</sup>
Cijena gasa za Toplane:	1,078 KM/Sm <sup>3</sup>

Od 01.10.2022:

Nabavna cijena gasa:	1,095 KM/Sm <sup>3</sup>
Cijena distribucije gasa:	0,080 KM/Sm <sup>3</sup>
Cijena gasa za Toplane:	1,175 KM/Sm <sup>3</sup>

Napomena: Navedene cijene su bez PDV-a

## 4.2. Ostali rashodi i gubici

Grupa konta ili konto	TROŠKOVI	Ostvarenje 2021.	Rebalans plana za 2022	Ostvarenje 2022.	Indeks 4/3	Indeks 5/4	Struktura troškova za 2022.	
							D	F
56	Financijski rashodi	1.374.767	505.746	904.566	66	179		
561,566	• Rashodi kamata	184.652	276.456	138.824	76	50		1,24
562	• Negativne kursne razlike	1.190.215	230.282	765.742	64	333		1,05
57	Ostali rashodi i gubici	7.259.793	7.693.554	6.881.447	96	91		9,60
570	• Gubici od prodaje i rashodovanje stalnih sredstava	0	0	0				0,00
575	• Gubici od prodaje materijala	0	6.000	11.586		193		0,02
578	• Rashodi po osnovu ispravke vrijednosti i otpisa potraživanja	6.805.703	7.637.854	6.760.985	99	89		0,20
578	• Ostali rashodi (na zalihama materijala i robe)	454.080	50.000	218.876	48	438		0,30
58	Rashodi iz osnova umanjenja vrijednosti sredstava	1.211	0	543.933				0,75
59	Rashodi iz osnova promjena računovodstvenih politika i ispravka grešaka iz ranijih perioda	24.588	11.000	15.092	61	137		0,02
591	• Rashodi po osnovu ispravke grešaka iz ranijih perioda	24.588	11.000	15.092	61	137		0,02
E	OSTALI RASHODI I GUBICI (547+56+57+58+59)	8.660.359	8.210.594	8.662.029	100	105		11,90

Financijski rashodi odnose se na rashode kamata i negativnih kursnih razlika i iznose 904.566 KM, a odnose se na:

- kamate po IDA kreditima	130.994 KM
- Ostali financijski rashodi	7.831 KM
- Negativne kursne razlike	765.742 KM

Rashodi po osnovu otpisa nenaplaćenih potraživanja, u ukupnom iznosu od 6.760.985 KM, se odnose na:

Shodno prijedlogu Uprave Preduzeća u vezi vezi sa ispravkom nenaplaćenih potraživanja starijih od 180 dana, u skladu sa Pravilnikom o računovodstvu i računovodstvenim politikama Preporuke Odbora za reviziju broj: 02-40-01/22 i Odluke Nadzornog odbora broj: 01-21-03/22 od 29.07.2022. godine, izvršena je ispravka sumnjivih i spornih potraživanja kako slijedi:

Utružena/neutružena potraživanja po osnovu centralnog grijanja korisnika stambenog prostora su sumnjiva i sporna i iznose od 2.397.776 KM za period 01.07.-31.12.2021. godine, a na dan 30.06.2022. godine su nenaplaćena i starija od 180 dana.

Neutružena potraživanja po osnovu centralnog grijanja korisnika poslovnog prostora su sumnjiva i sporna i iznose od 365.424 KM za period 01.07.-31.12.2021. godine, a na dan 30.06.2022. godine su nenaplaćena i starija od 180 dana.

Potraživanja od ostalih kupaca u iznosu od 81.831 KM su sumnjiva i sporna, a na dan 30.06.2022. godine su nenaplaćena i starija od 180 dana.

Shodno prijedlogu Uprave Preduzeća u vezi vezi sa ispravkom nenaplaćenih potraživanja starijih od 180 dana, u skladu sa Pravilnikom o računovodstvu i računovodstvenim politikama Preporuke Odbora za reviziju broj: 02-46-06/23 od 24.01.2023 godine i Odluke Nadzornog odbora broj: 01-31-04/23 od 26.01.2023. godine, izvršena je ispravka sumnjivih i spornih potraživanja kako slijedi:

Utružena/neutružena potraživanja po osnovu centralnog grijanja korisnika stambenog i poslovnog prostora su sumnjiva i sporna i iznose od 3.772.235 KM za period 01.01.-30.06.2022. godine, a na dan 31.12.2022. godine su nenaplaćena i starija od 180 dana.

Potraživanja od ostalih kupaca u iznosu od 126.995 KM su sumnjiva i sporna, a na dan 31.12.2022. godine su nenaplaćena i starija od 180 dana.

Otpis nenaplaćenih potraživanja u iznosu od 12.000 KM za stambeni prostor, 4.724 KM za poslovni prostor i su rezultat rješenja i reklamacija korisnika tokom ovog obračunskog perioda, u skladu sa tehničkim uputstvom.

Rashodi iz osnova umanjenja vrijednosti zaliha iznose 543.933 KM. Umanjenje vrijednosti je radila externa firma koja je kvalifikovana da vrši procjenu bilansnih pozicija u skladu sa zakonom o računovodstvu.

## 5. Rezultat poslovanja

Na osnovu naprijed analiziranih i sučeljenih pozicija bilansa uspjeha, iskazana je neto dobit (neraspoređena) u Bilansu uspjeha u iznosu od 3.451.381 KM. U tabeli u nastavku, je analizirana struktura dobiti:

R/b	Grupa i naziv/konta	Ostvarenje 2021.	Rebalans plana za 2022.	Ostvarenje 2022.	Indeks 5/3	Indeks 5/4
1	2	3	4	5	6	7
1	61+62 Prihodi od prodaje gotovih proizvoda i pruženih usluga	54.325.983	66.262.415	67.334.343	124	102
2	A Prihodi iz ugovora s kupcima (61)	54.325.983	66.262.415	67.334.343	124	102
3	65 Ostali poslovni prihodi	2.944.408	3.514.883	3.157.828	107	90
4	66 Finansijski prihodi	53.383	36.800	186.616	349	507
5	67 Ostali prihodi i dobici	5.267.940	5.091.232	6.197.027	118	122
6	69 Efekti promjena računovodstvenih politika i ispravki grešaka iz ranijih perioda i prijenos prihoda	187.344	48.000	18.835	10	39
7	B Ostali prihodi i dobici (65+66+67+69)	8.453.075	8.680.916	9.560.207	113	110
8	C Ukupno prihodi (A+B)	62.779.058	74.953.331	76.894.550	122	103
9	51 Materijalni troškovi	33.954.901	45.581.730	47.736.696	141	105
10	52 Troškovi plaća i ostalih primanja zaposlenih i drugih fizičkih lica	10.687.590	12.792.140	11.313.440	106	88
11	53 Troškovi proizvodnih usluga	701.323	1.422.363	1.094.250	156	77
12	540 Amortizacija	2.542.996	2.218.422	2.423.375	95	109
	547 Troškovi rezervisanja	7.500	0	206.991		
13	55 Nematerijalni troškovi	1.242.088	1.977.236	1.575.262	127	80
14	D Poslovni rashodi (51+52+53+540+55)	49.128.897	63.991.912	64.143.023	131	100
15	56 Finansijski rashodi	1.374.767	505.740	904.566	66	179
16	57 Ostali rashodi i gubici	7.259.793	7.693.854	6.991.447	96	91
17	58 Rashodi iz osnova umanjenja vrijednosti sredstava	1.211	0	543.933		
18	59 Efekti promjena računovodstvenih politika i ispravki grešaka iz ranijih perioda, promjena vrijednosti zaliha i prijenos rashoda	24.568	11.000	15.092	61	137
19	E Ostali rashodi i gubici (547+56+57+58+59)	8.667.859	8.210.594	8.662.029	100	105
20	F Ukupno rashodi (D+E)	57.796.757	72.202.506	72.805.052	126	101
21	G Dobit iz redovnog poslovanja prije oporezivanja	4.982.301	2.750.825	4.089.498		
22	H Gubitak iz redovnog poslovanja prije oporezivanja					
23	I Tekući porez na dobit	615.526	275.082	549.655		
23a	Odgođeni porez na dobit	79.916		88.462		
24	M Dobit	4.286.859	2.475.742	3.451.381		
25	N Gubitak					

Prihodi od prodaje gotovih proizvoda (centralnog grijanja) iznose 67.334.343 KM. Prihod od centralnog grijanja u decembru je umanjen za 863.341 KM provedbom Odluke Vlade Kantona Sarajevo broj 02-04-1352-8/23 prema kojoj je izvršeno umanjenje računa za grijanje za decembar 2022. svim korisnicima za 9%.

## 6. Imovina

Pregled raspoloživih sredstava u aktivi na dan 31.12.2022 i 01.01.2022. godine.

R. br.	Pozicija	31.12.2022		01.01.2022		INDEKS 2/1*100
		Iznos KM	%	Iznos KM	%	
0	1	2	3	4	5	6
1	DUGOROČNA IMOVINA	18.499.530	33,7%	18.885.862	37,3%	97
	·Nekretnine, postrojenja i oprema	18.255.372	33,4%	18.770.220	36,9%	97
	·Imovina s pravom korištenja	81.039	0,1%	140.002	0,3%	58
	·Nematerijalna imovina	48.982	0,1%	52.513	0,1%	93
	·Ostala dugoročna imovina	24.127	0,0%	24.127	0,0%	100
2	KRATKOROČNA IMOVINA	36.266.694	66,3%	31.943.287	62,7%	114
	·Zalihe	5.561.707	10,2%	5.623.713	11,0%	99
	·Potraživanja od kupaca	15.180.691	27,8%	11.372.055	22,3%	133
	·Kratkoročna finansijska potraživanja	-	0,0%	-	0,0%	-
	·Druga kratkoročna potraživanja	544.597	1,0%	216.511	0,4%	252
	·Gotovina i gotovinski ekvivalenti	14.999.699	27,4%	14.731.008	28,9%	102
4	UKUPNA IMOVINA (AKTIVA)	54.686.224	100,0%	50.830.149	100,0%	107

### 6.1. Dugoročna imovina

Konstatuje se da je formiran tim koji je trebao da procijeni postojanje indicija o umanjenju vrijednosti imovine u skladu sa MRS 36, te da je isti procijenio da ne postoje indicije/pokazatelji da je vrijednost imovine utvrđena u knjigama veća od njene nadoknadbive vrijednosti na datum 31.12.2022. godine

### 6.2. Zalihe

Konstatuje se da je procijenu vrijednosti zaliha na dan 31.12.2022. godine izvršio eksterni procjenitelj u skladu sa zakonom o računovodstvu i MRS 2.

### 6.3. Potraživanja od kupaca

Ukupna bruto potraživanja od prodaje na dan 31.12.2022. godine iznose 104.250.272 KM, od čega ispravka vrijednosti potraživanja iznosi 89.069.581 KM, a neto potraživanja 15.180.691 KM. Ukupna potraživanja za grijanje iznose 103.411.587 KM i odnose se na potraživanja za period od decembra 1996. – 31.12.2022. godine.

Napomena:

U januaru 2023. godine, prema Odluci Vlade Kantona Sarajevo broj 02-04-1352-8/23 izvršeno je umanjenje računa za grijanje za decembar 2022. svim korisnicima. Procenat umanjenja je 9%, umanjena su potraživanja od kupaca u iznosu od 1.010.108 KM, kao i prihod za decembar u iznosu od 863.341 KM, te pripadajući iznos poreza na dodatu vrijednost.

### 6.4. Gotovina i gotovinski ekvivalenti

Na dan 31.12.2022. godine, stanje gotovine na transakcijskim računima kod 7 poslovnih banaka i u blagajni iznosi 14.999.699 KM

Preduzeće ima utvrđen blagajnički maksimum na dan 31.12.2022. godine, a u skladu sa Uredbom o uslovima i načinu plaćanja gotovim novcem, u iznosu od 9.500 KM, a odnosi se na:

- blagajnički maksimum glavne blagajne u iznosu od 500 KM (za potrebe nabavki roba)
- blagajnički maksimum za blagajne – naplatna mjesta za centralno grijanje i ostale usiuge u iznosu 9.000 KM (radi operativnosti).

## 7. Kapital

Kapital Preduzeća je klasifikovan kao:

- Vlasnički kapital u iznosu od 10.000 KM,
- Rezerve Preduzeća u iznosu od 22.575.861 KM,
- Neraspoređena dobit u iznosu od 3.451.381 KM,
- Gubitak ranijih perioda u iznosu od 88.714.545 KM.

### 7.1 Gubici u poslovanju

KJKP "Toplane-Sarajevo" d.o.o. Sarajevo u svom poslovanju i dalje iskazuju gubitak ranijih perioda, koji na dan 31.12.2022. godine iznosi 88.714.545 KM, a koji je rezultat neprovođenja odluka Skupštine preduzeća. Odluke Skupštine nisu uvrštene u Budžet Kantona Sarajevo u prethodnim periodima, niti su uvrštene u Budžetu za 2022. godinu.

Na osnovu Odluke Skupštine Preduzeća broj: 00-10-03/22 od 23.05.2022. godine je izvršen raspored dobiti ostvarene u 2021. godini u iznosu od 4.286.859 KM, na ime pokrivanja gubitka iz ranijih godina.

### 7.2. Rezervisanja

Do 31.12.2022. godini iskorišten je dio rezervisanja za otpremnine odnosno 80.806 KM za 17 radnika. Istovremeno je izvršeno povećanje rezervisanja u iznosu od 176.291 KM u skladu sa izvještajem aktuaru.

Sa 31.12.2022. godine ukinut je dio rezervisanja za sudske sporove u iznosu od 179.700 KM.

OPIS	Vrste rezervisanja		UKUPNO
	Rezervisanje za sudske sporove	Rezervisanje za otpremnine	
Stanje na početku perioda 01.01.2022. godine	182.200	607.393	789.593
Dodatna rezervisanja u toku godine	30.700	176.291	206.991
Iskorišteni iznosi rezervisanja u toku godine		-80.806	-80.806
Ukinuta rezervisanja u toku godine (u korist prihoda)	-179.700	0	-179.700
Stanje na kraju perioda 31.12.2022 godine	33.200	702.878	736.078

### 7.3. Odgođeni prihod

Odgođeni prihod se evidentira na način da se sredstava koja se prime kao donacije evidentiraju kao Donacija od drugih lica, te se principom sučeljavanja odloženog prihoda sa srazmjernim dijelom troškova amortizacije za sredstva priznaju kao prihod.

Srazmjerni iznos prihoda zaključno sa 31.12.2022. godinom, po osnovu obračunate amortizacije termoenergetskih objekata, iznosi 613.358 KM.

## 8. Krediti

### 8.1. IDA kredit (dugoročni i kratkoročni dio obaveza)

Do 31.12.2022. godine za izmirenje dospjelih anuiteta u 2022. godini, Vlada Kantona Sarajevo je uplatila sredstva Preduzeću u iznosu od 2.048.711 KM (glavnica 1.917.717 KM, kamata 130.994), kojima su izmirena obaveze po IDA kreditima prema Ministarstvu finansija FBiH.

Tabelarni pregled IDA kredita (izvorna valuta i KM):

OPIS	OBAVEZE ZA GLAVNICU IDA KREDITA						UKUPNO IDA KREDITI (KM)
	TF 024034/38970 (USD)		BOS 3029 (SDR)		29030 BOS (SDR)		
	Iznos USD	Iznos KM	Iznos SDR	Iznos KM	Iznos SDR	Iznos KM	
Stanje obaveza 01.01.2022.	6.221.717	10.736.388	2.001.970	4.845.369	1.202.571	2.910.586	18.492.343
Povećanje obaveza po osnovu ukupnih kursnih razlika (negativne)		680.048		50.736		54.958	765.742
Smnjenje po osnovu plaćanja dospelje glavnice kredita	-429.084	-774.456	-273.000	-659.300	-169.679	-483.962	-1.917.717
Stanje obaveza 31.12.2022. (1+2+3)	5.792.633	10.621.981	1.728.970	4.236.805	1.012.693	2.481.582	17.340.366
Dugoročne obaveze	6.363.549	9.835.167	1.364.970	3.344.831	759.521	1.861.190	15.041.189
Kratkoročne obaveze	429.084	786.813	364.000	891.974	253.172	620.392	2.299.179

## 8.2. Ostale dugoročne obaveze – najam kotlovnice KAMPUS u skladu sa MSFI 16

Međunarodnim standardom finansijskog izvještavanja 16 se propisuju principi priznavanja, mjerenja, prikazivanja i objavljivanja najмова.

Evidentiranje operativnog najma kotlovnice Kampus izvršeno je u skladu sa MSFI 16. Ugovor o korištenju i održavanju termoenergetskog postrojenja potpisan 30.11.2020., na period od 3 godine, predviđa da se najam plaća u toku 8 mjeseci godišnje (u sezoni grijanja) u iznosu od 7.700 KM (bez PDV-a). U skladu sa MSFI 16, ukupna vrijednost najma za 3 godine (184.800,00 KM) je diskontovana stopom od 7% i iznos od 166.034,01 zadužen je na konto stalnih sredstava i istovremeno je evidentirana dugoročna obaveza i pripadajući dio kratkoročne obaveze. Dio operativnog najma će se amortizacijom u toku 3 godine prenijeti na trošak, a razlika između sadašnje i diskontovane vrijednosti će se uknjiženjem kamate prenijeti na trošak i obavezu. Stanje obaveze na datum 31.12.2022. godine iznosi 68.266 KM

## 9. Kratkoročne obaveze

U kratkoročnim obavezama na dan 31.12.2022. godine, najveći udio imaju:

- obaveze za kratkoročni dio dugoročnih obaveza prema KJKP „Sarajevogas“ d.o.o. Sarajevo u iznosu od 1.200.000 KM (1.200.000 KM obaveze sa dospjećem u 2022. godini u skladu sa Ugovorom o reprogramu duga, član 4)
- obaveze prema dobavljačima u iznosu od 12.447.300 KM, od čega obaveza prema KJKP „Sarajevogas“ za fakturu od 31.12.2022. godine iznosi 10.978.485 KM
- obaveze po osnovu plaća, naknada i ostalih primanja zaposlenih i druge obaveze (obustave) za decembar 2022. godine u ukupnom iznosu od 832.449 KM.

## 10. Obaveze za PDV

Obaveze za PDV na dan 31.12.2022. godine iznose -116.825 KM i predstavlja iznos samooporezivanja po PDV prijavi za 12/2022.

## 11. Vanbilansna evidencija

### 11.1. Date mjenice za IDA kredite

Kao instrument obezbjeđenja izmirenja preuzetih obaveza po IDA kreditima, dato je 132 bjanko mjenica za pokriće plaćanja obaveza po IDA kreditima za iznos ukupne obaveze od 25.359.615 KM na dan 28.08.2013. godine. Prema Federaciji BiH dato je 25 mjenica za kredit TF 024034/38970 (iznos kredita 13.527.609 KM), 20 mjenica za kredit 29030 BOS (iznos kredita 4.728.799 KM) i 21 mjenica za kredit BOS 30290 (iznos kredita 7.103.207 KM), kao i 66 mjenica Kantonu Sarajevo za sva tri kredita, po istom osnovu. Kanton Sarajevo je preuzeo obavezu planiranja sredstava u Budžetu Kantona Sarajevo, za izmirenje obaveza Preduzeća za anuitete koji dospijevaju po IDA kreditima, a u skladu sa Odlukom o davanju garancije za servisiranje obaveza po

kreditima Svjetske banke TF 24034/38970, 30290 BOS i 29030 BOS za KJKP „Toplane-Sarajevo“ br.01-05-6815/10 od 31.03.2010. godine. Date mjenice su evidentirane u vanbilansnoj evidenciji.

**11.2. Date mjenice za osiguranje plaćanja po kreditima**

U vanbilansnoj evidenciji vodi se po ovom osnovu 215.000 KM i odnosi se na 3 ugovora sa Fondom za zaštitu okoliša za koja je dato ukupno 5 mjenica.



**KJKP "TOPLANE - SARAJEVO" D.O.O.  
SARAJEVO**

FINANSIJSKI IZVJEŠTAJI ZA  
2022. GODINU  
SA IZVJEŠTAJEM OVLAŠTENOG REVIZORA

Zenica, mart 2023. godine

## SADRŽAJ

Izjava o odgovornosti.....	2
IZVJEŠTAJ OVLAŠTENOG REVIZORA.....	3
1. Izvještaj o ukupnom rezultatu.....	7
2. Izvještaj o finansijskom položaju .....	8
3. Izvještaj o tokovima gotovine.....	9
4. Izvještaj o promjenama u kapitalu.....	10
BILJEŠKE UZ FINANSIJSKE IZVJEŠTAJE .....	11
1. Opći podaci.....	11
2. Izjava o usklađenosti sa MSFI i osnova prezentacije finansijskih izvještaja .....	13
3. Rezime značajnih računovodstvenih politika .....	13
4. Značajne računovodstvene procjene i pretpostavke .....	21
5. Prihodi.....	22
6. Rashodi .....	24
7. Dugoročna imovina.....	26
8. Zalihe .....	29
9. Potraživanja od kupaca .....	30
10. Novac i novčani ekvivalenti .....	30
11. Akontacije poreza na dobit .....	31
12. Ostala imovina i potraživanja, uključujući i razgraničenja.....	31
13. Kapital.....	32
14. Dugoročne obaveze.....	32
15. Odgođene porezne obaveze .....	34
16. Kratkoročne obaveze .....	34
17. Vanbilansna evidencija.....	36
18. Pandemija COVID- 19 (koronavirus).....	36
19. Sudski sporovi i druge potencijalne obaveze.....	36
20. Događaji nakon datuma bilansa .....	37
21. Finansijski instrumenti i upravljanje rizicima .....	37

## Izjava o odgovornosti

Uprava je odgovorna da osigura da su finansijski izvještaji KJKP „TOPLANE“ d.o.o. Sarajevo, pripremljeni za 2022. godinu u skladu sa Međunarodnim standardima finansijskog izvještavanja (MSFI) koji se primjenjuju u Federaciji BiH i važećim Zakonom o računovodstvu i reviziji u Federaciji Bosne i Hercegovine, i da pružaju istinit i fer pregled stanja u Javnom preduzeću, kao i njegove rezultate poslovanja za navedeno razdoblje.

Nakon provedbe odgovarajućeg istraživanja, Uprava opravdano očekuje da će Javno preduzeće u dogledno vrijeme raspolagati odgovarajućim resursima, te stoga i dalje usvaja načelo vremenske neograničenosti poslovanja pri sastavljanju finansijskih izvještaja.

Pri izradi finansijskih izvještaja, odgovornosti Uprave obuhvataju sljedeće:

- odabir i dosljednu primjenu odgovarajućih računovodstvenih politika;
- davanje opravdanih i razboritih prosudbi i procjena;
- postupanje u skladu s važećim računovodstvenim standardima, uz objavu i obrazloženje svih materijalno značajnih odstupanja u finansijskim izvještajima; i
- sastavljanje finansijskih izvještaja pod pretpostavkom vremenske neograničenosti poslovanja, osim ako pretpostavka da će Javno preduzeće nastaviti poslovanje nije primjerena.

Uprava je odgovorna za vođenje odgovarajućih računovodstvenih evidencija, koje u svakom trenutku s opravdanom tačnošću prikazuju finansijski položaj Javnog preduzeća. Pored toga, Uprava je odgovorna za čuvanje imovine Javnog preduzeća, te za poduzimanje opravdanih koraka za sprječavanje i otkrivanje prijevare i drugih nepravilnosti.

Finansijski izvještaji na stranicama 7 do 10 su odobreni i potpisani od strane Uprave.

U ime Uprave  
  
KJKP „TOPLANE“ d.o.o. Sarajevo

Semira Frašte 22, Sarajevo  
71000 Sarajevo

Bosna i Hercegovina  
17.03.2023. godine

## IZVJEŠTAJ OVLAŠTENOG REVIZORA

**KJKP „TOPLANE - SARAJEVO“ d.o.o. Sarajevo**

**Osnivaču i Upravi Preduzeća**

### *Mišljenje*

Obavili smo reviziju priloženih finansijskih izvještaja Kantonalnog javnog komunalnog preduzeća za proizvodnju i distribuciju toplote "TOPLANE - SARAJEVO" d.o.o. Sarajevo (u daljem tekstu Preduzeće), koji uključuju Izvještaj o finansijskom položaju (Bilans stanja) na dan 31. decembar 2022. godine, Izvještaj o ukupnom rezultatu (Bilans uspjeha), Izvještaj o promjenama u kapitalu i Izvještaj o tokovima gotovine za godinu tada završenu, te bilješke koje se sastoje od sažetka značajnih računovodstvenih politika i ostalih objašnjavajućih bilješki.

Prema našem mišljenju, Finansijski izvještaji daju istinit i fer prikaz finansijskog položaja Preduzeća, na dan 31. decembra 2022. godine, rezultate njegovog poslovanja, stanje kapitala i gotovinski tok za 2022. godinu, u skladu sa Međunarodnim standardima finansijskog izvještavanja i računovodstvenim propisima koji se primjenjuju u Federaciji BiH.

### *Osnova za Mišljenje*

Obavili smo reviziju u skladu sa Zakonom o računovodstvu i reviziji i Međunarodnim revizijskim standardima ("MRevS-i"). Naše odgovornosti prema tim standardima su opširnije opisane u Izvještaju ovlaštenog revizora u dijelu o revizorovim odgovornostima za reviziju godišnjih finansijskih izvještaja. Nezavisni smo od Preduzeća u skladu s Kodeksom etike za profesionalne računovođe ("IESBA Kodeks") i ispunili smo naše ostale etičke odgovornosti u skladu s IESBA Kodeksom. Vjerujemo da su revizijski dokazi koje smo dobili dostatni i primjereni da osiguraju osnovu za naše mišljenje.

### *Isticanje pitanja*

Bez uticaja na naše mišljenje skrećemo pažnju na bilješku broj 18. uz finansijske izvještaje, koja opisuje uticaj pandemije COVID-a 19 na Preduzeće. Naše mišljenje nije modificirano u vezi s tim pitanjem.

### *Ostala pitanja*

Finansijski izvještaji Preduzeća za godinu koja je završila 31. decembra 2021. godine revidirani su od strane "Grant Thornton" d.o.o. Banja Luka, u čijem Izvještaju se izražava mišljenje sa rezervom.

Preduzeće je angažovalo ovlaštenog procjenitelja za procjenu zaliha na dan 31.12.2022. godine. Na osnovu provedene procjene i dostavljenog Elaborata o usklađivanju vrijednosti zaliha Preduzeće je izvršilo umanjjenje zastarjelih zaliha i iskazalo rashode po osnovu negativnih usklađenja zaliha u iznosu od 543.933 KM (Bilješka uz finansijske izvještaje br. 6.2.).

Preduzeće je na dan 31.12.2022. godine iskazalo obaveze po osnovu tri dugoročna kredita uzetih od Svjetske Banke u iznosu od 15.041.189 KM. Preduzeće vrši kursiranje dugoročnih kredita 4 puta godišnje (kvartalno, za polugodišnji i godišnji obračun) i na dan plaćanja anuiteta, a prema važećem kursu Centralne banke BiH. S obzirom da navedeni krediti uzeti u stranoj valuti, postoji rizik od značajnog utjecaja kursnih razlika prilikom plaćanja anuiteta. U toku obračunskog perioda Preduzeće je iskazalo rashode od negativnih kursnih razlika po osnovu navedenih kredita u iznosu od 765.742 KM. Osnivač je preuzeo obavezu izmirenja obaveza Preduzeća u skladu sa Odlukom o davanju garancije za servisiranje obaveza po kreditima Svjetske banke broj: 01-05-6815/10 od 31.03.2010. godine, za anuitete koji dospijevaju po osnovu navedenih IDA kredita te rizik utjecaja kursnih razlika preuzeo na sebe (Bilješke uz finansijske izvještaje br. 3.11 i 14.1.).

Preduzeće je iskazalo dugoročne obaveze prema KJKP "Sarajevogas" d.o.o. Sarajevo u iznosu od 79.357.039 KM. Navedene obaveze se odnose na obaveze iz ranijih godina koje su definisane Ugovorom o reprogramu duga broj: 03-08-04-942/17 od 28.02.2017. godine (Bilješka uz finansijske izvještaje br. 14.4.).

Naše mišljenje nije modificirano u vezi sa navedenim pitanjima.

#### *Ključna revizijska pitanja*

Skrećemo pažnju na Bilješku 13. uz finansijske izvještaje. Na dan 31.12.2022. godine Preduzeće je iskazalo akumulirane gubitke u iznosu od 88.714.545 KM koji dovode u sumnju nastavak poslovanja u skladu sa načelom vremenske neograničenosti poslovanja. Uprava preduzeća, i pored potencijalnih problema koji dovode u sumnju neograničenost poslovanja smatra da nije ugroženo normalno i kontinuirano obavljanje poslovnih aktivnosti. Navedeno proizilazi iz činjenice da je Skupština u toku izvještajne godine tri puta mijenjala Tarifni sistem Preduzeća kako bi se mogle neometano obavljati poslovne aktivnosti usljed promjene cijena gasa na tržištu (Bilješka 5).

Naše mišljenje nije modificirano u skladu sa ovim pitanjem.

#### *Odgovornost Uprave Preduzeća za godišnje finansijske izvještaje*

Uprava Preduzeća je odgovorna za sastavljanje godišnjih finansijskih izvještaja koji daju istinit i fer prikaz u skladu sa Međunarodnim standardima finansijskog izvještavanja, i za one interne kontrole za koje Uprava Preduzeća odredi da su potrebne za omogućavanje sastavljanja godišnjih finansijskih izvještaja koji su bez značajnog pogrešnog prikaza usljed prevare ili greške.

U sastavljanju godišnjih finansijskih izvještaja, Uprava Preduzeća je odgovorna za procjenjivanje sposobnosti Preduzeća da nastavi s poslovanjem po vremenski neograničenom poslovanju, objavljivanje, ako je primjenjivo, pitanja povezanih s vremenski

neograničenim poslovanjem i korištenjem računovodstvene osnove utemeljene na vremenskoj neograničenosti poslovanja, osim ako Uprava Preduzeća ili namjerava likvidirati Preduzeće ili prekinuti poslovanje ili nema realne alternative nego da to učini.

Oni koji su zaduženi za upravljanje su odgovorni za nadziranje procesa finansijskog izvještavanja kojeg je ustanovilo Preduzeće.

### *Revizorove odgovornosti za reviziju godišnjih finansijskih izvještaja*

Naši ciljevi su steći razumno uvjerenje o tome jesu li godišnji finansijski izvještaji kao cjelina bez značajnog pogrešnog prikaza uslijed prevare ili greške i izdati Izvještaj ovlaštenog revizora koji uključuje naše mišljenje. Razumno uvjerenje je viša razina uvjerenja, ali nije garancija da će revizija obavljena u skladu sa MRevS-ima uvijek otkriti značajno pogrešno prikazivanje kada ono postoji. Pogrešni prikazi mogu nastati uslijed prevare ili greške i smatraju se značajni ako se razumno može očekivati da, pojedinačno ili zbirno, utiču na ekonomske odluke korisnika donijete na osnovu tih godišnjih finansijskih izvještaja.

Kao sastavni dio revizije u skladu s MrevS-ima, stvaramo profesionalne prosudbe i održavamo profesionalni skepticizam tokom revizije te:

- prepoznamo i procjenjujemo rizike značajnog pogrešnog prikazivanja finansijskih izvještaja, zbog prijevare ili greške, oblikujemo i provodimo revizijske procedure kao reakciju na te rizike i pribavljamo revizijske dokaze koji su dovoljni i primjereni da osiguraju osnovu za naše mišljenje. Rizik neotkrivanja značajnog pogrešnog prikazivanja nastalog uslijed prijevare veći je od rizika neotkrivanja značajnog pogrešnog prikazivanja nastalog uslijed greške, jer prijevara može uključiti tajne sporazume, krivotvorenje, namjerno ispuštanje, pogrešno prikazivanje ili zaobilazanje interne kontrole;
- stičemo razumijevanje internih kontrola relevantnih za reviziju kako bismo oblikovali revizijske postupke koji su primjereni u danim okolnostima, ali ne za svrhu izražavanja mišljenja o učinkovitosti interne kontrole Preduzeća;
- ocjenjujemo primjerenost primijenjenih računovodstvenih politika i razumnost računovodstvenih procjena te povezanih objava koje je stvorila uprava;
- zaključujemo o primjerenosti primjene računovodstvene osnove vremenske neograničenosti poslovanja i, temeljeno na pribavljenim revizijskim dokazima, zaključujemo o tome postoji li značajna neizvjesnost u vezi s događajima ili okolnostima koji mogu stvarati značajnu neizvjesnost u sposobnost subjekta da nastavi s vremenski neograničenim poslovanjem. Ako zaključimo da postoji značajna neizvjesnost, od nas se zahtijeva da skrenemo pažnju u ovom revizijskom izvještaju na povezane objave u finansijskim izvještajima ili, ako ove objave nisu odgovarajuće, da modificiramo naše mišljenje. Naši zaključci se temelje na revizijskim dokazima pribavljenim sve do datuma našeg revizijskog izvještaja. Međutim, budući događaji ili uslovi mogu prouzrokovati da Preduzeće prestane s vremenski neograničenim poslovanjem;
- ocjenjujemo cjelokupnu prezentaciju, strukturu i sadržaj godišnjih finansijskih izvještaja, uključujući povezane objave, te uključuju li finansijski izvještaji odnosne transakcije i događaje na kojima su zasnovani na način kojim se postiže fer prezentacija.

Komuniciramo s onima koji su zaduženi za nadzor u vezi s, između ostalog, planiranim djelokrugom i vremenskim rasporedom revizije i važnim revizijskim nalazima, uključujući i one u vezi sa značajnim nedostacima u internim kontrolama, koji su otkriveni tokom naše revizije.

Također, dajemo izjavu onima koji su zaduženi za nadzor da smo postupali u skladu s relevantnim etičkim zahtjevima vezanim za neovisnost, kao i, tamo gdje je to primjenjivo, o povezanim mjerama zaštite.

Među pitanjima o kojima se komunicira s onima koji su zaduženi za nadzor, određujemo ona koja su od najveće važnosti za reviziju finansijskih izvještaja tekućeg perioda i stoga su ključna revizijska pitanja. Ta pitanja opisujemo u našem izvještaju neovisnog revizora, osim ukoliko zakon ili propisi sprječavaju javno objavljivanje tih pitanja ili, kada odlučimo, u iznimno rijetkim okolnostima, da ta pitanja ne trebamo komunicirati u našem izvještaju neovisnog revizora, s obzirom da se razumno može očekivati da bi negativne posljedice njihove objave nadmašile dobrobiti javnog interesa.

Zenica, 17.03.2023. godine



Mersiha Fazlić Sojkić, dipl. ecc.

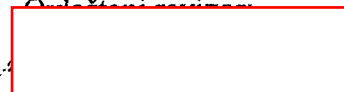

Tarik Kaknjo, dipl. ecc.

**1. Izvještaj o ukupnom rezultatu**  
za period od 01.01. do 31.12.2022. godine

Pozicija	Bilješka	01.01. do 31.12. tekuće godine	01.01. do 31.12. prethod. godine
Prihodi iz ugovora s kupcima	5.1.	67.334.343	54.325.982
Prihodi iz ugovora sa nepovezanim stranama na domaćem tržištu	5.1.	67.334.343	54.325.982
<b>Ostali prihodi i dobici</b>	<b>5.2.</b>	<b>9.560.207</b>	<b>8.453.076</b>
Dobici od dugoročne nefinansijske imovine	5.2.1.	6.235	7.193
Prihodi od prodaje materijala, neto		-	94.430
Finansijski prihodi	5.2.2.	186.516	53.383
Ostali prihodi i dobici	5.2.3.	9.367.456	8.298.070
<b>Ukupno prihodi</b>	<b>5.</b>	<b>76.894.550</b>	<b>62.779.058</b>
<b>Poslovni rashodi</b>	<b>6.1.</b>	<b>64.143.023</b>	<b>49.128.898</b>
Troškovi sirovina i materijala	6.1.1.	565.978	493.579
Troškovi energije i goriva	6.1.2.	47.170.718	33.461.322
Troškovi plaća i ostalih ličnih primanja	6.1.3.	11.313.440	10.687.590
Amortizacija	6.1.4.	2.423.375	2.542.996
Troškovi primljenih usluga	6.1.5.	1.188.117	778.943
Ostali poslovni rashodi i troškovi	6.1.6.	1.481.395	1.164.468
<b>Ostali rashodi i gubici</b>	<b>6.2.</b>	<b>8.662.029</b>	<b>8.667.859</b>
Troškovi rezervisanja, neto	6.2.1	206.991	7.500
Rashodi od prodaje materijala, neto		11.586	-
Manjkovi i ostala negativna usklađenja zaliha	6.2.2.	543.933	455.301
Finansijski rashodi	6.2.3.	904.566	1.374.767
Ostali rashodi i gubici	6.2.4.	6.994.953	6.830.291
<b>Ukupno rashodi</b>	<b>6.</b>	<b>72.805.052</b>	<b>57.796.757</b>
<b>Dobit iz redovnog poslovanja prije oporezivanja</b>		<b>4.089.498</b>	<b>4.982.301</b>
<b>Porez na dobit</b>		<b>638.117</b>	<b>695.442</b>
<b>Dobit iz redovnog poslovanja</b>		<b>3.451.381</b>	<b>4.286.859</b>

Računovodstvene politike i zabilješke na stranama od 11 do 37 čine sastavni dio ovih  
finansijskih izvještaja

Finansijski izvještaji su odobreni i potpisani od strane Uprave Preduzeća, dana 25.02.2023. godine.

Potpisano u ime Preduzeća:

\_\_\_\_\_  
Ovlašteno za zastupanje - Direktor

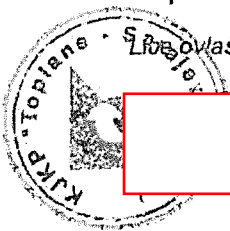

Certificirani računoda

Rizah Čizmić



CERTIF.  
Rizah  
Broj licence: \_\_\_\_\_



**2. Izvještaj o finansijskom položaju**  
na dan 31.12.2022. godine

Pozicija	Bilješka	31.12.2022.	31.12.2021.
<b>IMOVINA</b>			
Dugoročna imovina	7.	18.409.530	18.986.862
Nekretnine, postrojenja i oprema	7.1.	18.255.372	18.770.220
Imovina sa pravom korištenja	7.2.	81.039	140.002
Nematerijalna imovina	7.3.	48.992	52.513
Finansijska imovina po fer vrijednosti kroz ostali ukupni rezultat	7.4.	24.127	24.127
Kratkoročna imovina		36.286.694	31.943.287
Zalihe	8.	5.561.707	5.623.713
Potraživanja od kupaca	9.	15.180.691	11.372.055
Novac i novčani ekvivalenti	10.	14.999.699	14.731.008
Akontacije poreza na dobit	11.	14.579	-
Ostala imovina i potraživanja, uključujući i razgraničenja	12.	530.018	216.511
<b>UKUPNO IMOVINA</b>		<b>54.696.224</b>	<b>50.930.149</b>
<b>VANBILANSNA EVIDENCIJA (VBE)</b>	17.	<b>40.982.338</b>	<b>36.839.007</b>
<b>UKUPNO IMOVINA I VBE</b>		<b>95.678.562</b>	<b>87.769.156</b>
<b>KAPITAL</b>			
Vlasnički kapital		10.000	10.000
Rezerve		22.575.861	22.575.861
Dobit		3.451.381	4.286.859
Gubitak		88.714.545	93.001.403
<b>UKUPNO KAPITAL</b>	13.	<b>-62.677.303</b>	<b>-66.128.683</b>
<b>OBAVEZE</b>			
Dugoročne obaveze	14.	99.565.051	103.065.220
Finansijske obaveze po amortizovanom trošku	14.1.	15.041.189	16.631.597
Odgodeni prihod	14.2.	4.543.847	5.287.100
Rezervisanja	14.3.	622.976	537.422
Ostale obaveze, uključujući i razgraničenja	14.4.	79.357.039	80.609.101
Odgodene porezne obaveze	15.	168.378	79.916
Kratkoročne obaveze	16.	17.640.098	13.913.696
Finansijske obaveze po amortizovanom trošku	16.1.	14.814.746	10.174.831
Rezervisanja	16.2.	113.102	-
Obaveze poreza na dobit		-	487.946
Ostale obaveze, uključujući i razgraničenja	16.2.	2.712.250	3.250.919
<b>UKUPNO OBAVEZE</b>		<b>117.373.527</b>	<b>117.058.832</b>
<b>UKUPNO KAPITAL I OBAVEZE</b>		<b>54.696.224</b>	<b>50.930.149</b>
<b>VANBILANSNA EVIDENCIJA (VBE)</b>	17.	<b>40.982.338</b>	<b>36.839.007</b>
<b>UKUPNO KAPITAL, OBAVEZE I VBE</b>		<b>95.678.562</b>	<b>87.769.156</b>

Računovodstvene politike i zabilješke na stranama od 11 do 37 čine sastavni dio ovih finansijskih izvještaja

Finansijski izvještaji su odobreni i potpisani od strane Uprave Preduzeća, dana 25.02.2023. godine.

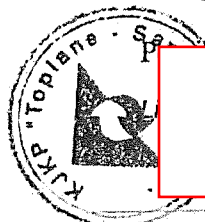

KJKP „TOPLANE - SARAJEVO“ d.o.o. Sarajevo

Certificirani računoda

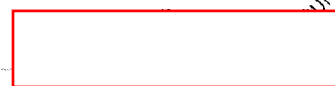

CERTIFICIRANI RAČUNODAVAC  
R. Ilić  
Broj licence: BR-7196/15

**3. Izvještaj o tokovima gotovine**  
za period od 01.01. do 31.12.2022. godine

Pozicija	Oznaka (+)/(-)	01.01. – 31.12. 2022.	01.01. – 31.12. 2021.
<b>1. GOTOVINSKI TOKOVI IZ POSLOVNIH AKTIVNOSTI</b>			
Dobit/(gubitak) prije oporezivanja	(+)(-)	3.451.381	4.286.859
Usklađenja:			
- Amortizacija	(+)	2.423.375	2.542.996
- (Dobit)/gubitak od otuđenja nekretnina, postrojenja i opreme, neto	(+)(-)	-6.235	-7.193
- Viškovi, manjkovi, otpisi i prilagođavanje vrijednosti zaliha, neto	(+)(-)	543.933	-
- Prihodi od kamata i finansijskog najma priznati u bilansu uspjeha	(-)	-186.516	-
- Finansijski rashodi priznati u bilansu uspjeha	(+)	904.566	1.420.309
Promjene u obrtnom kapitalu:			
- Smanjenje/(povećanje) zaliha	(+)(-)	62.006	-227.860
- Smanjenje/(povećanje) potraživanja od kupaca	(+)(-)	-3.808.636	-258.539
- Smanjenje/(povećanje) ostale imovine i potraživanja	(+)(-)	-313.507	-2.439
- Povećanje/(smanjenje) obaveza prema dobavljačima	(+)(-)	4.597.890	1.393.972
- Povećanje/(smanjenje) ostalih obaveza	(+)(-)	-4.541.043	-2.875.423
Plaćeni porez na dobit	(-)	-487.946	-266.758
<b>A. Neto gotovinski tok koji je generisan/(korišten) u poslovnim aktivnostima</b>	(+)(-)	<b>2.639.268</b>	<b>6.005.924</b>
<b>2. GOTOVINSKI TOKOVI IZ ULAGAČKIH AKTIVNOSTI</b>			
Odlivi po osnovu kupovine nekretnina, postrojenja i opreme	(-)	-377.412	-130.599
Odlivi po osnovu kupovine nematerijalne imovine	(-)	-23.386	-
<b>B. Neto gotovinski tok koji je generisan/(korišten) u ulagačkim aktivnostima</b>	(+)(-)	<b>-400.798</b>	<b>-130.599</b>
<b>3. GOTOVINSKI TOKOVI IZ FINANSIJSKIH AKTIVNOSTI</b>			
Otplata glavnice uzetih kredita	(-)	-1.917.717	-2.257.371
Otplata glavnice po najmovima	(-)	-52.062	-55.739
<b>C. Neto gotovinski tok koji je generisan/(korišten) u finansijskim aktivnostima</b>	(+)(-)	<b>-1.969.779</b>	<b>-2.313.110</b>
<b>4. NETO POVEĆANJE/(SMANJENJE) GOTOVINE I GOTOVINSKIH EKVIVALENATA (A+B+C)</b>	(+)(-)	<b>268.691</b>	<b>3.562.215</b>
<b>5. GOTOVINA I GOTOVINSKI EKVIVALENTI NA POČETKU PERIODA</b>	(+)(-)	<b>14.731.008</b>	<b>11.168.793</b>
<b>6. EFEKTI PROMJENE DEVIZNIH KURSEVA GOTOVINE I GOTOVINSKIH EKVIVALENATA</b>	(+)(-)	-	-
<b>7. GOTOVINA I GOTOVINSKI EKVIVALENTI NA KRAJU PERIODA (4+5+6)</b>	(+)(-)	<b>14.999.699</b>	<b>14.731.008</b>

Računovodstvene politike i zabilješke na stranama od 11 do 37 čine sastavni dio ovih finansijskih izvještaja

Finansijski izvještaji su odobreni i potpisani od strane Uprave Preduzeća, dana 25.02.2023. godine.

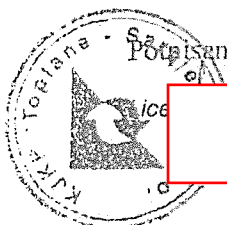

Potpisano u ime Preduzeća:

Certificirani računovoda

Rizah Čizmić

**4. Izvještaj o promjenama u kapitalu**  
za period koji završava na dan 31.12.2022. godine

VRSTA PROMJENE NA KAPITALU	Vlasnički kapital	Rezerve	Akumulirana dobit (gubitak)	UKUPNO
Stanje na kraju perioda na dan 31.12.2020. godine	10.000	22.575.861	-26.872.720	-4.286.859
Efekti retroaktivne primjene promjena računovodstvenih politika	-	-	-	-
Efekti retroaktivnog prepravljavanja iznosa priznatih u skladu sa MRS 8	-	-	-	-
Ponovo iskazano stanje na početku perioda 01.01.2021.godine	10.000	22.575.861	-26.872.720	-4.286.859
Dobit/(gubitak) za period	-	-	4.286.859	4.286.859
Ostali ukupni rezultat za period	-	-	-	-
Ukupni rezultat	-	-	4.286.859	4.286.859
Emisija dioničkog kapitala i drugi oblici povećanja vlasničkog kapitala	-	-	-	-
Sticanje vlastitih dionica i drugi oblici smanjenja vlasničkog kapitala	-	-	-	-
Objavljene dividende	-	-	-	-
Drugi oblici rasporeda dobiti i pokriće gubitka	-	-	-66.128.683	-66.128.683
Ostale promjene	-	-	-	-
Stanje na dan 31.12.2021. godine	10.000	22.575.861	-88.714.544	-66.128.683
Efekti retroaktivne primjene promjena računovodstvenih politika	-	-	-	-
Efekti retroaktivnog prepravljavanja iznosa priznatih u skladu sa MRS 8	-	-	-	-
Ponovo iskazano stanje na početku perioda 01.01. 2022. godine	10.000	22.575.861	-88.714.544	-66.128.683
Dobit/(gubitak) za godinu	-	-	3.451.381	3.451.381
Ostali ukupni rezultat za godinu	-	-	-	-
Ukupni rezultat	-	-	3.451.381	3.451.381
Emisija dioničkog kapitala i drugi oblici povećanja vlasničkog kapitala	-	-	-	-
Sticanje vlastitih dionica i drugi oblici smanjenja vlasničkog kapitala	-	-	-	-
Objavljene dividende	-	-	-	-
Drugi oblici rasporeda dobiti i pokriće gubitka	-	-	-1	-1
Ostale promjene	-	-	-	-
Stanje na kraju perioda na dan 31.12.2022. godine	10.000	22.575.861	-85.263.164	-62.677.303

Računovodstvene politike i zabilješke na stranama od 11 do 37 čine sastavni dio ovih  
finansijskih izvještaja

Finansijski izvještaji su odobreni i potpisani od strane Uprave Preduzeća, dana 25.02.2023. godine.

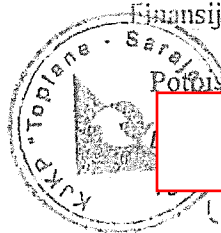

Potpisano u ime Preduzeća:

[Redacted signature box]

Direktor

Sejro Usanović

Certificirani računovoda

Rizah Čizmić

[Redacted certification box]

NR. RAČUNOVODA  
 ČIZMIĆ  
 - 7196/15

# BILJEŠKE UZ FINANSIJSKE IZVJEŠTAJE

## 1. Opći podaci

Naziv:	Kantonalno javno komunalno preduzeće za proizvodnju i distribuciju toplotne energije "TOPLANE - SARAJEVO" d.o.o. Sarajevo
Skraćeni naziv:	KJKP "Toplane-Sarajevo" d.o.o. Sarajevo
Sjedište:	Semira Frašte br.22,
Oblik organizovanja:	Preduzeće ograničene odgovornosti
Oblik vlasništva:	Državno vlasništvo – Kanton Sarajevo
Lice ovlašteno za zastupanje:	Sejfo Ušanović, direktor bez ograničenja ovlaštenja
Djelatnost Preduzeća:	Proizvodnja i opskrba parom i klimatizacija
Šifra djelatnosti:	
- prema KDBiH2010	35.30
Identifikacioni broj:	4200353740001
PDV identifikacioni broj:	200353740001
Matični broj subjekta:	65-01-0427-12 (stari broj 1-982)
Transakcijski računi:	
- UniCredit banka	3389002208282707
- Raiffeisen Banka	1610000007760011
- Intesa SanPaolo Banka	1540012000333776
- ASA Banka Naša i snažna	1401020005562255
- BBI Banka	1410010001451867
- Sparkasse Banka	1994990075053087
- ASA Banka	1346101003745344

### 1.1. Osnivanje i promjene u registraciji

Kantonalno javno komunalno preduzeće za proizvodnju i distribuciju toplotne energije „TOPLANE - SARAJEVO“ Sarajevo registrovano je Rješenjem Okružnog privrednog suda u Sarajevu broj: U/I 6/78 od 16.01.1978. godine.

Posljednja promjena upisana u sudskom registru izvršena je Rješenjem Općinskog suda u Sarajevu broj: 065-0-Reg-21-003145 od 06.09.2021. godine i odnosila se na upis podataka o promjeni funkcije lica ovlaštenog za zastupanje preduzeća.

### 1.2. Radnici

Preduzeće je na dan 31.12.2022. godine imalo 323 radnika (na dan 31.12.2021. godine: 327 radnika).

Kvalifikaciona struktura radnika:

Stručna sprema - kvalifikacija	Broj radnika	Kvalifikaciona struktura u %
VSS	69	21,36
VŠ	5	1,55
SSS	121	37,46
VKV	24	7,43
KV	99	30,65
NK	5	1,55
<b>Ukupno</b>	<b>323</b>	<b>100,00</b>

### 1.3. Kriteriji razvrstavanja

Preduzeće je u Finansijskim izvještajima za 2022. godinu iskazalo sljedeće vrijednosti:

- ukupan prihod za 2022. godinu	76.894.550	KM
- prosječna vrijednost poslovne imovine (aktiva)	52.813.187	KM
- prosječan broj radnika	325	radnika

Na bazi iskazanih podataka, a u skladu sa članom 5. Zakona o računovodstvu i reviziji u FBiH („Službene novine F BiH“, broj 15/21 od 24.02.2021. godine) Preduzeće se razvrstava u grupu velikih pravnih lica.

### 1.4. Organi Javnog preduzeća

Organi upravljanja Javnog preduzeća:

Skupština: - poslove Skupštine vrši Vlada Kantona Sarajevo

Nadzorni odbor: - Dragan Duvnjak, predsjednik  
- Enver Smajkan, član  
- Fikret Nukica, član

Odbor za reviziju: - Muamera Šišić, predsjednik  
- Advija Alihodžić, član  
- Imad Rapa, član

Funkciju člana Odbora za reviziju bez prava glasa obavlja direktor Odjela interne revizije Alimina Mujčić.

Uprava: - Sejfo Ušanović, direktor  
- Mirza Musić, izvršni direktor tehničkih poslova  
- Amel Đogić, izvršni direktor pravnih, općih i ekonomskih poslova

### 1.5. Struktura vlasništva

Vrijednost i struktura osnovnog kapitala, prema Rješenju Općinskog suda u Sarajevu broj: 065-0-Reg-21-003145 od 06.09.2021. godine, je sljedeća:

Osnivač	Vrijednost kapitala	Učešće u kapitalu
Kanton Sarajevo	10.000,00 KM	100,00 %
<b>Ukupno:</b>	<b>10.000,00 KM</b>	<b>100,00 %</b>

### 1.6. Eksterne kontrole u promatranom periodu

Uprava za indirektno - neizravno oporezivanje, Grupa za kontrolu velikih poreskih obveznika Sarajevo, izvršila je kontrolu po PDV prijavama, za period od 01.05.2019. do 31.05.2022. godine te izdala Zapisnik broj: 04/4-1/II-17-1-UP-1-42-168-0/22 od 12.08.2022. godine i Rješenje broj: 04/4-1/II-17-1-UP-1-42-168-0/22 od 24.08.2022. godine kojim nisu utvrđene nepravilnosti i dodatne porezne obaveze.



## **2. Izjava o usklađenosti sa MSFI i osnova prezentacije finansijskih izvještaja**

### **Izjava o usklađenosti sa MSFI**

Priloženi finansijski izvještaji predstavljaju finansijske izvještaje Preduzeća sastavljene u skladu sa Zakonom o računovodstvu i reviziji FBiH („Službene novine F BiH“, broj 15/21 od 24.02.2021. godine). Ovaj Zakon zahtjeva da se finansijski izvještaji pripremaju u skladu sa Međunarodnim standardima finansijskog izvještavanja (MSFI) i Međunarodnim računovodstvenim standardima (MRS). Ovi standardi i tumačenja primjenjuju se u FBiH pri izradi finansijskih izvještaja koji se odnose na razdoblja koja počinju od 01.01.2022. godine. Finansijski izvještaji su sastavljeni u skladu sa Pravilnikom o sadržaju i formi obrazaca finansijskih izvještaja za privredna društva objavljenog u „Službenim novinama FBiH“ br. 81/21 od 11. oktobra 2021. godine.

### **Osnove za pripremu finansijskih izvještaja**

Preduzeće vodi svoju knjigovodstvenu evidenciju i sastavlja računovodstvene iskaze u skladu sa Zakonom o računovodstvu i reviziji u FBiH („Službene novine FBiH“, broj: 15/21) i Međunarodnim standardima finansijskog izvještavanja (MSFI) koji se primjenjuju u FBiH.

Finansijski izvještaji prezentirani su u valuti Bosne i Hercegovine, Konvertibilna marka (KM). Konvertibilna marka (KM) je fiksno vezana za Euro (1 EUR = 1,95583 KM).

Finansijski izvještaji su pripremljeni u skladu s načelom neograničenosti vremena poslovanja.

Prezentirani finansijski izvještaji su nekonsolidirani izvještaji Preduzeća.

Pri sastavljanju i prezentiranju finansijskih izvještaja Preduzeće polazi od opšteprihvaćenih načela u skladu sa Zakonom o računovodstvu i reviziji u F BiH i Pravilnikom o računovodstvu i računovodstvenim politikama Preduzeća.

## **3. Rezime značajnih računovodstvenih politika**

### **3.1. Priznavanje i vrednovanje prihoda**

Prihodi se priznaju u obračunskom razdoblju u kojem su pružena dobra/usluge i predstavljaju povećanje ekonomske koristi u toku obračunskog perioda u formi priliva tj. povećanja sredstava ili smanjenja obaveza koje se može pouzdano izmjeriti. Prihodi se priznaju u finansijskim izvještajima na osnovu sljedećih elemenata:

- dobra ili usluge su isporučene kupcu,
- iznos prihoda se može pouzdano izmjeriti na osnovu faktura ili naplaćenog iznosa,
- kada je vjerovatno da će transakcija biti praćena prilivom ekonomskih koristi,
- kada se troškovi, koji su nastali ili će nastati vezano za transakciju, mogu pouzdano izmjeriti.

Prihodi Preduzeća su klasifikovani kao prihodi od prodaje sa kupcima i ostali prihodi i dobiti. Prihodi od redovnih - operativnih aktivnosti obuhvataju:

- prihode od prodaje gotovih proizvoda (centralno grijanje - stambeni i poslovni prostor),
- prihodi od pruženih usluga (izdavanje saglasnosti, izrada i pregled projektne dokumentacije, montaže, ispuštanje vode, mjerenje polutanata i dr.)

Ostali prihodi i dobiti obuhvataju:

- ostali poslovni prihodi (prihodi od donacija, prihodi od najma i drugo)
- finansijski prihodi

Kada se rezultat transakcije, koja se sastoji od pružanja usluge može pouzdano procijeniti, prihodi povezani sa tom transakcijom se priznaju srazmjerno stepenu izvršenja usluge na datum bilansa stanja.

Fakturisanje centralnog grijanja se vrši na način propisan važećom legislativom, odnosno Tarifnim sistemom sa Metodologijom obračuna isporučene toplotne energije i matricom tarifnih modela Preduzeća.

### 3.2. Priznavanje rashoda

Rashodi obuhvataju troškove koji proističu iz operativnih aktivnosti i neoperativne rashode koji ne proizilaze iz osnovnih, redovnih aktivnosti.

Poslovni rashodi su rashodi koji proističu iz operativnih (redovnih, osnovnih, poslovnih) aktivnosti, kao što su troškovi materijala i rezervnih dijelova, energenata, plaća, amortizacije te svi drugi troškovi nastali u vezi sa obavljanjem osnovne djelatnosti.

Ostali rashodi i gubici su rashodi koji proističu iz drugih neoperativnih aktivnosti, kao što su rashodi od finansiranja (rashodi kamata, negativne kursne razlike i sl.) i ostali rashodi i gubici, (neto gubici od prodaje sredstava i materijala, rashodi po osnovu ispravke vrijednosti i otpisa potraživanja, rashodi na zalihama materijala i sl.).

Rashodi se priznaju u bilansu uspjeha kada se smanjenje budućih ekonomskih koristi odnosi na smanjenje sredstava ili povećanje obaveza koje se može pouzdano izmjeriti. Rashodi se priznaju u onom obračunskom razdoblju kada i sa njima vezani prihodi. Priznavanje rashoda u bilansu uspjeha vrši se na osnovu sljedećih kriterija:

- sučeljavanje troškova sa приходima, što znači da postoji direktna veza između nastalih troškova i specifičnih stavki prihoda,
- rashodi imaju za posljedicu smanjenje sredstava ili povećanje obaveza koji se mogu pouzdano izmjeriti.

### 3.3. Nekretnine postrojenja i oprema

Nekretnine, postrojenja i oprema priznaju se po trošku nabavke umanjenom za akumuliranu amortizaciju i akumulirane gubitke od umanjenja.

Zemljište za koje Preduzeće posjeduje relevantnu dokumentaciju o vlasništvu (ZK izvod) se evidentira odvojeno od građevinskih objekata u bilansnoj evidenciji Preduzeća. Zemljište, za koje je Preduzeće pokrenulo radnje za pribavljanje relevantne dokumentacije o vlasništvu, se također vodi odvojeno od građevinskih objekata, ali u vanbilansnoj evidenciji (kao informacija korisnicima finansijskih izvještaja). Nakon sticanja uslova za računovodstveno priznavanje kao sredstva, zemljište se po procijenjenoj fer vrijednosti reklasifikuje iz postojeće bruto vrijednosti građevina. Zemljište se ne amortizuje.

Materijalna sredstva (nekretnine, postrojenja, oprema, biološka imovina i ostala materijalna sredstva) priznaju se i vrednuju po nabavnoj vrijednosti, u skladu sa MRS 16 i drugim relevantnim standardima. Nabavna vrijednost ovih sredstava utvđuje se u skladu sa paragrafom 16 MRS 16. Također, značajna su preuzimanja sredstava (oprema, distributivna mreža, nekretnina) u vlasništvo, koja se inicijalno vrednuju na osnovu relevantne finansijske dokumentacije, a ako ista ne postoji za sredstva koja Preduzeće preuzima u vlasništvo vrši se procjena vrijednosti sredstva (fer tržišna vrijednost).

Amortizacija se obračunava na način da se nabavna ili procijenjena vrijednost imovine, osim zemljišta u vlasništvu i dugotrajne imovine u pripremi, otpisuje tokom procijenjenog vijeka upotrebe primjenom proporcionalne/linearne metode, koja podrazumijeva da se sredstvo ravnomjerno amortizuje u periodu u kojem se očekuje da će se sredstvo koristiti. Amortizacija sredstava započinje kad je sredstvo spremno za namjeravanu upotrebu.

Preduzeće vrši procjenu korisnog vijeka upotrebe stalnih sredstva jednom godišnje putem stručne komisije formirane od strane Uprave Preduzeća. Na osnovu utvrđenog korisnog vijeka upotrebe stalnih sredstava, utvrđuju se stope amortizacije koristeći formulu: stopa amortizacije = 100/broj godina procijenjene upotrebe.

- Građevinski objekti 11-50 godina
- Oprema za proizvodnju 9-11 godina
- Vozila 7-8 godina
- Alati i kancelarijski namještaj 3-15 godina
- Računari računarska oprema 3 godine

Nekretnine, postrojenja i oprema se prestaju priznavati prilikom prodaje ili kada se od njihove kontinuirane upotrebe više ne očekuju buduće ekonomske koristi. Dobit ili gubitak od prodaje ili rashodovanja stavke nekretnina, postrojenja i opreme se utvrđuje kao razlika između priliva ostvarenih prodajom i knjigovodstvene vrijednosti predmetnog sredstva koje se priznaje u dobit ili gubitak.

### 3.4. Nematerijalna sredstva

Nematerijalna sredstva priznaju se i vrednuju po nabavnoj vrijednosti u skladu sa MRS 38, MRS 36 i drugim relevantnim standardima. Nematerijalno sredstvo se početno mjeri po trošku sticanja. Nakon početnog priznavanja nematerijalno sredstvo se vodi po njegovoj nabavnoj vrijednosti umanjenoj za svu akumuliranu amortizaciju (ispravka vrijednosti) i sve akumuliranje gubitke od umanjenja. Amortizacija se obračunava proporcionalnom/linearnom metodom tokom procijenjenog vijeka upotrebe. Nematerijalna sredstvo se prestaje priznavati otuđenjem ili kad se njegovom upotrebom ili prodajom ne očekuju buduće ekonomske koristi.

### 3.5. Dugoročni finansijski plasmani

Dugoročna finansijska ulaganja Preduzeća u nepovezana lica s udjelom manjim od dvadeset posto, nemaju značajnog uticaja i prema metodi udjela, početno se evidentiraju po trošku ulaganja. Metoda udjela je računovodstvena metoda kojom se ulaganja početno priznaju po trošku i potom usklađuju za promjene ulagačeva udjela u neto imovini subjekta koji je predmet ulaganja. Dobit ili gubitak ulagača uključuje njegov udio u dobiti ili gubitku subjekta koji je predmet ulaganja, ako je udio veći od dvadeset posto.

### 3.6. Zalihe

Zalihe se priznaju i vrednuju u skladu sa MRS 2 – Zalihe i drugim relevantnim standardima.

U računovodstvenom, pa i poslovnom smislu, zalihe su u kategoriji tekućih (tj. kratkoročnih) sredstava koje karakteriše brži obrt, odnosno trošenje u vremenu do jedne godine. Međutim, iako početno imaju karakter kratkoročnih sredstava i namjenu obrta do jedne godine, zadržavanje zaliha duže od jedne godine ne znači da one gube karakter tekućih sredstava, jer se uglavnom radi o rezervnim dijelovima za postrojenja.



Zalihe predstavljaju značajnu stavku sredstava, jer značajno utiču na troškove/rashode, novčane tokove. Zalihe koje će biti utrošene u procesu proizvodnje ili u postupku pružanja usluga su:

- zalihe sirovina i materijala,
- zalihe energenata (lož ulje i mazut),
- zalihe rezervnih dijelova,
- zalihe sitnog inventara i alata,
- zalihe auto-guma i zaštitne odjeće.

Sitan alat i inventar, auto gume, zaštitna odjeća i neposlovna imovina predstavlja imovinu koja se ne troši jednokratno u procesu poslovanja, čija je nabavna vrijednost manja od 250 KM, a vrijednost upotrebe može biti duža od 1 godine.

Zalihe se vrednuju (iskazuju) po nabavnoj vrijednosti koja obuhvata sve troškove nabavke koji su nastali u procesu dovođenja zaliha na sadašnju lokaciju i u sadašnje stanje. Odobreni popusti i rabati se oduzimaju prilikom utvrđivanja troškova nabavke. U troškove nabavke se ne uključuje ulazni PDV koji ispunjava uslove da se priznaje kao odbitni, a ulazni PDV koji ne ispunjava uslove da se priznaje kao odbitni uključuje se u troškove nabavke.

Evidentiranje trošenja zaliha vrši se po metodi ponderisanog prosječnog troška. Otpis sitnog alata i inventara, auto guma, zaštitne odjeće i neposlovne imovine vrši se metodom 100% otpisa prilikom stavljanja u upotrebu, a isknjiženje istog vrši se kada je sredstvo rashodovano.

Ukoliko dođe do oštećenja, gubitka kvaliteta (djelimično ili potpuno), zastarjelosti zaliha ili nemogućnosti realizacije njihovog troška prodajom, vrši se vrijednosno usklađivanje zaliha. (utrživoj) vrijednosti. Smanjenje vrijednosti zaliha do njihove neto ostvarive vrijednosti, odnosno do njihove fer vrijednosti na tržištu će predstavljati rashod za Preduzeće.

Zalihe Preduzeća se koriste kao komponenta pri izgradnji nekretnine, postrojenja ili opreme u vlastitoj izvedbi. Zalihe koje su na ovaj način raspoređene na neko drugo sredstvo priznaju se kao rashod tokom vijeka upotrebe tog sredstva.

### 3.7. Potraživanja

Potraživanja su finansijska imovina Preduzeća i prvobitno se priznaju po nominalnoj vrijednosti (obračunska osnova). Kada Preduzeće isporuči kupcima dobra ili obavi usluge, sve isporuke proizvoda i obavljenih usluga iskazuju se kao kratkoročna potraživanja. Kratkoročna potraživanja Preduzeća su, prema Kontnom planu Preduzeća kategorisana na:

- potraživanja od prodaje,
- potraživanja od zaposlenih,
- potraživanja od državnih organa i institucija,
- potraživanja za PDV – odbitni ulazni porez,
- ostala kratkoročna potraživanja.

Kupci su razvrstani (u zavisnosti od karaktera usluge) na:

- kupci za centralno grijanje (stambeni i poslovni prostor),
- kupci za sanitarnu vodu,
- kupci – upravitelji,
- ostali kupci.

Fakturisanje usluga Preduzeća detaljno je obrađeno u Tehničkom uputstvu procesa prodaje (TU/SPK/01). U glavnoj knjizi, kroz program "IMIS", na osnovu mjesečnog Izvještaja o fakturisanju i naplaćenju usluzi centralnog grijanja iz programa LämpöKanta, vrši se mjesečno zaduženje korisnika - kupaca usluga centralnog grijanja za stambeni i poslovni prostor sa prihodom po toj osnovi i sa pripadajućim obavezama za PDV. Unos uplata od korisnika centralnog grijanja, stambeni prostor i poslovni prostor se knjiži ručno, na osnovu izvoda iz banaka i automatski, prijemom elektronskih uplata sa svih uplatnih mjesta. Vrši se kontrola prateće dokumentacije za elektronsko knjiženje uplata (blagajne) i elektronsko knjiženje uplata prenosa novčanih sredstava na žiro-račun (dnevni izvještaj o naplati) za sva uplatna mjesta. Na konto sumnjiva potraživanja - utužena se prenosi iznos utuženih potraživanja koji dostavi Služba pravnih i općih poslova. Na konto sumnjiva potraživanja - neutužena se prenosi iznos potraživanja koji nije obuhvaćen utuženjem kao i potraživanja koja su starija od 180 dana na dan izrade obračuna (polugodišnjeg i godišnjeg).

### 3.8. Novac i novčani ekvivalenti

Novac i novčani ekvivalenti iskazuju se u nominalnoj vrijednosti, na transakcijskim računima i u blagajni. Novac i ekvivalenti novca koji glase na stranu valutu iskazuju se u KM računato po srednjem kursu Centralne banke BiH.

### 3.9. Odložena porezna sredstva

Odložena porezna sredstva (MRS 12) nastaju iz neiskorištenih poreznih gubitaka ili neiskorištenih poreznih kredita. Predstavljaju iznose poreza na dobit nadoknadive u budućim periodima. Kod odloženih poreznih sredstava po osnovu neiskorištenih poreznih gubitaka, MRS 12 nalaže da se oni trebaju priznati samo u onim slučajevima i do onog iznosa za koji je vjerovatno da će postojati buduća oporeziva dobit, koja će se moći umanjiti za prenesene porezne gubitke. Odložena porezna sredstva predstavljaju korist od neiskorištenih poreznih gubitaka.

### 3.10. Kapital

Osnovni kapital Preduzeća utvrđen je članom 13. Statuta i predstavlja osnivački ulog Osnivala, Kantona Sarajevo, sa 100 %-tnim udjelom.

Povećanje i smanjenje osnovnog kapitala vrši se na osnovu odluke Osnivača, a u skladu sa Zakonom o privrednim društvima i osnivačkim aktom. U skladu sa propisima Preduzeće ima formiran fond rezervi. Kapital preduzeća je klasifikovan kao:

- Vlasnički kapital
- Rezerve Preduzeća
- Neraspoređena dobit
- Gubitak ranijih godina

Odluku o utvrđivanju i raspoređivanju dobiti, odnosno pokriću gubitka donosi Skupština Preduzeća, nakon usvajanja godišnjeg obračuna, većinom glasova prisutnih.

Prijedlog odluke o raspoređivanju dobiti ili načinu pokrića gubitaka, priprema Uprava Preduzeća i dostavlja Odboru za reviziju i Nadzornom odboru. Skupština preduzeća, na osnovu Preporuke Odbora za reviziju i Odluke Nadzornog odbora, donosi Odluku o usvajanju Izvještaja o poslovanju sa Finansijskim izvještajima Preduzeća i načinu pokrića gubitaka, obzirom da Preduzeće ima akumulirane, nepokrivene gubitke iz prethodnih perioda.

Preduzeće primjenjuje kapitalni pristup Međunarodnog računovodstvenog standarda 20 prilikom priliva sredstava za pokriće gubitaka u poslovanju, tj. kada Vlada, u ime Kantona, kao osnivača i vlasnika Preduzeća, gubitak ostvaren iz poslovanja Preduzeća pokriva po proceduri, putem Skupštine. Skupština Preduzeća donosi odluku o načinu pokrića gubitka iz poslovanja, u skladu sa Zakonom o privrednim društvima.

Računovodstvenom politikom Preduzeća je definisano da se primljena sredstva od Vlade Kantona Sarajevo (Odlukom Vlade Kantona Sarajevo se definiše namjena sredstava) ne mogu priznati kao prihod u bilansu uspjeha pošto nisu zarađena (MRS 20, paragraf 14b). Vlada Kantona Sarajevo, kao osnivač Preduzeća (vlasnik 100%), u skladu sa Zakonom o privrednim društvima, vrši pokriće gubitaka u poslovanju iz ranijih godina, što predstavlja vid dokapitalizacije Preduzeća.

### **3.11. Dugoročne i kratkoročne obaveze**

Obaveza se priznaje u bilansu stanja kada je vjerovatno da će odliv resursa koji sadrži ekonomske koristi proisteći iz podmirenja sadašnjih obaveza i kada se iznos obaveze koja će se podmiriti može pouzdano izmjeriti.

Obaveza koja dospijeva u roku dužem od godinu dana iskazuje se u bilansu stanja kao dugoročna obaveza.

Obaveza koja dospijeva u roku dužem od godinu dana iskazuje se u bilansu stanja kao dugoročna obaveza.

Dugoročne obaveze se klasifikuju na:

- unaprijed naplaćeni i drugi odloženi prihodi,
- dugoročni krediti uzeti u zemlji i inostranstvu,
- dugoročne obaveze po Ugovoru o reprogramu duga,
- ostala dugoročna rezervisanja

Kratkoročne obaveze, kao što su obaveze prema dobavljačima, te obračunate obaveze za zaposlene i za ostale troškove poslovanja, čine dio obrtnog kapitala koji se koristi u redovnom poslovnom ciklusu Preduzeća. Preduzeće takve poslovne stavke klasifikuje kao kratkoročne obaveze, čak i ako njihovo podmirenje dospijeva u roku dužem od dvanaest mjeseci nakon izvještajnog perioda.

#### IDA krediti

Dugoročni krediti iz inostranstva, koji su zaključeni u stranoj valuti, pri početnom evidentiranju iskazuju se u konvertibilnim markama. Preduzeće vrši kursiranje dugoročnih kredita 4 puta godišnje (kvartalno, za polugodišnji i godišnji obračun) i na dan plaćanja anuiteta, a prema važećem kursu Centralne banke BiH. Kanton Sarajevo planira sredstva u Budžetu Kantona Sarajevo, za izmirenje obaveza koje Preduzeće ima za anuitete koji dospijevaju po IDA kreditima, zbog gubitaka u poslovanju.

#### Dugoročne obaveze po Ugovoru o reprogramu duga

Predstavljaju obaveze prema KJKP „Sarajevogas“ d.o.o. Sarajevo koje su, u skladu sa potpisanim Ugovorom o reprogramu duga broj: 03-08-04-942/17 od 28.02.2017. godine, reklasifikovane na dan 31.12.2016. godine, te se prilikom izrade godišnjeg obračuna vrši reklasifikacija obračunskog dijela kratkoročnih obaveza.

*Izdaci za zaposlene*

Primanja zaposlenih regulisana su Kolektivnim ugovorom, Pravilnikom o radu, Ugovorima o radu i Odlukama uprave Preduzeća. Primanja zaposlenih su svi oblici naknada koje Preduzeće daje u zamjenu za usluge koje pružaju zaposlenici Preduzeća. Primanja zaposlenih koja dospijevaju u roku od dvanaest mjeseci nakon razdoblja u kojem je zaposlenih pružio svoje usluge predstavljaju kratkoročna primanja. Kratkoročna primanja zaposlenih priznaju se u troškove perioda, kad je zaposlenik pružio usluge Preduzeću i stekao pravo na naknadu. U kratkoročna primanja spadaju:

- plaće za efektivan rad u skladu sa internim aktima Preduzeća, sa pripadajućim porezima i doprinosima u skladu sa propisima;
- naknade za kratkoročna odsustva (godišnji odmor, državni i vjerski praznici, bolovanje osim bolovanja koje se može nadoknaditi od zdravstvenih fondova);
- topli obrok, prevoz s posla i na posao, regres za godišnji odmor i ostala priznata primanja radnika;
- naknade po osnovu bolovanja preko 42 dana, koje se u skladu sa važećim propisima djelimično refundiraju od strane Zavoda za zdravstveno osiguranje.

Preduzeće isplaćuje radnicima jednokratne otpremnine prilikom odlaska u penziju. Obaveza i trošak ove vrste primanja se utvrđuje primjenom metode projicirane kreditne jedinice. U skladu s metodom projicirane kreditne jedinice, primanje se mora pripisati tekućem periodu (radi utvrđivanja troška tekućeg rada), kao i tekućim i ranijim periodima (radi utvrđivanja sadašnje vrijednosti obaveza za definisana primanja). Preduzeće primanje pripisuje periodima u kojima nastaje obaveza osiguravanja primanja nakon prestanka radnog odnosa. Ta obaveza nastaje kada radnici rade u zamjenu za primanja nakon prestanka radnog odnosa za koja Preduzeće očekuje da će ih isplaćivati u budućim izvještajnim periodima. Aktuarske tehnike i angažovanje ovlaštenog aktuaru omogućavaju Preduzeću da dovoljno pouzdano izmjeri navedene obaveze kako bi opravdao priznavanje obaveze.

**3.12. Odloženi prihod**

Sredstva dobijena za nabavku opreme u Preduzeću, u računovodstvu se tretiraju kao odloženi prihod koji se, u srazmjeri sa obračunatom amortizacijom opreme nabavljene iz tih sredstava, priznaje u prihode perioda.

Shodno Uredbi o opštim uslovima za proizvodnju, isporuku i korištenje toplotne energije Vlade Kantona, a na osnovu zaključenih ugovora sa investitorima, novoizgrađeni termoenergetski objekti (distributivna mreža, kotlovnice) dati u vlasništvo Preduzeću se evidentiraju u poslovnim knjigama. Nabavna vrijednost ovih sredstava se u računovodstvu tretira kao odloženi prihod, koji se priznaje u prihode perioda u srazmjeri sa amortizacijom evidentiranih termoenergetskih objekata.

**3.13. Rezervisanja**

Rezervisanja se priznaju kada:

- Preduzeće ima sadašnju obavezu (zakonsku ili izvedenu) kao rezultat nekog prošlog događaja
- je vjerovatno da će za izmirenje obaveze biti neophodan odliv resursa koji sadrže ekonomske koristi
- se može napraviti pouzdana procjena iznosa obaveze.

Iskazani iznos rezervisanja odražava najbolju moguću procjenu naknade koju će biti potrebno isplatiti radi izmirivanja sadašnje obaveze na kraju izvještajnog perioda uzimajući u obzir rizike i neizvjesnosti povezane s obavezom. Procjene ishoda i finansijskog efekta vrši Uprava Preduzeća prosuđivanjem, koristeći kao pomoć iskustva iz sličnih transakcija, a u nekim slučajevima i izvještaja nezavisnih stručnjaka. Dokazi koji se pritom razmatraju uključuju i one dokaze koji proizlaze iz događaja nastalih nakon izvještajnog perioda.

Ako se rezervisanje mjeri koristeći procjenu odliva novca potrebnog za izmirenje sadašnje obaveze, knjigovodstveni iznos obaveze je sadašnja vrijednost tih novčanih odliva (kad je učinak vremenske vrijednosti novca materijalno značajan).

Rezervisanja se preispituju na kraju svakog izvještajnog perioda i usklađuju tako da odražavaju najbolju sadašnju procjenu. Ako više nije vjerovatno da će podmirivanje obaveze zahtijevati odliv resursa koji sadrže ekonomske koristi, rezerviranje se stomira. Rezerviranje se koristi samo za izdatke za koje je rezervisanje prvobitno priznato.

### **3.14. Vanbilansna evidencija**

Sredstva i obaveze za koje, prema MRS, nisu stečeni uslovi za priznavanje u bilansu stanja i bilansu uspjeha, ali osiguravaju dodatne informacije o budućim potencijalnim obavezama, se iskazuju u vanbilansnoj evidenciji.

### **3.15. Preračunavanje stranih valuta**

#### **a) Funkcionalna i valuta prikazivanja**

Stavke uključene u finansijske izvještaje Preduzeća se obračunavaju korištenjem valute primarnog privrednog okruženja u kojem Preduzeće posluje („funkcionalna valuta“). Ovi finansijski izvještaji su prikazani u konvertibilnim markama („KM“) koje predstavljaju funkcionalnu valutu i valutu prikazivanja finansijskih izvještaja Preduzeća.

#### **b) Transakcije i stanja**

Transakcije u stranoj valuti se preračunavaju u funkcionalnu valutu primjenom deviznih kurseva važećih na dan transakcije. Pozitivne i negativne kursne razlike nastale iz izmirenja takvih transakcija i iz preračuna monetarnih sredstava i obaveza izraženih u stranim valutama na kraju godine, priznaju se u bilansu uspjeha razdoblja u kojem su nastali.

#### 4. Značajne računovodstvene procjene i pretpostavke

Kod primjene računovodstvenih politika opisanih u Bilješki 3 Uprava donosi odluke, te daje procjene i pretpostavke koje utječu na iznose imovine i obaveza, a koje se ne mogu izvesti iz ostalih izvora. Procjene i pretpostavke zasnivaju se na ranijim i ostalim relevantnim faktorima. Stvarni iznosi mogu se razlikovati od procjenjenih.

Procjene i pretpostavke stalno se preispituju. Izmjene knjigovodstvenih procjena priznaju se u periodu izmjene ukoliko se odnose na taj period, ili u periodu izmjene i budućim periodima ukoliko utiču na tekući i buduće periode.

##### Ključni izvori procjene neizvjesnosti

Ključne pretpostavke koje se odnose na finansijske izvještaje:

**Vijek trajanja opreme** - Uprava pregleda procjenjeni vijek trajanja opreme na kraju svakog godišnjeg izvještajnog perioda.

**Umanjenje vrijednosti potraživanja** - Uprava Preduzeća priznaje umanjenje vrijednosti za sumnjiva potraživanja na bazi procijenjenih gubitaka koji rezultiraju iz nemogućnosti dužnika da izmire svoje obaveze. Pri vrednovanju adekvatnosti umanjenja vrijednosti za sumnjiva potraživanja, Uprava Preduzeća svoju procjenu bazira na starosnoj strukturi potraživanja i otpisima iz prethodnog perioda.

**Rezervisanja za naknade zaposlenim** - Rezervisanja se priznaju ako Preduzeće trenutno ima pravnu ili izvedenu obavezu kao posljedicu događaja iz predhodnih perioda i ako postoji vjerovatnoća da će morati podmiriti navedenu obavezu. Iznos priznat kao rezervisanje je najbolja procjena iznosa potrebnog za podmirenje obaveze na dan bilansa stanja, uzevši u obzir rizike nesigurnosti vezane za obavezu.

Sadašnja vrijednost obaveza za otpremnine pri odlasku u penziju i obaveze za jubilarne nagrade ovisi o mnogim pretpostavkama korištenim u aktuarskom izračunu. Svaka promjena u ovim pretpostavkama utiče na knjigovodstvenu vrijednost rezervisanja.

Pretpostavke korištene pri utvrđivanju rezervisanja uključuju diskontnu stopu. Ostale ključne pretpostavke za rezervisanja baziraju se dijelom na trenutnim tržišnim uslovima i na historijskim podacima vezanim za zaposlene u Preduzeću.

## 5. Prihodi

	2022.	2021.
Prihodi iz ugovora sa kupcima	67.334.343	54.325.982
Ostali prihodi i dobiti	9.560.207	8.453.076
<b>Ukupno:</b>	<b>76.894.550</b>	<b>62.779.058</b>

## 5.1. Prihodi iz ugovora sa kupcima

	2022.	2021.
Prihodi od prodaje gotovih proizvoda	67.041.326	54.089.573
Prihodi od pruženih usluga	293.017	236.409
<b>Ukupno:</b>	<b>67.334.343</b>	<b>54.325.982</b>

## 5.1.1. Prihodi od prodaje gotovih proizvoda

	2022.
Prihodi od prodaje i distribucije toplotne energije - stambeni prostor	53.173.884
Prihodi od prodaje i distribucije toplotne energije - poslovni prostor	13.867.442
<b>Ukupno:</b>	<b>67.041.326</b>

Tarifni sistem Preduzeća sa Metodologijom obračuna isporučene toplotne energije i Odluka o visini tarifnih stavova su donijeti dana 15.08.2016. godine (Odluka Vlade Kantona Sarajevo broj: 02-05-25151-10/16 i 02-05-25151-11/16 od 15.08.2016. godine). Od 01.08.2016. godine, fakturisanje centralnog grijanja se vrši isključivo na način opisan legislativom, odnosno Tarifnim sistemom sa Metodologijom obračuna isporučene toplotne energije. Preduće priznaje prihod od centralnog grijanja u periodu kada prihod nastaje.

Na prijedlog Nadzornog odbora (Odluka broj: 01-18-01/18 od 09.07.2018. godine), Vlada Kantona Sarajevo je donijela Odluku o usvajanju Izmjena Tarifnog sistema KJKP „Toplane-Sarajevo“ d.o.o. Sarajevo sa Metodologijom obračuna isporučene toplotne energije, sa primjenom od 01.06.2018. godine (Odluka broj: 02-05-29645-2/18 od 09.08.2018. godine). Shodno naprijed navedenom, od 01.06.2018. godine je obustavljen obračun naknade korisnicima stambenih/poslovnih prostora za vrijeme isključenja iz toplifikacionog sistema.

U izvještajnom periodu cijene grijanja su se mijenjale tri puta i to:

- Prvo povećanje Vlada KS je odobrila povećanje visine tarifnih stavova od 01. februara 2022. godine za 10% Odlukom broj: 02-04-4108-4/22 od 17.02.2022. godine.
- Drugo povećanje cijene je odobrila Vlada KS za 16,30 % od 01. aprila 2022. godine Odlukom broj: 02-04-18014-15/22 od 28.04.2022. godine
- Treće povećanje cijene je odobrila Vlada KS za 16,53 % od 01. novembra 2022. godine Odlukom broj: 02-04-44837-4/22 od 03.11.2022. godine

## 5.1.2. Prihodi od pruženih usluga

	<u>2022.</u>
Prihodi od servisnih usluga	227.608
Prihodi od isporuke sanitarne vode	2.018
Prihodi od usluga uključenja/isključenja korisnika	3.480
Prihodi od ostalih usluga	<u>59.911</u>
Ukupno:	<u>293.017</u>

## 5.2. Ostali prihodi i dobici

	<u>2022.</u>	<u>2021.</u>
Dobici od dugoročne nefinansijske imovine	6.235	7.193
Prihodi od prodaje materijala	-	94.430
Finansijski prihodi	186.516	53.383
Ostali prihodi i dobici	<u>9.367.456</u>	<u>8.298.070</u>
Ukupno:	<u>9.560.207</u>	<u>8.453.076</u>

## 5.2.1. Dobici od dugoročne nefinansijske imovine

	<u>2022.</u>	<u>2021.</u>
Neto dobici od otuđenja nekretnina, postrojenja i opreme	6.235	-
Neto dobici od otuđenja nematerijalne imovine	-	7.193
Ukupno:	<u>6.235</u>	<u>7.193</u>

## 5.2.2. Finansijski prihodi

	<u>2022.</u>	<u>2021.</u>
Prihodi od kamata za utuženi period po sudskim sporovima	182.132	49.656
Prihodi od kamata po transakcijskim računima	4.384	3.727
Ukupno:	<u>186.516</u>	<u>53.383</u>

## 5.2.3. Ostali prihodi i dobici

	<u>2022.</u>	<u>2021.</u>
Prihodi od najma	84.668	156.453
Prihodi od donacija	2.364.393	1.949.043
Ostali prihodi po drugim osnovama	708.767	832.101
Naplaćena ranije otpisana potraživanja	5.611.737	4.780.711
Otpis obaveza, ukinuta rezervisanja i ostali prihodi	579.055	392.417
Prihodi po osnovu ispravki grešaka iz ranijih perioda	18.836	187.345
Ukupno:	<u>9.367.456</u>	<u>8.298.070</u>



## 6. Rashodi

	2022.	2021.
Poslovni rashodi	64.143.023	49.128.898
Ostali rashodi i gubici	8.662.029	8.667.859
<b>Ukupno:</b>	<b>72.805.052</b>	<b>57.796.757</b>

## 6.1. Poslovni rashodi

	2022.	2021.
Troškovi sirovina i materijala	565.978	493.579
Troškovi energije i goriva	47.170.718	33.461.322
Troškovi plaća i ostalih ličnih primanja	11.313.440	10.687.590
Amortizacija	2.423.375	2.542.996
Troškovi primljenih usluga	1.188.117	778.943
Ostali poslovni rashodi i troškovi	1.481.395	1.164.468
<b>Ukupno:</b>	<b>64.143.023</b>	<b>49.128.898</b>

## 6.1.1. Troškovi sirovina i materijala

	2022.	2021.
Utrošene sirovine i materijal	497.257	454.138
Otpis sitnog inventar i ambalaže	68.721	39.441
<b>Ukupno:</b>	<b>565.978</b>	<b>493.579</b>

## 6.1.2. Troškovi energije i goriva

	2022.	2021.
Utrošena električna energija	1.784.307	1.919.403
Troškovi nabavljenog plina	43.155.004	30.660.186
Utrošeni mazut i ulje za loženje	2.028.350	683.461
Utrošeno gorivo za transportna sredstva	53.194	39.224
Utrošena voda	149.863	159.048
<b>Ukupno:</b>	<b>47.170.718</b>	<b>33.461.322</b>

## 6.1.3. Troškovi plaća i ostalih ličnih primanja

	2022.	2021.
Bruto plaće zaposlenih	9.083.719	8.560.936
Ostale naknade zaposlenih	2.152.820	2.062.242
Troškovi ostalih angažovanih fizičkih lica, uključujući članove odbora	76.901	64.412
<b>Ukupno:</b>	<b>11.313.440</b>	<b>10.687.590</b>

## 6.1.4. Amortizacija

	2022.	2021.
Nekretnine, postrojenja i oprema	2.310.641	2.471.950
Imovina s pravom korištenja	59.097	59.385
Nematerijalna imovina	53.637	11.661
<b>Ukupno:</b>	<b>2.423.375</b>	<b>2.542.996</b>

## 6.1.5. Troškovi primljenih usluga

	2022.	2021.
Troškovi proizvodnih usluga	1.094.250	701.323
Troškovi neproizvodnih usluga	93.867	77.620
<b>Ukupno:</b>	<b>1.188.117</b>	<b>778.943</b>

## - Troškovi proizvodnih usluga

	2022.	2021.
Troškovi transportnih usluga	36.334	3.135
Troškovi usluga održavanja	668.606	395.431
Troškovi najma	22.031	26.937
Troškovi reklame i sponzorstva	10.275	4.700
Troškovi ostalih usluga	357.004	271.120
<b>Ukupno:</b>	<b>1.094.250</b>	<b>701.323</b>

## - Troškovi neproizvodnih usluga

	2022.	2021.
Troškovi zdravstvenih usluga	22.943	3.000
Troškovi komunalnih usluga	52.687	46.957
Troškovi računovodstvenih usluga	560	190
Troškovi revizijskih usluga	10.000	10.000
Troškovi ostalih neproizvodnih usluga	7.677	17.473
<b>Ukupno:</b>	<b>93.867</b>	<b>77.620</b>

## 6.1.6. Ostali poslovni rashodi i troškovi

	2022.	2021.
Troškovi reprezentacije	3.611	4.418
Troškovi premija osiguranja	56.806	41.593
Troškovi platnog prometa	60.317	29.609
Troškovi poštanskih i telekomunikacionih usluga	149.544	149.838
Troškovi poreza, naknada, taksi i dr. dažbina na teret pr. lica	730.235	725.526
Troškovi članskih doprinosa i sl. obaveza	16.565	20.776
Ostali nematerijalni troškovi	464.317	192.708
<b>Ukupno:</b>	<b>1.481.395</b>	<b>1.164.468</b>

## 6.2. Ostali rashodi i gubici

	2022.	2021.
Troškovi rezervisanja, neto	206.991	7.500
Rashodi od prodaje materijala	11.586	-
Manjkovi i ostala negativna usklađenja zaliha	543.933	455.301
Finansijski rashodi	904.566	1.374.767
Ostali rashodi i gubici	6.994.953	6.830.291
<b>Ukupno:</b>	<b>8.662.029</b>	<b>8.667.859</b>

## 6.2.1. Troškovi rezervisanja, neto

	<u>2022.</u>	<u>2021.</u>
Troškovi rezervisanja za otpremine radnika	176.291	-
Troškovi rezervisanja za sudske sporove	30.700	7.500
<b>Ukupno:</b>	<b>206.991</b>	<b>7.500</b>

## 6.2.2. Manjkovi i stalna negativna usklađenja zaliha

Manjkovi i ostala negativna usklađenja zaliha u iznosu od 543.933 KM odnosi se na umanjenje zaliha po osnovu Elaborata o usklađivanju vrijednosti zaliha u skladu sa MRS 2 na dan 31.12.2022. godine od 25.01.2023. godine.

## 6.2.3. Finansijski rashodi

	<u>2022.</u>	<u>2021.</u>
Rashodi od kamata	138.824	182.905
Neto negativne kursne razlike	765.742	1.190.215
Ostali finansijski rashodi	-	1.647
<b>Ukupno:</b>	<b>904.566</b>	<b>1.374.767</b>

## 6.2.4. Ostali rashodi i gubici

	<u>2022.</u>
Rashodi po osnovu otpisa nenaplaćenih potraživanja od kupaca	6.760.985
Kazne za privredne prestupe i prekršaje	6.752
Rashodi iz osnova grešaka iz ranijih perioda	11.841
Naknadno utvrđene obaveze za poreze, doprinose i dr.	3.251
Ostali rashodi	212.119
<b>Ukupno:</b>	<b>6.994.953</b>

## 7. Dugoročna imovina

	<u>31.12.2022.</u>	<u>31.12.2021.</u>
Nekretnine, postrojenja i oprema	18.255.372	18.770.220
Imovina s pravom korištenja	81.039	140.002
Nematerijalna imovina	48.992	52.513
Finansijska imovina po fer vrijednosti kroz ostali ukupni rezultat	24.127	24.127
<b>Ukupno:</b>	<b>18.409.530</b>	<b>18.986.862</b>

## 7.1. Nekretnine, postrojenja i oprema

Pregled promjena na nekretninama, postrojenjima i opremi:

	Zemljište (020)	Građevinski objekti (021)	Postrojenja, oprema, alat i namještaj (022 i 023)	Transportna sredstva (024)	Nekretnine, postrojenja i oprema u pripremi (025)	Ukupno
<b>Nabavna vrijednost</b>						
Na dan 01.01.2022. godine	4.114.243	64.381.534	84.084.742	1.539.598	68.140	154.188.258
Povećanja	-	-	-	-	1.801.919	1.801.919
Prenos sa materijalnih sredstava u pripremi	-	29.769	1.785.634	-	-1.815.403	-
Smanjenja	-	-	1.018.240	-	-	1.018.240
Korekcije	-	-	4.016	-	-	4.016
<b>Na dan 31.12.2022. godine</b>	<b>4.114.243</b>	<b>64.411.304</b>	<b>84.856.152</b>	<b>1.539.598</b>	<b>54.656</b>	<b>154.975.953</b>
<b>Ispravka vrijednosti</b>						
Na dan 01.01.2022. godine	-	58.829.260	75.251.902	1.336.875	-	135.418.037
Trošak amortizacije	-	561.389	1.702.538	51.347	-	2.315.274
Smanjenja	-	-	1.012.730	-	-	1.012.730
Korekcije	-	-	-	-	-	-
<b>Na dan 31.12.2022. godine</b>	<b>-</b>	<b>59.390.649</b>	<b>75.941.710</b>	<b>1.388.222</b>	<b>-</b>	<b>136.720.581</b>
<b>Sadašnja vrijednost</b>						
Na dan 01.01.2022. godine	4.114.243	5.552.274	8.832.840	202.723	68.140	18.770.220
Na dan 31.12.2022. godine	4.114.243	5.020.655	8.914.442	151.376	54.656	18.255.372

## 7.1.1. Promjene nabavne vrijednosti nekretnina, postrojenja i opreme

Povećanje nabavne vrijednosti nekretnina, postrojenja i opreme iznosi 1.801.919 KM i odnosi se na povećanje po osnovu izvršenih nabavki, i to:

- Građevinski objekti (kotlovnica)	29.769	KM
- Oprema za postrojenja (elektro dio)	659.472	KM
- Oprema za postrojenja (mašinski dio)	812.681	KM
- Oprema i alati za rekonstrukciju distributivne mreže	35.272	KM
- Mjerila i balans ventili	125.108	KM
- Oprema za grijanje, ventilaciju i klima uređaje	18.570	KM
- Ostala uredska oprema	1.100	KM
- Telefonska i telefaks oprema	2.820	KM
- Oprema za protivpožarnu zaštitu	3.009	KM
- Računari i računarska oprema	10.559	KM
- Specijalni alati	35.250	KM
- Univerzalni i ostali alati	66.788	KM
- Kancelarijski namještaj	1.521	KM

Smanjenje nabavne vrijednosti nekretnina, postrojenja i opreme u iznosu od 1.018.240 KM, odnosi se na smanjenje po osnovu rashodovanja neupotrebljivih postrojenja i opreme (955.793 KM) i alata i kancelarijskog namještaja (62.447 KM).

## 7.1.2. Promjene ispravke vrijednosti nekretnina, postrojenja i opreme

Promjena ispravke vrijednosti nekretnina, postrojenja i opreme (akumulirane amortizacije) odnosi se na povećanje po osnovu obračunate amortizacije (1.702.538 KM) i smanjenje po osnovu rashodovanja postrojenja, opreme, alata i kancelarijskog namještaja (1.012.730 KM).

## Vlasništvo na nekretninama

Na nekretninama koje su u posjedu Preduzeća nije okončan postupak upisa vlasništva na svim nekretninama u korist Preduzeća. Na navedenim nekretninama nema upisnih tereta u korist drugih pravnih i fizičkih lica.

## 7.2. Imovina s pravom korištenja

Pregled promjena na imovini s pravom korištenja:

	Građevinski objekti (021)	Postrojenja i oprema (022)	Ukupno
<b>Nabavna vrijednost</b>			
Na dan 01.01.2022. godine	105.181	166.034	271.215
Povećanja	-	-	-
Prenos sa materijalnih sredstava u pripremi	-	-	-
Smanjenja	-	-	-
Korekcije	-	-	-
<b>Na dan 31.12.2022. godine</b>	<b>105.181</b>	<b>166.034</b>	<b>271.215</b>
<b>Ispravka vrijednosti</b>			
Na dan 01.01.2022. godine	71.856	59.357	131.213
Trošak amortizacije	4.172	54.791	58.963
Smanjenja	-	-	-
Korekcije	-	-	-
<b>Na dan 31.12.2022. godine</b>	<b>76.028</b>	<b>114.148</b>	<b>190.176</b>
<b>Sadašnja vrijednost</b>			
Na dan 01.01.2022. godine	33.325	106.677	140.002
Na dan 31.12.2022. godine	29.153	51.886	81.039

Promjena ispravke vrijednosti imovine s pravom korištenja (akumulirane amortizacije) odnosi se na povećanje po osnovu obračunate amortizacije (58.963 KM).

## 7.3. Nematerijalna sredstva

Pregled promjena na nematerijalnim stalnim sredstvima:

	Koncesije, patenti, licence, zaštitni znakovi i druga prava (011)	Ostala nematerijalna imovina (014)	Nematerijalna imovina u pripremi (015)	Ukupno
<b>Nabavna vrijednost</b>				
Na dan 01.01.2022. godine	70.090	301.423	-	371.513
Povećanja	-	-	49.589	49.589
Prenos sa materijalnih sredstava u pripremi	-	49.589	-49.589	-
Smanjenja	-	1.140	-	1.140
Na dan 31.12.2022. godine	70.090	349.872	-	419.962
<b>Ispravka vrijednosti</b>				
Na dan 01.01.2022. godine	70.090	248.910	-	319.000
Trošak amortizacije	-	53.109	-	53.109
Smanjenja	-	1.140	-	1.140
Korekcije	-	-	-	-
Na dan 31.12.2022. godine	70.090	300.879	-	370.969
<b>Sadašnja vrijednost</b>				
Na dan 01.01.2022. godine	-	52.513	-	52.513
Na dan 31.12.2022. godine	-	48.992	-	48.992

Promjena nabavne vrijednosti nematerijalnih stalnih sredstava odnosi se na povećanje po osnovu ulaganja u računarske programe - softvere koji nisu sastavni dio hardvera u iznosu od 49.589 KM i smanjenje po osnovu odluke o rashodovanju nematerijalnih sredstava u iznosu od 1.140 KM.

Promjena ispravke vrijednosti nematerijalnih sredstava (akumulirane amortizacije) odnosi se na povećanje po osnovu obračunate amortizacije softvera (53.109 KM) i smanjenje po osnovu odluke o rashodovanju nematerijalnih sredstava u iznosu od 1.140 KM.

## 7.4. Finansijska imovina po fer vrijednosti kroz ostali ukupni rezultat

Finansijska imovina po fer vrijednosti kroz ostali ukupni rezultat u iznosu od 24.127 KM odnosi se na ulaganja u vlasnički udio pravnog lica - IGT d.o.o. Sarajevo (9,82 % od ukupnog kapitala IGT d.o.o. Sarajevo).

## 8. Zalihe

	31.12.2022.	31.12.2021.
Sirovine, materijal, rezervni dijelovi i sitan inventar	5.561.015	5.620.665
Dati avansi	692	3.048
<b>Ukupno:</b>	<b>5.561.707</b>	<b>5.623.713</b>

Promet zaliha u 2022. godini:

Pozicija	Početno stanje	Duguje	Potražuje	Stanje
Sirovine i materijal	937.875	4.949.664	4.943.357	944.182
Rezervni dijelovi	4.677.752	2.817.231	2.130.436	5.364.547
Autogume i ambalaža	26.108	15.872	12.175	29.805
Alat i sitan inventar	286.384	95.187	98.350	283.221
Ispravka vrijednosti sirovina, materijala, dijelova i inventara	-307.454	41.804	795.090	-1.060.740
<b>Sirovine, materijal, rezervni dijelovi i sitan inventar</b>	<b>5.620.665</b>	<b>7.919.758</b>	<b>7.979.408</b>	<b>5.561.015</b>
Dati avansi za naručene usluge u zemlji	3.048	33.102	35.458	692
Dati avansi za naručene usluge u inostranstvu	-	5.566	5.566	-
<b>Dati avansi</b>	<b>3.048</b>	<b>38.668</b>	<b>41.024</b>	<b>692</b>
<b>Ukupno:</b>	<b>5.623.713</b>	<b>7.958.426</b>	<b>8.020.432</b>	<b>5.561.707</b>

## 9. Potraživanja od kupaca

	31.12.2022.	31.12.2021.
Kupci u zemlji	104.250.272	99.995.807
Ispravka vrijednosti potraživanja	-89.069.581	-88.623.752
<b>Ukupno:</b>	<b>15.180.691</b>	<b>11.372.055</b>

## 10. Novac i novčani ekvivalenti

	31.12.2022.	31.12.2021.
Transakcijski računi - domaća valuta	14.985.893	14.707.123
Od toga:		
<i>UniCredit banka</i>	3.573.187	4.884.903
<i>Raiffeisen Banka</i>	4.879.534	2.448.554
<i>Intesa SanPaolo Banka</i>	1.982.372	1.249.830
<i>ASA Banka Naša i snažna</i>	-	1.809.273
<i>BBI Banka</i>	1.766.154	2.127.930
<i>Sparkasse Banka</i>	336.023	123.679
<i>ASA Banka</i>	2.448.624	2.062.954
Transakcijski računi - strana valuta	4.557	14.350
Od toga:		
<i>UniCredit Banka</i>	4.557	14.350
Blagajne - domaća valuta	9.249	9.535
<b>Ukupno:</b>	<b>14.999.699</b>	<b>14.731.008</b>

**11. Akontacije poreza na dobit**

Akontacije poreza na dobit u iznosu od 14.579 KM odnose se na potraživanja za uplaćene akontacije u toku obračunskog perioda umanjeње za utvrđenu poreznu obavezu na dobit.

**12. Ostala imovina i potraživanja, uključujući i razgraničenja**

	<u>31.12.2022.</u>	<u>31.12.2021.</u>
Potraživanje za PDV	176.888	16.765
Kratkoročna razgraničenja	25.040	22.707
Potraživanja od radnika	288	1.213
Potraživanja od državnih organa i institucija	81.232	74.066
Potraživanja za više plaćene ostale poreze i doprinose	148.200	1.432
Ostala kratkoročna potraživanja	108.900	110.858
Ispravka vrijednosti ostalih kratkoročnih potraživanja	-10.530	-10.530
<b>Ukupno:</b>	<b><u>530.018</u></b>	<b><u>216.511</u></b>

**12.1. Potraživanja za PDV**

	<u>31.12.2022.</u>	<u>31.12.2021.</u>
Ulazni porez za koji još nije stečeno pravo odbitka	60.062	16.765
Potraživanje za razliku većeg ulaznog od izlaznog poreza	116.826	-
<b>Ukupno:</b>	<b><u>176.888</u></b>	<b><u>16.765</u></b>

**12.2. Kratkoročna razgraničenja**

	<u>31.12.2022.</u>	<u>31.12.2021.</u>
Unaprijed plaćeni troškovi osiguranja	21.816	20.283
Unaprijed plaćeni ostali troškovi	3.224	2.424
<b>Ukupno:</b>	<b><u>25.040</u></b>	<b><u>22.707</u></b>

**12.3. Potraživanja od državnih organa i institucija**

	<u>31.12.2022.</u>	<u>31.12.2021.</u>
Potraživanja iz osnova carina i drugih dažbina	179	179
Potraživanja po osnovu sufinansiranja zapošljavanja	15.450	34.243
Potraživanja za bolovanje preko 42 dana	65.603	39.644
<b>Ukupno:</b>	<b><u>81.232</u></b>	<b><u>74.066</u></b>

**12.4. Potraživanja za više plaćene ostale poreze i doprinose**

Potraživanje za više plaćene ostale poreze i doprinose u iznosu od 148.200 KM odnose se na potraživanja za PDV po izdatim knjižnim odobrenjima na koje još nije stečeno pravo odbitka.



## 12.5. Ostala kratkoročna potraživanja

	31.12.2022.	31.12.2021.
Potraživanja od banke za predate pazare	70.016	81.331
Potraživanja od banke za pogrešno izvršene naloge	89	84
Potraživanja od banke za posebnu naplatu	28.265	18.913
Ostala sumnjiva i sporna potraživanja	10.530	10.530
<b>Ukupno:</b>	<b>108.900</b>	<b>110.858</b>

## 12.6. Ispravka vrijednosti ostalih kratkoročnih potraživanja

Ispravka vrijednosti u iznosu od -10.530 KM (31.12.2021.: 10.530 KM), odnosi se na ispravku ostalih sumnjivih i spornih kratkoročnih potraživanja.

## 13. Kapital

	31.12.2022.	31.12.2021.
Vlasnički kapital	10.000	10.000
Rezerve	22.575.861	22.575.861
Dobit (gubitak) tekućeg perioda	3.451.381	4.286.859
Akumulirani, nepokriveni gubici iz prethodnih perioda	-88.714.545	-93.001.403
<b>Ukupni kapital:</b>	<b>-62.677.303</b>	<b>-66.128.683</b>

Kapital Preduzeća u iznosu od 10.000 KM registrovan je Rješenjem Općinskog suda u Sarajevu broj: 065-0-Reg-21-003145 od 06.09.2021. godine.

Odlukom Skupštine Preduzeća broj: 00-10-03/22 od 23.05.2022. godine izvršen je raspored dobiti ostvarene u 2021. godini u iznosu od 4.286.859 KM na ime pokrića gubitaka iz ranijih godina.

Preduzeće je u izvještajnom periodu iskazalo neto dobit u iznosu od 3.451.381 KM.

## 14. Dugoročne obaveze

	31.12.2022.	31.12.2021.
Finansijske obaveze po amortizovanom trošku	15.041.189	16.631.597
Odgođeni prihod	4.543.847	5.287.100
Rezervisanja	622.976	537.422
Ostale obaveze, uključujući i razgraničenja	79.357.039	80.609.101
<b>Ukupno:</b>	<b>99.565.051</b>	<b>103.065.220</b>

**14.1. Finansijske obaveze po amortizovanom trošku**

Finansijske obaveze po amortizacionom trošku odnose se obaveze po uzetim dugoročnim kreditima u inostrantvu:

	<u>31.12.2022.</u>	<u>31.12.2021.</u>
Kredit TF 24034/38970	9.835.167	9.995.948
Kredit BOS 30290	3.344.832	4.184.628
Kredit BOS 29030	1.861.190	2.451.021
<b>Ukupno:</b>	<b>15.041.189</b>	<b>16.631.597</b>

Navedeni krediti su uzeti od Svjetske banke po osnovu sljedećih Ugovora:

- Podugovor o kreditu TF 024034/38970 potpisan između FBiH i Preduzeća dana 28.08.2013. godine u iznosu od 10.727.099 USD uz kamatnu stopu od 0,75% i rokom dospjeća 01.01.3036. godine.
- Podugovor o kreditu BOS 30290 potpisan između FBiH i Preduzeća dana 28.08.2013. godine u iznosu od 3.639.967 SDR uz kamatnu stopu od 0,75% i rokom dospjeća 15.12.2027. godine.
- Podugovor o kreditu BOS 29030 potpisan između FBiH i Preduzeća dana 28.08.2013. godine u iznosu od 2.531.725 SDR uz kamatnu stopu od 0,75% i rokom dospjeća 01.09.2026. godine.

Kao instrument obezbjeđenja izmirenja navedenih obaveza po IDA kreditima, Preduzeće je dalo 132 bjanko mjenice koje je evidentiralo u svojoj vanbilansnoj evidenciji. Kanton Sarajevo je preuzeo obavezu izmirenja obaveza Preduzeća u skladu sa Odlukom o davanju garancije za servisiranje obaveza po kreditima Svjetske banke broj: 01-05-6815/10 od 31.03.20210. godine, za anuitete koji dospijevaju po osnovu navedenih IDA kredita. U toku obračunskog perioda Kanton Sarajevo je doznačio Preduzeću 1.751.035 KM za izmirenje dospjelih anuiteta po IDA kreditima.

**14.2. Odgođeni prihod**

Odgođeni prihod u iznosu od 4.543.847 KM (31.12.2021: 5.287.100 KM) odnose se na unaprijed naplaćene odgođene prihode po osnovu primljenih donacija od strane drugih lica. Preduzeće u toku obračunskog perioda priznaje prihod u visini troška amortizacije doniranih sredstava.

**14.3. Rezervisanja**

Rezervisanja u iznosu od 622.976 KM odnose se na dugoročna rezervisanja za otpremine radnika prilikom odlaska u penziju.

**14.4. Ostale obaveze, uključujući i razgraničenja**

Ostale obaveze, uključujući i razgraničenja u iznosu od 79.357.039 KM odnose se na dugoročne obaveze prema KJKP "Sarajevogas" d.o.o. Sarajevo, u skladu sa potpisanim Ugovorom o reprogramu duga broj: 03-08-04-942/17 od 28.02.2017. godine. Ukupan iznos duga na dan 31.12. 2016. godine iznosio je 93.753.553 KM. Ugovorom je utvrđeno da se obaveze u iznosu od 91.327.037 KM izmiruju u periodu od narednih 77 godina u jednakim godišnjim iznosima od 1.200.000 KM, s tim da će posljednja rata iznositi 127.037 KM. Također je ugovoreno da će iznos od 2.426.516 KM biti izmiren po uplatama iz Budžeta Kantona Sarajevo.

## 15. Odgođene porezne obaveze

Odgođene porezne obaveze u iznosu od 168.378 KM (31.12.2021: 79.916 KM) odnose se na odgođene porezne obaveze po osnovu razlike između amortizacije obračunate u poreznom bilansu i stvarno obračunate amortizacije stalnih sredstava.

## 16. Kratkoročne obaveze

	<u>31.12.2022.</u>	<u>31.12.2021.</u>
Finansijske obaveze po amortizovanom trošku	14.814.746	10.174.831
Rezervisanja	113.102	-
Obaveze za porez na dobit	-	487.946
Ostale obaveze, uključujući i razgraničenja	2.712.250	3.250.919
<b>Ukupno:</b>	<u>17.640.098</u>	<u>13.913.696</u>

## 16.1. Finansijske obaveze po amortizovanom trošku

	<u>31.12.2022.</u>	<u>31.12.2021.</u>
Obaveze prema dobavljačima	12.447.300	8.250.208
Obaveze po uzetim kreditima	2.299.180	1.860.746
Obaveze po osnovu najмова	68.266	63.509
Ostale finansijske obaveze po amortizovanom trošku	-	368
<b>Ukupno:</b>	<u>14.814.746</u>	<u>10.174.831</u>

## 16.1.1. Obaveze prema dobavljačima

	<u>31.12.2022.</u>	<u>31.12.2021.</u>
Dobavljači dobara u zemlji	12.098.489	7.800.819
Dobavljači usluga u zemlji	348.811	449.389
<b>Ukupno:</b>	<u>12.447.300</u>	<u>8.250.208</u>

## 16.1.2. Obaveze po uzetim kreditima

Obaveze po uzetim kreditima na dan 31.12.2022. godine iznose 2.299.180 KM (31.12.2021.: 1.860.746 KM) i odnose se na kratkoročni dio dugoročnih obaveza po IDA kreditima (veza bilješka 14.1):

	<u>31.12.2022.</u>	<u>31.12.2021.</u>
Kredit TF 24034/38970	786.814	740.441
Kredit BOS 30290	891.974	660.742
Kredit BOS 29030	620.392	459.563
<b>Ukupno:</b>	<u>2.299.180</u>	<u>1.860.746</u>

## 16.1.3. Obaveze po osnovu najmova

Obaveze po osnovu najmova odnose se na obaveze operativnog najma kotlovnice Kampus u skladu sa MSFI 16. Ugovor o korištenju i održavanju termoenergetskog postrojenja potpisan je 30.11.2020. godine na period od 3 godine. U skladu sa MSFI 16 ukupna vrijednost najma za tri godine je diskontovana stopom od 7% te su za iznos od 166.034 KM zadužena stalna sredstva i evidentirana obaveza po osnovu najmova. Na dan 31.12.2022. godine obaveze po osnovu navedenog najma iznose 68.266 KM.

## 16.2. Rezervisanja i ostale obaveze uključujući razgraničenja

	<u>31.12.2022.</u>	<u>31.12.2021.</u>
Obaveze po osnovu plaća, naknada i ostalih pr. zaposlenih	832.448	779.045
Obaveze za PDV	-	5.292
Obaveze po primljenim avansima od kupaca	563.300	901.180
Ostale obaveze iz poslovanja	1.200.000	1.200.000
Unaprijed obračunati troškovi perioda	847	1.666
Kratkoročna rezervisanja	113.102	252.171
Druge obaveze	115.655	111.565
<b>Ukupno:</b>	<u>2.825.352</u>	<u>3.250.919</u>

## 16.2.1. Obaveze po osnovu plaća, naknada i ostalih primanja zaposlenih

	<u>31.12.2022.</u>	<u>31.12.2021.</u>
Obaveze za neto plaće i naknade plaća	381.251	354.739
Obaveze za porez i posebne dažbine na plaće i naknade plaća	43.072	39.183
Obaveze za doprinose u vezi plaća i naknada plaća	315.018	297.478
Obaveze za ostala neto primanja naknade troškova i materijalna prava zaposlenih	93.107	87.645
<b>Ukupno:</b>	<u>832.448</u>	<u>779.045</u>

## 16.2.2. Ostale obaveze iz poslovanja

Ostale obaveze iz poslovanja u iznosu od 1.200.000 KM odnose se na kratkoročni dio dugoročne obaveze prema KJKP „Sarajevogas“ d.o.o. Sarajevo po osnovu Ugovora o programu duga (veza bilješka 14.4).

## 16.2.3. Kratkoročna rezervisanja

	<u>31.12.2022.</u>	<u>31.12.2021.</u>
Rezervisanja za otpremnine kod odlaska u penziju	79.902	69.971
Rezervisanja za sudske sporove	33.200	182.200
<b>Ukupno:</b>	<u>113.102</u>	<u>252.171</u>

## 16.2.4. Druge obaveze

	31.12.2022.	31.12.2021.
Obaveze za naknade članovima odbora, komisija i sl.	4.512	4.036
Obaveze za porez i posebne dažbine na naknade članovima odbora, komisija i sl.	546	489
Obaveze za doprinose u vezi naknada članovima odbora, komisija i sl.	522	467
Članarine privrednim komorama i udruženjima	979	332
Obaveza za naknadu za upotrebu imena grada Sarajevo	4.800	-
Obaveze po osnovu obustava iz plaća	104.296	106.241
<b>Ukupno:</b>	<b>115.655</b>	<b>111.565</b>

## 17. Vanbilansna evidencija

	31.12.2022.	31.12.2021.
Tuđi materijal	9.520.038	2.760.886
Tuđa osnovna imovina	815.502	815.502
Ostala aktivna konta vanbilansne evidencije - IDA krediti	4.134.452	4.134.452
Primljene garancije	786.087	613.723
Ostala vanbilansna aktiva	25.726.259	28.514.444
<b>Vanbilansna aktiva</b>	<b>40.982.338</b>	<b>36.839.007</b>

## 18. Pandemija COVID- 19 (koronavirus)

Pandemija COVID-19 (koronavirusa) proglašena je početkom marta 2020. godine, zbog čega su u Bosni i Hercegovini i svijetu uvedene mnoge mjere ograničenja kretanja ljudi i roba u cilju suzbijanja pandemije, a koje su značajno uticale na BH i svjetsku privredu, odnosno uzrokovale značajan pad privrednih aktivnosti i smanjenje likvidnosti. Navedeni pad privrednih aktivnosti nije imao značajan uticaj na poslovanje Preduzeća u 2022. godini.

Preduzeće je u proteklom periodu poduzimalo određene mjere za očuvanje likvidnosti u poslovanju, te Uprava Preduzeća smatra da navedeno neće ugroziti princip neograničenosti poslovanja.

## 19. Sudski sporovi i druge potencijalne obaveze

Na dan 31.12.2022. godine protiv Preduzeća se vodi 13 sudskih sporova ukupne procijenjene vrijednosti od 151.604 KM. Procijenjeni iznos može biti uvećan za eventualne zatezne kamate i druge sudske troškove do okončanja sudskih postupaka. Preduzeće je na dan 31.12.2022. godine iskazalo ukupna rezervisanja po sudskim sporovima u iznosu od 33.200 KM (veza bilješka 16.2.3).

## **20. Događaji nakon datuma bilansa**

Nakon datuma bilansiranja za 2022. godinu, nema značajnijih događaja koji bi zahtijevali korekcije ili objavljivanja u Finansijskim izvještajima.

## **21. Finansijski instrumenti i upravljanje rizicima**

### **Kreditni rizik**

Kreditni rizik Preduzeća je prvenstveno povezan sa potraživanjima od kupaca i ostalim potraživanjima.

Obaveze po osnovu kredita, obaveze prema dobavljačima i ostale obaveze sastoje se od iznosa vezanih za nabavke i tekuće troškove.

### **Valutni rizik**

Valutni rizik vezan je za obaveze u stranim valutama.

### **Fer vrijednosti**

Fer vrijednosti finansijskih instrumenata ne razlikuju se značajno od njihove knjigovodstvene vrijednosti na dan 31. decembra 2022. godine.

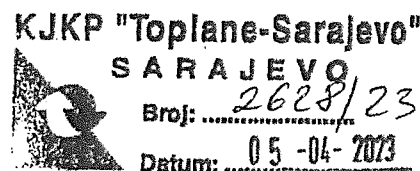

**KJKP „TOPLANE - SARAJEVO“**  
**d.o.o.**

**Sarajevo**

Zenica, 23.03.2023. godine

**Predmet: Dodatni izvještaj Odboru za reviziju KJKP „TOPLANE-SARAJEVO“ d.o.o. Sarajevo**

Izvještaj je sačinjen u skladu sa zahjevima utvrđenim u članu 81. Zakona o računovodstvu i reviziji u Federaciji BiH („Službene novine F BiH“ br. 15/21). U nastavku su date naše izjave u pogledu ispunjenja postavljenih zakonskih uslova.

***a) Ispunjenost uslova iz čl. 71. i 72. Zakona***

**Član 71. Zakona - Zabrana pružanja nerevizorskih usluga**

Društvo za reviziju u toku 2022. godini, niti do datuma revizije nije pružalo, direktno ili indirektno, KJKP „TOPLANE-SARAJEVO“ d.o.o. Sarajevo bilo koje nerevizorske usluge navedene u članu 71. stav (1) Zakona.

**Član 72. Zakona - Naknada za obavljenu reviziju**

U revidiranom periodu nismo pružali dodatne nerevizorske usluge KJKP „TOPLANE-SARAJEVO“ d.o.o. Sarajevo, a naknada za obavljanje revizije utvrđena je ugovorom, nakon provedenog postupka javnih nabavki i ne zavisi od pružanja dodatnih usluga.

Također izjavljujemo da tokom perioda od tri ili više uzastopnih finansijskih godina, nismo pružali nerevizorske usluge iz čl. 70. i 71. stav (3) Zakona.

***b) poštivanje uslova o trajanju angažmana društva za reviziju iz člana 79. Zakona o računovodstvu i reviziji FBiH***

Naš angažman revizije finansijskih izvještaja ugovorili smo za 2022. godinu i ovo je naš prvi angažman u KJKP „TOPLANE-SARAJEVO“ d.o.o. Sarajevo te u skladu sa postavljenim uslovima u Zakonu ispunjavamo zahtijevano o pogledu trajanja angažmana iz člana 79. stav (1) i (2) Zakona.

***c) značajna pitanjima koja uključuju stvarno nepoštivanje zakona i propisa ili sumnju u njihovo nepoštivanje***

Tokom revizije nismo utvrdili postupke koji ukazuju na značajno nepoštivanje zakona i propisa, niti postupke koji bi nas naveli na sumnju u njihovo nepoštivanje.

***d) bitni nedostaci u sistemu interne kontrole i u sistemu računovodstva***

U postupku revizije uvjerali smo se da je u KJKP „TOPLANE-SARAJEVO“ d.o.o. Sarajevo kroz postavljenu organizaciju i sistematizaciju uspostavljen mehanizam nadležnosti, prava i obaveza koji organizacijski omogućavaju kontinuirane procese internih kontrola poslovnih procesa. Nismo uočili bitne nedostatke u sistemu internih kontrola i sistemu računovodstva.

***e) podjela aktivnosti između ovlaštenih revizora, opis korištene metodologije i druga pitanjima vezana za obavljanje revizije***

U skladu sa Ugovorom o reviziji finansijskih izvještaja KJKP „TOPLANE-SARAJEVO“ d.o.o. Sarajevo za 2022. godinu obavili smo predrevizijske i revizijske radnje u prostorijama Preduzeća. Dana 21.10.2022. godine, održan je inicijalni sastanak na kojem su ovlašteni revizori (Tarik Kaknjo - glavni revizor i Sabrija Kaknjo - partner u reviziji) upoznati sa poslovanjem i funkcionisanjem Preduzeća kao i Upravom i odgovornim licima za koordinaciju prilikom obavljanja poslova predrevizije i revizije. U toku obavljanja poslova predrevizije i revizije angažovan je revizorski tim od 5 ljudi i to dva ovlaštena revizora i tri asistenta revizora (dva asistenta imaju zvanje certificirani računovođa). Prema stanju na terenu izvršena je podjela aktivnosti između ovlaštenih revizora i asistenata revizora. Revizorski tim je radio u dvije grupe koje su međusobno bile podrška prilikom obavljanja poslova predrevizije i revizije.

Naša opšte korištena metodologija prilikom obavljanja svih revizija finansijskih izvještaja pa tako i revizije finansijskih izvještaja Preduzeća ogleda se u sljedećim koracima:

- planiranje revizije i prethodni postupci revizije,
- revizijske analize i procedure - ispitivanje podataka u fazi izrade finansijskih izvještaja,
- revizijske analize i procedure - ispitivanje podataka korištenih prilikom sastavljanja konačnih finansijskih izvještaja,
- kompletiranje revizije, izdavanje nacrtu izvješta
- izdavanje konačnog izvještaja i mišljenja ovlaštenog revizora

Prilikom planiranja revizije ovlašteni revizori su izvršili upoznavanje sa poslovanjem Preduzeća, procjenu revizorskog poslovnog rizika, utvrđivanje praga značajnosti za pojedinačne pozicije te upoznavanje i razumijevanje računovodstvenog sistema Preduzeća. Na osnovu izvršenih procjena i upoznavanja sastavljen je plan za obavljanje poslova predrevizije i revizije. Prethodni postupci revizije imaju za cilj detaljnije upoznavanje sa sistemom računovodstvenih kontrola te provjera njihove funkcionalnosti i pouzdanosti.



U ovoj fazi revizije izvršene su predrevizijske radnje na način da smo vršili pregled uzorka dokumentacije pripremljene po našim zahtjevima (stalna sredstva, zalihe, rashodi, prihodi, potraživanja, obaveze i dr.). Tim sa glavnim revizorom je ispitivao određene pozicije prihoda i rashoda dok je tim partnera u reviziji imao zadatak ispitivanja pozicija stalnih sredstava, zaliha, potraživanja i obaveza. Također, u ovoj fazi revizije sastavljen je obrazac prisustvovanju popisu kao i confirmacija za usklađivanje potraživanja i obaveza.

Prisustvovali smo popisu zaliha materijala i rezervnih dijelova i na osnovu uzorka izvršili neovisan popis već popisanih i artikala koji tek trebaju biti popisani od strane odabrane komisije. Prilikom popisa timovi su imali odvojene zadatke, odnosno tim sa glavnim revizorom je prisustvovao popisu zaliha koje se odnose na elektro dio a tim sa partnerom u reviziji popisu zaliha koje se odnose na mašinski dio. Pored provjere izvoda otvorenih stavki koje Preduzeće šalje svojim klijentima, određenom broju kupaca i dobavljača smo poslali confirmacije za potvrdu stanja na dan 31.12.2022. godine.

Po okončanju predrevizijskih radnji Preduzeću je dostavljen Izvjaštaj o utvrđenim nedostacima kao i preporukama za dalje postupanje.

Revizijske analize i procedure, odnosno ispitivanje podataka u fazi izrade finansijskih izvještaja predstavljaju analize i procedure provedene nakon završetka poslovne godine a prije sastavljanja finansijskih izvještaja. U ovoj fazi revizije revizorski tim sa glavnim revizorom je analizirao podatke i procedure i prikupio određene uzorke za pojedine bilansne pozicije te na osnovu analiza dao preporuke za postupanje prilikom sastavljanja konačnih finansijskih izvještaja.

Revizijske analize i procedure, odnosno ispitivanje podataka korištenih prilikom sastavljanja konačnih finansijskih izvještaja je radio kompletan revizorski tim od 5 osoba. Tom prilikom su vršene kontrole, odnosno zamjena radnih zadataka i kontrolisanje drugog tima i njihovih provedenih procedura.

U sljedećoj fazi revizije glavni revizor u saradnji sa partnerom u reviziji je izvršio kompletiranje postupaka samog procese predrevizije i revizije i dostavio nacrt Izvještaja revizora Upravi na izjašnjavanje. Na poslani nacrt, nije bilo izjašnjavanja, odnosno Uprava se složila sa navedenim Nacrtom Izvještaja.

S obzirom da nije bilo korekcija na Nacrtu Izvještaja, izdali smo konačni Revizorski izvještaj zajedno sa Pismom Upravi u kojem su navedeni uočeni nedostaci i preporuke za dalje postupanje. Na osnovu skoro svih proporuka, Preduzeće je poduzelo već određene korake i krenulo sa implementacijom navedenih preporuka u Pismu Upravi.

*Također u skladu sa članom 81. stav (2) potvrđujemo našu nezavisnost prema KJKP „TOPLANE-SARAJEVO“ d.o.o. Sarajevo i obavještavamo Vas da u ovom periodu nema pitanja koja mogu biti prijetnja našoj neovisnosti niti potrebe da uspostavimo zaštitne mehanizme protiv tih prijetnji.*



Za Orecons & Audit d.o.o. Zenica

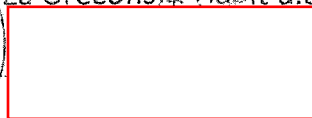



**TOPLANE SARAJEVO**  
**DISTRICT HEATING SYSTEM**

KANTONALNO JAVNO KOMUNALNO PREDUZEĆE ZA  
PROIZVODNJU I DISTRIBUCIJU TOPLOTNE ENERGIJE d.o.o.

**Odjel za internu reviziju**

Broj: 0201-05-040/23 / 456  
Sarajevo, 14.04.2023. godine

**Odboru za reviziju**

**Upravi**

**PREDMET: Izvještaj o reviziji finansijskih izvještaja KJKP Toplane-Sarajevo d.o.o. Sarajevo za 2022. godinu**

U prilogu Vam šaljem izvještaj o reviziji finansijskih izvještaja KJKP Toplane-Sarajevo d.o.o. Sarajevo za 2022. godinu.

**Prilog:**

- kao u tekstu.

**Direktor Odjela za internu reviziju**

**Almina Mujčić**

01022023





www.toplanesarajevo.ba

**TOPLANE SARAJEVO**  
**DISTRICT HEATING SYSTEM**

KOMUNALNO JAVNO KOMUNALNO PREDUZEĆE ZA  
PROIZVODNJU I DISTRIBUCIJU TOPLOTNE ENERGIJE d.o.o.

Odjel za internu reviziju

**IZVJEŠTAJ O REVIZIJI FINANSIJSKIH IZVJEŠTAJA KJKP TOPLANE-  
SARAJEVO D.O.O. SARAJEVO ZA 2022. GODINU**

April 2023. godine

## SADRŽAJ:

I	IZVJEŠTAJ ODJELA ZA INTERNU REVIZIJU.....	3
II	KRITERIJI ZA REVIZIJU, PRAVNI OSNOV REVIZIJE, OKVIR RIZIKA I PREPORUKE.....	7
III	IZVJEŠTAJ O REVIZIJI .....	8
1.	OPŠTI PODACI.....	8
2.	RAČUNOVODSTVENE POLITIKE I ZABILJEŠKE ZA PERIOD 01.01–31.12.2022. GODINE.....	10
3.	GODIŠNJI FINANSIJSKI IZVJEŠTAJI .....	15
4.	ANALIZA BILANSNIH POZICIJA .....	19
5.	SUDSKI SPOROVI I DRUGE POTENCIJALNE OBAVEZE, DOGAĐAJI NAKON DATUMA BILANSA, FINANSIJSKI INSTRUMENTI I UPRAVLJANJE RIZICIMA .....	39

Odboru za reviziju KJKP Toplane-Sarajevo d.o.o. Sarajevo  
Upravi KJKP Toplane-Sarajevo d.o.o. Sarajevo

## I IZVJEŠTAJ ODJELA ZA INTERNU REVIZIJU

Izveštaj Odjela za internu reviziju KJKP Toplane-Sarajevo d.o.o. Sarajevo (u tekstu slijedi i: Odjel) se daje na osnovu provedene finansijske revizije, koja obuhvata reviziju finansijskih izvještaja KJKP Toplane-Sarajevo d.o.o. Sarajevo (u daljem tekstu i: Preduzeće) za period koji se je završio na dan 31.12.2022. godine.

### MIŠLJENJE SA REZERVOM

Odjel je obavio reviziju finansijskih izvještaja Preduzeća, prikazanih na stranicama od 15 do 18 ovog izvještaja, koji obuhvataju: Bilans uspjeha za period 01.01 – 31.12.2022. godine, Bilans stanja na dan 31.12.2022. godine, Izvještaj o promjenama u kapitalu i Izvještaj o novčanim tokovima za period koji se završio na navedeni datum, te Bilješke uz finansijske izvještaje za period 01.01 – 31.12.2022. godine.

Prema našem mišljenju, izuzev za efekte pitanja navedenih u odjeljku Osnova za mišljenje sa rezervom, priloženi finansijski izvještaji, istinito i fer prikazuju u svim značajnim aspektima, finansijski položaj Preduzeća na dan 31. decembra 2022. godine i njegovu finansijsku uspješnost, te njegove novčane tokove za godinu koja se je tada završila u skladu s Međunarodnim standardima finansijskog izvještavanja.

### OSNOVA ZA MIŠLJENJE SA REZERVOM

Činjenice koje su utjecale na izražavanje mišljenja sa rezervom opisane su u nastavku.

1. U skladu s Međunarodnim standardima finansijskog izvještavanja (IAS) 2, "Zalihe", Uprava je odgovorna za primjenu primjerenih metoda procjene kako bi se utvrdila fer vrijednost zaliha. Međutim, tokom naše revizije, primijetili smo da procjena vrijednosti zaliha nije izvedena u skladu s IAS-om 2, te da postupci procjene vrijednosti nisu bili u potpunosti usklađeni s priznatim metodama i smjernicama za procjenu zaliha koje su propisane međunarodnim standardima procjene.

Ova neusklađenost može dovesti do netačnih vrijednosti zaliha prikazanih u finansijskim izvještajima, što može negativno uticati na donošenje poslovnih odluka i na odluke drugih korisnika finansijskih izvještaja.

Obavili smo internu reviziju u skladu sa Međunarodnim revizorskim standardima. Naše odgovornosti prema tim standardima su detaljnije opisane u ovom Izvještaju u Odjeljku o revizorovim odgovornostima za reviziju finansijskih izvještaja. Nezavisni smo od Uprave Preduzeća u skladu sa Kodeksom etike za profesionalne računovođe Odbora za međunarodne standarde etike za profesionalne računovođe (IESBA Kodeksom) kao i u skladu sa etičkim zahtjevima koji su relevantni za našu reviziju u Federaciji Bosne i Hercegovine i ispunili smo naše ostale etičke odgovornosti u skladu sa zahtjevima i IESBA Kodeksom.

Revizija je izvršena u skladu sa MRevS-ima koji su u periodu izvođenja revizije, aprilu 2022. godine, bili na snazi u Federaciji Bosne i Hercegovine. Revizija uključuje, na bazi testova, ispitivanje dokaza i testove usaglašenosti sa pravnom osnovom koju čine Zakon o računovodstvu i reviziji u Federaciji Bosne i Hercegovine. Mi vjerujemo da provedene revizorske radnje obezbjeđuje razumnu osnovu za naše mišljenje.

Vjerujemo da su revizorski dokazi koje smo pribavili dovoljni i adekvatni da osiguraju osnovu za izražavanje našeg mišljenja koje smo u Odjeljku: „Mišljenje sa rezervom“, prethodno iznijeli.

## ISTICANJE PITANJA

Bez dalje kvalifikacije na naše mišljenje skrećemo pažnju na sljedeća pitanja revizije finansijskih izvještaja Preduzeća:

### 1. Sumnjiva i sporna potraživanja

Skrećemo pažnju na značajna sumnjiva i sporna potraživanja od kupaca u iznosu od 89.069.581 KM. Navedeni iznos je suma nenaplaćenih potraživanja.

### 2. Izmirenje obaveza po IDA kreditima

S obzirom na iskazane akumulirane gubitke u poslovanju u iznosu od 88.714.545 KM i preuzete obaveze po reprogramu duga sa Sarajevogasom, u potpunosti je upitna sposobnost Preduzeća da vlastitim sredstvima servisira evidentirane obaveze po IDA kreditima, koji ukupno iznose 17.340.368 KM. Skrećemo pažnju na neophodnost planiranja sredstava za izmirenje obaveza za IDA kredite u Budžetu Kantona Sarajevo i obezbjeđenja istih isključivo iz sredstava Osnivača, kako ne bi bila ugrožena likvidnost Preduzeća, a time i funkcija daljinskog zagrijavanja u Kantonu Sarajevo.

### 3. Izdate mjenice

Preduzeće je u proteklim periodima, kao pokriće obaveza, izdalo sljedeće mjenice:

- Kao instrument obezbjeđenja izmirenja preuzetih obaveza po IDA kreditima, dato je 132 bjanko mjenica za pokriće plaćanja obaveza po IDA kreditima za iznos ukupne obaveze od 25.359.615 KM na dan 28.08.2013. godine. Prema Federaciji BiH dato je 25 mjenica za kredit TF 024034/38970 (iznos kredita 13.527.609 KM), 20 mjenica za kredit 29030 BOS (iznos kredita 4.728.799 KM) i 21 mjenica za kredit BOS 30290 (iznos kredita 7.103.207 KM), kao i 66 mjenica Kantonu Sarajevo za sva tri kredita, po istom osnovu. Kanton Sarajevo je preuzeo obavezu planiranja sredstava u Budžetu Kantona Sarajevo, za izmirenje obaveza Preduzeća za anuitete koji dospijevaju po IDA kreditima, a u skladu sa Odlukom o davanju garancije za servisiranje obaveza po kreditima Svjetske banke TF 24034/38970, 30290 BOS i 29030 BOS za KJKP "Toplane-Sarajevo" d.o.o. Sarajevo broj: 01-05-6815/10 od 31.03.2010. godine. Date mjenice su evidentirane u vanbilansnoj evidenciji.
- U skladu sa Ugovorom sa Fondom za zaštitu okoliša FBiH 01-09-2-2653/2022 od 08.08.2022. godine date su mjenice na iznos od 100.000,00 KM.
- Mjenice AF 6806790 i AF 6806791 u skladu sa Ugovorom sa Fondom za zaštitu okoliša na iznos 100.000,00 KM.
- Mjenica AF 8097240 U skladu sa Ugovorom sa Fondom za zaštitu okoliša na iznos 15.000,00 KM.

### 4. Ugovor o reprogramu duga sa KJKP Sarajevogas d.o.o. Sarajevo

Preduzeće je u 2016. godini potpisalo Ugovor o reprogramu duga sa KJKP Sarajevogas d.o.o. Sarajevo, broj OPU-IP: 164/2021 na period od 77 godina. Preduzeće redovno izmiruje obaveze po reprogramu koje podrazumijevaju godišnje plaćanje rata u iznosu od 1.200.000,00 KM. Na dan 31.12.2022. godine ukupne obaveze po reprogramu iznose 80.557.039 KM, od toga dugoročni dio iznosi 79.357.039 KM, dok je kratkoročni dio evidentiran u iznosu od 1.200.000 KM. Otplatnim planom definisano je izmirenje godišnje obaveze u iznosu od 1.200.000 KM.

### 5. Rizik stalnosti poslovanja

O riziku stalnosti poslovanja smo iznijeli mišljenje u paragrafu: „Vremenska neograničenost poslovanja” Zbog iskazanih gubitaka iznad visine kapitala dajemo preporuku u posebnom paragrafu.

### 6. Primjena MSFI 9

Preduzeće nije na datum sastavljanja finansijskih izvještaja izvršilo procjenu očekivanih kreditnih gubitaka u skladu sa zahtjevima MSFI – 9.

## 7. Gubitak iznad visine kapitala

Zbog iskazanog gubitka iznad visine kapitala neophodno je sazivanje Skupštine Preduzeća Preduzeća u skladu sa Zakonom o privrednim društvima (Službene novine Federacije Bosne i Hercegovine broj: 81/15).

### NEIZVJESNOST U VEZI SA VREMENSKI NEOGRANIČENIM POSLOVANJEM

Prema izjavi Uprave priloženi finansijski izvještaji su pripremljeni pod pretpostavkom vremenske neograničenosti poslovanja Preduzeća.

Odjel za internu reviziju ističe rizik vremenske neograničenosti poslovanja vezan za iskazani gubitak iznad visine kapitala što daje osnovanu sumnju u mogućnost nastavka poslovanja Preduzeća.

Naše mišljenje nije modificirano u vezi s ovim pitanjem.

### KLJUČNA REVIZORSKA PITANJA

Ključna revizijska pitanja su ona pitanja koja su bila, po našoj profesionalnoj prosudbi, od najveće važnosti za našu reviziju godišnjih finansijskih izvještaja tekućeg razdoblja.

### OSTALE INFORMACIJE

Uprava je odgovorna za ostale informacije. Ostale informacije sadrže informacije uključene u godišnji izvještaj o poslovanju. U vezi sa našom revizijom finansijskih izvještaja, revizorska je odgovornost bila pročitati ostale informacije, te razmotriti jesu li ostale informacije značajno protivrječne finansijskim izvještajima ili našim saznanjima stečenim u reviziji ili se drugačije čini da su značajno pogrešno prikazane. U tom smislu mi nemamo nešto za objaviti.

### ODGOVORNOST UPRAVE ZA FINANSIJSKE IZVJEŠTAJE

Uprava Preduzeća je odgovorna za sastavljanje godišnjih finansijskih izvještaja koji daju istinit i fer prikaz u skladu sa Zakonom o računovodstvu i reviziji u Federaciji Bosne i Hercegovine, i za one interne kontrole za koje Uprava Preduzeća odredi da su potrebne za omogućavanje sastavljanja godišnjih finansijskih izvještaja koji su bez značajnog pogrešnog prikaza usljed prevare ili pogreške.

U sastavljanju godišnjih finansijskih izvještaja, Uprava Preduzeća je odgovorna za procjenjivanje sposobnosti Preduzeća da nastavi s poslovanjem po vremenski neograničenom poslovanju. Objavljivanje, ako je primjenjivo, pitanja povezana s vremenski neograničenim poslovanjem i korištenjem računovodstvene osnove utemeljene na vremenskoj neograničenosti poslovanja, osim ako Uprava Preduzeća ili namjerava likvidirati Preduzeće ili prekinuti poslovanje ili nema realne alternative nego da to učini. Oni koji su zaduženi za upravljanje su odgovorni za nadziranje procesa finansijskog izvještavanja kojeg je ustanovilo Preduzeće.

### REVIZOROVE ODGOVORNOSTI ZA REVIZIJU FINANSIJSKIH IZVJEŠTAJA

Naši ciljevi su steći razumno uvjerenje o tome jesu li finansijski izvještaji kao cjelina bez značajnog pogrešnog prikaza usljed prevare ili pogreške i iziskazani revizorski izvještaj koji uključuje naše mišljenje. Razumno uvjerenje je viši nivo uvjerenja, ali nije garancija da će revizija obavljena u skladu s MRevS-ima uvijek otkriti značajno pogrešno prikazivanje kada ono postoji. Pogrešni prikazi mogu nastati usljed prevare ili pogreške i smatraju se značajni ako se razumno može očekivati da, pojedinačno ili u zbiru, utiču na ekonomske odluke korisnika donijete na osnovi tih finansijskih izvještaja.

Kao sastavni dio revizije u skladu sa MRevS-ima, stvaramo profesionalne procjene i održavamo profesionalni skepticizam tokom revizije. Mi takođe:

- prepoznamo i procjenjujemo rizike značajnog pogrešnog prikazivanja finansijskih izvještaja, zbog prevare ili pogreške, oblikujemo i obavljamo revizorske postupke kao reakciju na te rizike i pribavljamo revizorske dokaze koji su dostatni i primjereni da osiguraju osnovu za naše mišljenje. Rizik neotkrivanja značajnog pogrešnog prikazivanja nastalog uslijed prevare je veći od rizika nastalog uslijed pogreške, jer prevara može uključivati tajne sporazume, krivotvorenje, namjerno ispuštanje, pogrešno prikazivanje ili zaobilaženje Internih kontrola;
- stičemo razumijevanje internih kontrola relevantnih za reviziju kako bismo oblikovali revizorske postupke koji su primjereni u iskazanim okolnostima, ali ne i za svrhu izražavanja mišljenja o djelotvornosti internih kontrola Preduzeća;
- ocjenjujemo primjerenost korištenih računovodstvenih politika i razumnost računovodstvenih procjena i povezanih objava koje je stvorila Uprava;
- zaključujemo o primjerenosti korištene računovodstvene osnove zasnovane na vremenskoj neograničenosti poslovanja koju koristi Uprava, bazirano na prikupljenim revizorskim dokazima, zaključujemo o tome postoji li značajna neizvjesnost u vezi s događajima ili okolnostima koji mogu stvarati značajnu sumnju u sposobnosti Preduzeća da nastavi s vremenski neograničenim poslovanjem. Ako zaključimo da postoji značajna neizvjesnost, od nas se zahtjeva da skrenemo pažnju u našem revizorskom izvještaju na povezane objave u finansijskim izvještajima ili, ako takve objave nisu odgovarajuće, da modificiramo naše mišljenje. Naši zaključci se zasnivaju na revizorskim dokazima pribavljenim sve do datuma našeg revizorskog izvještaja;
- ocjenjujemo cjelokupnu prezentaciju, strukturu i sadržaj finansijskih izvještaja, uključujući i objave, kao i odražavaju li finansijski izvještaji transakcije i događaje na kojima su zasnovani na način kojim se postiže fer prezentacija.

### IZVJEŠTAJ O ZAKONSKIM I OSTALIM ZAHTJEVIMA

Prilikom planiranja i provođenja revizije nismo uočili druge zahtjeve vezane za našu reviziju.

Interni revizor

Rasim Balić



Direktor Odjela za internu reviziju

Almina Mujčić



Broj protokola OIR: 0201-05-040/23  
Sarajevo, 14.04.2023. godine



## II KRITERIJI ZA REVIZIJU, PRAVNI OSNOV REVIZIJE, OKVIR RIZIKA I PREPORUKE

### KRITERIJI ZA REVIZIJU

Odjel za internu reviziju KJKP Toplane-Sarajevo d.o.o. Sarajevo je proveo reviziju finansijskih izvještaja Preduzeća za 2022. godinu. Revizija finansijskih izvještaja podrazumijevaju proces objektivnog prikupljanja i procjenjivanja dokaza, kako bi se utvrdilo da li su predmeti revizije, tj. finansijski izvještaji, kao i aktivnosti, finansijske transakcije i informacije, usklađeni sa odgovarajućim kriterijima koji su sadržani u zakonima i drugim propisima. Kriteriji predstavljaju poredbene parametre koji se koriste kako bi se dala ocjena predmeta revizije.

Kriteriji za reviziju finansijskih izvještaja su bili sljedeći:

- Zakon o računovodstvu i reviziji u Federaciji Bosne i Hercegovine (Službene novine Federacije Bosne i Hercegovine, broj 15/2021); i
- Pravilnik o računovodstvu i računovodstvenim politikama (PR/102/01; izdanje 11).

### PRAVNI OSNOV

Revizija finansijskih izvještaja za 2022. godinu je planirana Godišnjim operativnim planom rada Odjela za internu reviziju za 2023. godinu koji je odobren od strane Odbora za reviziju Preduzeća.

### OKVIR RIZIKA

S obzirom na ukupne efekte rizik finansijskog izvještavanja za 2022. godinu cijenimo kao nizak / umjeren.

### PREPORUKE

1. Skrećemo pažnju na neophodnost planiranja sredstava za izmirenje obaveza za IDA kredite u Budžetu Kantona Sarajevo i obezbjeđenja istih isključivo iz sredstava Osnivača – Kantona Sarajevo, kako ne bi bila ugrožena likvidnost Preduzeća, a time i funkcionisanje komunalnog sistema u Kantonu Sarajevo.
2. Izvršiti procjenu neto ostvarive vrijednosti zaliha u skladu sa usvojenim računovodstvenim politikama i zahtjevima Međunarodnog računovodstvenog standarda 2 „Zalihe“, te Članovima 27 i 29 Zakona o računovodstvu i reviziji u Federaciji Bosne i Hercegovine.
3. Preporučujemo da Preduzeće izradi metodologiju umanjenja vrijednosti po osnovu očekivanih kreditnih gubitaka finansijskih instrumenata te prilagodi softverska rješenja u skladu sa zahtjevima MSFI 9 i izvrši procjenu očekivanih kreditnih gubitaka.
4. Zbog iskazanog gubitka iznad visine kapitala preporučujemo sazivanje Skupštine Preduzeća Preduzeća u skladu sa Zakonom o privrednim društvima (Službene novine Federacije Bosne i Hercegovine broj: 81/15).

Za navedene preporuke, predlažu se sljedeći rokovi: odmah, kontinuirano.

### NAPOMENA

Sastavni dio ovog Izveštaja je Izjašnjenje Uprave Preduzeća na ovaj Izveštaj.

## III IZVJEŠTAJ O REVIZIJI

## 1. OPŠTI PODACI

U tabeli koja sljedi dajemo opće informacije o KJKP Toplane-Sarajevo d.o.o. Sarajevo.

Naziv Preduzeća	Kantonalno javno komunalno preduzeće za proizvodnju i distribuciju toplote "Toplane-Sarajevo" d.o.o. Sarajevo
Skraćeni naziv	KJKP "Toplane-Sarajevo" d.o.o. Sarajevo
Sjedište Preduzeća	Ul. Semira Frašte broj 22., Sarajevo
ID broj	4200353740001
PDV broj	200353740001
Šifra djelatnosti	35.30 – Proizvodnja i snabdijevanje parom i klimatizacija
Osnovne funkcije Preduzeća	<ul style="list-style-type: none"> <li>- zagrijavanje više od 52.000 stanova i pripadajućih poslovnih prostora i objekata priključenih na sistem centralnog zagrijavanja,</li> <li>- zaštita prirodne sredine,</li> <li>- održavanje stabilnog energetskeg sistema Kantona Sarajevo.</li> </ul>
Razvrstavanje	<p>Na osnovu podataka iz finansijskih izvještaja godišnjeg obračuna za 2022. godinu, pravno lice KJKP "Toplane-Sarajevo" d.o.o. Sarajevo je prema kriterijima razvrstavanja iz člana 4. Zakona o računovodstvu i reviziji u FBiH iskazalo sljedeće vrijednosti:</p> <ul style="list-style-type: none"> <li>- Ukupan prihod za 2022. godinu 76.894.550 KM</li> <li>- Prosječna vrijednost poslovne imovine 52.813.187 KM</li> <li>- Prosječan broj zaposlenih 325 zaposlenih</li> </ul> <p>Na bazi navedenog pravno lice se svrstava u grupu velikih pravnih lica.</p>
Vlasništvo	Kanton Sarajevo 100%
Statut	Skupština je Odlukom o izmjeni i dopuni Statuta 00-06-05/21 od 29.12.2022. godine izvršila izmjenu Statuta Preduzeća. Izmjena je notarski obrađena od strane notara Jasmine Selimović dana 29.12.2022. godine pod brojem: OPU-IP-1996/2022.
Organi upravljanja i rukovođenja	Organi Preduzeća su: <ul style="list-style-type: none"> <li>1) Skupština;</li> <li>2) Nadzorni odbor;</li> <li>3) Uprava,</li> </ul> kao organi upravljanja; i <ul style="list-style-type: none"> <li>4) Odbor za reviziju.</li> </ul>
Skupština	U periodu od 01.01.2022. do 31.12.2022. godine funkciju Skupštine Preduzeća je obavljao: <ul style="list-style-type: none"> <li>- Ismar Adžajlić, punomoćnik - broj punomoći: 02-04-16490-7-1/20 od 08.04.2022. godine.</li> </ul>
Nadzorni odbor	U periodu od 01. januar do 31. decembra 2022. godine funkciju Nadzornog odbora koji je imenovan Odlukom Skupštine Preduzeća, broj: 00-03-V- 02/21 od 31. augusta 2022. godine su obavljali: <ul style="list-style-type: none"> <li>- - Dragan Duvnjak, predsjednik</li> <li>- - Fikret Nukica, član i</li> <li>- - Enver Smajkan, član.</li> </ul>
Uprava	U periodu od 01. januara do 31. decembra 2022. godine Uprava se sastojala od 3 člana, i to: <ul style="list-style-type: none"> <li>- Sjefo Ušanović kao direktor (odluka o imenovanju broj: 01-06-02/21; datum: 13.07.2021. godine) obavljao funkciju tokom čitave 2022. godine.</li> </ul>

Izveštaj o reviziji finansijskih izvještaja KJKP Toplane-Sarajevo d.o.o. Sarajevo za 2022. godinu	Strana 9/ 39
	<p>U periodu od 28. oktobra 2021. godine do 23. juna 2022. godine funkcije v.d. izvršnih direktora su obavljali:</p> <ul style="list-style-type: none"> <li>- Mirza Musić, kao v.d. izvršnog direktora za tehničke poslove, i</li> <li>- Amel Đogić, kao v.d. izvršnog direktora za pravne, opće i ekonomske poslove.</li> </ul> <p>U periodu od 23. juna 2022. godine do kraja posmatranog perioda, na osnovu odluke o imenovanju broj: 01-20-03/22, funkcije izvršnih direktora su obavljali:</p> <ul style="list-style-type: none"> <li>- Mirza Musić, izvršni direktor za tehničke poslove, i</li> <li>- Amel Đogić, izvršni direktor za pravne, opće i ekonomske poslove.</li> </ul>
Odbor za reviziju	<p>U posmatranom period Odbor za reviziju su činili:</p> <ol style="list-style-type: none"> <li>1) Muamera Šišić, predsjednik;</li> <li>2) Advija Alihodžić, član;</li> <li>3) Imad Rapa, član.</li> </ol> <p>Član Odbora za reviziju bez prava glasa tokom 2022. godine je bila i Almina Mujčić, Direktor Odjela za internu reviziju.</p>
Zaposleni	<p>Stanje broj radnika na dan 01.01.2022. godine.....327 radnika; Stanje broja radnika na dan 31.12.2022. godine.....323 radnika.</p>
Eksterna revizija	<p>Reviziju finansijskih izvještaja Preduzeća za 2021. godinu obavila je revizorska kuća ORECONS &amp; AUDIT d.o.o. Zenica, sa pozitivnim mišljenjem.</p>
Cilj i obim revizije	<p>Cilj revizije finansijskih izvještaja je omogućiti revizoru da izrazi mišljenje o tome da li su, u svakom značajnom pogledu, finansijski izvještaji za 2022. godinu pripremljeni u skladu sa važećom zakonskom regulativom.</p>
Predaja finansijskih izvješta	<p>Obrasci finansijskih izvještaja su prvi put preiskazani Finansijsko informatičkoj agenciji PJ Sarajevo (FIA) dana 28.02.2023. godine.</p>

## 2. RAČUNOVODSTVENE POLITIKE I ZABILJEŠKE ZA PERIOD 01.01 – 31.12.2022. GODINE

U nastavku dajemo pregled najvažnijih računovodstvenih politika i zabilješki iz finansijskog izvještaja Preduzeća „Bilješke uz finansijske izvještaje za period 01.01 – 31.12.2022. godine”.

### Osnovne računovodstvene politike

#### Osnove sastavljanja

Finansijski izvještaji obuhvataju izvještaj o finansijskom položaju na kraju perioda (bilans stanja); izvještaj o dobiti ili gubitku i ostaloj sveobuhvatnoj dobiti perioda (bilans uspjeha); izvještaj o promjenama u kapitalu tokom perioda; izvještaj o novčanim tokovima tokom perioda; računovodstvene politike i zabilješke, koje obuhvataju pregled značajnih računovodstvenih politika i druga objašnjenja.

Svi iznosi u izvještajima iskazani su u konvertibilnim markama (KM).

U nastavku, po segmentima, dat je pregled politika koje je Preduzeće koristilo, kao i najznačajnije zabilješke.

#### Priznavanje i vrednovanje prihoda

Prihodi se priznaju u obračunskom razdoblju u kojem su pružena dobra/usluge i predstavljaju povećanje ekonomske koristi u toku obračunskog perioda u formi priliva tj. povećanja sredstava ili smanjenja obaveza koje se može pouzdano izmjeriti. Prihodi se priznaju u finansijskim izvještajima na osnovu sljedećih elemenata:

- dobra ili usluge su isporučene kupcu,
  - iznos prihoda se može pouzdano izmjeriti na osnovu faktura ili naplaćenog iznosa,
  - kada je vjerovatno da će transakcija biti praćena prilivom ekonomske koristi,
  - kada se troškovi, koji su nastali ili će nastati vezano za transakciju, mogu pouzdano izmjeriti.
- Prihodi Preduzeća su klasifikovani kao prihodi od prodaje sa kupcima i ostali prihodi i dobiti.

Prihodi od redovnih – operativnih aktivnosti obuhvataju:

- prihodi od prodaje gotovih proizvoda (centralno grijanje – stambeni i poslovni prostor),
- prihodi od pruženih usluga (izdavanje saglasnosti, izrada i pregled projektne dokumentacije, montaže, ispuštanje vode, mjerenje poluanata...)

Ostali prihodi i dobiti obuhvataju:

- Ostali poslovni prihodi (prihodi od donacija, prihodi od najma i drugo)
- Finansijski prihodi,
- ostale prihodi i dobiti (prihodi od otpisa obaveza, neto prihodi od prodaje materijala i stalnih sredstava, prihodi od naplaćenih otpisanih potraživanja),
- prihodi iz osnova promjena računovodstvenih politika.

Tarifni sistem KJKP „Toplane-Sarajevo“ d.o.o. Sarajevo sa Metodologijom obračuna isporučene toplotne energije i Odluka o visini tarifnih stavova su donijeti dana 15.08.2016. godine (Odluke Vlade Kantona Sarajevo broj: 02-05-25151-10/16 i 02-05-25151-11/16 od 15.08.2016. godine).

Od 01.08.2016. godine, fakturisanje centralnog grijanja se vrši na način propisan važećom legislativom, odnosno Tarifnim sistemom sa Metodologijom obračuna isporučene toplotne energije. Preduzeće priznaje prihod od centralnog grijanja u periodu kada prihod nastaje.

Na prijedlog Nadzornog odbora (Odluka broj: 01-18-01/18 od 09.07.2018. godine), Vlada Kantona Sarajevo je donijela Odluku o usvajanju Izmjena Tarifnog sistema KJKP „Toplane-Sarajevo“ d.o.o. Sarajevo sa Metodologijom obračuna isporučene toplotne energije, sa primjenom od 01.06.2018. godine (Odluka broj: 02-05-29645-2/18 od 09.08.2018. godine).

Shodno naprijed navedenom, od 01.06.2018. godine je obustavljen obračun naknade korisnicima stambenih/poslovnih prostora za vrijeme isključenja iz toplifikacionog sistema.

#### Priznavanje i vrednovanje rashoda

Rashodi obuhvataju troškove koji proističu iz Poslovnih rashoda i Ostalih rashoda i gubitaka koji ne proizilaze iz osnovnih, redovnih aktivnosti.

Poslovni rashodi su rashodi koji proističu iz operativnih (redovnih, osnovnih, poslovnih) aktivnosti, kao što su troškovi materijala i rezervnih dijelova, energenata, plaća, amortizacije te svi drugi troškovi nastali u vezi sa obavljanjem osnovne djelatnosti.

Ostali rashodi i gubici su rashodi koji proističu iz drugih neoperativnih aktivnosti, kao što su rashodi od finansiranja (rashodi kamata, negativne kursne razlike i slično) i ostali rashodi i gubici, (neto gubici od prodaje sredstava materijala, rashodi po osnovu ispravke vrijednosti i otpisa potraživanja, rashodi na zalihama materijala i slično). Rashodi se priznaju u onom obračunskom razdoblju kada i sa njima vezani prihodi.

Priznavanje rashoda u bilansu uspjeha vrši se na osnovu sljedećih kriterija:

- sučeljavanje troškova sa prihodima, što znači da postoji direktna veza između nastalih troškova i specifičnih stavki prihoda,
- rashodi imaju za posljedicu smanjenje sredstava ili povećanje obaveza koji se mogu pouzdano izmjeriti.

#### Politika vrednovanja i iskazivanja primanja zaposlenih

Primanja zaposlenih regulisana su Kolektivnim ugovorom, Pravilnikom o radu, Ugovorima o radu i odlukama Uprave Preduzeća. Primanja zaposlenih su svi oblici naknada koje Preduzeće daje u zamjenu za usluge koje pružaju zaposlenici Preduzeća. Primanja zaposlenih koja dospijevaju u roku od dvanaest mjeseci nakon razdoblja u kojim je zaposlenik pružio svoje usluge predstavljaju kratkoročna primanja. Kratkoročna primanja zaposlenih priznaju se u troškovima perioda, kad je zaposlenik pružio usluge Preduzeću i stekao pravo na naknadu. U kratkoročna primanja spadaju:

- plaće za efektivni rad u skladu sa internim aktima Preduzeća, sa pripadajućim porezima i doprinosima u skladu sa propisima,
- naknade za kratkoročna odsustva (godišnji odmor, državni i vjerski praznici, bolovanje osim bolovanja koje se može nadoknaditi od zdravstvenih fondova),
- topli obrok, prevoz s posla i na posao, regres za godišnji odmor i ostala priznata primanja radnika,
- naknade po osnovu bolovanja preko 42 dana, koje se u skladu sa važećim propisima djelimično refundiraju od strane Zavoda za zdravstveno osiguranje.

Preduzeće isplaćuje radnicima jednokratne otpremnine prilikom odlaska u penziju. Obaveza i trošak ove vrste primanja se utvrđuje primjenom metode projicirane kreditne jedinice. U skladu s metodom projicirane kreditne jedinice, primanje se mora pripisati tekućem periodu (radi utvrđivanja troška tekućeg rada), kao i tekućim i ranijim periodima (radi utvrđivanja sadašnje vrijednosti obaveza za definisana primanja). Preduzeće primanje pripisuje periodima u kojima nastaje obaveza osiguravanja primanja nakon prestanka radnog odnosa. Ta obaveza nastaje kada radnici rade u zamjenu za primanja nakon prestanka radnog odnosa za koja Preduzeće očekuje da će ih isplaćivati u budućim izvještajnim periodima. Aktuarske tehnike i angažovanje ovlaštenog aktuaru omogućavaju Preduzeću da dovoljno pouzdano izmjeri nevedene obaveze kako bi opravdao priznavanje obaveze.

Na osnovu aktuarskog izvještaja evidentira se trošak koji je u tom momentu porezno nepriznat. Porezno priznavanje evidentiranog troška evidentira se u onom obračunskom periodu kada dođe do realizacija obaveza.

#### Nekretnine, postrojenja i oprema

Nekretnine, postrojenja i oprema priznaju se po trošku nabavke umanjenom za akumuliranu amortizaciju i akumulirane gubitke od umanjenja.

Zemljište za koje Preduzeće posjeduje relevantnu dokumentaciju o vlasništvu (ZK izvod) se evidentira odvojeno od građevinskih objekata u bilansnoj evidenciji Preduzeća. Zemljište, za koje je Preduzeće pokrenulo radnje za pribavljanje relevantne dokumentacije o vlasništvu, se također vodi odvojeno od građevinskih objekata, ali u vanbilansnoj evidenciji (kao informacije korisnicima finansijskih izvještaja). Nakon sticanja uslova za računovodstveno priznavanje kao sredstva, zemljište se po procjenjenoj fer vrijednosti reklasifikuje iz postojeće bruto vrijednosti građevina. Zemljište se ne amortizuje.

Materijalna sredstva (nekretnine, postrojenja, oprema, biološka imovina i ostala stalna materijalna sredstva) priznaju se i vrednuju po nabavnoj vrijednosti, u skladu sa MRS 16 i drugim relevantnim standardima. Nabavna vrijednost ovih sredstava utvrđuje se u skladu sa paragrafom 16 MRS 16.

Također, značajna su preuzimanja sredstava (oprema, distributivna mreža, nekretnina) u vlasništvo, koja se inicijalno vrednuju na osnovu relevantne finansijske dokumentacije, a ako ista ne postoji za sredstava koja Preduzeće preuzima u vlasništvo vrši se procjena vrijednosti sredstava (fer tržišna vrijednost).

Amortizacija se obračunava na način da se nabavna ili procijenjena vrijednost imovine, osim zemljišta u vlasništvu i dugotrajne imovine u pripremi, otpisuje tokom procijenjenog vijeka upotrebe primjenom proporcionalne/linearne metode, koja podrazumijeva da se sredstvo ravnomjerno amortizuje u periodu u kojem se očekuje da će se sredstvo koristiti. Amortizacija sredstava započinje kad je sredstvo spremno za namjeravanu upotrebu.

Preduzeće vrši procjenu korisnog vijeka upotrebe stalnih sredstava jednom u dvije godine putem stručne komisije formirane od strane Uprave Preduzeća. Na osnovu utvrđenog korisnog vijeka upotrebe stalnih sredstava, utvrđuju se stope amortizacije koristeći formulu: stopa amortizacije = 100/broj godina procijenjene upotrebe.

Nekretnine, postrojenja i oprema se prestaju priznavati prilikom prodaje ili kada se od njihove kontinuirane upotrebe više ne očekuju buduće ekonomske koristi. Dobit ili gubitak od prodaje ili rashodovanja stavke nekretnina, postrojenja i opreme se utvrđuje kao razlika između priliva ostvarenih prodajom i knjigovodstvene vrijednosti predmetnog sredstva koja se priznaje u dobit ili gubitak.

#### **Nematerijalna sredstva**

Nematerijalna sredstva priznaju se i vrednuju po nabavnoj vrijednosti u skladu sa MRS 38, MRS 36 i drugim relevantnim standardima. Nematerijalno sredstvo se početno mjeri po trošku sticanja. Nakon početnog priznavanja nematerijalno sredstvo se vodi po njegovoj nabavnoj vrijednosti umanjenoj za svu akumuliranu amortizaciju (ispravka vrijednosti) i sve akumulirane gubitke od umanjenja. Amortizacija se obračunava proporcionalnom/linearnom metodom tokom procijenjenog vijeka upotrebe. Nematerijalno sredstvo se prestaje priznavati otuđenjem ili kad se njegovom upotrebom ili prodajom ne očekuju buduće ekonomske koristi.

#### **Ulaganja u instrumente kapitala**

Učešće (udjel) u kapitalu drugih pravnih lica (IGT d.o.o.), nema značajnog uticaja (udjel manji od 20%) i vrednovan je po trošku ulaganja. Iznos udjela je 24.127 KM, odnosno 9,82% od kapitala IGT d.o.o. Preduzeće nema obavezu sastavljanja konsolidovanih izvještaja.

#### **Zalihe**

U računovodstvenom i poslovnom smislu, zalihe su u kategoriji tekućih (tj. kratkoročnih) sredstava koje karakteriše brži obrt, odnosno trošenje u vremenu do jedne godine. Međutim, iako početno imaju karakter kratkoročnih sredstava i namjenu obrta do jedne godine, zadržavanje zaliha duže od jedne godine ne znači da zalihe gube svojstva tekućih sredstava. Radi se o rezervnim dijelovima za postrojenja, materijalima i energentima (goriva). Zalihe služe kao resurs koji se troši za održavanje postrojenja i opreme Preduzeća (materijal, rezervni dijelovi, sitni inventar, auto-gume), osim tečnog goriva koje služi kao alternativa u proizvodnji toplotne energije. Priznavanje i vrednovanje zaliha je u skladu sa MRS 2. Zalihe se vrednuju (iskazuju) po nabavnoj vrijednosti koja obuhvata sve troškove nabavke koji su nastali u procesu dovođenja zaliha na sadašnju lokaciju i u sadašnje stanje. Sve zalihe sirovina i materijala (osim kancelarijskog i materijala za čišćenje poslovnih prostorija) analitički se knjiže u skladišnoj evidenciji prema količini i cijenama posebno za svaku vrstu materijala.

Razduženje tj. trošenje zaliha vrši se po metodi ponderisanog prosječnog troška. Otpis sitnog alata i inventara, auto guma, zaštitne odjeće i neposlovne imovine vrši se metodom 100% otpisa prilikom stavljanja u upotrebu, a isknjiženje istog vrši se kada je sredstvo rashodovano.

Zalihe tečnih goriva (mazut i lož ulje) koje su vlasništvo Direkcije za robne rezerve Kantona Sarajevo se vode u vanbilansnoj evidenciji.

Konstatuje se da je realizacija preporuka Odbora za reviziju iz augusta 2021. godine po Izveštaju o reviziji zaliha Odjela za internu reviziju Preduzeća broj OIR: 0201-05/144/21 i svih preporuka iskazanih i od strane Odbora za reviziju i preporuke broj 11 Ureda za reviziju Institucija FBiH u izvještaju broj O 1-02-09-1-4-2047- 5/20 realizirana. Formirana je radna grupa za planiranje za izradu plana mjera za implementaciju preporuka.

S obzirom da procjenjivanje vrijednosti zaliha ima za cilj utvrditi knjigovodstvenu, tržišnu, nadoknadivu, sadašnju, fer, zamjensku, likvidacionu i/ili poslovnu vrijednost imovine, obaveza i kapitala, a na osnovu Vjerodostojne dokumentacije, fizičke sposobnosti predmeta procjene i budućih novčanih primitaka i izdataka, u skladu sa pravilima struke i da utiče na finansijski rezultat neophodno je, u skladu sa članom 29. Zakona o računovodstvu i reviziji FBiH (S1. novine F/BiH 15/2021), da procjenu vrijednosti imovine i kapitala vrši lice sa profesionalnim zvanjem "ovlašteni procjenitelj" koje posjeduju certifikat i važeću licencu izdatu u skladu sa propisom o procjenjivanju ekonomske vrijednosti pravnih lica, imovine, obaveza i kapitala, te da izvještaj o izvršenoj procjeni imovine i kapitala bude ovjeren od strane ovlaštenog procjenitelja. Uprava je putem provedene javne nabavke angažovala "ovlaštenog procjenitelja" koji je izvršio procjenu/usklađivanje vrijednosti zaliha u skladu sa MRS 2 na dan 31.12.2022. godine.

#### **Potraživanja**

Kada Preduzeće isporuči kupcima dobra ili obavi usluge, vrijednost isporučenih proizvoda i obavljenih usluga iskazuje se kao kratkoročno potraživanje. Potraživanja su finansijska sredstva Preduzeća i nakon početnog vrednovanja (faktura sa utvrđenom cijenom i rokom plaćanja) Uprava Preduzeća kontinuirano vrši naknadna mjerenja i procjenu u odnosu na početo priznavanje, a sa ciljem prikazivanja finansijske imovine po fer vrijednosti. Kratkoročna potraživanja Preduzeća su klasifikovana na:

- potraživanja od prodaje,
- potraživanja od zaposlenika,

- potraživanja od državnih organa i institucija,
- ostala kratkoročna potraživanja,
- potraživanja za PDV – odbitni ulazni porez.

Kupci su razvrstani (u zavisnosti od karaktera usluge) na:

- kupci za centralno grijanje (stambeni i poslovni prostor),
- kupci – upravitelji,
- ostali kupci

#### Ostala kratkotrajna sredstva

Kratkoročna finansijska sredstva (MRS 1, MRS 32) predstavljaju ona sredstva Preduzeća koja su odmah raspoloživa za realizaciju i neće se držati duže od jedne godine od datuma bilansa stanja. U poslovnim knjigama Preduzeća, gotovina je razvrstana na:

- novac u banci,
- novac u blagajni.

Kratkotrajna finansijska imovina su monetarne stavke, pa se u poslovnim knjigama iskazuju po nominalnoj vrijednosti. Novac u banci i blagajni predstavlja monetarnu stavku koja je odmah raspoloživa i ista se knjiži u visini njene nominalne vrijednosti proizašle iz poslovne transakcije.

#### Odložena porezna sredstva

Odložena porezna sredstva (MRS 12) nastaju iz neiskorištenih poreznih gubitaka ili neiskorištenih poreznih kredita. Predstavljaju iznose poreza na dobit nadoknadive u budućim periodima. Kod odloženih poreznih sredstava po osnovu neiskorištenih poreznih gubitaka, MRS 12 nalaže da se oni trebaju priznati samo u onim slučajevima i do onog iznosa za koji je vjerovatno da će postojati buduća oporeziva dobit, koja će se moći umanjiti za prenesene porezne gubitke. Odložena porezna sredstva predstavljaju korist od neiskorištenih poreznih gubitaka.

#### Kapital Preduzeća

Osnovni kapital Preduzeća utvrđen je članom 13. Statuta i predstavlja ulog Osnivača, Kantona Sarajevo, sa 100%-tnim udjelom.

Povećanje i smanjenje osnovnog kapitala vrši se na osnovu odluke Osnivača, a u skladu sa Zakonom o privrednim društvima i osnivačkim aktom. U skladu sa propisima Preduzeće ima formiran fond rezervi. Fond rezervi je formiran u prethodnim periodima.

Kapital Preduzeća je klasifikovan kao:

- Vlasnički kapital
- Rezerve Preduzeća
- Neraspoređena dobit
- Gubitak ranijih perioda

Odluku o utvrđivanju i raspoređivanju dobiti, odnosno pokriću gubitka donosi Skupština Preduzeća, nakon usvajanja godišnjeg obračuna, većinom glasova prisutnih.

Prijedlog odluke o raspoređivanju dobiti ili načinu pokrića gubitaka, priprema Uprava Preduzeća i dostavlja Odboru za reviziju i Nadzornom odboru. Skupština Preduzeća, na osnovu Preporuke Odbora za reviziju i Odluke Nadzornog odbora, donosi Odluku o usvajanju Izvještaja o poslovanju sa Finansijskim izvještajima Preduzeća i načinu pokrića gubitaka, obzirom da Preduzeće ima akumulirane, nepokrivene gubitke iz prethodnih perioda.

Preduzeće primjenjuje kapitalni pristup Međunarodnog računovodstvenog standarda 20 prilikom priliva sredstava za pokriće gubitaka u poslovanju tj. kada Vlada, u ime Kantona, kao osnivača i vlasnika Preduzeća, gubitak ostvaren iz poslovanja Preduzeća pokriva po proceduri, putem Skupštine. Skupština Preduzeća donosi odluku o načinu pokrića gubitka iz poslovanja, u skladu sa Zakonom o privrednim društvima.

Računovodstvenom politikom Preduzeća je definisano da se primljena sredstva od Vlade Kantona Sarajevo (Odlukom Vlade Kantona Sarajevo se definiše namjena sredstava) ne mogu priznati kao prihod u bilansu uspjeha pošto nisu zaradene (MRS 20, paragraf 14b). Vlada Kantona Sarajevo, kao osnivač Preduzeća (vlasnik 100%), u skladu sa Zakonom o privrednim društvima, vrši pokriće gubitaka u poslovanju iz ranijih godina, što predstavlja vid dokapitalizacije Preduzeća.

#### Dugoročne i kratkoročne obaveze

Obaveza se priznaje u bilansu stanja kada je vjerovatno da će odliv resursa koji sadrži ekonomske koristi proisteći iz podmirenja sadašnjih obaveza i kada se iznos obaveze koja će se podmiriti može pouzdano izmjeriti.

Obaveza koja dospijeva u roku dužem od godinu dana iskazuje se u bilansu stanja kao dugoročna obaveza.

Dugoročne obaveze se klasifikuju na:

- unaprijed naplaćeni i drugi odloženi prihodi,
- dugoročni krediti uzeti u zemlji i inostranstvu,
- dugoročne obaveze po Ugovoru o reprogramu duga,
- ostale dugoročna rezervisanja.

Kratkoročne obaveze, kao što su obaveze prema dobavljačima, te obračunate obaveze za zaposlene i za ostale troškove poslovanja, čine dio obrtnog kapitala koji se koristi u redovnom poslovnom ciklusu Preduzeća. Preduzeće takve poslovne stavke klasifikuje kao kratkoročne obaveze, čak i ako njihovo podmirenje dospijeva u roku dužem od dvanaest mjeseci nakon izvještajnog perioda.

#### **Odgođeni prihod**

Sredstva dobijena za nabavku opreme u Preduzeću, u računovodstvu se tretiraju kao odgođeni prihod koji se, u srazmjeri sa obračunatom amortizacijom opreme nabavljene iz tih sredstava, priznaje u prihode perioda.

Shodno Uredbi o opštim uslovima za proizvodnju, isporuku i korištenje toplotne energije Vlade Kantona, a na osnovu zaključenih ugovora sa investitorima, novoizgrađeni termoenergetski objekti (distributivna mreža, kotlovnice) iskazani u vlasništvo Preduzeću se evidentiraju u poslovnim knjigama. Nabavna vrijednost ovih sredstava se u računovodstvu tretira kao odgođeni prihod, koji se priznaje u prihode perioda u srazmjeri sa amortizacijom evidentiranih termoenergetskih objekata.

#### **IDA krediti**

Dugoročni krediti iz inostranstva, koji su zaključeni u stranoj valuti, pri početnom evidentiranju iskazuju se u konvertibilnim markama. Preduzeće vrši kursiranje dugoročnih kredita 4 puta godišnje (kvartalno, za polugodišnji i godišnji obračun) i na dan plaćanja anuiteta, a prema važećem kursu Centralne banke BiH. Kanton Sarajevo planira sredstava u Budžetu Kantona Sarajevo, za izmirenje obaveza koje Preduzeće ima za anuitete koji dospijevaju po IDA kreditima, zbog gubitaka u poslovanju.

#### **Dugoročne obaveze po Ugovoru o reprogramu duga**

Predstavljaju obaveze prema KJKP „Sarajevogas“ d.o.o. Sarajevo koje su, u skladu sa potpisanim Ugovorom o reprogramu duga broj: 03-08-04-942/17 od 28.02.2017. godine, reklasifikovane na dan 31.12.2016. godine, te se prilikom izrade godišnjeg obračuna vrši reklasifikacija obračunskog dijela kratkoročnih obaveza.

#### **Rezervisanja**

Rezervisanja se priznaju kada:

- Preduzeće ima sadašnju obavezu (zakonsku ili izvedenu) kao rezultat nekog prošlog događaja
- je vjerovatno da će za izmirenje obaveze biti neophodan odliv resursa koji sadrže ekonomske koristi
- se može napraviti pouzdana procjena iznosa obaveze.

Iskazani iznos rezervisanja odražava najbolju moguću procjenu naknade koju će biti potrebno isplatiti radi izmirivanja sadašnje obaveze na kraju izvještajnog perioda uzimajući u obzir rizike i neizvjesnosti povezane s obavezom. Procjene ishoda i finansijskog efekta vrši Uprava Preduzeća prosuđivanjem, koristeći kao pomoć iskustva iz sličnih transakcija, a u nekim slučajevima i izvještaja nezavisnih stručnjaka. Dokazi koji se pritom razmatraju uključuju i one dokaze koji proizlaze iz događaja nastalih nakon izvještajnog perioda. Ako se rezervisanje mjeri koristeći procjenu odliva novca potrebnog za izmirenje sadašnje obaveze, knjigovodstveni iznos obaveze je sadašnja vrijednost tih novčanih odliva (kad je učinak vremenske vrijednosti novca materijalno značajan). Rezervisanja se preispituju na kraju svakog izvještajnog perioda i usklađuju tako da odražavaju najbolju sadašnju procjenu. Ako više nije vjerovatno da će podmirenje obaveze zahtijevati odliv resursa koji sadrže ekonomske koristi, rezervisanje se stornira. Rezervisanje se koristi samo za izdatke za koje je rezervisanje prvobitno priznato.

#### **Vanbilansna evidencija**

Sredstva i obaveze za koje, prema MRS, nisu stečeni uslovi za priznavanje u bilansu stanja i bilansu uspjeha, ali osiguravaju dodatne informacije o budućim potencijalnim obavezama, se iskazuju u vanbilansnoj evidenciji.



**3. GODIŠNJI FINANSIJSKI IZVJEŠTAJI****BILANS USPJEHA za period od 01.01. do 31.12.2022. godine**

Bilansne pozicije	2022. godina	2021. godina
Prihodi iz ugovora s kupcima	67.334.343	54.325.982
Prihodi iz ugovora sa nepovezanim stranama na domaćem tržištu	67.334.343	54.325.982
- Prihodi od prodaje gotovih proizvoda	67.041.326	54.089.573
- Prihodi od pruženih usluga	293.017	236.409
Ostali prihodi i dobici	9.560.207	8.453.076
Dobici od dugoročne nefinansijske imovine	6.235	7.193
Neto dobici od otuđenja nekretnina, postrojenja i opreme	6.235	0
Neto dobici od otuđenja nematerijalne imovine	0	7.193
Finansijski prihodi	186.516	53.383
- Prihodi od kamata	186.516	53.383
Ostali prihodi i dobici	9.367.456	8.298.070
<b>Ukupno prihodi</b>	<b>76.894.550</b>	<b>62.779.058</b>
Poslovni rashodi	64.143.023	49.128.898
- Troškovi sirovina i materijala	565.978	493.579
- Troškovi energije i goriva	47.170.716	33.461.322
- Troškovi plaća i ostalih ličnih primanja	11.313.440	10.687.590
Amortizacija	2.423.376	2.542.996
- Nekretnine, postrojenja i oprema	2.310.641	2.471.950
- Imovina s pravom korištenja	59.097	59.385
- Nematerijalna imovina	53.637	11.661
Troškovi primljenih usluga	1.188.117	778.943
Ostali poslovni rashodi i troškovi	1.481.395	1.164.468
Ostali rashodi i gubici	8.662.029	8.667.859
Troškovi rezervisanja, neto	206.991	7.500
Rashodi od prodaje materijala, neto	11.586	0
Manjkovi i ostala negativna usklađenja zaliha	543.933	455.301
Finansijski rashodi	904.566	1.374.767
Rashodi od kamata	136.824	182.905
Neto negativne kursne razlike	765.742	1.190.215
Ostali finansijski rashodi	0	1.647
Ostali rashodi i gubici	6.994.953	6.830.291
<b>Ukupno rashodi</b>	<b>72.805.052</b>	<b>57.796.757</b>
Dobit iz redovnog poslovanja prije oporezivanja	4.089.498	4.982.301
Porez na dobit	638.117	695.442
Tekući porez na dobit	549.655	615.526
Odgođeni porez na dobit	88.462	79.916
Efekat smanjenja odgođene porezne imovine	88.462	79.916
Dobit iz redovnog poslovanja	3.451.381	4.286.859
<b>UKUPNI REZULTAT</b>	<b>3.451.381</b>	<b>4.286.859</b>

(svi novčani iznosi su iskazani u KM).

**BILANS STANJA na dan 31.12.2022. godine**

POZICIJA	31.12.2022. godine	31.12.2021. godine
<b>IMOVINA</b>		
Dugoročna imovina	18.409.530	18.986.862
Nekretnine, postrojenja i oprema	18.255.372	18.770.220
- Zemljište	4.114.243	4.114.243
- Građevinski objekti	5.020.655	5.552.274
- Postrojenja, oprema i namještaj	8.914.442	8.832.840
- Transportna sredstva	151.376	202.723
- Nekretnine, postrojenja i oprema u pripremi	54.656	68.140
	81.039	140.002
Imovina s pravom korištenja	29.153	33.325
Građevinski objekti	51.866	106.677
Postrojenja i oprema	48.992	52.513
Nematerijalna imovina	48.992	52.513
- Ostala nematerijalna imovina	24.127	24.127
Finansijska imovina po fer vrijednosti kroz ostali ukupni rezultat	24.127	24.127
- Ulaganja u instrumente kapitala	36.286.694	31.943.287
Kratkoročna imovina	5.561.707	5.623.713
Zalihe	5.561.015	5.620.665
- Sirovine, materijal, rezervni dijelovi i sitan inventar	692	3.048
- Iskazani avansi	15.180.691	11.372.055
Potraživanja od kupaca	15.180.691	11.372.055
Kupci u zemlji	14.999.699	14.731.008
Novac i novčani ekvivalenti (isključujući prekoračenja po bankovnim računima)	14.579	0
Akontacije poreza na dobit	530.018	216.511
Ostala imovina i potraživanja, uključujući i razgraničenja	54.696.224	50.930.149
<b>UKUPNO IMOVINA</b>	<b>40.982.338</b>	<b>36.839.007</b>
<b>VANBILANSNA EVIDENCIJA</b>	<b>95.678.562</b>	<b>87.769.156</b>
<b>UKUPNO IMOVINA I VANBILANSNA EVIDENCIJA</b>		
<b>KAPITAL</b>		
Vlasnički kapital	10.000	10.000
- Udjeli članova društva sa ograničenom odgovornošću	10.000	10.000
Rezerve	22.575.861	22.575.861
- Ostale rezerve	22.575.861	22.575.861
Dobit	3.451.381	4.286.859
- Dobit tekućeg perioda	3.451.381	4.286.859
Gubitak	88.714.545	93.001.403
- Akumulirani, nepokriveni gubici iz prethodnih perioda	88.714.545	93.001.403
Kapital koji pripada vlasnicima matičnog društva	-62.677.303	-66.128.683
<b>UKUPNO KAPITAL</b>	<b>-62.677.303</b>	<b>-66.128.683</b>
<b>OBAVEZE</b>		
Dugoročne obaveze	99.565.051	103.065.220
Obaveze po uzetim kreditima	15.041.189	16.631.597
Odgođeni prihod	4.543.847	5.287.100
Rezervisanja	622.976	537.422
Ostale obaveze, uključujući i razgraničenja	79.357.039	80.609.101
Odgođene porezne obaveze	168.378	79.916
Kratkoročne obaveze (135+142+143+144+145+146+147)	17.640.098	13.913.696
Obaveze prema dobavljačima	12.447.300	8.250.208
Obaveze po uzetim kreditima	2.299.180	1.860.746
Obaveze po osnovu najмова	68.266	63.509
Ostale finansijske obaveze po amortizovanom trošku	0	368
Rezervisanja	113.102	0
Obaveze za porez na dobit	0	487.946
Ostale obaveze, uključujući i razgraničenja	2.712.250	3.250.919
<b>UKUPNO OBAVEZE</b>	<b>117.373.527</b>	<b>117.058.832</b>
<b>UKUPNO KAPITAL I OBAVEZE</b>	<b>54.696.224</b>	<b>50.930.149</b>
<b>VANBILANSNA EVIDENCIJA</b>	<b>40.982.338</b>	<b>36.839.007</b>
<b>UKUPNO KAPITAL, OBAVEZE I VANBILANSNA EVIDENCIJA</b>	<b>95.678.562</b>	<b>87.769.156</b>

(svi novčani iznosi su iskazani u KM).

## IZVJEŠTAJ O NOVČANIM TOKOVIMA INDIREKTNA METODA za period 01.01-31.12.2022. godine

Pozicija	Oznaka (+)(-)	Od 01.01. do 31.12. tekuće godine	Od 01.01. do 31.12. prethodne godine
<b>GOTOVINSKI TOKOVI IZ POSLOVNIH AKTIVNOSTI</b>			
Dobit/(gubitak) prije oporezivanja	(+)(-)	3.451.381	4.286.859
Usklađenja:			
Amortizacija	(+)	2.423.375	2.542.996
(Dobit)/gubitak od otuđenja nekretnina, postrojenja i opreme, neto	(+)(-)	-6.235	-7.193
Viškovi, manjkovi, otpisi i prilagođavanje vrijednosti zaliha, neto	(+)(-)	543.933	0
Prihodi od kamata i finansijskog najma priznati u bilansu uspjeha	(-)	-186.516	0
Finansijski rashodi priznati u bilansu uspjeha	(+)	904.566	1.420.309
Promjene u obrtnom kapitalu			
Smanjenje/(povećanje) zaliha	(+)(-)	62.006	-227.860
Smanjenje/(povećanje) potraživanja od kupaca	(+)(-)	-3.808.636	-258.539
Smanjenje/(povećanje) ostale imovine i potraživanja	(+)(-)	-313.507	-2.439
Povećanje/(smanjenje) obaveza prema dobavljačima	(+)(-)	4.597.890	1.393.972
Povećanje/(smanjenje) ostalih obaveza	(+)(-)	-4.541.043	-2.875.423
Plaćeni porez na dobit	(-)	-487.946	-266.758
<b>Neto gotovinski tok koji je generisan/(korišten) u poslovnim aktivnostima</b>	(+)(-)	<b>2.639.268</b>	<b>6.005.924</b>
<b>GOTOVINSKI TOKOVI IZ ULAGAČKIH AKTIVNOSTI</b>			
Odlivi po osnovu kupovine nekretnina, postrojenja i opreme	(-)	-377.412	-130.599
Odlivi po osnovu kupovine nematerijalne imovine	(-)	-23.386	0
<b>Neto gotovinski tok koji je generisan/(korišten) u ulagačkim aktivnostima</b>	(+)(-)	<b>-400.798</b>	<b>-130.599</b>
<b>GOTOVINSKI TOKOVI IZ FINANSIJSKIH AKTIVNOSTI</b>			
Otplata glavnice uzetih kredita	(-)	-1.917.717	-2.257.371
Otplata kamate po uzetim kreditima	(-)	0	0
Otplata glavnice po najmovima	(-)	-52.062	-55.739
<b>Neto gotovinski tok koji je generisan/(korišten) u finansijskim aktivnostima</b>	(+)(-)	<b>-1.969.779</b>	<b>-2.313.110</b>
<b>NETO POVEĆANJE/(SMANJENJE) GOTOVINE I GOTOVINSKIH EKVIVALENATA</b>	(+)(-)	<b>266.691</b>	<b>3.562.215</b>
<b>GOTOVINA I GOTOVINSKI EKVIVALENTI NA POČETKU PERIODA</b>	(+)(-)	<b>14.731.008</b>	<b>11.168.793</b>
<b>EFEKTI PROMJENE DEVIZNIH KURSEVA GOTOVINE I GOTOVINSKIH EKVIVALENATA</b>	(+)(-)		
<b>GOTOVINA I GOTOVINSKI EKVIVALENTI NA KRAJU PERIODA (4+5+6)</b>	(+)(-)	<b>14.999.699</b>	<b>14.731.008</b>

(svi novčani iznosi su iskazani u KM).

**IZVJEŠTAJ O PROMJENAMA U KAPITALU za period koji završava na dan 31.12.2022.  
godine**

VRSTA PROMJENE NA KAPITALU	Vlasnički kapital	Rezerve	Akumulirana neraspoređena dobit/ (nepokriveni gubitak)	UKUPNO
Stanje na dan 31.12.2020. godine	10.000	22.575.861	-26.872.720	-4.286.859
Ponovno iskazano stanje na dan 31.12.2020., odnosno 01.01.2021. godine	10.000	22.575.861	-26.872.720	-4.286.859
Dobit/(gubitak) za period			4.286.859	4.286.859
<b>Ukupni rezultat</b>			<b>4.286.859</b>	<b>4.286.859</b>
Drugi oblici raspoređa dobiti i pokriće gubitka			-66.128.683	-66.128.683
Stanje na dan 31.12.2021. godine	10.000	22.575.861	-88.714.544	-66.128.683
Ponovo iskazano stanje na početku perioda 01.01.2021. godine	10.000	22.575.861	-88.714.544	-66.128.683
Dobit/(gubitak) za godinu			3.451.381	3.451.381
<b>Ukupni rezultat</b>			<b>3.451.381</b>	<b>3.451.381</b>
Drugi oblici raspoređa dobiti i pokriće gubitka			-1	-1
Stanje na kraju perioda na dan 31.12.2022. godine	10.000	22.575.861	-85.263.164	-62.677.303

(svi novčani iznosi su iskazani u KM).

**4. ANALIZA BILANSNIH POZICIJA****4.1. BILANS USPJEHA****4.1.1. PRIHODI**

Ukupni prihodi u periodu januar-decembar 2022. godine iznose 76.894.550 KM kako prikazujemo u tabeli.

PRIHODI	2022. godine	2021. godine
Prihodi od prodaje gotovih proizvoda i pruženih usluga	67.334.343	54.325.983
Prihodi iz ugovora s kupcima	67.334.343	54.325.983
Ostali poslovni prihodi	3.157.828	2.944.408
Prihodi od najma	84.668	156.453
Prihodi od donacija	2.364.393	1.949.043
Ostali prihodi	708.767	838.912
Finansijski prihodi	186.516	53.383
Ostali prihodi i dobici	6.197.027	5.267.940
Dobici od prodaje stalnog sredstva	6.235	7.193
Dobici od prodaje materijala	0	94.430
Naplaćena ranije otpisana potraživanja	5.611.737	4.780.711
Otpis obaveza, ukinuta rezervisanja i ostali prihodi	579.056	385.606
Prihod iz osnova promjena računovodstvenih politika i ispravki grešaka iz ranijih perioda	18.835	187.344
Ukupno ostali prihodi i dobici	9.560.207	8.453.075
<b>UKUPNO PRIHODI</b>	<b>76.894.550</b>	<b>62.779.058</b>

(svi novčani iznosi su iskazani u KM).

**4.1.1.1. PRIHOD OD PRODAJE UČINAKA I PRUŽENIH USLUGA**

Obuhvataju prihode od prodaje učinaka na domaćem tržištu (usluge grijanja stambenog i poslovnog prostora i prihod od prodaje ostalih usluga), i realizovani su u iznosu od 67.334.343 KM.

PRIHODI OD PRODAJE UČINAKA I PRUŽENIH USLUGA	2022. godine	2021. godine
Prihodi od prodaje i distribucije toplote	67.041.326	54.206.913
- stambeni prostor	53.173.883	42.855.965
- poslovni prostor	13.867.442	11.350.948
- prihod od servisnih usluga na instalacijama centralnog grijanja	227.609	82.975
- prihod od isporuke sanitarne vode	2.018	2.303
- prihodi od usluga uključenja/isključenja korisnika	3.480	5.063
- prihodi od usluga servisiranja i ostalih usluga (saglasnost, priključak)	59.911	28.729
Prihodi od prodaje gotovih proizvoda i pruženih usluga	67.334.343	54.325.983

(svi novčani iznosi su iskazani u KM).

**4.1.1.2. PRIHOD OD PRODAJE UČINAKA – PRODAJA CENTRALNOG GRIJANJA**

Ukupan prihod od centralnog grijanja iznosi 67.041.326 KM i obuhvata i obuhvata:

- prihod od grijanja stambenog prostora 53.173.883 KM,
- prihod od grijanja poslovnog prostora 13.867.442 KM.

Fakturisanje prihoda je izvršeno shodno cjenovniku Preduzeća koji je usklađen sa propisima.

U decembru 2017. godine Vlada Kantona Sarajevo je utvrdila visinu tarifnih stavova i donijela Odluku broj: 02-05-36756-9/17 kojom su utvrđene cijene grijanja, a koje su se primjenjivale od 01.01.2018. godine do 31.01.2022. godine.

U izvještajnom periodu cijene grijanja su se mijenjale u 3 navrata.

Vlada Kantona Sarajevo je odobrila povećanje visine tarifnih stavova od 01. februara 2022. godine za 10% Odlukom br. 02-04-4108-4/22 od 17.02.2022. godine.

Drugo povećanje cijene je donijela Vlada Kantona Sarajevo za 16,30% od 01. aprila 2022. godine (Odluka Vlade Kantona Sarajevo br. 02-04-18014-15/22 od 28.04.2022. godine).

U novembru 2022. godine Vlada Kantona Sarajevo donijela je odluku broj 02-04-44837-4/22 kojom su utvrđene cijene grijanja veća za 16,53 %, sa primjenom od 01. novembra 2022.

U januaru 2023. godine, prema Odluci Vlade Kantona Sarajevo broj 02-04-1352-8/23 izvršeno je umanjenje računa za grijanje za decembar 2022. svim korisnicima. Procenat umanjenja je 9%, umanjena su potraživanja od kupaca u iznosu od 1.010.108 KM, kao i prihod za decembar u iznosu od 863.341 KM, te pripadajući iznos poreza na dodatu vrijednost.

#### 4.1.1.3. PRIHOD OD PRUŽENIH USLUGA

Prihod od pruženih usluga ostvaren je u iznosu od 293.017 KM i odnosi se na usluge koje Preduzeće pruža trećim licima, odnosno prihod od servisnih usluga na instalacijama centralnog grijanja, prihod od sanitarne vode, prihod od uključenja i isključenja korisnika i prihod od ostalih usluga (saglasnost, priključak).

#### 4.1.1.4. OSTALI POSLOVNI PRIHODI

Tabelaran prikaz ostalih poslovnih prihoda iskazan sintetički, je dat u tabeli.

Ostali poslovni prihodi	01.01 – 31.12.2022. godina	01.01 – 31.12.2021. godina
Prihodi od najma	84.668	156.453
Prihodi od donacija	2.364.393	1.949.043
Ostali prihodi	708.767	838.912
<b>Ukupno</b>	<b>3.157.828</b>	<b>2.944.408</b>

Detaljan prikaz ostalih poslovnih prihoda je dat u tabeli.

Ostali poslovni prihodi	01.01 – 31.12.2022. godina	01.01 – 31.12.2021. godina
Prihodi od najma	84.668	156.453
Prihodi od donacija	2.364.393	1.949.043
- obračunati tekući dio donacija od osnivača	82.537	106.340
- obračunati tekući dio donacija od drugih lica	512.210	438.749
- obračunati tekući dio donacija od drugih državnih organa	8.310	48.283
- ostali prihodi - bilansna evidencija	10.302	7.557
- prihod uplata Kantone za izmirenje obaveza po IDA kreditima	1.751.035	1.348.114
Ostali prihodi	708.767	838.912
- prihodi od usluga laboratorije	145.188	154.286
- prihodi od usluga servisiranja pumpi	1.228	1.092
- prihodi od izgradnje termoenergetskih objekata	356.063	572.097
- prihodi od naplate šteta od osiguravajućih društava	6.387	6.811
- prihodi od ostalih poslovnih usluga	165.549	39.717
- ostali poslovni prihodi po drugim osnovama	34.352	64.910
<b>Ukupno</b>	<b>3.157.828</b>	<b>2.944.408</b>

(svi novčani iznosi su iskazani u KM).

**4.1.1.5. PRIHODI OD NAJMA**

Prihodi od najma u iznosu od 84.668 KM se odnose na:

- fakturisanu naknadu za korištenje poslovnih prostorija Preduzeća od strane IGT d.o.o. Sarajevo (shodno Odluci Uprave broj 03-03-02-373/17) u iznosu od 59.630 KM.
- ostatak prihoda se odnosi na zakup rezervoara za tačno gorivo (Direkcija za robne rezerve Kantona Sarajevo), zakup reklamnog prostora na dimnjaku kotlovnice „Zetra“ (GLIESE 581g d.o.o DL McDonald's) i zakup poslovnih prostorija za smještaj samouslužnih aparata za napitke.

**4.1.1.6. PRIHODI OD DONACIJA**

Sredstva dobijena za nabavku opreme u Preduzeću, u računovodstvu se tretiraju kao odloženi prihod koji se priznaje u prihode perioda u srazmjeri sa amortizacijom opreme nabavljene iz tih sredstava.

Shodno Uredbi o opštim uslovima za proizvodnju, isporuku i korištenje toplotne energije Vlade Kantona, a na osnovu zaključenih ugovora sa investitorima, novoizgrađeni termoenergetski objekti (distributivna mreža, kotlovnice) dati u vlasništvo Preduzeću se evidentiraju u poslovnim knjigama. Nabavna vrijednost ovih sredstava se u računovodstvu tretira kao odloženi prihod, koji se priznaje u prihode perioda u srazmjeri sa amortizacijom evidentiranih termoenergetskih objekata.

Poštujući princip sučeljavanja rashoda i prihoda, iznos donacija je sadržan u vrijednosti stalnih sredstava nabavljenih putem donacija i istovremeno u vrijednosti iskazane amortizacije, a odnosi se na obračunati tekući dio donacija od osnivača i drugih lica i iznosi 613.358 KM.

Uplate od Kantona Sarajevo, za izmirenje obaveza po IDA kreditima u iznosu od 1.751.035 KM (uplaćena sredstva 2.048.711 KM) su evidentirane kao prihod od donacija (ostali prihodi). Razlika između uplaćenih sredstava i knjiženog prihoda je obračunati PDV po preračunatoj stopi u iznosu od 297.676 KM.

**4.1.1.7. OSTALI PRIHODI**

Ostali prihodi u 2022. godini su ostvareni u iznosu od 708.767 KM, a dio ovih prihoda odnosi se na:

- prihod od usluga laboratorije u iznosu od 145.188 KM, a odnosi se na:
- prihod od izgradnje termoenergetskih objekata u iznosu od 356.063 KM, a odnosi se na:
- prihod od ostalih poslovnih usluga u iznosu 165.549 KM odnosi se na prihod od usluga ugradnje mjerila toplotne energije.
- ostali poslovni prihodi po drugim osnovama iznose 34.352 KM, a sadrže prihod po osnovu naknade za neovlašteno korištenje toplotne energije – 6.410 KM, prihod od usluga održavanja i servisiranja podstanica 13.465 KM, te ostale poslovne prihode u iznosu od 14.477 KM od kojih se najveći prihod od 12.790 KM odnosi na provođenje Sporazuma o saradnji na realizaciji projekta „Subvencioniranje troškova ugradnje individualnih mjerila toplotne energije u objektima na sistemu daljinskog grijanja br. 03-08-04-3860/20).

**4.1.1.8. OSTALI POSLOVNI DOBICI**

Ukupno ostali prihodi u 2022. godini su iskazani u iznosu od 9.367.456 KM najvećim dijelom se odnose na prihode po osnovu naplaćenih otpisanih potraživanja do 31. decembra 2022. godine u iznosu od 4.780.712 KM.

**4.1.1.9. FINANSIJSKI PRIHODI**

Odnose se na prihod po osnovu naplaćenih kamata po transakcijskim računima i kamata po utuženjima koji su ostvareni u ukupnom iznosu od 186.516 KM.

**4.1.1.10. OSTALI PRIHODI I DOBICI**

Realizovani su u iznosu od 6.197.027 KM i veći su za 18% u odnosu na prethodnu godinu, prvenstveno zbog veće naplate otpisanih potraživanja i računovodstvene evidencije pozajmice tačnih goriva.

**4.1.1.11. NAPLAĆENA OTPISANA POTRAŽIVANJA**

Ukupni prihodi od naplaćenih otpisanih potraživanja u 2022. godini iznose 5.611.737 KM, a predstavljaju naplaćena otpisana potraživanja za period od 1997. godine do 31.12.2021. godine.

Analitika naplaćenih otpisanih potraživanja od grijanja stambenih i poslovnih prostora i ostalih kupaca u ukupnom iznosu od 5.611.737 KM je prikazana u sljedećoj tabeli:

Redni broj	Godina /Period	Prihod od otpisanih potraživanja u 2022. godini		
		Stambeni prostor	Poslovni prostor	Ostali kupci
1	od 1997 do 2009	848.262 KM	7.256 KM	112.190 KM
2	od 2010 do 2016	893.677 KM	171.375 KM	
3	2017	201.251 KM	21.631 KM	
4	2018	272.392 KM	85.670 KM	
5	2019	440.882 KM	114.482 KM	
6	2020	682.515 KM	280.793 KM	
7	2021	961.668 KM	517.691 KM	
Ukupno prihod od naplaćenih otpisanih potraživanja		4.300.647 KM	1.198.900 KM	112.190 KM

(svi novčani iznosi su iskazani u KM).

**4.1.1.12. OTPIS OBAVEZA, UKINUTA REZERVISANJA I OSTALI PRIHODI**

Iznos od 188.438 KM je evidentiran na prihodima od sudskih troškova i odnosi se na naplaćena sredstva od korisnika usluge centralnog grijanja za ranije plaćene sudske takse po prijedlozima koji su podnešeni Sudu.

Iznos od 179.700 KM odnosi se na prihod ukidanja rezervisanja za sudske sporove.

U ostalim prihodima sadržan je iznos od 209.298 KM koji se odnosi na prihod koji se realizovano po osnovu računovodstvene evidencije pozajmice tečnih goriva, a po osnovu ugovora o pozajmici br. 03-08-04-128-502.01/22.

**4.1.2. RASHODI**

Ukupni rashodi poslovanja u 2022. godini su iznosili 72.805.052 KM.

U tabeli na sljedećoj stranici dajemo strukturu rashoda u 2022. godini.



Rashodi	2022. godina	2021. godina
Materijalni troškovi	47.736.696	33.954.901
Utrošene sirovine i materijal	497.257	454.138
Utrošene sirovine, materijal i rezervni dijelovi za prev. i korektivno održavanje postrojenja	430.027	390.923
Uredski materijal	32.823	29.278
Materijal za čišćenje i održavanje prostorija i vozila	34.407	33.937
Utrošena energija i gorivo	47.170.718	33.461.322
Utrošena energija za proizvodnju	47.117.525	33.422.097
Električna energija	1.784.307	1.919.403
Zemni gas	43.155.004	30.660.185
Lož ulje LUEL	1.084.857	398.853
Lož ulje LUS	943.493	284.608
Voda	149.863	159.048
Utrošeno gorivo za transportna sredstva	53.194	39.224
Otpis inventara, ambalaže i auto guma	68.721	39.441
Troškovi plaća i ostalih primanja zaposlenih i drugih fizičkih lica	11.313.440	10.687.590
Troškovi plaća i naknada plaća	9.919.883	9.374.005
Troškovi službenih putovanja zaposlenih	14.197	0
Troškovi ostalih primanja, naknada i materijalnih prava zaposlenih	1.302.460	1.249.173
Troškovi naknada članovima odbora, komisija i sl.	64.632	62.081
Troškovi naknada ostalim fizičkim licima (ugovori o djelu i sl.)	12.269	2.331
Troškovi proizvodnih usluga	1.094.250	701.323
Troškovi transportnih usluga	36.334	3.135
Usluge održavanja postrojenja i distributivne mreže i ostale usluge kao što su održavanja računara, softvera, transportnih sredstava, objekata i ostale opreme	668.606	395.431
Troškovi najma	22.031	26.937
Troškovi reklama	10.275	4.700
Troškovi ostalih usluga	357.004	271.120
Amortizacija i troškovi rezervisanja	2.630.366	2.550.496
Amortizacija do visine porezno priznatih rashoda	2.423.375	2.542.996
Troškovi rezervisanja za naknade i druge beneficije zaposlenika	176.291	0
Rezervisanje troškova za sudske sporove-naknade štete	30.700	7.500
Nematerijalni troškovi	1.575.262	1.242.088
Troškovi neproizvodnih usluga	93.867	77.620
Troškovi reprezentacije	3.611	4.418
Troškovi premija osiguranja	56.806	41.593
Troškovi platnog prometa (bankarske usluge)	60.317	29.609
Poštanske i telekomunikacijske usluge	149.544	149.838
Troškovi poreza, naknada, taksa i drugih dažbina na teret pravnog lica	730.234	725.526
Troškovi članskih doprinosa-članarine	16.565	20.776
Ostali nematerijalni troškovi	464.317	192.708
<b>POSLOVNI RASHODI</b>	<b>64.143.023</b>	<b>49.136.397</b>
<b>Finansijski rashodi</b>	<b>904.566</b>	<b>1.374.767</b>
Rashodi kamata	138.824	184.552
Negativne kursne razlike	765.742	1.190.215
Ostali rashodi i gubici	6.991.447	7.259.793
Gubici od prodaje materijala	11.586	0
Rashodi po osnovu ispravke vrijednosti i otpisa potraživanja	6.760.985	6.805.703
Ostali rashodi (na zalihama materijala i robe)	218.876	454.090
Rashodi iz osnova umanjenja vrijednosti sredstava	543.933	1.211
Rashodi iz osnova promjena računov. politika i ispravka grešaka iz ranijih perioda	15.092	24.588
<b>OSTALI RASHODI I GUBICI</b>	<b>8.662.029</b>	<b>8.660.359</b>
<b>UKUPNO RASHODI</b>	<b>72.805.052</b>	<b>57.796.757</b>

Svi novčani iznosi u prethodnoj tabeli su iskazani u KM.

#### 4.1.2.1. POSLOVNI RASHODI

Poslovni rashodi su u 2022. godini iznosili 64.143.023 KM. Detaljnu strukturu rashoda dajemo u tabeli.

POSLOVNI RASHODI	01.01. – 31.12.2022.	01.01. – 31.12.2021.
Utrošene sirovine i materijal	497.257	454.138
utrošene sirovine, materijal i rezervni dijelovi za preventivno i korektivno održavanje postrojenja	430.027	390.923
uredski materijal	32.823	29.278
materijal za čišćenje i održavanje prostorija i vozila	34.407	33.937
<b>Utrošena energija i gorivo</b>	<b>47.170.718</b>	<b>33.461.322</b>
<b>Utrošena energija za proizvodnju</b>	<b>47.117.525</b>	<b>33.422.097</b>
Električna energija	1.784.307	1.919.403
Zemni gas	43.155.004	30.660.185
Lož ulje LUEL	1.084.857	398.853
Lož ulje LUS	943.493	284.608
Voda	149.863	159.048
utrošeno gorivo za transportna sredstva	53.194	39.224
otpis inventare, ambalaže i auto guma	68.721	39.441
<b>Troškovi plaća i ostalih primanja zaposlenih i drugih fizičkih lica</b>	<b>11.313.440</b>	<b>10.687.590</b>
Troškovi plaća i naknada plaća	9.919.883	9.374.005
plaća i naknade plaća	6.156.524	5.797.554
neto-plaće-ostala primanja koja imaju karakter plaća	27.972	42.009
doprinosi iz plaća i na plaće i naknada plaća	3.735.387	3.534.442
Troškovi službenih putovanja zaposlenih	14.197	0
Troškovi ostalih primanja, naknada i materijalnih prava zaposlenih	1.302.460	1.249.173
troškovi naknada članovima odbora, komisija i sl.	64.632	62.081
Troškovi naknada ostalim fizičkim licima ( ugovori o djelu i sl.)	12.269	2.331
Troškovi proizvodnih usluga	1.094.250	701.323
troškovi transportnih usluga	36.334	3.135
Usluge održavanja postrojenja i distributivne mreže i ostale usluge kao što su održavanja računara, softvera, transportnih sredstava objekata i ostale opreme	668.606	395.431
troškovi najma	22.031	26.937
troškovi reklama	10.275	4.700
troškovi ostalih usluga	357.004	271.120
<b>Amortizacija i troškovi rezervisanja</b>	<b>2.630.366</b>	<b>2.550.496</b>
<b>Amortizacija do visine porezno priznatih rashoda</b>	<b>2.423.375</b>	<b>2.542.896</b>
- troškovi rezervisanja za naknade i druge beneficije zaposlenika	176.291	0
Rezervisanje troškova za sudske sporove-naknade štete	30.700	7.500
<b>Nematerijalni troškovi</b>	<b>1.575.262</b>	<b>1.242.088</b>
Troškovi neproizvodnih usluga	93.867	77.620
troškovi reprezentacije	3.611	4.418
troškovi premija osiguranja	56.806	41.593
troškovi platnog prometa (bankarske usluge)	60.317	29.609
poštanske i telekomunikacijske usluge	149.544	149.838
Troškovi poreza, naknada taksi i drugih dažbina na teret pravnog lica	730.234	725.526
- posebna naknada za zaštitu od prirodnih i drugih nesreća - zaposleni i ostali	29.093	27.614
- opšta vodoprivredna naknada -zaposleni i ostali	29.097	27.615
- ostale posebne naknade/porezi (teh.pregledi, putarine, doprinos za radio-frekvencije)	20.581	18.975
- komunalne i administrativne takse	50.353	21.547
-sudske takse	152.900	178.492
- posebna taksa - Sarajevogas	448.210	451.283
Troškovi članskih doprinosa-članarine	16.565	20.776
Ostali nematerijalni troškovi	464.317	192.708
<b>POSLOVNI RASHODI</b>	<b>64.143.023</b>	<b>49.136.397</b>

Svi novčani iznosi u prethodnoj tabeli su iskazani u KM.

**4.1.2.2. TROŠKOVI MATERIJALA, GORIVA I ENERGIJE**

	01.01 – 31.12.2022.	01.01 – 31.12.2021.
Materijalni troškovi		
utrošene sirovine i materijal	497.257	454.138
utrošene sirovine, materijal i rezervni dijelovi za preventivno i korektivno održavanje postrojenja	430.027	390.923
uredski materijal	32.823	29.278
materijal za čišćenje i održavanje prostorija i vozila	34.407	33.937
utrošena energija i gorivo	47.170.718	33.461.322
utrošena energija za proizvodnju	47.117.525	33.422.097
Električna energija	1.784.307	1.919.403
Zemni gas	43.155.004	30.660.185
Lož ulje LUEL	1.084.857	396.853
Lož ulje LUS	943.493	284.608
Voda	149.863	159.048
utrošeno gorivo za transportna sredstva	53.194	39.224
otpis inventara, ambalaže i auto guma	68.721	39.441
<b>Ukupno</b>	<b>47.736.696</b>	<b>33.954.901</b>

(svi novčani iznosi su iskazani u KM).

Cijene prirodnog gasa, bez PDV-a, u 2022. godini, su bile:

Od 01.01.2022. godine:

Nabavna cijena gasa:

0,665 KM/Sm<sup>3</sup>

Cijena distribucije gasa:

0,080 KM/Sm<sup>3</sup>

Cijena gasa za Toplane:

0,745 KM/Sm<sup>3</sup>

Po ispostavljenom računima gasa za period januar – mart 2022., obračunata je subvencija od 0,09 KM/Sm<sup>3</sup>.

Od 01.04.2022. godine:

Nabavna cijena gasa:

0,809 KM/Sm<sup>3</sup>

Cijena distribucije gasa:

0,080 KM/Sm<sup>3</sup>

Cijena gasa za Toplane:

0,889 KM/Sm<sup>3</sup>

Od 01.07.2022. godine:

Nabavna cijena gasa:

0,998 KM/Sm<sup>3</sup>

Cijena distribucije gasa:

0,080 KM/Sm<sup>3</sup>

Cijena gasa za Toplane:

1,078 KM/Sm<sup>3</sup>

Od 01.10.2022. godine:

Nabavna cijena gasa:

1,095 KM/Sm<sup>3</sup>

Cijena distribucije gasa:

0,080 KM/Sm<sup>3</sup>

Cijena gasa za Toplane:

1,175 KM/Sm<sup>3</sup>

**4.1.2.3. TROŠKOVI PLAĆA I OSTALIH PRIMANJA ZAPOSLENIH I DRUGIH FIZIČKIH LICA**

Troškovi plaća i ostalih primanja zaposlenih i drugih fizičkih lica iznose ukupno 11.313.440 KM.

Troškovi plaća i ostalih primanja zaposlenih definisani su Ugovorima o radu, Kolektivnim ugovorom, Pravilnikom o radu, važećim poreznim propisima (Zakon o dohotku) Sporazumima zaključenim sa Sindikalnim odborom Preduzeća.

Troškovi plaća i ostalih primanja zaposlenih iznose 11.236.540 KM i odnose se na:

Troškovi plaća i ostalih primanja zaposlenih	01.01 – 31.12.2022.
Ukupno troškovi plaća, naknada plaća, toplog obroka, prevoza na rad i sa rada, otpremnine i razne pomoći	11.198.634
- troškove plaća i naknada plaća	9.919.883
- topli obrok, prevoz na rad i sa rada, regres, otpremnine, razne pomoći	1.278.751
Ukupno troškovi plaća, naknada plaća, toplog obroka, prevoza na rad i sa rada, otpremnine i razne pomoći	11.198.634
Stručno usavršavanje	23.709
Troškovi službenih putovanja zaposlenih	14.197
<b>Ukupno</b>	<b>11.236.540</b>

(svi novčani iznosi su iskazani u KM).

#### 4.1.2.4. TROŠKOVI PROIZVODNIH USLUGA

Troškovi proizvodnih usluga iznose 701.323 KM.

Troškovi proizvodnih usluga	01.01 – 31.12.2022.	01.01 – 31.12.2021.
troškovi transportnih usluga	36.334	3.135
Usluge održavanja postrojenja i distributivne mreže i ostale usluge kao što su održavanja računara, softvera, transportnih sredstava, objekata i ostale opreme	668.606	395.431
troškovi najma	22.031	26.937
troškovi reklama	10.275	4.700
troškovi ostalih usluga	357.004	271.120
- troškovi usluga održavanja i obezbjeđenja poslovnih objekata, preuzimanje i polaganje novca-usluge zaštite	343.080	243.991
-ostale proizvodne usluge -PPZ, špeditorske	13.924	27.129
Troškovi proizvodnih usluga	1.094.250	701.323
<b>Ukupno</b>	<b>1.094.250</b>	<b>701.323</b>

(svi novčani iznosi su iskazani u KM).

#### 4.1.2.5. AMORTIZACIJA

Trošak amortizacije iznosi 2.423.375 KM.

Stope amortizacije koje su se primjenjivale u 2022. godini su:

- građevine	od 2 do 4 %
- građevinski dio toplovoda	od 6,67 do 9 %
- oprema (mašinski dio)	10 %
- oprema (elektro dio)	od 10 do 11 %
- distributivna mreža	9 %
- ostala oprema	od 5 do 33 %

#### 4.1.2.6. TROŠKOVI REZERVISANJA ZA NAKNADE ZA OTPREMINE

Kratkoročni dio rezervisanja za otpremnine za 2022. godinu je iskorišten u iznosu od 80.806 KM za 17 radnika. Istovremeno je izvršeno povećanje rezervisanja u iznosu od 176.291 KM u skladu sa izvještajem aktuara.

**4.1.2.7. NEMATERIJALNI TROŠKOVI**

Nematerijalni troškovi iznose 1.575.262 KM.

Detaljan prikaz nematerijalnih troškova je prikazan u tabeli.

Nematerijalni troškovi	01.01 - 31.12.2022.	01.01 - 31.12.2021.
Troškovi neproizvodnih usluga	93.867	77.620
- komunalne usluge	52.687	46.957
- revizijske, konsultantske, zdravstvene usluge i ostale usluge	41.181	30.664
troškovi reprezentacije	3.611	4.418
troškovi premija osiguranja	56.806	41.593
troškovi platnog prometa (bankarske usluge)	60.317	29.609
poštanske i telekomunikacijske usluge	149.544	149.838
Troškovi poreza, naknada, taksi i drugih dažbina na teret pravnog lica	730.234	725.526
- posebna naknada za zaštitu od prirodnih i drugih nesreća - zaposleni i ostali	29.093	27.614
- opšta vodoprivredna naknada -zaposleni i ostali	29.097	27.615
- ostale posebne naknade/porezi (teh.pregledi,putarine,doprinos za radio-frekvencije)	20.581	18.975
- komunalne i administrativne takse	50.353	21.547
-sudske takse	152.900	178.492
- posebna taksa - Sarajevogas	448.210	451.283
Troškovi članskih doprinosa-članarine	16.565	20.776
Ostali nematerijalni troškovi	464.317	192.708
- troškovi oglašavanja (tenderi, konkursi i sl.)	12.814	12.095
- troškovi izgubljenog spora	776	4.868
- troškovi pretplata na službena glasila i stručne publikacije	9.235	7.459
- usluge podjele, štampanja, distribucije računa i obavještenja	380.854	119.959
- ostali nematerijalni troškovi poslovanja (sindikata i ostalo)	60.638	48.326
<b>Nematerijalni troškovi</b>	<b>1.575.262</b>	<b>1.242.088</b>

(svi novčani iznosi su iskazani u KM).

**4.1.2.8. FINANSIJSKI RASHODI**

Finansijski rashodi odnose se na rashode kamata i negativnih kursnih razlika i iznose 904.566 KM, a odnose se na:

- kamate po IDA kreditima	130.994	KM
- Ostali finansijski rashodi	7.831	KM
- Negativne kursne razlike	765.742	KM

U ovom obračunskom periodu iskazane su negativne kursne razlike po osnovu obaveza za IDA kredite u iznosu od 765.742 KM, a u istom periodu prethodne godine iskazane su negativne kursne razlike u iznosu od 1.190.215 KM.

**4.1.2.9. OSTALI RASHODI I GUBICI**

Ostali rashodi i gubici iznose ukupno 6.991.447 KM, a odnose se na sljedeće.

**RASHODI PO OSNOVU OTPISA NENAPLAĆENIH POTRAŽIVANJA**

Rashodi po osnovu otpisa nenaplaćenih potraživanja, u ukupnom iznosu od 6.760.985 KM, se odnose na:

- shodno prijedlogu Uprave Preduzeća u vezi sa ispravkom nenaplaćenih potraživanja starijih od 180 dana, u skladu sa Pravilnikom o računovodstvu i računovodstvenim politikama Preporuke Odbora za reviziju broj: 02-40-01/22 i Odluke Nadzornog odbora broj: 01-21-03/22 od 29.07.2022. godine, izvršena je ispravka sumnjivih i spornih potraživanja kako slijedi:
  - Utužena/neutužena potraživanja po osnovu centralnog grijanja korisnika stambenog prostora su sumnjiva i sporna i iznose od 2.397.776 KM za period 01.07 - 31.12.2021. godine, a na dan 30.06.2022. godine su nenaplaćena i starija od 180 dana.

- Neutužena potraživanja po osnovu centralnog grijanja korisnika poslovnog prostora su sumnjiva i sporna i iznose od 365.424 KM za period 01.07 - 31.12.2021. godine, a na dan 30.06.2022. godine su nenaplaćena i starija od 180 dana.
- Potraživanja od ostalih kupaca u iznosu od 81.831 KM su sumnjiva i sporna, a na dan 30.06.2022. godine su nenaplaćena i starija od 180 dana.
- shodno prijedlogu Uprave Preduzeća u vezi sa ispravkom nenaplaćenih potraživanja starijih od 180 dana, u skladu sa Pravilnikom o računovodstvu i računovodstvenim politikama Preporuke Odbora za reviziju broj: 02-46-06/23 od 24.01.2023 godine i Odluke Nadzornog odbora broj: 01-31-04/23 od 26.01.2023. godine, izvršena je ispravka sumnjivih i spornih potraživanja kako slijedi:
  - Utužena/neutužena potraživanja po osnovu centralnog grijanja korisnika stambenog i poslovnog prostora su sumnjiva i sporna i iznose od 3.772.235 KM za period 01.01.-30.06.2022. godine, a na dan 31.12.2022. godine su nenaplaćena i starija od 180 dana.
  - Potraživanja od ostalih kupaca u iznosu od 126.995 KM su sumnjiva i sporna, a na dan 31.12.2022. godine su nenaplaćena i starija od 180 dana.
- otpis nenaplaćenih potraživanja u iznosu od 12.000 KM za stambeni prostor, 4.724 KM za poslovni prostor i su rezultat rješenja i reklamacija korisnika tokom ovog obračunskog perioda, u skladu sa tehničkim uputstvom.

#### OSTALI RASHODI (NA ZALIHAMA MATERIJALA I ROBE)

- Iznose 218.876 KM i odnose se na:
  - trošak za izvođenje radova po ugovorima o izgradnji termoeenergetskih objekata 146.387 KM
  - verifikacija mjerila 65.716 KM
  - Kazne za prekršaje i ostale operativne rashode 6.773 KM

Trošak za izvođenje radova po ugovorima o izgradnji termoeenergetskih objekata odnosi se na:

- izgradnja priključnog vrelovoda, izgradnja priključka i priključenje stambeno – poslovnog objekata „113 Sarajevo Tower“.
- izgradnja priključnog vrelovoda za objekte Arhitektonski fakultet i Građevinski fakultet, investitor UNDP BIH
- Izgradnja magistralnog vrelovoda za stambeni objekat u Lužanima, investitor Bešliagić Ulfeta
- Izmještanje toplovodne mreže ispred objekta Vila park, investitor A2DCORE
- Izgradnja magistralnog vrelovoda za SP7 i SP 8, investitor Vizija doo.

Rashodi iz osnova umanjavanja vrijednosti sredstava; U skladu sa preporukom broj 11 Ureda za reviziju institucija FBiH iz septembra 2021. godine – „radi realnog iskazivanja imovine i finansijskog rezultata izvršiti vrednovanje, odnosno usklađivanje vrijednosti zaliha u skladu sa MRS 2 Zalihe“, i preporukama Odbora za reviziju, Izveštaj Odbora za reviziju o reviziji finansijskih izvještaja KJKP "Toplane-Sarajevo" d.o.o. za 2021. godinu broj broj: 02-37-03/22 „Izvršiti procjenu neto ostvarive vrijednosti zaliha u skladu sa usvojenim računovodstvenim politikama i zahtjevima Međunarodnog računovodstvenog standarda 2 „Zalihe“, te Članovima 27 i 29 Zakona o računovodstvu i reviziji u Federaciji Bosne i Hercegovine.“, kroz postupak javnih nabavki, angažovana je firma Expertiza d.o.o za procjenu/umanjenje vrijednosti imovine (Usklađivanje vrijednosti zaliha u skladu sa MRS 2, na dan 31.12.2022.).

Angažovana firma Expertiza d.o.o., koja je u skladu sa zakonom o računovodstvu ovlaštena da procjenjuje bilansne pozicije, je dostavila Elaborat "Usklađivanje vrijednosti zaliha u skladu sa MRS 2 na dan 31.12.2022. godine". Na osnovu dostavljenog elaborata, Uprava Preduzeća je donijela Odluku br. 03-03-01-179/23 od 09.02.2023. godine na osnovu koje je izvršeno umanjavanje vrijednosti zaliha u ukupnom iznosu od 726.321 KM.

Efekti provođenja procjene na bilansne pozicije, su sljedeći:

- Umanjenje vrijednosti zaliha sa skladišta 10 u iznosu od 182.388,03 KM ne predstavlja rashod. Skladište 10 je formirano kao odvojeno u kome se nalazi donirana oprema, odnosno oprema koja je prvobitno bila na vanbilansnim pozicijama a naknadno je prebačena u bilansne pozicije. Umanjenje vrijednosti ovih zaliha će teretiti konto 407 Ostali odloženi prihodi od donacija.
- Umanjenje vrijednosti zaliha sa ostalih skladišta u iznosu od 543.933,17 KM predstavlja rashod i teretit će konto 585.

#### 4.1.2.10. RASHODI IZ OSNOVA ISPRAVKI GREŠAKA IZ RANIJIH GODINA

Rashodi iz osnova ispravki grešaka iz ranijih godina iznose 15.092 KM i odnose se na:

- Naknadno utvrđeni ostali troškovi 11.841
- Naknadno utvrđene obaveze za poreze, doprinose i dr. 3.251

#### 4.1.3. REZULTAT POSLOVANJA

Na osnovu naprijed analiziranih i sučeljenih pozicija bilansa uspjeha, iskazana je neto dobit (neraspoređena) u Bilansu uspjeha u iznosu od 3.451.381 KM. U tabeli u nastavku je analizirana struktura dobiti:

Prihod/rashodi/rezultat	01.01 - 31.12.2022.	01.01 -31.12.2021.
Prihodi od prodaje gotovih proizvoda	67.041.326	54.206.913
Prihodi od prodaje ostalih pruženih usluga	293.017	119.070
Prihodi iz ugovora s kupcima	67.334.343	54.325.983
Ostali poslovni prihodi	3.157.828	2.944.408
Finansijski prihodi	186.516	53.383
Ostali prihodi i dobici	6.197.027	5.267.940
Efekti promjena računovodstvenih politika i ispravki grešaka iz ranijih perioda i prijenos prihoda	18.835	187.344
Ostali prihodi i dobici	9.560.207	8.453.075
<b>Ukupno prihodi</b>	<b>76.894.550</b>	<b>62.779.058</b>
Materijalni troškovi	47.736.696	33.954.901
Troškovi plaća i ostalih primanja zaposlenih i drugih fizičkih lica	11.313.440	10.687.590
Troškovi proizvodnih usluga	1.094.250	701.323
Amortizacija	2.423.375	2.542.996
Troškovi rezervisanja	206.991	7.500
Nematerijalni troškovi	1.575.262	1.242.088
<b>Poslovni rashodi</b>	<b>64.143.023</b>	<b>49.128.897</b>
Finansijski rashodi	904.566	1.374.767
Ostali rashodi i gubici	6.991.447	7.259.793
Rashodi iz osnova umanjnja vrijednosti sredstava	543.933	1.211
Efekti promjena računovodstvenih politika i ispravki grešaka iz ranijih perioda, promjena vrijednosti zaliha i prijenos rashoda	15.092	24.588
Ostali rashodi i gubici	8.662.029	8.667.859
<b>Ukupno rashodi</b>	<b>72.805.052</b>	<b>57.796.757</b>
<b>Dobit iz redovnog poslovanja prije oporezivanja</b>	<b>4.089.498</b>	<b>4.982.301</b>
Gubitak iz redovnog poslovanja prije oporezivanja		
Tekući porez na dobit	549.655	615.526
Odgođeni porez na dobit	88.462	79.916
<b>Dobit</b>	<b>3.451.381</b>	<b>4.286.859</b>
Gubitak		



Prihodi od prodaje gotovih proizvoda (centralnog grijanja) iznose 67.041.326 KM. Prihod od centralnog grijanja u decembru je umanjen za 863.341 KM provedbom Odluke Vlade Kantona Sarajevo broj 02-04-1352-8/23 prema kojoj je izvršeno umanjeno računa za grijanje za decembar 2022. svim korisnicima za 9%.

Poštujući princip sučeljavanja rashoda i prihoda, iznos donacija je sadržan u vrijednosti stalnih sredstava nabavljenih putem donacija i istovremeno u vrijednosti iskazane amortizacije, a odnosi se na obračunati tekući dio donacija od osnivača i drugih lica i iznosi 613.358 KM i predstavlja prihod koji nije uslovljen cijenom grijanja.

Uplate od Kantona Sarajevo, za izmirenje obaveza po IDA kreditima u iznosu od 1.751.035 KM su evidentirane kao prihod od donacija (ostali prihodi), a koji nije uslovljen cijenom grijanja.

Poslovni rashodi iznose 64.350.014 KM. U strukturi poslovnih rashoda 73,30% predstavljaju troškovi energije i goriva.

U ovom obračunskom periodu iskazane su negativne kursne razlike po osnovu obaveza za IDA kredite u iznosu od 765.742 KM, a u istom periodu prethodne godine iskazane su negativne kursne razlike u iznosu od 1.190.215 KM. Kurs dolara na dan 31.12.2021. godine iznosio 1,725631 KM, a na dan 31.12.2022. godine 1,833705 KM.

#### 4.2. BILANS STANJA

Dajemo podatke iz bilansa stanja na dan 01.01.2022. i 31.12.2021. godine u tabelama u nastavku.

Aktiva:

Pozicija	31.12.2022. godine	31.12.2021. godine
Nematerijalna imovina	48.992	52.513
Nekretnine, postrojenja i oprema	18.255.372	18.8770.220
Imovina sa pravom korištenja	81.039	140.002
Ostala dugoročna imovina	24.127	24.127
<b>DUGOROČNA IMOVINA</b>	<b>18.409.530</b>	<b>18.986.862</b>
Zalihe	5.561.707	5.623.713
Potraživanje od kupaca	15.180.691	11.372.055
Kratkoročna finansijska potraživanja	0	0
Druga kratkoročna potraživanja	544.597	216.511
Gotovina i gotovinski ekvivalenti	14.999.699	14.731.008
<b>KRATKOROČNA IMOVINA</b>	<b>36.286.694</b>	<b>31.943.287</b>
<b>UKUPNA IMOVINA (AKTIVA)</b>	<b>54.696.224</b>	<b>50.930.150</b>

(svi novčani iznosi su iskazani u KM).

Pasiva:

Pozicija	31.12.2022. godine	31.12.2021. godine
KAPITAL	(62.677.303)	(66.128.683)
OBAVEZE	117.205.149	116.978.916
Dugoročne obaveze	99.565.051	103.065.220
Kratkoročne obaveze	17.640.098	13.913.696
REZERVISANJA, RAZGRANIČENJA I OSTALO	168.378	79.916
<b>UKUPNA PASIVA</b>	<b>54.696.224</b>	<b>50.930.149</b>

(svi novčani iznosi su iskazani u KM).



**4.2.1. STALNA SREDSTAVA****4.2.1.1. NEMATERIJALNA STALNA SREDSTVA**

Nematerijalna sredstva na dan 31.12.2022. godine iznose 48.992 KM, a promjene u obračunskom periodu su date u tabeli u nastavku:

NAZIV	Licenca izdata od strane Instituta	Softver	Nematerijalna sredstva u pripremi	Dati avansi	UKUPNO
<b>Nabavna vrijednost</b>					
Stanje 01.01.2022.	70.090	301.423	0	0	371.513
Transferi iz investicija u toku	-	-	-	-	0
Prenos u upotrebu	-	49.589	(49.589)	-	0
Povećanje direktne nabavke	-	-	49.589	-	49.589
Rashod	-	(1.140)	-	-	-1.140
Donos sa drugog konta	-	-	-	-	0
Stanje 31.12.2022.	70.090	349.872	-	-	419.962
<b>Ispravka vrijednosti</b>					
Stanje 01.01.2022.	70.090	248.910	-	-	319.000
Amortizacija	-	53.109	-	-	53.109
Rashod	-	(1.140)	-	-	-1.140
Donos sa drugog konta	-	-	-	-	0
Stanje 31.12.2022.	70.090	300.879	-	-	370.969
<b>Neto knjigovodstvena vrijednost</b>					
Stanje 01.01.2022.	-	52.513	-	-	52.513
Stanje 31.12.2022.	-	48.992	-	-	48.992

(svi novčani iznosi su iskazani u KM).

**4.2.1.2. NEKRETNINE, POSTOJENJA I OPREMA**

Nekretnine, postrojenja i oprema i ostala materijalna sredstva su početno vrijednovani po trošku nabave. Kod izgradnje, rekonstrukcije ili zamjene postrojenja ili opreme u vlastitoj režiji važe ista načela kao i kod kupljenih sredstava tj. kapitaliziraju se svi troškovi koji direktno utiču na vrijednost sredstva.

Za obračun vlastitih troškova koriste se podaci sa radnih naloga (materijal, rezervni dijelovi i sati zaposlenika angažovanih na radnom nalogu). Primjenjeni metod amortizacije je linearni vremenski metod koji podrazumijeva da se sredstvo srazmjerno amortizuje u periodu u kome se očekuje da će se koristiti. U nastavku dat je pregled nekretnina, postrojenja i opreme, te promjene u obračunskom periodu.

## Pregled promjena na nekretninama, postrojenjima i opremi

Opis	Zemljišta	Zgrade	Postrojenja i oprema	Alati, pogon. kancel.namj.	Transportna sredstva	Mater.sred. u pripremi	Ukupno
<b>Nabavna vrijednost</b>							
na dan 1.1.2022.	4.114.243	64.381.534	82.620.406	1.464.335	1.539.598	68.140	154.188.257
- direktna povećanja u 2022. godini		29.769		103.558		1.801.919	1.935.246
- prijenos sa pripreme			1.686.093			-1.815.403	-129.310
- otuđenje i rashodovanje			-955.793	-62.447			-1.018.240
- ostalo							0
na dan 31.12.2022.	4.114.243	64.411.303	83.350.706	1.505.446	1.539.598	54.656	154.975.953
<b>Akumulirana amortizacija</b>							
na dan 1.1.2022.	0	58.829.260	74.063.207	1.248.052	1.336.875	0	135.477.394
- amortizacija		561.389	1.651.565	50.973	51.348		2.315.275
- amortizacija iz ranijeg perioda							0
- otuđenje i rashodovanje			-950.284	-62.447			-1.012.731
- ostalo							0
na dan 31.12.2022.	0	59.390.649	74.764.488	1.236.578	1.388.223	0	136.779.938
<b>Neto knjigov.vrijednost</b>							
na dan 1.1.2022	4.114.243	5.552.274	8.557.199	216.283	202.723	68.140	18.710.863
na dan 31.12.2022.	4.114.243	5.020.654	8.586.218	268.868	151.375	54.656	18.196.015

(svi novčani iznosi su iskazani u KM).

**4.2.1.3. DUGOROČNA ULAGANJA**

Dugoročna finansijska ulaganja u nepovezana preduzeća s udjelom manjim od 20% (učešće Toplana u strukturi kapitala „IGT-a“ iznosi 9,82%) vrednuju se po trošku ulaganja u iznosu od 24.127 KM i odnose se na ulaganja u IGT-u.

**4.2.1.4. STEPEN OTPISANOSTI MATERIJALNIH STALNIH SREDSTAVA**

Prosječna otpisanost materijalnih stalnih sredstava iznosi 90,62%.

**4.2.2. KRATKOROČNA IMOVINA****4.2.2.1. ZALIHE**

Zalihe	Stanje 01.01.2021. god.	Nabavke u 2022. godini	Stanje 31.12.2022. god.
Sirovine i materijal	88.647	94.179	96.630
Zalihe goriva	849.227	4.252.405	845.703
- Lož ulje LUEL	247.928	2.521.474	454.589
- Lož ulje LUS	601.299	1.730.931	391.114
Zalihe rezervnih dijelova i materijala	4.677.752	2.817.231	4.602.128
Sitan inventar, autogume i ambalaža	43.115	34.356	16.555
Avansi za nabavku zaliha	3.048	38.668	691
<b>Ukupno</b>	<b>5.661.789</b>	<b>7.236.839</b>	<b>5.561.707</b>

(svi novčani iznosi su iskazani u KM).

Na dan 31.12.2022. godine zalihe su iskazane u iznosu od 5.561.707 KM. Radi se o rezervnim dijelovima za opremu postrojenja toplifikacionog sistema, sitan inventar, autogume i ambalaža, te tečnog goriva koje predstavlja alternativno gorivo u proizvodnji toplotne energije.

Na dan 31.12.2022. godine je izvršeno usklađivanje vrijednosti zaliha u skladu sa MRS 2.

Za procjenu zaliha je angažovana firma Expertiza d.o.o., koja je u skladu sa zakonom o računovodstvu ovlaštena da procjenjuje bilansne pozicije, je dostavila Elaborat "Usklađivanje vrijednosti zaliha u skladu sa MRS 2 na dan 31.12.2022. godine". Na osnovu dostavljenog elaborata, Uprava Preduzeća je donijela Odluku br. 03-03-01-179/23 od 09.02.2023. godine na osnovu koje je izvršeno umanjenje vrijednosti zaliha u ukupnom iznosu od 726.321 KM.

Efekti provođenja procjene na bilansne pozicije, su sljedeći:

- Umanjenje vrijednosti zaliha sa skladišta 10 u iznosu od 182.388,03 KM ne predstavlja rashod. Skladište 10 je formirano kao odvojeno u kome se nalazi donirana oprema, odnosno oprema koja je prvobitno bila na vanbilansnim pozicijama a naknadno je prebačena u bilansne pozicije. Umanjenje vrijednosti ovih zaliha tereti konto 407 Ostali odloženi prihodi od donacija.
- Umanjenje vrijednosti zaliha sa ostalih skladišta u iznosu od 543.933,17 KM predstavlja rashod i tereti konto 585.

**4.2.2.2. GOTOVINA I GOTOVINSKI EKIVALENTI**

Gotovina i gotovinski ekvivalenti	31.12.2022. godina	31.12.2021. godina
Transkacijski račun - domaća valuta	14.985.893	14.707.123
Transkacijski račun - strana valuta	4.557	14.350
Blagajna - domaća valuta	9.249	9.535
<b>Ukupno gotovina i gotovinski ekvivalenti</b>	<b>14.999.698</b>	<b>14.731.008</b>

(svi novčani iznosi su iskazani u KM).

**4.2.2.3. POTRAŽIVANJA OD PRODAJE (KUPCI)**

Ukupna bruto potraživanja od prodaje na dan 31.12.2022. godine iznose 104.250.272 KM, od čega ispravka vrijednosti potraživanja iznosi 89.069.581 KM, a neto potraživanja 15.180.691 KM. Ukupna potraživanja za grijanje iznose 103.411.587 KM i odnose se na potraživanja za period od decembra 1996. – 31.12.2022. godine.

U januaru 2023.godine, prema Odluci Vlade Kantona Sarajevo broj 02-04-1352-8/23 izvršeno je umanjenje računa za grijanje za decembar 2022. svim korisnicima. Procenat umanjenja je 9%, umanjena su potraživanja od kupaca u iznosu od 1.010.108 KM, kao i prihod za decembar u iznosu od 863.341 KM, te pripadajući iznos poreza na dodatu vrijednost.

Vrijednosti potraživanja su iskazni u tabeli.

Opis	Bruto potraživanja	Ispravka vrijednosti potraživanja	Neto potraživanja
Potraživanja za centralno grijanje	103.411.587	88.415.859	14.995.729
Potraživanja za centralno grijanje stambenog prostora	91.047.234	79.400.957	11.646.277
Potraživanja za centralno grijanje poslovnog prostora	12.364.354	9.014.902	3.349.452
Ostali kupci (u zemlji)	838.685	653.722	184.963
<b>UKUPNO</b>	<b>104.250.272</b>	<b>89.069.581</b>	<b>15.180.691</b>

(svi novčani iznosi su iskazani u KM).

**4.2.2.4. AKONTACIJE POREZA NA DOBIT**

Akontacije poreza na dobit u iznosu od 14.579 KM odnose se na potraživanja za uplaćene akontacije u toku obračunskog perioda umanjenje za utvrđenu poreznu obavezu na dobit.

**4.2.2.5. OSTALA KRATKOROČNA POTRAŽIVANJA, UKLJUČUJUĆI I RAZGRANIČENJA**

Ostala kratkoročna potraživanja uključujući i razgraničenja	31.12.2022. godina	31.12.2021. godina
Potraživanja za odbitni PDV	176.888	16.765
Kratkoročna razgraničenja	25.040	22.707
Potraživanja od radnika	288	1.213
Potraživanja od državnih organa i institucija	81.232	74.066
Potraživanja za više plaćene ostale poreze i doprinose	148.200	1.432
Ostala kratkoročna potraživanja	108.900	110.858
Ispravka vrijednosti ostalih kratkoročnih potraživanja	-10.530	-10.530
<b>UKUPNO</b>	<b>530.018</b>	<b>216.511</b>

(svi novčani iznosi su iskazani u KM).

**4.2.3. KAPITAL, REZERVE, GUBITAK DO VISINE KAPITALA**

Kapital	31.12.2022. godina	31.12.2021. godina
Vlasnički kapital	10.000	10.000
Rezerve	22.575.861	22.575.861
Dobit (gubitak) tekućeg perioda	3.451.381	4.286.859
Akumulirani, nepokriveni gubici iz prethodnih perioda	(88.714.545)	(93.001.403)
<b>Ukupni kapital</b>	<b>(62.677.303)</b>	<b>(66.128.683)</b>

(svi novčani iznosi su iskazani u KM).

Kapital Preduzeća u iznosu od 10.000 KM registrovan je rješenjem Općinskog suda u Sarajevu broj 065-0-RegZ-21-008429 od 16. septembra 2022. godina godine. Na dan 31. decembra 2022. godine vlasnik 100% kapitala je Kanton Sarajevo.

**4.2.4. OBAVEZE**

Ukupne obaveze na dan 31.12.2022. godine iznose 117.923.182 KM a struktura obaveza je data u tabeli u nastavku:

Obaveze	31.12.2022.	31.12.2021.
Dugoročna rezervisanja	5.335.201	5.824.522
Dugoročne obaveze	94.398.227	97.240.698
Dugoročne obaveze po IDA kreditima	15.041.189	16.631.597
Dugoročne obaveze po Ugovoru o reprogramu duga Toplane-Sarajevogas	79.357.039	80.557.039
Dugoročni dio obaveze po ugovoru o najmu - Kampus	0	52.062
Kratkoročne finansijske obaveze	2.367.446	1.924.623
Obaveze iz poslovanja	14.210.600	10.351.427
Primljeni avansi, depoziti i kaucije	563.300	901.218
Dobavljači u zemlji	12.447.300	8.250.208
Kratkoročne obaveze po Ug.o reprogramu duga Toplane-Sarajevogas	1.200.000	1.200.000
Obaveze po osnovu plaća, naknada i ostalih primanja zaposlenih	832.449	779.045
Druge obaveze	115.655	111.566
Obaveze za PDV	0	6.292
Obaveze za porez na dobit	549.655	487.946
Pasivna vremenska razgraničenja	113.949	333.716
<b>Ukupno</b>	<b>117.923.182</b>	<b>117.058.834</b>

(svi novčani iznosi su iskazani u KM).

**4.2.4.1. OBAVEZE PO IDA KREDITIMA**

Obaveza po IDA kreditima je kreirana na sljedeći način.

Na osnovu Odluke Skupštine preduzeća br. 00-02-01/13 od 19.07.2013. godine, potpisani su sljedeći ugovori:

- Ugovor o preuzimanju duga KJKP „Toplane-Sarajevo“ d.o.o. po osnovu IDA kredita potpisan između Federacije Bosne i Hercegovine, Kantona Sarajevo i KJKP „Toplane-Sarajevo“ d.o.o. Sarajevo.
- Podugovor o IDA kreditima između Kantona Sarajevo i KJKP „Toplane-Sarajevo“ d.o.o. Sarajevo.
- Podugovor o kreditu 29030 BOS između Federacije Bosne i Hercegovine i KJKP „Toplane-Sarajevo“ d.o.o. Sarajevo.
- Podugovor o kreditu 3029 BOS između Federaciji Bosne i Hercegovine i KJKP „Toplane-Sarajevo“ d.o.o. Sarajevo.
- Podugovor o kreditu TF 024034/38970 između Federacije Bosne i Hercegovine i KJKP „Toplane-Sarajevo“ d.o.o. Sarajevo.

Preduzeće vrši kursiranje dugoročnih kredita četiri puta godišnje, odnosno kvartalno i na dan plaćanja anuiteta, a prema važećem kursu Centralne banke BiH.

Kanton Sarajevo je preuzeo obavezu planiranja sredstava u Budžetu Kantona Sarajevo, za izmirenje obaveza Preduzeća za anuitete koji dospijevaju po IDA kreditima, zbog gubitaka u poslovanju.

Stanje obaveza po osnovu IDA kredita na dan 31.12.2022. godine iznosi 17.340.368 KM.

OPIS	OBAVEZE ZA GLAVNICU IDA KREDITA						
	TF 024034/38970 (USD)		BOS 3029 (SDR)		29030 BOS (SDR)		UKUPNO IDA KREDITI (KM)
	Iznos USD	Iznos KM	Iznos SDR	Iznos KM	Iznos SDR	Iznos KM	
Stanje obaveza 01.01.2022.	6.221.717	10.736.388	2.001.970	4.845.369	1.202.571	2.910.586	18.492.343
Povećanje obaveza po osnovu ukupnih kursnih razlika (negativne)		660.048		50.736		54.958	765.742
Smanjenje po osnovu plaćanja dospjele glavnice kredita	-429.084	-774.456	-273.000	-559.300	-189.879	-483.962	-1.917.717
Stanje obaveza 31.12.2022. god.	5.792.633	10.621.981	1.728.970	4.236.805	1.012.693	2.481.582	17.340.368
Dugoročne obaveze	5.363.549	9.835.167	1.364.970	3.344.831	759.521	1.861.190	15.041.189
Kratkoročne obaveze	429.084	786.813	364.000	891.974	253.172	620.392	2.299.179

Kursna lista za dan 31.12.2021 Centralne banke Bosne i Hercegovine

1 USD = 1,725631 KM Kurs Centralne banke BH

Kursna lista za dan 31.12.2021. Centralne banke Bosne i Hercegovine

1 SDR = 2,420301 KM (BAM) Kurs Centralne banke BH

Kursna lista za dan 31.12.2022 Centralne banke Bosne i Hercegovine

1 USD = 1,833705 KM Kurs Centralne banke BH

Kursna lista za dan 31.12.2022. Centralne banke Bosne i Hercegovine

1 SDR = 2,450479 KM (BAM) Kurs Centralne banke BH

Obračunate negativne kursne razlike u ovom obračunskom periodu iznose 765.742 KM.

#### 4.2.4.2. ODGOĐENI PRIHOD

Odgođeni prihodi u iznosu od 4.543.847 KM (31.12.2021: 5.287.100 KM) odnose se na unaprijed naplaćene odgođene prihode po osnovu primjeljenih donacija od strane drugih lica. Preduzeće u toku obračunskog perioda priznaje prihod u visini troška amortizacije doniranih sredstava.

#### 4.2.4.3. REZERVISANJA

Rezervisanja u iznosu od 622.976 KM odnose se na dugoročna rezervisanja za otpremine radnika prilikom odlaska u penziju.

#### 4.2.4.4. OSTALE OBAVEZE, UKLJUČUJUĆI I RAZGRANIČENJA

Ostale obaveze, uključujući i razgraničenja u iznosu od 79.357.039 KM odnose se na dugoročne obaveze prema KJKP "Sarajevogas" d.o.o. Sarajevo, u skladu sa potpisanim Ugovorom o reprogramu duga broj: 03-08-04-942/17 od 28.02.2017. godine. Ukupan iznos duga na dan 31.12. 2016. godine iznosio je 93.753.553 KM. Ugovorom je utvrđeno da se obaveze u iznosu od 91.327.037 KM izmiruju u periodu od narednih 77 godina u jednakim godišnjim iznosima od 1.200.000 KM, s tim da će posljednja rata iznositi 127.037 KM. Također je ugovoreno da će iznos od 2.426.516 KM biti izmiren po uplatama iz Budžeta Kantona Sarajevo.

#### 4.2.4.5. ODGOĐENE POREZNE OBAVEZE

Odgođene porezne obaveze u iznosu od 168.378 KM (31.12.2021: 79.916) odnose se na odgođene porezne obaveze po osnovu razlike između amortizacije obračunate u poreznom bilansu i stvarno obračunate amortizacije stalnih sredstava.

**4.2.4.6. KRATKOROČNE OBAVEZE**

Kratkoročne obaveze iznose ukupno 17.640.098 KM. Strukturu kratkoročnih obaveza dajemo u tabelama koji slijede.

Kratkoročne obaveze	31.12.2022. godine	31.12.2021. godine
Finansijske obaveze po amortizovanom trošku	14.814.746	10.174.831
Rezervisanja	113.102	
Obaveze za porez na dobit		487.946
Ostale obaveze, uključujući i razgraničenja	2.712.250	3.250.919
<b>UKUPNO</b>	<b>17.640.098</b>	<b>13.913.696</b>

(svi novčani iznosi su iskazani u KM).

Finansijske obaveze po amortizovanom trošku	31.12.2022. godine	31.12.2021. godine
Obaveze prema dobavljačima	12.447.300	8.250.208
Obaveze po uzetim kreditima	2.299.180	1.860.746
Obaveze po osnovu najмова	68.266	63.509
Ostale finansijske obaveze po amortizovanom trošku	0	368
<b>UKUPNO</b>	<b>14.814.746</b>	<b>10.174.831</b>

(svi novčani iznosi su iskazani u KM).

Kratkoročne obaveze po uzetim kreditima	31.12.2022. godine	31.12.2021. godine
Kredit TF 24034/38970	786.814	740.441
Kredit BOS 30290	891.974	660.742
Kredit BOS 29030	620.392	459.563
<b>UKUPNO</b>	<b>2.299.180</b>	<b>1.860.746</b>

(svi novčani iznosi su iskazani u KM).

Rezervisanja i ostale obaveze uključujući razgraničenja	31.12.2022. godine	31.12.2021. godine
Po osnovu plaća, naknada i ostalih primanja zaposlenih	832.448	779.045
Obaveze za PDV	563.300	5.292
Obaveze po primljenim avansima od kupaca	200.000	901.180
Ostale obaveze iz poslovanja	847	200.000
Unaprijed obračunati troškovi perioda	113.102	1.666
Kratkoročna rezervisanja	115.655	252.171
Druge obaveze		111.565
<b>UKUPNO</b>	<b>2.825.352</b>	<b>3.250.919</b>

(svi novčani iznosi su iskazani u KM).

Preduzeće nije imao obavezu plaćanja poreza na dobit.

**OBAVEZE PO UGOVORU O NAJMU MSFI 16 – KAMPUS**

Međunarodnim standardom finansijskog izvještavanja 16 se propisuju principi priznavanja, mjerenja, prikazivanja i objavljivanja najмова.

Obaveze po osnovu najмова odnose se na obaveze operativnog najма kotlovnice Kampus u skladu sa MSFI 16. Ugovor o korištenju i održavanju termoenergetskog postrojenja potpisan je 30.11.2020. godine na period od 3 godine. U skladu sa MSFI 16 ukupna vrijednost najма za tri godine je diskontovana stopom od 7% te su za iznos od 166.034 KM zadužena stalna sredstva i evidentirana obaveza po osnovu najмова. Na dan 31.12.2022. godine obaveze po osnovu navedenog najма iznose 68.266 KM.

**OSTALE KRATKOROČNE OBAVEZE**

U ostalim kratkoročnim obavezama na dan 31.12.2022. godine, najveći udio imaju obaveze za kratkoročni dio dugoročnih obaveza prema KJKP „Sarajevogas“ d.o.o. Sarajevo u iznosu od 1.200.000 KM u skladu sa Ugovorom o reprogramu duga.

**4.2.5. VANBILANSNA EVIDENCIJA**

Vanbilansna evidencija	31.12.2022. godine	31.12.2021. godine
Tuđi materijal	9.520.038	2.760.886
Tuda osnovna imovina	815.502	815.502
Ostala aktivna konta vanbilansne evidencije- IDA krediti	4134452	4.134.452
Primljene garancije	786.087	613.723
Ostala vanbilansna aktiva	25.726.259	28.514.444
Vanbilansna aktiva	40.982.338	36.839.007
<b>UKUPNO</b>	<b>14.469.992</b>	<b>7.710.840</b>

(svi novčani iznosi su iskazani u KM).



## **5. SUDSKI SPOROV I DRUGE POTENCIJALNE OBAVEZE, DOGAĐAJI NAKON DATUMA BILANSA, FINANSIJSKI INSTRUMENTI I UPRAVLJANJE RIZICIMA**

### **5.1. SUDSKI SPOROV I DRUGE POTENCIJALNE OBAVEZE**

Na dan 31.12.2022. godine protiv Preduzeća se vodi 13 sudskih sporova ukupne procijenjene vrijednosti od 151.604 KM. Procijenjeni iznos može biti uvećan za eventualne zatezne kamate i druge sudske troškove do okončanja sudskih postupaka.

Preduzeće je na dan 31.12.2022. godine iskazalo ukupna rezervisanja po sudskim sporovima u iznosu od 33.200 KM.

### **5.2. DOGAĐAJI NAKON DATUMA BILANSA**

Nakon datuma bilansiranja za 2022. godinu, nema značajnijih događaja koji bi zahtijevali korekcije ili objavljivanja u Finansijskim izvještajima.

### **5.3. FINANSIJSKI INSTRUMENTI I UPRAVLJANJE RIZICIMA**

#### **KREDITNI RIZIK**

Kreditni rizik Preduzeća je prvenstveno povezan sa potraživanjima od kupaca i ostalim potraživanjima. Obaveze po osnovu kredita, obaveze prema dobavljačima i ostale obaveze sastoje se od iznosa vezanih za nabavke i tekuće troškove.

#### **VALUTNI RIZIK**

Valutni rizik posljedica obaveza u stranim valutama.

#### **FER VRIJEDNOSTI**

Fer vrijednosti finansijskih instrumenata ne razlikuju se značajno od njihove knjigovodstvene vrijednosti na dan 31. decembra 2022. godine.

**(kraj teksta izvještaja)**



**UPRAVA**

Broj: 03-01-446/23

Sarajevo, 13.04.2023. godine

**ODJEL INTERNE REVIZIJE**

**Predmet: Izjašnjenje Uprave na Nacrt Izvještaja o reviziji finansijskih izvještaja KJKP Toplane-Sarajevo d.o.o. Sarajevo za 2022. godinu**

Poštovani,

Obavještavamo vas da veći dio vašeg nacrt Izvještaja o reviziji možemo prihvatiti osim dijela koji se odnosi na zalihe; samim time i na mišljenje sa rezervom.

2021. godine za finansijske izvještaje za 2020. godinu od strane Ureda za reviziju institucija FBiH dobili smo Mišljenje sa rezervom zato što nismo formirali komisiju koja je trebala da procijeni vrijednost zaliha. Preporuka je glasila:

*„Radi realnog iskazivanja imovine i finansijskog rezultata izvršiti vrednovanje, odnosno usklađivanje vrijednosti zaliha, u skladu sa MRS-2 Zalihe“*

2021. godine Uprava je imenovala stručnu komisiju, koja je u skladu sa preporukom, procijenila vrijednost zaliha na dan 31.12.2021. godine. Ipak, 2021. godine je stupio na snagu novi zakon o računovodstvu i reviziji FBiH koji u svojim članovima 27. i 29. sada prvi put definiše procjenitelje sa ovlaštenim certifikatima i licencama da su jedini koji mogu procjenjivati bilansne pozicije. S obzirom da u preduzeću nemamo nikoga ko ima certifikat i licencu ovlaštenog procjenitelja morali smo angažovati externu firmu da nam procijeni zalihe a to podrazumijeva da je godinu prije morala da se predvidi ta nabavka i evidentira u planu nabavki. U svakom slučaju, iz navedenih razloga i eksterna revizija i odjel interne revizije su nam u svojim revizorskim izvještajima za 2021. godinu dali Mišljenje s rezervom uz preporuku:

*„Izvršiti procjenu neto ostvarive vrijednosti zaliha u skladu sa usvojenim računovodstvenim politikama i zahtjevima Međunarodnog računovodstvenog standarda 2 „Zalihe“, te Članovima 27 i 29 Zakona o računovodstvu i reviziji u Federaciji Bosne i Hercegovine“*

U 2022. godini, a u skladu sa preporukama, Uprava je pokrenula javni postupak, te je angažovana firma Expertiza d.o.o. koja ispunjava uslove iz Zakona o računovodstvu i reviziji FBiH; koja nam je izradila Elaborat Usklađivanje vrijednosti zaliha MRS 2 na dan 31.12.2022. godine koji je potpisan od strane dva ovlaštena i licencirana procjenitelja i jednog stalnog sudskog vještaka ekonomske struke. Na osnovu Elaborata Uprava je donijela odluku o umanjenju vrijednosti zaliha.

Za 2022. godinu eksterna revizija nam je dala pozitivno mišljenje.

U skladu sa gore navedenim, smatramo da je urađeno sve u skladu sa datim preporukama i da ne postoji osnov za mišljenje sa rezervom.

S poštovanjem,

  
Sejro Usanovic

OSLOBLJENJE OD POREZAKA I DAVANJE ZA OBRAT



**UPRAVA**

Broj:03-01-~~398~~123

Sarajevo, 06.04.2023. godine

**ODBOR ZA REVIZIJU**

**NADZORNI ODBOR**

**Predmet: Prijedlog raspodjele ostvarene dobiti za 2022. godinu.**

U skladu sa članom 36. Statuta KJKP „Toplane-Sarajevo“ d.o.o., Uprava predlaže da se ostvarena dobit za 2022. godinu, u iznosu od 3.451.381,00 KM raspodijeli na način da se istom pokrije gubitak ranijih perioda.

**Obrazloženje:**

U periodu 01.01.-31.12.2022. godine Preduzeće je ostvarilo dobit u iznosu od 3.451.381,00 KM. Iznos je evidentan na poziciji neraspoređena dobit izvještajnog perioda.

Po izvještaju o poslovanju za period 01.01.-31.12.2022. godine, gubici ranijih perioda iznose 88.714.545,00 KM.

Shodno datom prijedlogu molimo da u skladu sa članom 52. Statuta i članom 40. Zakona o javnim preduzećima u Federaciji BiH date mišljenje Skupštini preduzeća na predloženi način raspodjele dobiti.

S poštovanjem,

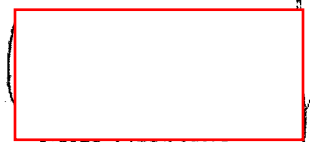

Sejro Usanovic

## NADZORNI ODBOR

Na osnovu člana 30. Statuta KJKP "Toplane-Sarajevo" d.o.o. Sarajevo (OPU-IP-1404/22) i Pravilnika o računovodstvu i računovodstvenim politikama, povodom Izvještaja o prodaji, naplati i potraživanjima centralnog grijanja za period 01.01.-31.12.2022. godine sa procjenom naplativosti i realizacijom akcionog plana, na prijedlog Uprave, shodno Preporuci Odbora za reviziju (02-46-06/23 od 24.01.2023.), Nadzorni odbor na 31. sjednici održanoj dana 26.01.2023. godine donio je

## ODLUKU

### I

Usvaja se Izvještaj o prodaji, naplati i potraživanjima centralnog grijanja za period 01.01.-31.12.2022. godine sa procjenom naplativosti i realizacijom akcionog plana.

### II

Na osnovu analiza i obrazloženja datih u Izvještaju iz člana I, usvaja se prijedlog Uprave da se za iskazivanje potraživanja u skladu sa računovodstvenim politikama i Međunarodnim računovodstvenim standardima, izvrši ispravka potraživanja:

- Neutužena potraživanja po osnovu centralnog grijanja korisnika stambenog prostora su sumnjiva i sporna i iznose od 3.138.979 KM za period 01.01.-30.06.2022. godine, a na dan 31.12.2022. godine su nenaplaćena i starija od 180 dana.
- Neutužena potraživanja po osnovu centralnog grijanja korisnika poslovnog prostora su sumnjiva i sporna i iznose od 633.257 KM za period 01.01.-30.06.2022. godine, a na dan 31.12.2022. godine su nenaplaćena i starija od 180 dana.
- Potraživanja od ostalih kupaca u iznosu od 126.995 KM su sumnjiva i sporna, a na dan 31.12.2022. godine su nenaplaćena i starija od 180 dana.

Ispravka potraživanja u ukupnom iznosu od 3.899.231 KM, će predstavljati rashod za 2022. godinu, a naplaćeno u narednom periodu će predstavljati prihod od otpisanih potraživanja.



Predsjednik nadzornog odbora

Dragan Duvnjak

Dostaviti:

- Resorno ministarstvo KS
- Skupštini Preduzeća
- Upravi
- SF- u
- IMS (intranet i web stranica Preduzeća)
- a/a



## ODBOR ZA REVIZIJU

Na osnovu člana 52. Statuta KJKP "Toplane-Sarajevo" d.o.o.(OPU-IP-1404/22), a po Izvještaju o prodaji, naplati i potraživanjima centralnog grijanja za period 01.01.-31.12.2022. godine sa procjenom naplativosti i po prijedlogu Uprave u vezi sa iskazivanjem potraživanja u finansijskim izvještajima po obračunu za period 01.01.-31.12.2022. godine, Odbor za reviziju daje sljedeću

### PREPORUKU

#### I

Radi iskazivanja potraživanja u skladu sa računovodstvenim politikama i Međunarodnim računovodstvenim standardima, Odbor za reviziju smatra prihvatljivim prijedlog Uprave i preporučuje Nadzornom odboru da se izvrši ispravka potraživanja i to:

- Neutužena potraživanja po osnovu centralnog grijanja korisnika stambenog prostora su sumnjiva i sporna i iznose od 3.138.979 KM za period 01.01.-30.06.2022. godine, a na dan 31.12.2022. godine su nenaplaćena i starija od 180 dana.
- Neutužena potraživanja po osnovu centralnog grijanja korisnika poslovnog prostora su sumnjiva i sporna i iznose od 633.257 KM za period 01.01.-30.06.2022. godine, a na dan 31.12.2022. godine su nenaplaćena i starija od 180 dana.
- Potraživanja od ostalih kupaca u iznosu od 126.995 KM su sumnjiva i sporna, a na dan 31.12.2022. godine su nenaplaćena i starija od 180 dana.

Ispravka potraživanja u ukupnom iznosu od 3.899.231 KM, će predstavljati rashod za 2022. godinu, a naplaćeno u narednom periodu će predstavljati prihod od otpisanih potraživanja.

Predsjednica /

Dostaviti:

- Uprava Preduzeća
- Direktor Odjela interne revizije
- Nadzorni odbor
- IMS
- WEB stranica
- a / a

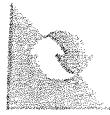

www.toplanesarajevo.ba

# TOPLANE SARAJEVO DISTRICT HEATING SYSTEM

KANTONALNO JAVNO KOMUNALNO PREDUZEĆE ZA  
PROIZVODNJU I DISTRIBUCIJU TOPLOTNE ENERGIJE d.o.o.

## IZVJEŠTAJ

O PRODAJI, NAPLATI I POTRAŽIVANJIMA CENTRALNOG GRIJANJA  
ZA PERIOD 01.01.-31.12.2022. SA PROCJENOM NAPLATIVOSTI

**Izveštaj izradili:**

Služba finansijsko –  
računovodstvenih poslova

Služba pravnih i općih poslova

Služba prodaje i naplate

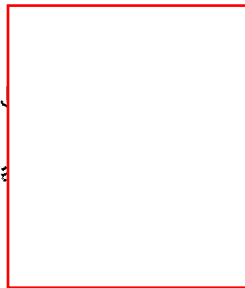

**Uprava:**

Sejfo Ušanović,  
direktor

Amel Đogić,  
izvršni direktor

Mirza Musić,  
izvršni direktor

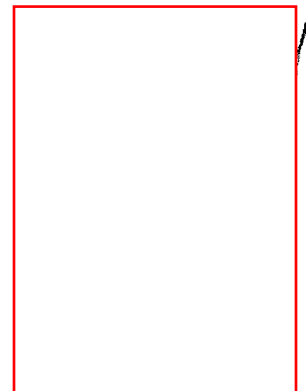

Sarajevo, januar 2023. godine



## SADRŽAJ

1. UVOD.....	3
2. ZAKLJUČCI, PROCJENE I PRIJEDLOZI UPRAVE .....	3
3. RAZLOZI NEMOGUĆNOSTI NAPLATE.....	6
4. REALIZACIJA AKTIVNOSTI IZ AKCIONOG PLANA ZA POBOLJŠANJE NAPLATE CENTRALNOG GRIJANJA .....	7
4.1. Poduzete aktivnosti na prevazilaženju navedenih problema u skladu sa Akcionim planom za poboljšanje naplate centralnog grijanja .....	7
4.2. Mjere u nadležnosti Preduzeća koje se provode kontinuirano .....	7
4.3. Mjere u nadležnosti preduzeća koje imaju za cilj unapređenje odnosa sa korisnicima i dodatno osiguranje naplate.....	10
4.4. Mjere za čiju realizaciju je potreban angažman institucija izvan preduzeća .....	12
4.5. Akcioni plan KJKP „Toplane-Sarajevo“ d.o.o za provedbu mjera i aktivnosti na unaprijeđenju naplate .....	13
4.6. Analiza statusa sudskih predmeta protiv korisnika centralnog grijanja .....	14
5. OPŠTI PODACI O PRODAJI, NAPLATI I POTRAŽIVANJIMA .....	17
5.1. Usporedni pokazatelji prodaje, naplate i potraživanja centralnog grijanja .....	18
5.2. Rekapitulacija potraživanja, prodaje i naplate za centralno grijanje u periodu 01.01.–31.12.2022. godine .....	20
5.3. Pregled potraživanja za stambeni prostor sa promjenama u periodu 01.01.–31.12.2022. godine (Lämpökanta).....	21
5.4. Pregled potraživanja za poslovni prostor sa promjenama u periodu 01.01.–31.12.2022. godine (Lämpökanta).....	23
5.5. Pregled korekcija fakturisane realizacije u periodu 01.01. – 31.12.2022. godine .....	25
5.6. Promjene na stanjima tekućih potraživanja .....	26
5.7. Promjene na sumnjivim i spornim potraživanjima (ispravljena i neispravljena potraživanja) .....	27
5.8. Pregled ukupnih korekcija fakturisane realizacije posmatrano po periodu kada je riješena reklamacija .....	28
5.9. Pregled fakturisane i naplaćene realizacije za centralno grijanje (kupci Lämpökanta) - stambeni i poslovni prostor .....	30
5.10. Pregled fakturisane i naplaćene realizacije za centralno grijanje (kupci Lämpökanta) – stambeni prostor .....	31
5.11. Pregled fakturisane i naplaćene realizacije za centralno grijanje (kupci Lämpökanta) – poslovni prostor .....	32
5.12. Grafički prikaz ukupno fakturisane realizacije i ukupno naplaćenih iznosa potraživanja po godinama.....	33
6. PRODAJA I NAPLATA PO PODRUČNIM JEDINICAMA, OPĆINAMA I NAPLATNIM MJESTIMA (BAZA – LÄMPÖKANTA) .....	35
6.1. Pregled podataka o prodaji i naplati po područnim jedinicama u periodu 01.01. – 31.12.2022. godine – stambeni prostor.....	35
6.2. Pregled podataka o prodaji i naplati po područnim jedinicama u periodu 01.01. – 31.12.2022. godine – poslovni prostor .....	35
6.3. Pregled podataka o prodaji i naplati po općinama u periodu 01.01. – 31.12.2022. godine.....	36
6.4. Izvještaj o naplati usluga centralnog grijanja po naplatnim mjestima u periodu 01.01. – 31.12.2022. godine (Lämpökanta).....	37
6.5. Analiza strukture duga korisnika za zadati raspon duga .....	38
6.6. Analiza duga korisnika po područnim jedinicama .....	38
7. INFORMACIJA O ISKLJUČENJU I PRIKLJUČENJU KORISNIKA .....	39
7.1. Podaci o broju i iznosu dugovanja korisnika isključenih prostora.....	39
7.2. Podaci o realizovanim isključenjima prostora u periodu 01.01.- 31.12.2022. godine.....	40
7.3. Informacija o novim korisnicima priključenim na toplifikacioni sistem u periodu 01.01.-31.12.2022. godine .....	40
8. KOMUNIKACIJA SA KORISNICIMA SP I PP .....	41
8.1. Stanje zaključenih ugovora sa korisnicima o korištenju toplotne energije.....	41
8.2. Prigovori i zahtjevi korisnika stambenih/poslovnih prostora .....	41
8.3. Telefonski pozivi, e-mailovi i zahtjevi za potvrdama korisnika stambenih/poslovnih prostora .....	45



## 1. UVOD

- Izvještaj obuhvata osnovne pokazatelje o fakturiranoj realizaciji, naplaćenju realizaciji i potraživanjima za centralno grijanje u periodu 01.01.-31.12.2022. godine sa posebnim osvrtom na Problematiku naplate potraživanja sa pregledom realizovanih mjera iz Akcionog plana za poboljšanje naplate centralnog grijanja, zaključcima, procjenama i prijedlozima Uprave. Potraživanja od centralnog grijanja učestvuju sa 99,20% u ukupnim bruto potraživanjima Preduzeća, te se naziv Izvještaja i svi pokazatelji odnose na centralno grijanje bez obzira što Izvještaj sadrži i ostala potraživanja.
- Izvještaj je sačinjen na osnovu podataka iz baze o korisnicima centralnog grijanja (analitičko knjigovodstvo kupaca) - aplikativno rješenje "LämpöKanta" i podataka iz programske aplikacije "IMiS" (poslovne knjige Preduzeća).
- Potraživanja u izvještaju su iskazana prije ispravke potraživanja.
- Svi iznosi u izvještaju dati su u konvertibilnim markama (KM) i sadrže porez na dodanu vrijednost.

## 2. ZAKLJUČCI, PROCJENE I PRIJEDLOZI UPRAVE

- Preduzeće godinama crpi sve raspoložive mogućnosti naplate centralnog grijanja. Ulažu se maksimalni napor radi obezbjeđenja podataka o korisnicima u cilju ažuriranja baze podataka radi promjene sredstva izvršenja putem suda (obustavom od plaće, penzije, pljenidbom autu i nepokretnih stvari), jer je pljenidba i prodaja pokretnih stvari izvršenika neefikasna.  
Preduslovi koje je neophodno stvoriti za poboljšanje naplate i uopšte uređenje odnosa korisnik-Toplane su:
  - donošenje Zakona o naplati komunalnih usluga, kojim bi se omogućio brži pristup podacima o korisnicima radi efikasnijeg i bržeg postupka naplate potraživanja;
  - dosljedna implementacija Uredbe o opštim uslovima za proizvodnju, isporuku i korištenje toplotne energije (u daljem tekstu: Uredba), kojim bi se osiguralo da svi učesnici u procesu ispunjavanje svoje propisane obaveze (davalac usluge, korisnik usluge, upravnik zgrade, inspeksijski organi, nadležne općinske službe);
  - postupna implementacija II faze primjene Tarifnog sistema iz Odluke Vlade Kantona Sarajevo o usvajanju tarifnog sistema davaoca usluge KJKP "Toplane - Sarajevo" d.o.o. Sarajevo ("Službene novine Kantona Sarajevo", broj 34/16, 34/18, 48/19 i 49/22) – u daljem tekstu Tarifni sistem, koja podrazumijeva obračun i fakturisanje kod svih korisnika na osnovu izmjerene utrošene energije na obračunskom mjernom mjestu – zajedničkom/individualnom mjerilu toplotne energije, a koja se treba implementirati do 2025. godine s obzirom na poduzimanje niza mjera koje korisnici trebaju poduzeti u cilju obezbjeđenja mjerenja i energijske efikasnosti (Tarifni sistem je u primjeni od 01.08.2016. godine);
  - permanentne aktivnosti institucija sistema, uključujući i preduzeće, na razvijanju svijesti korisnika o značaju energijske efikasnosti objekata, kao i prednostima sistema centralnog zagrijavanja za Kanton Sarajevo i same korisnike;
  - formiranje tačne i jedinstvene baze podataka korisnika stambenog fonda Kantona Sarajevo, koja će biti dostupna svim javnim preduzećima;
  - jedinstvena energijska politika koja podrazumijeva da se u sistemu sa infrastrukturom za daljinsko zagrijavanje ne dozvoljava uvođenje drugog energenta putem individualnih ložišta;
  - jačanje socijalnih fondova za subvencioniranje ugroženih kategorija stanovništva.
- Zbog nepostojanja adekvatnog mehanizma naplate, Preduzeće nije bilo u mogućnosti redovnim putem naplatiti (opomene, pozivi, isključenja) svoja potraživanja, te ih pokušava naplatiti sudskim putem kao posljednjom mjerom sistema naplate.





- Bruto potraživanja od prodaje na dan 31.12.2022. godine iznose 105.260.380 KM. Ispravka vrijednosti potraživanja iznosi 85.170.216 KM, tako da neto potraživanja iznose 20.090.164 KM.

Red. broj	Opis	Potraživanja od prodaje*		
		Bruto potraživanja	Ispravka vrijednosti potraživanja	Neto potraživanja (3-4)
1	2	3	4	5
1.	Potraživanja za grijanje	104.421.695	84.643.623	19.778.072
1.1	Potraživanja za centralno grijanje stambenog prostora	91.845.568	76.261.978	15.583.590
1.2	Potraživanja za centralno grijanje poslovnog prostora	12.576.127	8.381.645	4.194.482
2.	Ostali kupci (u zemlji)	838.685	526.593	312.091
UKUPNO (1+2)		105.260.380	85.170.216	20.090.164

\* obuhvataju period od decembra 1996. do 31.12.2022.godine

- Neto potraživanja sastoje se od:

Red. broj	Opis	Centralno grijanje		Ostali kupci	UKUPNO
		Stambeni prostor	Poslovni prostor	Ostale usluge	
1.	Tekuća potraživanja	12.444.611	3.561.226	185.096	16.190.933
1.1	Do 180 dana	12.444.611	3.561.226	185.096	16.190.933
2.	Sumnjiva i sporna (nepspravljena) potraživanja	3.138.979	633.257	126.995	3.899.231
2.1	Neutužena sumnjiva i sporna	3.138.979	633.257	126.995	3.899.231
UKUPNO (1+2)		15.583.590	4.194.482	312.091	20.090.164

- Ostvarenje naplate ukupnih potraživanja od grijanja u 2022. godini

Opis	Ostvarenje naplate potraživanja u periodu I-XII 2022. godine		
	SP	PP	Ukupno
1	2	3	4
Tekuća i sumnjiva i sporna potraživanja	53.772.034	14.264.974	68.037.008
Ispravljena (otpisana) potraživanja	4.303.369	1.202.215	5.505.584
UKUPNO	58.075.403	15.467.189	73.542.591

- Na osnovu svih izvršenih analiza u ovom izvještaju, Plana i Rebalansa plana poslovanja za 2022. godinu, Uprava procjenjuje:
  - neophodnost poštivanja MRS nalaže reklasifikaciju potraživanja starijih od 180 dana sa tekućih na sumnjiva i sporna potraživanja i korekciju (ispravku) nenaplaćenih potraživanja, u skladu sa Pravilnikom o računovodstvu i računovodstvenim politikama;
  - mjere koje su na raspolaganju Preduzeću da bi obezbijedilo efikasniju naplatu su nedovoljne;

- nedonošenje sistemskih rješenja, kako je navedeno u Akcionom planu, i dalje će rezultirati povećanjem potraživanja;
- analiza rada Suda po podnijetim prijedlozima govori o sporosti i neefikasnosti, te poštujući princip fer prezentacije i načelo opreznosti takođe uslovljava ispravku potraživanja i reklasifikaciju potraživanja;
- poštujući navedene kriterije, na dan 31.12.2022. godine, sumnjiva i sporna potraživanja i starija od 180 dana (neispravljena) iznose 3.899.231 KM i to:

R/br	Kategorija	31.12.2022
1.	Potraživanja od centralnog grijanja - stambeni prostor	3.138.979
1.1.	iz perioda 01.01.-30.06.2022. - neutuženo	3.138.979
2.	Potraživanja od centralnog grijanja - poslovni prostor	633.257
2.1.	iz perioda 01.01.-30.06.2022. - neutuženo	633.257
3.	Ukupno potraživanja centralnog grijanja (1+2)	3.772.235
4.	Ostala potraživanja (iz perioda 01.06.-30.06.2022. - neutuženo)	126.995
4.1.	SMART INVEST d.o.o.	37.572
4.2.	IGT d.o.o.	34.884
4.3.	ANS DRIVE d.o.o.	32.112
4.4.	GLIESE 581g d.o.o DL McDonald's	7.160
4.5.	Građevinski fakultet Sarajevo	4.459
4.6.	Potraživanja od kupaca za ostale usluge	10.809
<b>UKUPNO (3+4)</b>		<b>3.899.231</b>

- **Prijedlog Uprave u vezi sa ispravkom nenaplaćenih potraživanja starijih od 180 dana, u skladu sa Pravilnikom o računovodstvu i računovodstvenim politikama:**

Date analize u Izvještaju o prodaji, naplati i potraživanjima za period 01.01. – 31.12.2022. godine, Planu poslovanja za 2022. godinu sa procjenom naplativosti i Rebalansu Plana za 2022. godinu, poštujući princip fer prezentacije i načelo opreznosti, računovodstvene politike, ukazuju na neophodnost ispravke potraživanja i to:

- Utužena/neutužena potraživanja po osnovu centralnog grijanja korisnika stambenog i poslovnog prostora su sumnjiva i sporna i iznose od 3.772.235 KM za period 01.01.-30.06.2022. godine, a na dan 31.12.2022. godine su nenaplaćena i starija od 180 dana.
- Potraživanja od ostalih kupaca u iznosu od 126.995 KM su sumnjiva i sporna, a na dan 31.12.2022. godine su nenaplaćena i starija od 180 dana.

**U skladu sa Pravilnikom o računovodstvu i računovodstvenim politikama, Uprava predlaže da se u skladu sa MRS izvrši ispravka potraživanja u iznosu od 3.899.231 KM na teret rashoda i finansijskog rezultata.**

### 3. RAZLOZI NEMOGUĆNOSTI NAPLATE

#### • Zakonska regulativa

U proteklom periodu nije bilo konkretnih pomaka u smislu donošenja sistemskih propisa kojim bi se uredila naplata komunalnih usluga. Veoma kvalitetne mjere sadržane su Akcionom planu Vlade Kantona Sarajevo koje su usmjerene na unaprijeđenju naplate komunalnih usluga u Kantonu Sarajevo. Između ostalog odnosile su se na prijedloge izmjena i dopuna postojećih zakona, a posebno zakona o komunalnim djelatnostima koji bi trebali doprinijeti iznalaženju sistemskih rješenja naplate komunalnih usluga.

Još uvijek nije došlo do usklađivanja Zakona o komunalnim djelatnostima sa presudom Ustavnog suda. Zakon o lokalnoj samoupravi nije donijet, te je još na snazi Zakon o komunalnim djelatnostima (Sl.n. KS 14/16, 43/16, 10/17, 19/17, 20/18, 22/19).

U skladu sa posljednjim izmjenama (Sl. novine Kantona sarajevo br. 22/19) Zakon će se primjenjivati do donošenja Zakona o lokalnoj samoupravi.

#### • Baza podataka vlasnika/korisnika stambenih/poslovnih objekata

Zbog nepostojanja centralne baze podataka o stambeno/poslovnom fondu i vlasnicima/korisnicima u Kantonu Sarajevo, problem ažuriranja baze korisnika centralnog grijanja je stalno prisutan što direktno utiče na naplatu.

Zbog neprijavljenih promjena vlasništva ili korištenja od strane bivših/novih vlasnika/korisnika stambenih/poslovnih prostora, koji se ne pridržavaju obaveza iz člana 14. i člana 15. Uredbe, nije moguće izvršiti pravovremeno ažuriranje podataka u bazi, blagovremeno ispostaviti račun novom vlasniku/korisniku i naplatiti potraživanje.

Od ukupnog broja vraćenih računa većina njih se odnose na račune ispostavljene vlasnicima / korisnicima prostora za koje je naknadno konstatovano da su iseljeni (prazni), prostora čiji su vlasnici (korisnici) nepoznati, kao i za prostore čiji vlasnici/korisnici odbijaju prijem računa.

#### • Namjerno izbjegavanje plaćanja

Nažalost postoji određeni broj korisnika koji, zbog neefikasnosti sistema, namjerno izbjegava plaćati komunalne usluge, čime se direktno narušava komunalna djelatnost u Kantonu Sarajevo.

#### • Neadekvatna socijalna politika

Plaćna moć određenog broja korisnika, zbog njihovog socijalnog statusa, je ugrožena, zbog čega neredovno ili nikako ne plaćaju centralno grijanje. Politika subvencioniranja je, zbog ograničenih fondova za ove namjene, neadekvatna.

#### • Neefikasnost suda

Još uvijek je naplata potraživanja sudskim putem neefikasna. Detaljnija analiza statusa sudskih predmeta protiv korisnika centralnog grijanja sa procjenom naplativosti data je u poglavlju 4.6.

Projekat reforme pravosuđa još nije pokazao značajne pozitivne efekte. Konkretni prijedlozi mjera dati su kroz poduzete i realizovane mjere.

Ipak, s obzirom na činjenicu da je 2022. godine Ustavni sud Bosne i Hercegovine u Velikom vijeću, u predmetu broj AP 517/22, donio je Odluku o dopustivosti i meritumu kojom se usvajaju apelacije koje su podnijeli Denis Đečević, Alzira Hota i Branimir Zelić zbog prekomjerne dužine postupaka (više od 11 godina), kojom je naloženo predsjedniku Općinskog suda u Sarajevu da odmah poduzme odgovarajuću mjeru za okončanje postupaka, za očekivati je da će rad Suda kada su u pitanju i naši prijedlozi za izvršenje biti efikasniji u budućnosti.



#### **4. REALIZACIJA AKTIVNOSTI IZ AKCIONOG PLANA ZA POBOLJŠANJE NAPLATE CENTRALNOG GRIJANJA**

##### **4.1. Poduzete aktivnosti na prevazilaženju navedenih problema u skladu sa Akcionim planom za poboljšanje naplate centralnog grijanja**

Akcioni plan za poboljšanje naplate centralnog grijanja (u daljem tekstu: Akcioni plan), odobren Odlukom Nadzornog odbora broj 01-03-04/17 od 29.06.2017. godine, sadrži mjere u nadležnosti Preduzeća koje se trebaju provoditi kontinuirano, mjere koje bi se trebale poduzimati u cilju unapređenja odnosa sa korisnicima, te mjere za čiju realizaciju je potreban angažman institucija izvan Preduzeća.

U nastavku teksta, date su informacije o realizovanim mjerama iz Akcionog plana, sa iskazanim razlozima nemogućnosti naplate i poduzetim mjerama na prevazilaženju uočenih problema, po tačkama iz Akcionog plana kako slijedi:

##### **4.2. Mjere u nadležnosti Preduzeća koje se provode kontinuirano**

###### **Tačka 2.1.1. Akcionog plana - Ažuriranje baze podataka o vlasnicima/korisnicima prostora**

**Realizacija:** Najveći broj izmjena u bazi korisnika usluge vršen je na osnovu dokumentacije predočene od strane korisnika, kao i uvidom u elektronski vođenu zemljišnu knjigu kod Suda. Također, na osnovu informacija upravnika/predstavnika etažnih vlasnika, nadležnih općinskih službi, Uprave za stambena pitanja, Kantonalnog stambenog fonda i drugih) evidentirane su promjene vlasništva/korištenja prostora.

###### **Tačka 2.1.2. Akcionog plana - Zaključenje ugovora o korištenju toplotne energije**

**Realizacija:** Zaključenje ugovora o isporuci i korištenju toplotne energije sa korisnicima, u skladu sa odredbama člana 13. Uredbe, je kontinuirana aktivnost. Podaci o broju zaključenih ugovora dati su u Poglavlju 8.

###### **Tačka 2.1.3. Akcionog plana - Kreiranje registra korisnika, vlasnika i objekata**

**Realizacija:** Aktivnosti na kreiranju registra korisnika, vlasnika i objekata podrazumijeva evidenciju svih korisnika (u objektima koji su/će se priključeni/priključiti na naš toplifikacioni sistem) su okončane zaključno sa mjesecom januarom 2018. godine.

Ažuriranje podataka u Registru je kontinuirana aktivnost.

###### **Tačka 2.1.4. Akcionog plana - Provjera vlasnika/korisnika prostora sa dugom**

**Realizacija:** Aktivnost pozivanja vlasnika/korisnika prostora od strane radnika Preduzeća, s ciljem podsjećanja na dugovanja za uslugu centralnog grijanja, je nastavljena u izvještajnom periodu, dok aktivnost obilaska korisnika usluge na terenu (koji su označeni sa D1 i D2 kategorijom) nije vršena.

U nastavku teksta dati su podaci o efektima mjere - Pozivanje korisnika stambenih prostora sa dugom, ostvarenim u periodu januar – decembar 2022. godine:

U skladu sa tačkom 5.3. Opšteg uputstva o aktivnostima za kategorije korisnika usluge centralnog grijanja OU/102/37, kreirani su spiskovi kategorija korisnika kategorije B1, B2 i B3, koji su bili predmet pozivanja od strane članova Tima imenovanih Rješenjima Uprave broj: 03-03-02-820/21 od 13.07.2021.godine i broj: 03-03-02-1162/22 od 07.09.2022. godine.

Na dan 09.01.2023. godine izvršena je analiza poduzetih aktivnosti i postignutih rezultata u toku 01.01.-31.12.2022. godine, te je utvrđeno stanje kako i slijedi:

R/B	Period	Realizivani pozivi	Nerealizovani pozivi	Ukupno naplaćeno nakon pozivanja (KM)
1	Januar - Decembar 2022.godine	3.462	5.992	8.242.999
	<b>UKUPNO</b>	<b>3.462</b>	<b>5.992</b>	<b>8.242.999</b>

Nerealizovani pozivi se odnose na korisnike koji nemaju evidentiran telefonski broj u imenicima operatera ili se nisu javili na poziv/nedostupni.

Važno za istaći je činjenica da je nakon akcije pozivanja korisnika usluga organizovane u mjesecu januaru i septembru 2022. godine (korisnici usluge sa preliminarnog spiska korisnika protiv kojih bi bio podnesen prijedlog za izvršenje za dug iz 2021. godine), ukupno 1.461 korisnik izvršio je uplatu duga prije podnošenja prijedloga za izvršenje (u mjesecu februaru i oktobru 2022.godine). Pored naplaćenog iznosa od 156.987 KM, Preduzeće je ostvarilo značajne uštede (na ime ne plaćanja sudske takse).

Takođe, stručne službe planski i koordinirano prate rezultate poduzetih aktivnosti i rade na ažuriranju baze podataka. Ipak, prilikom obraćanja nadležnim institucijama/preduzećima za dobijanja podataka o korisnicima (činjenicu smrti, radnopravni status i sl.), Preduzeće se susreće sa problemima kao što su odbijanje dostavljanja odgovora na naše zahtjeve pozivajući se na Zakon o zaštiti ličnih podataka, nedostavljanje podataka o činjenici smrti korisnika od strane pojedinih općina, na pojedine tražene podatke često čekamo da nam se dostavi povratna informacija i do godinu dana (dopis suda o nasljednicima i sl.).

#### Tačka 2.1.5. Akcionog plana - Dogovaranje sa vlasnicima/korisnicima prostora s ciljem naplate potraživanja

**Realizacija:** Sve primjedbe korisnika koje se odnose na neadekvatnu isporuku toplotne energije, obračun i status prijedlog za izvršenje kod Suda, imaju za posljedicu reviziju zaduženja korisnika, a sve s ciljem rješavanja spornih odnosa i izmirenja preostalog (nespornog) dugovanja. Detaljni podaci o podnijetim i riješenim prigovorima korisnika dati u poglavlju 8. Izvještaja.

U periodu od 01.01.- 31.12.2022. godine obavljani su razgovori sa 116 korisnika (dužnika), sa ciljem postizanja dogovora o izmirenju duga, te je zaključeno 6 Ugovora o izmirenju dospelog duga na rate, u skladu sa Opštim upustvom za zaključenje ugovora o izmirenju dospelog duga za usluge centralnog grijanja. Ostali korisnici (dužnici), nisu bili u mogućnosti ispoštovati propisane uslove iz Opšteg upustva za zaključenje ugovora o izmirenju dospelog duga za usluge centralnog grijanja, odnosno nisu dostavili sredstva obezbjeđenje ili su tražili veliki broj obročnih rata u odnosu na iznos duga, iz kog razloga nije došlo do zaključenja ugovora.

U tabeli su prikazani podaci o poštivanju ugovorenih obaveza, sa prikazanim uplatama (glavni dug i sudski troškovi):

POŠTIVANJE UGOVORENIH OBAVEZA	BROJ KORISNIKA	Iznos duga pri zaključenju ugovora		UKUPNO NAPLAĆENO 31.12.2022.godine	
		GL.DUG	S.TROŠKOVI	GL DUG	S.TROSKOVI
u cijelosti poštuje ugovorene obaveze	3	112.959	2.559	92.443	2.220
djelimično poštuje ugovorene obaveze	1	19.521	857	5.936	821
ne poštuje ugovorene obaveze	1	10.028	314	800	0
<b>UKUPNO</b>	<b>5</b>	<b>142.507</b>	<b>3.730</b>	<b>99.179</b>	<b>3.042</b>

U izvještajnom periodu zaključen je sa KJP ZOI 84 Olimpijski centar d.o.o. Sarajevo, Ugovor o reprogramu broj: 03-08-04-978/22 od 22.02.2022.godine, kojim je dogovoreno plaćanje osnovnog dugovanja u iznosu od 468.239,66 KM i sudskih troškova u iznosu od 3.537,10 KM, u dvije rate. KJP ZOI 84 Olimpijski centar d.o.o. Sarajevo, ispoštovalo je preuzete obaveze, te je u cijelosti izmirilo preuzete obaveze, odnosno plaćen je glavni dug i sudski troškovi u cijelosti, uz plaćanje tekućih računa.

Korisnicima koji nisu ispoštovali ugovorene obaveze, u skladu sa odredbama Ugovora o plaćanju dospjelog duga na rate, poslale su pismene opomene, te nakon što ni u ostavljenom roku nije izvršeno plaćanje preuzetih obaveza, prosljeđeni su nalozi u SPO sa ciljem aktiviranja sredstava obezbjeđenja, ali se nije izvršilo isključenje sa sistema centralnog grijanja.

Od mjeseca septembra 2021. godine Preduzeće ne vrši otpis kamate na novčanu obavezu po zahtjevima korisnika, iz kog razloga zaključno sa 31.12.2022. godine imamo neriješenih 466 zahtjeva za otpis kamate (nakon izvršene uplate glavnog duga i sudskih troškova). Iako je Skupština Preduzeća Odlukom broj: 00-07-01/22 od 28.01.2022. godine (nakon dobijenog odgovora Ministarstva komunalne privrede i infrastrukture, prostornog uređenja, građenja i zaštite okoliša broj: 05-01-11-45830/21 od 27.01.2021. godine) dala saglasnost Nadzornom odboru da (u skladu sa važećim propisima i Odlukom o utvrđivanju povoljnijih uslova za zaključivanje ugovora o izmirenju dospjelog duga prema javnim preduzećima) može izvršiti otpis kamata dužnicima koji su prethodno u cijelosti izmirili glavni dug, Uprava nije dobila ovlaštenje za otpis kamate na novčanu obavezu. Na 20. sjednici Nadzornog odbora, svi članovi odbora su zauzeli stav da prije donošenja eventualne odluke o otpisu kamata od strane Nadzornog odbora, Osnivač (Ministarstvo, Vlada i Skupština Kantona) trebaju donijeti akti o utvrđivanju kriterija o otpisu kamata dužnicima po kojem bi Nadzorni odbor mogao posuđati i odlučivati. U skladu da donesenim Zaključkom sa 20. Sjednice upućena je Inicijativa resornom ministarstvu za sazivanje sastanka na temu otpisa zateznih kamata (dopis broj 03-02-01-4430/22 od 21.09.2022), međutim konkretni zaključci nisu doneseni.

Inače, dosadašnja praksa je pokazala da pregovaranje sa korisnicima o načinu izmirenja duga, uz pogodnost za korisnika usluge (otpis kamate na novčanu obavezu), je bila mnogo efikasnije.

#### **Tačka 2.1.6. Akcionog plana - Posredovanje u prinudnoj naplati**

**Realizacija:** Saradnja sa sudskim izvršiteljima, prije zakazane pljenidbe i odlaska na adresu izvršenika, kao aktivnost predviđena dosadašnjim aktivnostima na poboljšanju naplate, se u izvještajnom periodu nije provodila. Međutim, u toku su dogovori sa Općinskim sudom u Sarajevu u cilju nastavka navedene aktivnosti.

Stoga se u Službi pravnih i općih poslova provode nove aktivnosti s ciljem iznalaženja efikasnijih načina za naplatu.

#### **Tačka 2.1.7. Akcionog plana - Saradnja sa sudom u cilju okončanja postupaka i efikasnije naplate**

**Realizacija:** Da bi se podnio prijedlog i izmijenilo sredstvo izvršenja potrebno je obezbijediti podatke od nadležnih institucija. U izvještajnom periodu za 110 korisnika smo od nadležnih organa zatražili dostavu izvoda iz matične knjige umrlih, od čega smo u odgovoru dobili 60 podataka o činjenici smrti, na osnovu čega smo se obratili nadležnom odjeljenju Općinskog suda u Sarajevu, za dobijanje podataka o nasljednicima. Pored toga, od istog Odjeljenja smo zatražili podatke o nasljednicima, na osnovu raspoloživih podataka o činjenici smrti za ukupno 98 korisnika. U odgovoru smo dobili podatke o nasljednicima za 43 korisnika. Za 33 korisnika smo obavješteni da u nadležnim matičnim uredima nije evidentirana činjenica smrti.

Podatke za dostavu nove adrese zatražili smo od nadležnog MUP-a za 170 korisnika, a povratnu informaciju smo dobili za 121 korisnika. Zavodu PIO/MIO smo za 15 korisnika uputili zahtjeve za dostavu podatka o statusu penzionera ili radnika, a u odgovoru su dostavili podatke za 7 korisnika, od kojih 3 nisu registrovana kao aktivni osiguranik, niti korisnik prava na penziju. U zavisnosti od dobijenih podataka, usmjeravali smo dalji tok pokrenutih sudskih postupaka.



U izvještajnom periodu je po postignutom dogovoru sa Općinskim sudom u Sarajevu, izvršena provjera statusa ukupno 21.240 predmeta, u pogledu aktivnih i završenih predmeta, iz razloga što je Sud greškom arhivirao predmete koji nisu završeni.

**Tačka 2.1.8. Akcionog plana - Izdvajanje iz toplifikacionog sistema (na lični zahtjev ili zbog duga)**

Realizacija: izdvajanje prostora iz toplifikacionog sistema (na lični zahtjev ili zbog duga vlasnika/korisnika prostora) omogućeno je Uredbom, prethodno Odlukom NO-br. 31-08/09 od 02.09.2009., a koja je dopunjena Odlukom NO – br. 15-37/11 od 28.12.2011. godine.

Od strane radnika Službe prodaje i naplate kontinuirano se vrše provjere isključenih korisnika.

U izvještajnom periodu izvršene su provjere 115 isključenih prostora na jednocijevnim sistemu za koje su radnici Službe proizvodnje konstatovali postojanje mogućnosti nelegalnog korištenja toplotne energije.

Također, od strane radnika SPN i SPR nastavljen je obilazak i kontrola mjernih mjesta po područnim jedinicama u cilju ažuriranja podataka u bazi korisnika, te je tom prilikom utvrđeno da je od strane 5 korisnika poslovnih prostora izvršeno neovlašteno priključenje prostora na toplifikacioni sistem. Za lica za koje je utvrđeno da su izvršili neovlaštena priključenja prostora na toplifikacioni sistem, te time omogućili nelegalno korištenje toplotne energije u prostorima, poduzete su mjere propisane članom 55. Uredbe i članom 26. Tarifnog sistema.

Podaci o realizovanim isključenjima prostora u periodu 01.01.-31.12.2022. godini su dati u poglavlju 7. izvještaja.

#### **4.3. Mjere u nadležnosti preduzeća koje imaju za cilj unapređenje odnosa sa korisnicima i dodatno osiguranje naplate**

**Tačka 2.2.1. Akcionog plana - Kategorizacija potraživanja i korisnika centralnog grijanja**

Realizacija: Aktivnosti na izradi projektnog zadatka za opštu kategorizaciju potraživanja i korisnika centralnog grijanja su realizovane krajem 2018. godine.

Od mjeseca februara 2019. godine, mjesečno se vrši kategorizacija potraživanja i korisnika centralnog grijanja, za sve korisnike usluge (aktivne i neaktivne korisnike), uz dodjeljivanje pripadajućih kategorije korisnika i to:

- A - Korisnici koji u roku dospjeća izmiruju tekuće obaveze.
- B1 - Korisnici koji račune ne plaćaju u roku dospjeća, saldo potraživanja čini maksimalno 3 otvorene stavke (računa) koji nisu stariji od godinu dana.
- B2 - Korisnici koji račune ne plaćaju u roku dospjeća, saldo potraživanja čini maksimalno 6 otvorenih stavki (računa) koji nisu stariji od godinu dana.
- B3 - Korisnici koji račune ne plaćaju u roku dospjeća, saldo potraživanja čini maksimalno 6 otvorenih stavki (računa) među kojima su i stavke (računi) koji su stariji od godinu dana.
- C1 - Korisnici koji imaju aktivnu vansudsku nagodbu, saldo potraživanja čini više od 6 otvorenih stavki (računa).
- C2 - Korisnici koji račune ne plaćaju u roku dospjeća, saldo potraživanja čini maksimalno 12 otvorenih stavki (računa) među kojima mogu biti i stavke (računi) starije od godinu dana.
- C3 - Korisnici koji račune ne plaćaju u roku dospjeća, saldo potraživanja čini maksimalno 12 otvorenih stavki (računa) koji su stariji od godinu dana.
- D1 - Korisnici čiji saldo potraživanja čini više od 12 otvorenih stavki (računa), a imaju evidentiranu uplatu u posljednjih 12 mjeseci.
- D2 - Korisnici čiji saldo potraživanja čini više od 12 otvorenih stavki (računa), bez evidentiranih uplata u posljednjih 12 mjeseci.

Za sve korisnike osigurano je sistemsko praćenje promjena kategorija (u smislu izmirivanja njihovih obaveza u definisanim rokovima), a Opštim uputstvom o aktivnostima za kategorije korisnika usluge centralnog grijanja su propisane mjere koje se pokreću za svaku od kategorija korisnika.

Podaci o mjesečnim promjenama u broju aktivnih korisnika (korisnika kojima se redovno kreiraju nova zaduženja), po kategorijama dati su u tabeli kako slijedi:

MJESEC	35		36		37		38		39		40		41		42		43		44		45		46		
	na dan: 10.01.2022.	na dan: 07.02.2022.	na dan: 07.04.2022.	na dan: 07.05.2022.	na dan: 07.07.2022.	na dan: 08.06.2022.	na dan: 13.07.2022.	na dan: 04.08.2022.	na dan: 05.09.2022.	na dan: 18.10.2022.	na dan: 04.11.2022.	na dan: 05.12.2022.	na dan: 05.09.2022.	na dan: 18.10.2022.	na dan: 04.11.2022.	na dan: 05.12.2022.	na dan: 05.09.2022.	na dan: 18.10.2022.	na dan: 04.11.2022.	na dan: 05.12.2022.	na dan: 05.09.2022.	na dan: 18.10.2022.	na dan: 04.11.2022.	na dan: 05.12.2022.	Prosjeck
A	35.672	104	34.871	97	34.580	107	34.618	100	33.594	97	32.207	95	31.535	104	34.384	102	37.413	109	36.219	106	34.903	99	34.650	99	34.650
B1	4.289	86	5.639	118	6.482	115	5.930	87	6.220	110	7.183	110	6.012	84	5.171	85	3.249	83	4.442	85	5.249	100	5.617	100	5.617
B2	948	92	980	103	1265	129	1457	107	1316	116	1502	111	1851	97	1840	99	1328	72	1343	73	1273	96	1.458	96	1.458
B3	310	310	311	310	324	310	354	414	412	412	455	410	426	97	435	107	391	86	359	79	362	99	362	99	362
C1	12	9	9	9	9	9	8	8	7	8	7	8	7	8	7	8	6	8	7	8	7	8	7	8	7
C2	1.748	89	1.688	97	1.616	89	1.587	96	1.759	111	1.863	106	1.774	95	1.867	105	1.740	93	1.832	101	1.921	110	1.737	110	1.737
C3	395	95	376	85	387	97	299	104	266	67	122	59	148	11	146	89	169	116	169	112	159	89	235	89	235
D1	5.462	99	5.477	100	5.956	100	5.928	100	5.633	101	5.667	101	5.674	99	5.573	99	5.397	97	5.407	97	5.399	100	5.326	100	5.326
D2	3.565	86	3.556	100	3.511	99	3.498	100	3.477	99	3.497	101	3.465	99	3.459	100	3.464	100	3.474	100	3.439	100	3.497	100	3.497
UKUPNO	52.901	100	52.989	100	52.913	100	53.999	100	53.321	100	52.993	99	52.902	100	52.981	100	53.154	100	53.293	100	53.318	100	53.110	100	53.110

Podaci o ukupnom dugu aktivnih korisnika (korisnika kojima se redovno kreiraju nova zaduženja), po kategorijama dati su u tabeli kako slijedi:

MJESEC	35		36		37		38		39		40		41		42		43		44		45		46		
	na dan: 10.01.2022.	na dan: 07.02.2022.	na dan: 07.04.2022.	na dan: 07.05.2022.	na dan: 07.07.2022.	na dan: 08.06.2022.	na dan: 13.07.2022.	na dan: 04.08.2022.	na dan: 05.09.2022.	na dan: 18.10.2022.	na dan: 04.11.2022.	na dan: 05.12.2022.	na dan: 05.09.2022.	na dan: 18.10.2022.	na dan: 04.11.2022.	na dan: 05.12.2022.	na dan: 05.09.2022.	na dan: 18.10.2022.	na dan: 04.11.2022.	na dan: 05.12.2022.	na dan: 05.09.2022.	na dan: 18.10.2022.	na dan: 04.11.2022.	na dan: 05.12.2022.	Prosjeck
A	4.348.824	110	4.475.194	103	4.774.483	107	4.212.184	103	4.172.750	122	4.332.208	118	4.067.804	80	4.180	91	4.587.371	472	6.216.597	444	2.935.884	444	2.935.884	444	2.935.884
B1	1.279.598	91	1.640.770	129	2.291.445	140	2.364.540	103	2.380.649	101	1.698.967	71	1.352.419	80	764.487	86	449.257	59	1.037.384	136	2.159.631	461	1.408.114	461	1.408.114
B2	388.200	98	436.630	112	590.673	135	803.517	136	886.952	110	900.488	102	1.032.000	115	917.806	90	432.629	59	502.185	64	574.452	133	635.738	133	635.738
B3	108.112	80	168.739	100	285.019	169	311.654	109	298.361	96	309.969	102	295.490	97	198.642	67	194.449	98	136.239	70	186.071	96	202.528	149	211.462
C1	85.399	95	76.282	89	76.204	100	58.753	77	41.196	70	34.965	85	34.633	98	34.421	99	33.679	98	15.840	47	8.131	24	8.106	57	39.049
C2	1.483.658	103	1.353.601	91	1.334.586	95	1.264.434	95	1.688.639	124	1.417.327	84	1.438.926	102	1.389.377	97	1.362.359	98	1.657.725	122	1.936.747	144	1.359.365	144	1.359.365
C3	143.061	98	130.765	91	122.405	94	97.240	75	101.819	110	48.463	48	33.808	70	39.948	118	35.615	89	38.163	107	57.421	161	61.523	161	61.523
D1	24.629.956	102	24.781.751	101	24.782.281	100	24.967.045	101	24.889.956	100	24.801.256	99	24.712.215	100	24.565.874	99	24.413.345	99	23.837.619	98	24.336.356	100	24.745.502	100	22.735.589
D2	33.237.337	99	33.457.019	101	33.629.552	101	33.700.265	100	34.109.028	101	33.860.078	101	34.003.794	103	33.989.608	100	34.114.723	100	34.578.753	102	34.823.440	100	31.350.647	100	31.350.647
UKUPNO	65.758.235	100	66.570.751	101	67.886.647	102	67.774.633	100	69.618.850	103	64.197.284	92	64.285.940	100	63.120.006	98	62.554.080	99	60.295.428	96	66.551.397	107	70.728.226	117	60.745.498





**Tačka 2.2.2. Akcionog plana - Unapređenje sistema informisanja korisnika o stanju potraživanja i drugim informacijama bitnim za korisnika putem web stranice, e-mail-a, sms-a**

**Realizacija:** Na zvaničnoj web stranici Preduzeća su dostupni podaci o dugu korisnika (na njihov upit). Web stranica Preduzeća se svakodnevno ažurira novim informacijama.

Komunikacija putem zvaničnih e-mail adresa [info@toplanesarajevo.ba](mailto:info@toplanesarajevo.ba) i [spk@toplanesarajevo.ba](mailto:spk@toplanesarajevo.ba) se vrši permanentno, a podaci o broju upita putem e-maila su dati u Poglavlju broj 8.

**Tačka 2.2.3. Akcionog plana - Unapređenje odnosa sa vlasnicima/korisnicima prostora koji aktivnije koriste WEB tehnologije**

**Realizacija:** U cilju unapređenja sistema dostave računa, Preduzeće je implementiralo projekat E-račun u mjesecu novembru 2018. godine, kojim je omogućena dostava računa putem e-mail adrese svim zainteresiranim korisnicima koji se uspješno registruju putem naše web stranice, odnosno koji budu registrovani nakon podnošenja zahtjeva u jednom od naših centara za korisnike. Za sve korisnike koji su se u prethodnom periodu registrovali za dostavljanje mjesečnih računa u elektronskoj formi putem ElGato platforme (shodno zaključenom Ugovoru o pružanju usluga za e-račune), usluga dostave računa putem e-maila je već aktivirana. Za ukupno 2.134 prostora se računi dostavljaju putem registrovanih e-mail adresa, od čega je 2.016 računa za stambene prostore, a 118 za poslovne prostore.

Svi Centri za korisnike su opremljeni sa POS uređajima, čime je omogućeno svim korisnicima da svoje uplate u centrima vrše bezgotovinski. Također, našim korisnicima koji koriste usluge banaka: „e-uplatnice“ Unicredit Bank d.d., „e-režije“ BBI bank d.d., „PLATI RAČUNE“ Sparkasse Bank d.d. i ClickPay Sberbank BH d.d., omogućeno je da bezgotovinski vrše plaćanje računa za usluge centralnog grijanja putem internet ili mobilnog bankarstva. Sa Raiffeisen bank d.d. BIH i ESP BH d.o.o. Sarajevo zaključen je ugovor o poslovno-tehničkoj saradnji, s ciljem omogućavanja registracije i plaćanja e-Uplatnice putem mobilne OPA aplikacije.

**Tačka 2.2.4. Akcionog plana - Unapređenja aplikativnog rješenja za upravljanje zahtjevima, reklamacijama i podnescima**

**Realizacija:** Obzirom da u 2022. godini nije izvršena predviđena nabavka softvera DMS softver (Upravljanje digitalnom dokumentacijom), ista je planirana u 2023. godini.

Ovim softverom bi se trebalo obuhvatiti i upravljanje zahtjevima, prigovorima i podnescima u cilju kreiranja sveobuhvatnog izvještaja o zadovoljstvu vlasnika/korisnika prostora/podnosioca zahtjeva pruženom uslugom. Planirana nabavka nije realizovana u izvještajnoj godini.

**Tačka 2.2.5. Akcionog plana - Angažovanje drugih pravnih lica u cilju naplate potraživanja u ime i za račun KJKP „Toplane-Sarajevo“ d.o.o. Sarajevo, uz pružanje usluga obučavanja vlastitih ljudskih resursa Preduzeća**

**Realizacija:** U izvještajnom periodu nisu bili organizovani radni sastanci sa pravnim licima koja pružaju usluge naplate potraživanja.

**NAPOMENA:** Akcionim planom nisu predviđeni rokovi za realizaciju po gore navednim mjerama (tačke od 2.2.1. do 2.2.5.), zbog činjenice da su projekti u razvojnoj fazi.

#### 4.4. Mjere za čiju realizaciju je potreban angažman institucija izvan preduzeća

**Tačka 2.3.1. Akcionog plana - Izmirenje obaveza od strane Vlade Kantona, po osnovu centralnog grijanja (za korisnike koji su deložirani iz stanova kojima su raspolagale nadležne institucije/uprave Kantona Sarajevo; za zapečaćene stanove kojima raspoložu nadležne institucije/uprave Kantona Sarajevo).**

**Realizacija:** Dopisom broj 03-02-01-585/2021 od 05.02.2021. godine resornom ministarstvu smo dostavili informaciju o pravnom osnovu za izdavanje računa za zapečaćene stanove, sa podacima o dugovanjima ranijeg Ministarstva prostornog uređenja građenja i zaštite okoliša KS (sa



31.12.2020. godine) za zapečaćene stanove, sa priložima: Prilog 1. Pregled stambenih prostora sa dugom na dan 31.12.2020. godine i Prilog 2. Pregled otvorenih računa na dan 31.12.2020. godine. Uz dopis Ministarstva broj: 05-11-2141/21 od 21.03.2022.godine (putem kojeg su izvršili povrat računa za isporučenu toplotnu energiju zapečaćenih stanova) kojim je osporavan pravni osnov ispostavljenih računa, dostavljena je Informacija Uprave za stambena pitanja broj: 05/01-11-2141-1/21 od 08.03.2022.godine, u kojoj su navedeni razlozi osporavanja dugovanja na stanovima na kojima su evidentirani kao korisnici. Na osnovu navedenog dokumenta Uprave za stambena pitanja i provjere statusa prijedloga za izvršenje podnesenih Sudu, vršena je procjena naplativosti potraživanja za svaku šifru bivšeg korisnika (zapečaćeni stanovi) posebno, nakon čega je doneseno ukupno 121 rjesenja o storniranju zaduženja i stornirano ukupno 484.367 KM nenaplativog duga.

U mjesecu oktobru 2022. godine sa predstavnicima Ministarstva su vođeni razgovori o pravnom osnovu fakturisanja prostora koji su zapečaćeni od strane Uprave za stambena pitanja, nakon čega je mjesecu novembru 2022. godine Vlada Kantona je donijela Odluku o usvajanju izmjena programa uroške sredstava tekućih i kapitalnih transfera Ministarstva komunalne privrede, infrastrukture, prostornog uređenja, građenja i zaštite okoliša Kantona sarajevo utvrđenih Budžetom Kantona Sarajevo za 2022. godinu ("Službene novine Kantona Sarajevo", broj 49/22), kojom je rasporedila sredstva za izmirenje duga za grijanje i redovan trošak grijanja za zapečaćene stanove u iznosu od ukupno 23.000 KM (koja inicijalno nisu bila predviđena Budžetom za 2022. godinu). Međutim, zaključno sa 31.12.2022. godine nije izvršena uplata navedenog iznosa.

#### **Tačka 2.3.2. Akcionog plana - Učešće u reformi pravosuđa**

**Realizacija:** U okviru projekta Reforme pravosuđa zaživio je sistem za elektronsko podnošenje i obradu predmeta male vrijednosti /tzv. „komunalnih predmeta“ SOKOP –mal, s ciljem efikasnijeg vođenja sudskih postupaka. Sistem SOKOP je kod nas otpočeo s radom sredinom oktobra 2017. godine. Prvo masovno podnošenje prijedloga za izvršenje u SOKOP-u realizovano je u mjesecu februaru 2018. godine. SOKOP je prilagođen zahtjevima za podnošenje prijedloga za izvršenje, sa više opcija predmeta i sredstva izvršenja (novčana primanja i pokretne stvari). Pozitivno je do sada što se pismena sudu dostavljaju elektronski, obrada predmeta je lakša i što su značajno smanjeni troškovi, koji su se odnosili na izradu prijedloga za izvršenje i ostalih pismena u čvrstoj formi.

U namjeri da osiguramo efikasniji rad u okviru aktivnosti na naplati potraživanja, što podrazumijeva prilagođenost SOKOP sistema, Visokom sudskom i tužilačkom vijeću smo upućivali primjedbe i predlagali mjere s ciljem unaprijeđenja rada sistema.

Između ostalog, inicirali smo uspostavljanje web servisa čime bi bila omogućena efikasnija obrada predmeta, bar u domenu iščitavanja podataka iz SOKOP sistema na osnovu broja predmeta. Ova inicijativa još nije realizovana, jer se formalno čeka odobrenje nastavka projekta tzv. SOKOP 2.

#### **4.5. Akcioni plan KJKP „Toplane-Sarajevo“ d.o.o za provedbu mjera i aktivnosti na unaprijeđenju naplate**

Vlada Kantona Sarajevo je, na sjednici održanoj dana 23.03.2017. godine, usvojila Akcioni plan za provedbu mjera i aktivnosti na unaprijeđenju naplate komunalnih usluga u Kantonu Sarajevo (u daljem tekstu: (Akcioni plan Vlade KS), kojim je definisana 51 mjera i aktivnosti, sa nosiocima i rokovima implementacije. Uprava Preduzeća, je postupajući po Akcionom planu Vlade KS usvojila Akcioni plan KJKP „Toplane-Sarajevo“ d.o.o za provedbu mjera i aktivnosti na unaprijeđenju naplate, kojim su aktivnosti i mjere svrstane u tri grupe:

- Aktivnosti i mjere koje se provode u Preduzeću, u sklopu internog plana na unaprijeđenju naplate naših usluga, kao i prijedlozi njihovog poboljšanja;
- Aktivnosti i mjere koje treba da provedemo, a nosilac je Preduzeće;
- Aktivnosti i mjere čija implementacija zavisi od drugih subjekata.



S obzirom na značaj Akcionog plana Vlade KS, Akcioni plan KJKP „Toplane-Sarajevo“ d.o.o za provedbu mjera i aktivnosti na unaprijeđenju naplate predstavlja sastavni dio Akcionog plana Preduzeća. Preduzeće je u potpunosti opredjeljeno da se i dalje nastave poduzimati mjere i aktivnosti koje mogu doprinijeti poboljšanju naplate potraživanja.

Nažalost, sve dok ne budu poduzete systemske mjere, u smislu regulative i implementacije propisa nećemo imati puni efekat na naplati potraživanja.

Preduzeće je suočeno sa mogućim problemom temeljenim u nezvaničnom stavu Suda da neće dozvoljavati izvršenja po prijedlozima kod kojih je predmet izvršenja nekretnina, koristeći kao argument presude Kantonalnog suda, kojim je presuđeno da se izvršenje ne može provesti ukoliko je potraživanje nesrazmjerno u odnosu na vrijednost nekretnine, jer se time vrijeđaju osnovna ljudska prava. U praksi smo se uvjerali da dozvolom zabilježbe potraživanja na nekretnini izvršenik reaguje, plati dug ili obrati se za dogovor o plaćanju duga na rate. Takođe smo se uvjerali da sud u Zenici postupa po prijedlozima tražilaca izvršenja i provodi izvršenja na nekretninama, ali ne možemo ništa učiniti da se stvori ujednačena pravna praksa.

#### 4.6. Analiza statusa sudskih predmeta protiv korisnika centralnog grijanja

U cilju naplate potraživanja, kao krajnja mjera podnose se prijedlozi za izvršenje Općinskom sudu u Sarajevu. U skladu sa Opštim uputstvom o opomenama i utuženjima korisnika/kupaca zbog dugovanja OU/102/19, podnošenje prijedloga za izvršenje za korisnike stambenog i poslovnog prostora se vrši dva puta godišnje, po određenim periodima i kriterijima.

Prijedlozi za izvršenje se systemski kreiraju i elektronski podnose nadležnom Sudu.

U februaru mjesecu 2022. godine je izvršeno utuženje:

- 9.172 korisnika stambenog prostora (SP), u ukupnom iznosu od 5.701.900,79 KM, za period utuženja je 01.01.2021.-31.12.2021. godine,
- 424 korisnika poslovnog prostora (PP) za iznos od 454.470,37 KM, i to:
  - za period 01.01.-30.06.2021. godine 416 prijedloga u iznosu od 453.533,29 KM i
  - za period 01.07.-31.12.2020. godine 8 prijedloga u iznosu od 937,08 KM.

U oktobru mjesecu 2022. godine nadležnom sudu smo podnijeli prijedloge za izvršenje, protiv korisnika centralnog grijanja, kako slijedi:

- 368 korisnika stambenog prostora (SP), u ukupnom iznosu od 49.541,45 KM, za period utuženja je 01.01.2021.-31.12.2021. godine,
- 378 korisnika poslovnog prostora (PP) za iznos od 274.303,50 KM, i to za period:
  - 01.07.- 31.12.2021. godine 374 korisnika, radi 273.854,01 KM i
  - 01.01.- 30.06.2020.godine 4 korisnika, radi 449,49 KM

Dugogodišnja praksa je pokazala ne samo neefikasnost naplate potraživanja za centralno grijanje sudskim putem nego i da su pljenidba, procjena i prodaja pokretnih stvari neefikasna sredstva i predmeti izvršenja. Iz tog razloga se ulažu dodatni naponi kako bi se saznali novi podaci o korisnicima usluge (izvor primanja, vlasništvo nad motornim vozilom) koji bi omogućili efikasniji postupak prinudne naplate. U skladu s tim, podaci se traže od nadležnih institucija (Vanparnični odjel Općinskog suda, Matični uredi općina, PIO/MIO, MUP, Porezna uprava i poslodavci kod kojih su uposleni pojedini korisnici usluge), kako bi se izvršila promjena sredstva izvršenja i zatražili izvršenje na nekretnini (ukoliko su ispunjeni uslovi u pogledu ukupne visine duga predmeta, koji su u istoj fazi i kod istog stručnog saradnika traži se spajanje predmeta), motornom vozilu, plaći ili penziji.

U provođenju prinudnog izvršenja protiv pravnih lica i urgencija za korisnike poslovnih prostora upućenih Sudu, uočena su znatna poboljšanja u postupku provođenja izvršenja putem banke, koje postupaju u skladu sa odredbama Zakona o unutrašnjem platnom prometu. Prema navedenom Zakonu banke ne mogu otvoriti račun poslovnom subjektu koji u Jedinostvenom registru ima

blokirani račun, a glavni račun može promijeniti samo ako na tom računu nema evidentirane neizvršene naloge za prinudnu naplatu.

Pored toga, direktan rad u sistemu Sokop daje znatnu prednost u pogledu bržeg djelovanja, prema dostupnim podacima do kojih se dođe u toku postupka.

Najefikasniji predmet i sredstvo izvršenja za pravna lica i dalje je pijenidba novčanih sredstava sa računa izvršenika, tako da u izvještajnom periodu nije bilo promjena predmeta i sredstva izvršenja. U tom pravcu su bile i usmjerene urgencije koje smo dostavljali Sudu, za prioritarno uzimanje u rad određenih predmeta, da bi se isti, po sticanju uslova upućivali bankama na provođenje. Direktna komunikacija sa Stručnim saradnikom Izvršnog odjeljenja Suda Grbavica odvijala se do marta 2020.godine sedmično (naizmjenično za SP i PP), a nakon toga telefonski i putem e maila kontinuirano. Na licu mjesta se vršila direktna provjera određenih predmeta u Sokop-u i ovaj vid komunikacije se pokazao veoma efikasnim.

Veliki problem predstavlja i činjenica da smo prilikom podnošenja zahtjeva za dostavu podataka o korisnicima, od strane nadležnih institucija upozoreni, da je potrebno dostaviti i podatke o broju LK, datumu rođenja ili matičnom broju korisnika (kojima mi u našoj bazi podataka ne raspoložemo), a Zakon o zaštiti ličnih podataka nas ograničava u saznavanju istih.

Period	Presude u korist Toplana (des 8,12)	Odbijajuće (des 4)	Ukupno (zbir 2+3)	Procenat 3/4
1	2	3	4	5
1998. do 31.12.2021.	4.633	477	5.110	9,33
1998. do 31.12.2022.	4.731	499	5.230	9,54
promjene u 2022.god. (razlika stanja 31.12.2022.-31.12.2021.)	98	22	120	0,21

Od ukupno podnijetih 446.610 prijedloga za izvršenje (stambeni i poslovni prostor) za period 1997.-31.12.2022. na parnici je završeno 5.230 predmeta, što procentualno iznosi 1,17 %. Navedeno upućuje na zaključak da je veoma mali procenat korisnika osporio naše potraživanje, zbog neadekvatne usluge ili njenog nekorisćenja.

Nakon provedenih dokaznih postupaka sud je ukupno od početka utuženja donio 499 odbijajuće presude, a iz razloga što:

- nije pružena adekvatna usluga čl. 17. i 122. Zakona o obligacionim odnosima
- korisnik nije koristio uslugu (kupoprodaja, pasivna legitimacija, isključen sa sistema grijanja, fiksni dio i sl.).

### Procjena naplativosti

Bez obzira na sve aktivnosti suda koje su usmjerene ka okončanju postupka, za nas je efekat postignut tek kad naplatimo naše potraživanje.

Računovodstvena evidencija naplate potraživanja se vodi prema ročnosti potraživanja i analitički po periodima, iznosima utuženja/neutuženja i kategorijama korisnika i te analize predstavljaju osnov za potvrdu prethodnih navoda, a što je detaljno obrazloženo u Izvještaju. Ispravku potraživanja i dalje vršiti u skladu sa usvojenim politikama i MRS.

### Statusi predmeta na sudu

#### Poslovni prostor

Rb	Stanje na dan	Broj ukupno podnijetih prijedloga	STATUSI NA SUDU						POSTUPCI ZAVRŠENI			UVJETNO NENAPLATIVO* -sadržano u koloni 10,11 (4,10,17)				
			AKTIVNI PREDMETI			STATUSI NA SUDU			STATUSI NA SUDU			STATUSI NA SUDU				
			Zaprimljeno na sudu (1)	Izvršni postupak (2,3,13,15)	Parnični postupak (5,8)	UKUPNO (4,7,10,12,14,16,17,21,23)	UKUPNO (4,7,10,12,14,16,17,21,23)	UKUPNO (4,7,10,12,14,16,17,21,23)	UKUPNO (4,7,10,12,14,16,17,21,23)	UKUPNO (4,7,10,12,14,16,17,21,23)	UKUPNO (4,7,10,12,14,16,17,21,23)	UKUPNO (4,7,10,12,14,16,17,21,23)	UKUPNO (4,7,10,12,14,16,17,21,23)	UKUPNO (4,7,10,12,14,16,17,21,23)		
KM	Broj	KM	Broj	KM	Broj	KM	Broj	KM	Broj	KM	Broj	KM	Broj	KM	Broj	
1	2	3	4	5	6	7	8	9	10	11	12	13				
1	31.12.2021.	15.367	1.516.576	1.976	5.696.282	4.717	1.693.958	255	7.719.054	5.632	2.620.360	2.473				
2	31.12.2022.	16.169	1.490.413	1.982	5.479.704	4.947	1.609.843	294	7.905.990	5.843	2.704.867	2.557				
3	Razlika(2-1)	802	-26.163	6	-216.578	230	-84.115	39	186.936	211	84.507	84				

#### Stambeni prostor

Rb	Stanje na dan	Broj ukupno podnijetih prijedloga	STATUSI NA SUDU						POSTUPCI ZAVRŠENI			UVJETNO NENAPLATIVO* -sadržano u koloni 10,11 (4,10,17)				
			AKTIVNI PREDMETI			STATUSI NA SUDU			STATUSI NA SUDU			STATUSI NA SUDU				
			Zaprimljeno na sudu (1)	Izvršni postupak (2,3,9,13)	Parnični postupak (5,8)	UKUPNO (4,6,7,10,12,16,17,18,19,20,21,23)	UKUPNO (4,6,7,10,12,16,17,18,19,20,21,23)	UKUPNO (4,6,7,10,12,16,17,18,19,20,21,23)	UKUPNO (4,6,7,10,12,16,17,18,19,20,21,23)	UKUPNO (4,6,7,10,12,16,17,18,19,20,21,23)	UKUPNO (4,6,7,10,12,16,17,18,19,20,21,23)	UKUPNO (4,6,7,10,12,16,17,18,19,20,21,23)	UKUPNO (4,6,7,10,12,16,17,18,19,20,21,23)	UKUPNO (4,6,7,10,12,16,17,18,19,20,21,23)		
KM	Broj	KM	Broj	KM	Broj	KM	Broj	KM	Broj	KM	Broj	KM	Broj	KM	Broj	
1	2	3	4	5	6	7	8	9	10	11	12	13				
1	31.12.2021.	420.901	11.879.236	18.334	50.163.702	123.043	2.326.985	5.516	78.303.178	254.889	15.495.619	42.230				
2	31.12.2022.	430.441	11.456.544	17.147	50.649.178	120.719	2.348.708	5.527	85.283.717	268.765	16.592.048	44.927				
3	Razlika(2-1)	9540	-422.692	-1.187	485.476	2.324	21.723	11	6.980.539	13.876	1.096.429	2.697				

\* UVJETNO NENAPLATIVO sadrži podatke o broju i inicijalnom iznosu po statusima: 4 (odbijajuća presuda), 10 (storno potraživanje) i 17 (obustavljeno odlukom suda zbog nepoznate adrese), s tim što je moguća naplata po statusu 17.

## 5. OPŠTI PODACI O PRODAJI, NAPLATI I POTRAŽIVANJIMA

- Na dan 31.12.2022. godine, ukupno je evidentirano 51.006 aktivnih vlasnika/korisnika stambenih prostora sa korisnom površinom 2.964.169 m<sup>2</sup> i 2.398 aktivnih vlasnika/ korisnika poslovnih prostora sa korisnom površinom 571.666 m<sup>2</sup>.
- Ukupno je fakturirano 79.610.267 KM, što je za 25% više u odnosu na fakturirani iznos prethodne godine, iz razloga što je u 2022. godini tri puta korigovana cijena centralnog grijanja. Korekcija cijena je uzrokovana povećanjem cijene prirodnog gasa, i izvršena je u februaru za 10% Odlukom Vlade KS br. 02-04-4108-4/22, od aprila za 16,30% Odlukom Vlade KS br. 02-04-18014-15/22 od 28.04.2022. godine i od novembra za 16,53 % Odlukom Vlade KS br. 02-04-44837-4/22 od 03.11.2022. godine. Kumulativno povećanje cijene grijanja u odnosu na cijenu koja je važila prethodnu godinu, iznosi 49,08 %.
- Fakturirana realizacija za 2022. godinu je korigovano za trajni otpis u 2022. godini, a koji se odnosi na navedeni period, kao i za retroaktivno zaduženje za isti period (strana 25).
- Učešće ukupno fakturisanog iznosa na osnovu očitane potrošnje sa ugrađenih mjerila (14.439.450 KM) u ukupno fakturisanom iznosu za uslugu centralnog grijanja iznosi 18%. Na dan 31.12.2022. godine je registrovano ukupno 5.976 korisnika stambenih/poslovnih prostora kojima se obračun vrši prema utrošku toplotne energije očitanom na ugrađenim mjerilima.
- Ukupno naplaćena potraživanja za grijanje stambenog i poslovnog prostora u periodu 01.01.-31.12.2022. godine iznose 73.542.591 KM, što je za 19% više u odnosu na naplaćena potraživanja u 2021. godini, što uzrokovano povećanjem cijene centralnog grijanja. U odnosu na 2021. godinu, fakturirani iznos je veći za 25%, a naplaćeni iznos 19%.  
Iako je došlo do povećanja cijena centralnog grijanja što je uzrokovano povećanjem cijena gasa, procenat naplate tekućeg perioda je ostao na istom nivou kao prethodne godine.  
Ukupni procenat naplate iznosi 92% iz razloga što će efekat povećanja cijene centralnog grijanja od novembra za 16,53 % Odlukom Vlade KS br. 02-04-44837-4/22 od 03.11.2022. godine imati značajniji uticaj na naplatu tek u narednom periodu.
- Ukupna potraživanja od korisnika centralnog grijanja (za stambeni i poslovni prostor) na dan 31.12.2022. godine iznose 104.421.695 KM, što je za 5% više u odnosu na ukupna potraživanja na dan 31.12.2021. godine. Ukupna potraživanja se odnose na:
  - tekuća potraživanja, u ukupnom iznosu od 16.005.836 KM, koja se odnose na potraživanja za prvu polovinu 2022. godine,
  - sumnjiva i sporna potraživanja, u ukupnom iznosu od 88.415.859 KM koja se odnose na potraživanja do 31.12.2021. godine.

## 5.1. Uporedni pokazatelji prodaje, naplate i potraživanja centralnog grijanja

### a) Finansijski pokazatelji

Red.br.	Parametar	Period		Index
		01.01.-31.12. 2021.	01.01.-31.12. 2022.	
1	2	3	4	5
1	Fakturisana realizacija (KM)*(1.1+1.2)	63.569.827	79.610.267	125
1.1	Stambeni prostor	50.273.116	63.157.025	126
	Obračun po m <sup>2</sup>	46.622.106	58.427.112	125
	Obračun po kWh utrošene energije	3.651.011	4.729.912	130
1.2	Poslovni prostor	13.296.711	16.453.242	124
	Obračun po m <sup>2</sup>	5.472.493	6.743.704	123
	Obračun po kWh utrošene energije	7.824.217	9.709.538	124
2	Ukupno naplaćena potraživanja (KM)	61.869.385	73.542.591	119
2.1	Stambeni prostor	48.894.884	58.075.403	119
2.2	Poslovni prostor	12.974.501	15.467.189	119
3	Subvencije u ukupnoj naplati (KM)	74.400	67.300	90
3.1	Stambeni prostor	74.400	67.300	90
3.2	Učešće subvencija u naplati (%)	0,15	0,12	76
4	Procenat naplate 2/1- kumulativno	97	92	95
4.1	Stambeni prostor	97	92	95
4.2	Poslovni prostor	98	94	96
5	Potraživanja na dan 31.12. za 2021. i 2022. (KM)	14.494.654	19.778.072	136
5.1	Stambeni prostor	11.474.864	15.583.590	136
5.2	Poslovni prostor	3.019.789	4.194.483	139
6	Razdoblje naplate potraživanja u danima (red 5 x 360 dana/red 2)	84,3	96,8	115
6.1	Stambeni prostor (Lampokanta)	84,5	96,6	114
6.2	Poslovni prostor (Lampokanta)	83,8	97,6	117
7	Koeficijent obrtaja potraživanja (360 dana/ red 6)	4,3	3,7	87
7.1	Stambeni prostor	4,3	3,7	87
7.2	Poslovni prostor	4,3	3,7	86
8	Procenat naplate tekućeg perioda**	87	87	100
8.1	Stambeni prostor	87	87	100
8.2	Poslovni prostor	89	87	98
9	Potraživanja KM - stambeni prostor	87.402.672	91.845.568	105
9.1	Tekuća potraživanja	8.600.643	12.444.611	145
9.2	Sumnjiva i sporna potraživanja	78.802.029	79.400.957	101
10	Potraživanja KM - poslovni prostor	11.636.037	12.576.127	108
10.1	Tekuća potraživanja	2.377.033	3.561.225	150
10.2	Sumnjiva i sporna potraživanja	9.259.003	9.014.902	97
11	Ukupna potraživanja KM ***	99.038.709	104.421.695	105
11.1	Tekuća potraživanja	10.977.676	16.005.836	146
11.2	Sumnjiva i sporna potraživanja	88.061.033	88.415.859	100

\* Veličine izražene u KM sadrže (fakturisano i naplaćeno) porez na dodanu vrijednost.

\*\* Procenat naplate tekućeg perioda izračunava se kao odnos naplaćenog iznosa u 2022. godini (naplaćeni iznos koji se odnosi na račune za period januar – novembar) i fakturisanog iznosa za prvih 11 mjeseci 2022. godine.

\*\*\* Ukupna potraživanja za stambeni i poslovni prostor odnose se na potraživanja za period od 1996. – 31.12.2022. godine.

b) Količinski pokazatelji

Red.br.	Parametar	Period		Index
		01.01.-31.12. 2021.	01.01.-31.12. 2022.	
1	2	3	4	5
1	Broj stanova za fakturisanje	50.449	51.006	101
1.1	Broj stanova -naplata po m <sup>2</sup>	45.734	45.545	100
1.2	Broj stanova -naplata po kWh utrošene energije	4.715	5.461	116
2	Broj poslovnih prostora za fakturisanje	2.395	2.398	100
2.1	Broj poslovnih prostora - m <sup>2</sup>	1.896	1.883	99
2.2	Broj poslovnih prostora - mjerila	499	515	103
3	Korisna zagrijavana površina stambeni prostor m <sup>2</sup>	2.935.140	2.964.169	101
3.1	Stambeni prostor m <sup>2</sup> - obračun po m <sup>2</sup>	2.597.291	2.583.787	99
3.2	Stambeni prostor m <sup>2</sup> - obračun po kWh utroš. energije	337.849	380.381	113
4	Korisna zagrijavana površina poslovni prostor m <sup>2</sup>	552.714	571.666	103
4.1	Poslovni prostor m <sup>2</sup> - obračun po m <sup>2</sup>	167.774	165.060	98
4.2	Poslovni prostor m <sup>2</sup> - obračun po kWh utroš. energije, kW i m <sup>2</sup>	384.939	406.606	106
5	Proizvedena toplotna energija za korisnike kojima se energija fakturiše putem očitavanja (kWh)	55.153.085	53.402.289	97

Napomena: Količinski pokazatelji navedeni u prethodnoj tabeli, ne sadrže podatke o privremeno izdvojenim korisnicima stambenih/poslovnih prostora jer je od 01.06.2018.godine, shodno Rješenju Konkurencijskog vijeća (zbog prijetnje prinudnim izvršenjem pomenutog upravnog akta), obustavljen obračun naknade korisnicima stambenih/poslovnih prostora za vrijeme isključenja iz toplifikacionog sistema (usvojeno Odlukom Vlade Kantona br. 02-05-29645-2/18 od 09.08.2018. godine, a na osnovu Odluke Nadzornog odbora broj 01-18-01/18 od 09.07.2018. godine).

U poglavlju 7 na stranama 39 - 41 su navedene informacije o isključenju i priključenju korisnika.



## 5.2. Rekapitulacija potraživanja, prodaje i naplate za centralno grijanje u periodu 01.01.-31.12.2022. godine

	Stanje potraživanja 01.01.2022.		Fakturirano za period 01.01. - 31.12.2022.		Naplaćeno u periodu 01.01. -31.12.2022.		Korekcije u periodu 01.01. - 31.12.2022.				Stanje potraživanja 31.12.2022.				
	SP	PP	Ukupno	SP	PP	Ukupno	SP	PP	SP	PP	Ukupno	SP	PP	UKUPNO	
									(povećanje/ smanjenje saldo)	SP- utruženje (reklasifika cija)	PP- povećanje/ smanjenje (saldo)	PP- utruženje (reklasifika cija)			
Centralno grijanje - Lampokanta	87.402.672	11.577.440	98.980.112	63.191.609	16.455.785	79.647.394	58.075.403	15.467.189	79.542.591	-673.311	-48.505		91.845.568	12.517.531	104.363.099
Centralno grijanje -IMIS	0	58.597	58.597	0	0	0	0	0	0	0	0	0	0	58.597	58.597
<b>UKUPNO POTRAŽIVANJA</b>	<b>87.402.672</b>	<b>11.636.036</b>	<b>99.038.708</b>	<b>63.191.609</b>	<b>16.455.785</b>	<b>79.647.394</b>	<b>58.075.403</b>	<b>15.467.189</b>	<b>79.542.591</b>	<b>-673.311</b>	<b>-48.505</b>	<b>0</b>	<b>91.845.568</b>	<b>12.576.127</b>	<b>104.421.695</b>
Sumnjiva i sporna potraživanja (utužena)	74.663.595	8.461.810	83.125.405				4.758.919	921.715	5.680.634	-399.820	-39.536	728.774	75.256.299	8.229.332	83.485.630
Sumnjiva i sporna potraživanja (neutužena)	4.138.434	797.193	4.935.627				931.267	280.500	1.211.767	-235.795	-1.030	269.907	4.144.658	785.570	4.930.228
<b>UKUPNO SUMNJAVA I SPORNA POTRAŽIVANJA</b>	<b>78.802.029</b>	<b>9.259.003</b>	<b>88.061.033</b>	<b>0</b>	<b>0</b>	<b>0</b>	<b>5.690.186</b>	<b>1.202.215</b>	<b>6.892.401</b>	<b>-635.615</b>	<b>-40.568</b>	<b>998.681</b>	<b>79.400.957</b>	<b>9.014.902</b>	<b>88.415.859</b>
Tekuća potraživanja (neutužena)	8.600.643	2.377.033	10.977.676	63.191.609	16.455.785	79.647.394	52.385.217	14.264.974	66.660.191	-37.697	-7.937	-998.681	12.444.611	3.561.225	16.005.836

### Napomene:

- U naplaćenom iznosu potraživanja SP nije evidentiran iznos od 21.894 KM koji se odnosi na preplate vlasnika/korisnika stambenog prostora u 2022. godini.
- U naplaćenom iznosu potraživanja PP nije evidentiran iznos od 727 KM koji se odnosi na preplate vlasnika/korisnika poslovnog prostora u 2022. godini.
- Naplaćeni iznosi koji predstavljaju preplatu se evidentiraju u neto iznosu (bez PDV-a) na kontu 43004-Obaveze po primijenim avansima od kupaca poslovnog prostora i kontu 43005-Obaveze po primijenim avansima od kupaca stambenog prostora.

### 5.3. Pregled potraživanja za stambeni prostor sa promjenama u periodu 01.01.-31.12.2022. godine (Lämpökanta)

Redni broj	Godina /Period	Potraživanja	Stanje potraživanja 01.01.2022.	Fakturirano u 2022.	Naplaćeno	Trajni otpis	Zaduženje u 2022 retroaktivno	Preknjiženja			Stanje potraživanja 31.12.2022.	
								Povećanje	Smanjenje	Prenos po osnovu utuženja, ročnosti, ispravka		
								9	10	11	12	
								Korekcije	Korekcije	Korekcije	Prenos po osnovu utuženja, ročnosti, ispravka	
1	od 1997 do 2009	Sumnja i sporna - utužena	37.115,315	0	838.507	240.605	0	0	0	0	0	0
2	od 1997 do 2009	Sumnja i sporna - neutužena	966.966	0	10.814	187.431	0	0	0	0	0	0
3	od 2010 do 2016	Sumnja i sporna - utužena	21.647,034	0	090.897	94.411	0	0	0	0	0	0
4	od 2010 do 2016	Sumnja i sporna - neutužena	285.090	0	2.756	55.125	0	0	0	0	0	0
5	2017	Sumnja i sporna - utužena	3.539.822	0	209.071	10.567	0	0	0	0	0	0
6	2017	Sumnja i sporna - neutužena	10.039	0	431	6.292	0	0	0	0	0	0
7	2018	Sumnja i sporna - utužena	3.792.678	0	271.669	12.216	0	0	0	0	0	0
8	2018	Sumnja i sporna - neutužena	905	0	1.110	671	0	0	0	0	0	0
9	2019	Sumnja i sporna - utužena	3.956.094	0	440.254	13.678	0	0	0	0	0	0
10	2019	Sumnja i sporna - neutužena	547	0	575	18	0	0	0	0	0	0
11	2020	Sumnja i sporna - utužena	4.602.823	0	961.845	8.530	0	0	0	0	0	0
12	2020	Sumnja i sporna - neutužena	666	0	1.167	41	0	0	0	0	0	0
13	01.01.-30.06.2021	Sumnja i sporna - utužena	2.874.221	0	469.872	5.772	0	0	0	0	0	0
14	01.01.-30.06.2021	Sumnja i sporna - neutužena	0	0	123.144	129	0	0	0	0	0	0
15	01.07.-31.12.2021	Sumnja i sporna - utužena	0	0	327.141	1.946	0	0	0	0	0	0
16	01.07.-31.12.2021	Sumnja i sporna - neutužena	0	0	32.833	58	0	0	0	0	0	0
Ukupno sumnjiva i sporna (ispravljena potraživanja)			78.802.029	0	4.363.969	643.820	0	0	0	0	0	0
1	01.07.-31.12.2021	Sumnja i sporna - utužena	0	0	628.381	4.772	0	0	0	0	0	0
2	01.07.-31.12.2021	Sumnja i sporna - neutužena	0	0	758.436	876	0	0	0	0	0	0
3	01.01.-30.06.2022	Sumnja i sporna - utužena	0	0	1.388.817	5.898	0	0	0	0	0	0
Ukupno sumnjiva i sporna			0	0	2.555.775	1.346	0	0	0	0	0	0
1	01.01.-30.06.2022	Tekuća potraživanja	8.600.643	31.325.323	28.060.698	58.896	23.013	1.895.500	3.169.066	1.987.263	1.265	0
2	01.01.-30.06.2022	Tekuća potraživanja	38.112.341	63.191.609	52.385.217	64.341	29.338	5.506.931	3.521.296	3.521.296	0	0
3	01.07.-31.12.2022	Tekuća potraživanja	2.977.500	0	849.402	434.035	0	0	0	0	0	0
Ukupno tekuća potraživanja			44.690.484	63.191.609	53.220.016	712.717	52.338	5.506.931	3.169.066	5.506.931	0	0
1	od 1997 do 2009		0	0	100.169	22.568	0	0	0	0	0	0
2	2010		0	0	103.742	23.767	0	0	0	0	0	0
3	2011		0	0	111.617	22.166	0	0	0	0	0	0
4	2012		0	0	118.294	23.893	0	0	0	0	0	0
5	2013		0	0	132.234	17.053	0	0	0	0	0	0
6	2014		0	0	155.112	15.863	0	0	0	0	0	0
7	2015		0	0	172.285	24.426	0	0	0	0	0	0
8	2016		0	0	201.101	16.859	0	0	0	0	0	0
9	2017		0	0	272.779	12.216	0	0	0	0	0	0
10	2018		0	0	440.830	13.697	0	0	0	0	0	0
11	2019		0	0	682.812	9.571	0	0	0	0	0	0
12	2020		0	0	7.605.583	14.950	0	0	0	0	0	0
13	2021		0	0	47.129.442	62.995	0	0	0	0	0	0
14	2022		0	0	58.075.403	713.859	0	0	0	0	0	0
SVEGA			87.402.672	63.191.609	58.075.403	713.859	29.568	5.517.090	12.124.572	6.516.509	0	0

Januar 2023.

#### Napomene:

- Na strani 28 dat je analitički pregled ukupnih korekcija fakturisane realizacije, trajnog otpisa i retroaktivnog zaduženja, po periodu kada je riješena reklamacija. Kolone 7 i 8 predstavljaju korekcije na period na koji se odnosi reklamacija.
- Za period 01.01.2021.-31.12.2021. godine, u februaru 2022. godine kreirano je 9.172 prijedloga za izvršenje sa ukupnim iznosom od 5.701.901 KM. Iznos od 2.752.526 KM koji se odnosi na period 01.01.-30.06.2021. godine je preknjižen sa neutuženih na utužena ispravljena sumnjiva i sporna potraživanja. Iznos od 2.949.374 KM koji se odnosi na period 01.07.-31.12.2021. godine je utužen i preknjižen sa tekućih na sumnjiva i sporna potraživanja, a potraživanja u iznosu od 836.375 KM koja se odnose na korisnike koji su imali dug samo za decembar 2021. godine, nepoznate korisnike, kao i korisnike neutužene zbog limita od 10 KM su evidentirana na neutužena sumnjiva i sporna potraživanja, i preskočene su ovim utuženjem.
- Za period 01.01.-31.12.2021.godine, u septembru 2022. godine ukupno je predato 368 prijedloga za stambeni prostor, na iznos od 49.541,45 KM. Navedeni iznosi su preknjiženi sa neutuženih na utužena ispravljena sumnjiva i sporna potraživanja. Iznos od 572,93 KM se odnosio na period 01.01.-30.06.2021. godine, a iznos od 48.968,52 KM na period 01.07.-31.12.2021. godine.
- Potraživanja koja se odnose na period 01.06.-30.06.2022. godine u iznosu od 3.138.979 KM, u skladu sa računovodstvenim politikama su preknjižena sa tekućih na sumnjiva i sporna potraživanja.

5.4. Pregled potraživanja za poslovni prostor sa promjenama u periodu 01.01.-31.12.2022. godine (Lampčkanja)

Redni broj	Godina (Period)	Potraživanja	Stanje potraživanja 01.01.2022.	Fakturisano u 2022.	Naplaćeno	Tražilac	Zaduženja u 2022. retroaktivno	Prakajljanja			Stanje potraživanja 31.12.2022.	
								Korekcije utuženje, restoriraj	Povećanja	Smanjenja		
1	2	3	4	5	6	7	8	9	10	11	12	
1	do 2009	Sumirna isplena potraživanja- utužena	3.202.469		7.255	17.271						3.178.335
2	do 2009	Sumirna isplena potraživanja- neutužena	111.553									111.553
3	od 2010-2016	Sumirna isplena potraživanja- utužena	3.045.617		171.375	10.959	0	1.191	0	1.191	0	2.864.403
4	od 2010-2016	Sumirna isplena potraživanja- neutužena	36.816	0	0	0	0	0	0	0	0	36.816
5	2017	Sumirna isplena potraživanja- utužena	458.254		21.631	1.677						432.947
6	2017	Sumirna isplena potraživanja- neutužena	3.473									3.473
7	2018	Sumirna isplena potraživanja- utužena	501.200		85.670	2.372						413.157
8	2018	Sumirna isplena potraživanja- neutužena	59		0							59
9	2019	Sumirna isplena potraživanja- utužena	514.226		114.748	2.480		272				394.266
10	2019	Sumirna isplena potraživanja- neutužena	6									6
11	2020	Sumirna isplena potraživanja- utužena	694.859		280.518	3.334		131	1.307			402.422
12	2020	Sumirna isplena potraživanja- neutužena	2.504		306	802					1.397	10
13	01.01.-30.06.2021	Sumirna isplena potraživanja- utužena	642.756		202.921	1.847			453.633			248.696
14	01.01.-30.06.2021	Sumirna isplena potraživanja- neutužena			183.704	1.455	185	1.042				291
15	01.07.-31.12.2021	Sumirna isplena potraživanja- utužena			37.426				273.854			235.426
16	01.07.-31.12.2021	Sumirna isplena potraživanja- neutužena			91.494	2.386	517	2.604	365.424	130	273.854	53
17	01.01.-31.12.2021	Sumirna isplena potraživanja (ispravljena potraživanja)	9.206.407		1.202.215	44.585	792	4.636	1.834.198	1.327	778.774	8.323.046
18	01.01.-30.06.2022	Sumirna isplena potraživanja- utužena							305.424		365.424	0
19	01.01.-30.06.2022	Sumirna isplena potraživanja- neutužena							633.257			633.257
20	01.07.-31.12.2021	Sumirna isplena potraživanja							998.691	0		998.691
21	01.01.-31.12.2021	Težuća potraživanja	2.377.033		2.016.483	4.703	3.294	6.329		157		833.297
22	01.01.-30.06.2022	Težuća potraživanja			8.034.011	18.730	15.657	27.877				8.009
23	01.07.-31.12.2022	Težuća potraživanja			7.783.698	3.736	4.301	30.647		28.677		7.812.375
24	Ukupno težuća potraživanja		2.377.033	16.455.785	14.264.974	27.363	23.222	72.752		48.814		3.561.225.911
25	do 2009		3.312.445		7.255	17.271						3.329.717
26	2010		475.843		5.058	1.576						480.907
27	2011		428.357		2.757	1.578						431.114
28	2012		422.641		1.537	1.576						424.178
29	2013		587.510			1.578						589.088
30	2014		404.132		129.386	1.578						274.746
31	2015		394.068		2.671	1.543				711		396.208
32	2016		400.264		9.783	1.508		979		450		392.914
33	2017		469.727		20.022	1.498						489.749
34	2018		501.252		21.631	1.677						479.621
35	2019		511.233		85.670	2.372						425.562
36	2020		697.360		114.754	2.480						413.209
37	2021		3.018.709		280.824	4.195		272				2.737.884
38	2022				2.537.087	10.463		131	1.387			2.540.967
39	SVEGA		11.577.498	16.455.785	12.240.481	22.470	19.921	66.224	633.257	76.492	1.455.236	4.194.483
40					15.467.489	71.549	23.924	77.389	2.092.678	77.069	2.092.678	12.517.531

**Napomene:**

- Na 28 strani dat je analitički pregled ukupnih korekcija fakturisane realizacije, trajnog otpisa i retroaktivnog zaduženja, po periodu kada je riješena reklamacija. Kolone 7 i 8 predstavljaju korekcije na period na koji se odnosila reklamacija.
- Za periode 01.07.-31.12.2020 i 01.01.-30.06.2021. godine, u februaru 2022. godine kreirano je 424 prijedloga za izvršenje sa ukupnim iznosom od 454.470 KM, od čega se 937 KM odnosilo na period 01.07.-31.12.2020 godine a 453.533 KM na period 01.01.-30.06.2021. godine. Navedeni iznosi su preknjiženi sa neutuženih na utužena ispravljena sumnjiva i sporna potraživanja. Nepoznati korisnici, i korisnici koji imaju dug manji od limita 10 KM, su preskočeni ovim utuženjem.
- Potraživanja koja se odnose na period 01.07.-31.12.2021. godine u iznosu od 365.424 KM, u skladu sa računovodstvenim politikama su preknjižena sa tekućih na sumnjiva i sporna potraživanja.
- U oktobru 2022. godine za poslovni prostor je predat ukupno 378 prijedlog, i to za period 01.07.-31.12.2021. godine u iznosu od 273.854,01 KM, a za period 01.01.-30.06.2020. godine u iznosu od 449,49 KM. Navedeni iznosi su preknjiženi sa neutuženih na utužena ispravljena sumnjiva i sporna potraživanja.
- Potraživanja koja se odnose na period 01.06.-30.06.2022. godine u iznosu od 633.257 KM, u skladu sa računovodstvenim politikama su preknjižena sa tekućih na sumnjiva i sporna potraživanja.

## 5.5. Pregled korekcija fakturisane realizacije u periodu 01.01. – 31.12.2022. godine

### Stambeni prostor - LampoKanta

	IZNOS KM
Ukupno fakturisano za 2022. godinu	63.191.609
Trajni otpis za 2022. godinu	-62.995
Retroaktivno zaduženje za 2022. godinu	28.410
<b>Stanje fakturisane realizacije 31.12.2022. (stanje izvještaja LampoKanta)</b>	<b>63.157.025</b>

### Poslovni prostor - LampoKanta

	IZNOS KM
Ukupno fakturisano za 2022. godinu	16.455.785
Trajni otpis za 2022. godinu	-22.470
Retroaktivno zaduženje za 2022. godinu	19.928
<b>Stanje fakturisane realizacije 31.12.2022. (stanje izvještaja LampoKanta)</b>	<b>16.453.242</b>

## 5.6. Promjene na stanjima tekućih potraživanja

OPIS	Stambeni prostor LK	Poslovni prostor	Svega
1 Početno stanje tekućih potraživanja 01.01.2022.	6.600.643	2.377.033	10.977.676
2 Ukupno fakturisano za 2022. godinu	63.191.609	16.455.785	79.647.394
3 Naplaćeno (smanjenje stanja)	-52.385.217	-14.264.974	-66.650.191
4.1 Trajni otpis (smanjenje stanja)	-64.341	-27.263	-91.604
4.2 Retroaktivno zaduženje (povećanje)	29.538	23.222	52.760
4.3 Korekcije -preknjiženja (povećanje stanja)	5.506.931	72.752	5.579.683
4.4 Korekcije -preknjiženja (smanjenje stanja)	-5.509.824	-76.648	-5.586.473
4 Ukupno korekcije (4.1+4.2+4.3+4.4)	-37.697	-7.937	-45.634
5.1 Prenos na sumnjiva i sporna potraživanja period 01.0.-31.12.2021. (smanjenje)	-3.785.749	-365.424	-4.151.173
5.2 Prenos na sumnjiva i sporna potraživanja period 01.01.-30.06.2022. (smanjenje)	-3.138.979	-633.257	-3.772.236
5. Ukupno prenos na sumnjiva i sporna	-6.924.728	-998.681	-7.923.409
<b>Stanje tekućih potraživanja 31.12.2022. (1+2+3+4+5)</b>	<b>12.444.611</b>	<b>3.561.225,91</b>	<b>16.005.837</b>

U skladu sa Pravilnikom o računovodstvu i računovodstvenim politikama za korisnike stambenog prostora, izvršen je prenos nenaplaćenog iznosa potraživanja koji se odnosi na:

- period 01.07. – 31.12.2021. godine u iznosu od 3.785.749 KM na sumnjiva i sporna potraživanja (2.949.374 KM utužena potraživanja i 836.375 KM neutužena).
- period 01.01. – 30.06.2022. godine u iznosu od 3.138.979 KM na sumnjiva i sporna neutužena potraživanja.

Za korisnike poslovnog prostora, prenos na sumnjiva i sporna potraživanja se odnosi na:

- potraživanja u iznosu od 365.424 KM za poslovni prostor za period 01.07. – 31.12.2021. godine, ne zadovoljavaju kriterij tekuće imovine, te je u skladu sa računovodstvenim politikama izvršen prenos sa tekućih na sumnjiva i sporna potraživanja.
- potraživanja u iznosu od 633.257 KM za poslovni prostor za period 01.01. – 30.06.2022. godine, ne zadovoljavaju kriterij tekuće imovine, te je u skladu sa računovodstvenim politikama izvršen prenos sa tekućih na sumnjiva i sporna potraživanja.

## 5.7. Promjene na sumnjivim i spornim potraživanjima (ispravljena i neispravljena potraživanja)

	OPIS	Stambeni prostor	Poslovni prostor	Svega
1	Početno stanje sumnjivih i spornih potraživanja - ispravljenih potraživanja 01.01.2022.	78.802.029	8.259.004	88.061.033
2	Naplaćeno (smanjenje stanja)	-4.303.369	-1.202.215	-5.505.584
3.1	Trajni otpis (smanjenje stanja)	-643.820	-44.585	-688.405
3.2	Retroaktivno zaduženje (povećanje)	6.640	702	7.341
3.3	Korekcije -preknjiženja (povećanje stanja)	7.979	4.636	12.616
3.4	Korekcije -preknjiženja (smanjenje stanja)	-5.258	-1.321	-6.579
3	Ukupno korekcije (3.1 do 3.4)	-634.459	-40.568	-675.027
4.1.	Donos na sumnjiva i sporna ispravljena potraživanja - utužena period 01.07.2020.-31.12.2021.	2.316.319	0	2.316.319
4.2.	Donos na sumnjiva i sporna ispravljena potraživanja - neutužena period 01.07.2020.-31.12.2021.	81.457	365.424	446.881
<b>A</b>	<b>Stanje sumnjivih i spornih ispravljenih potraživanja 31.12.2021. (1+2+3+4.1+4.2)</b>	<b>76.261.978</b>	<b>8.381.645</b>	<b>84.643.623</b>
6.1	Donos na sumnjiva i sporna potraživanja - utužena period 01.07.2020.-31.12.2021.	2.949.374	0	2.949.374
5.2	Donos na sumnjiva i sporna potraživanja - neutužena period 01.07.2020.-31.12.2021.	836.375	365.424	1.201.799
5.3.	Donos na sumnjiva i sporna potraživanja - neutužena period 01.01.2021.-30.06.2022.	3.138.979	683.257	3.772.236
5.4.	Prenos na sumnjiva i sporna ispravljena potraživanja - utužena period 01.07.2020.-31.12.2021.	-2.316.319	0	-2.316.319
5.5.	Prenos na sumnjiva i sporna ispravljena potraživanja - neutužena period 01.07.2020.-31.12.2021.	-81.457	-365.424	-446.881
6	Naplaćena sumnjiva i sporna potraživanja - neispravljena potraživanja	-1.386.817	0	-1.386.817
7.1	Trajni otpis (smanjenje stanja)	-5.698	0	-5.698
7.2	Retroaktivno zaduženje(povećanje )	3.790	0	3.790
7.3	Korekcije -preknjiženja (povećanje stanja)	2.180	0	2.180
7.4	Korekcije -preknjiženja(smanjenje stanja)	-1.427	0	-1.427
7	Ukupno korekcije (7.1 do 7.4)	-1.155	0	-1.155
<b>B</b>	<b>Stanje sumnjivih i spornih neispravljenih potraživanja 31.12.2021. (5.1+5.2+5.3+5.4+5.5+6+7)</b>	<b>3.138.979</b>	<b>633.257</b>	<b>3.772.236</b>
	Stanje sumnjivih i spornih potraživanja 31.12.2022. (A+B)	79.400.957	9.014.902	88.415.859

- \* U 2022. godini, naplaćeno je 5.505.584 KM otpisanih potraživanja stambenog i poslovnog prostora, što predstavlja prihod od otpisanih potraživanja (uz korekcije, povećanja/smanjenja stanja potraživanja).



**5.8. Pregled ukupnih korekcija fakturisane realizacije posmatrano po periodu kada je riješena reklamacija**  
**Stambeni prostor**

R/B	Mjesec	Trajni otpis po osnovu										Zaduženje u 2022. godini								
		Sudske presude/ vansudska poravnana/ Odluke		Umanjenja zbog reklamacija		Umanjenja zbog razdvajanja kartica		Ukupno (3+4+5)		Retroaktivno		Retroaktivno radi razdvajanja kartica		Ukupno retroaktivno zaduženje (7+8)						
		Broj	Iznos	Broj	Iznos	Broj	Iznos	Broj	Iznos	Broj	Iznos	Broj	Iznos	Broj	Iznos					
1	2																			
1	Januar	0	0	14	16.633	7	1.038	21	17.671	1	114	7	1.038	8	1.152					
2	Februar	0	0	9	32.042	22	4.590	31	36.632	1	857	22	4.590	23	5.247					
3	Mart	0	0	5	869	18	2.975	23	3.844	1	839	18	2.975	19	3.814					
4	April	0	0	5	353	32	5.286	37	5.639	0	0	32	5.286	32	5.286					
5	Maj	0	0	56	19.107	7	1.691	63	20.798	0	0	7	1.691	7	1.691					
6	Jun	1	573	328	62.662	23	4.522	352	67.757	1	578	23	4.522	24	5.100					
7	Jul	0	0	28	97.668	15	2.210	43	100.078	1	167	15	2.210	16	2.377					
8	August	0	0	44	176.651	27	4.436	71	181.087	3	460	27	4.436	30	4.903					
9	Septembar	0	0	25	82.451	7	534	32	82.985	0	0	7	534	7	534					
10	Oktoabar	0	0	31	103.306	11	2.886	42	106.192	2	104	11	2.886	13	2.990					
11	Novembar	0	0	11	33.752	7	1.508	18	35.260	0	0	7	1.508	7	1.508					
12	Decembar	0	0	16	50.561	6	5.357	22	55.918	0	0	6	5.357	6	5.357					
	UKUPNO	1	573	572	676.255	182	37.033	755	713.861	10	2.919	182	37.051	192	39.970					

**Poslovni prostor**

R/B	Mjesec	Trajni otpis po osnovu										Zaduženje u 2022. godini								
		Sudske presude/ vansudska poravnana/ Odluke		Umanjenja zbog reklamacija		Umanjenja zbog razdvajanja kartica		Ukupno (3+4+5)		Retroaktivno		Retroaktivno radi razdvajanja kartica		Ukupno retroaktivno zaduženje (7+8)						
		Broj	Iznos	Broj	Iznos	Broj	Iznos	Broj	Iznos	Broj	Iznos	Broj	Iznos	Broj	Iznos					
1	2																			
1	Januar	0	0	3	3.863	4	737	7	4.600	0	0	4	737	4	737					
2	Februar	0	0	0	0	0	0	0	0	3	2.415	0	0	3	2.415					
3	Mart	0	0	7	4.490	5	3.313	12	7.803	0	0	5	3.313	5	3.313					
4	April	0	0	1	84	7	1.997	8	2.081	0	0	7	1.997	7	1.997					
5	Maj	0	0	1	31.600	4	2.377	5	33.977	0	0	4	2.377	4	2.377					
6	Jun	0	0	2	1.134	1	5.457	3	6.591	0	0	1	5.457	1	5.457					
7	Jul	0	0	2	157	2	861	4	1.018	0	0	2	861	2	861					
8	August	0	0	10	9.577	3	1.812	13	11.389	1	77	3	1.812	4	1.889					
9	Septembar	0	0	2	0	2	242	2	242	0	0	2	242	2	242					
10	Oktoabar	0	0	1	167	4	1.213	5	1.380	1	215	4	1.213	5	1.428					
11	Novembar	0	0	0	0	1	59	1	59	1	65	1	59	2	124					
12	Decembar	0	0	0	0	5	2.711	5	2.711	2	375	5	2.711	7	3.086					
	UKUPNO	0	0	27	51.072	38	20.779	65	71.851	8	3.147	38	20.779	48	23.926					

## STAROSNA STRUKTURA POTRAŽIVANJA

PERIOD	Potraživanja od kupaca na dan 31.12.2021.				Potraživanja od kupaca na dan 31.12.2022.				INDEX				Struktura potraživanja na dan 31.12.2021.	Struktura potraživanja na dan 31.12.2022.
	Stambeni prostor (cg)	Poslovni prostor (cg)	Ostali kupci	UKUPNO	Stambeni prostor (cg)	Poslovni prostor (cg)	Ostali kupci	UKUPNO	6/2	7/3	8/4	9/5	14	15
	1	2	3	4	5	6	7	8	9	10	11	12	13	14
do 30 dana	5.769.351	1.899.062	185.560	7.853.973	8.553.491	2.333.686	128.165	11.015.342	142	137	77	148	7,62	10,40
od 30 do 90 dana	2.284.448	655.243	29.479	2.969.170	3.189.056	1.008.203	32.611	4.229.929	139	168	111	148	2,86	4,02
od 90 do 180 dana	637.842	148.604	199.360	985.806	798.569	225.180	24.319	1.048.067	125	152	12	106	0,99	1,05
od 180 do 365 dana	2.572.088	642.320	145.827	3.360.235	3.138.011	622.255	125.995	3.884.261	109	99	67	106	3,66	3,70
od jedne do tri godine	6.553.436	1.197.126	318.472	8.069.034	6.211.902	886.709	315.856	7.414.567	96	74	99	94	10,05	8,84
preko 3 godine	67.306.497	7.414.651	98.620	74.819.777	67.957.540	7.480.094	210.637	75.658.271	101	101	214	101	74,82	71,88
UKUPNO	27.402.676	11.956.036	557.097	39.915.809	31.845.566	12.576.127	639.685	105.200.380	105	100	86	105	100,00	100,00

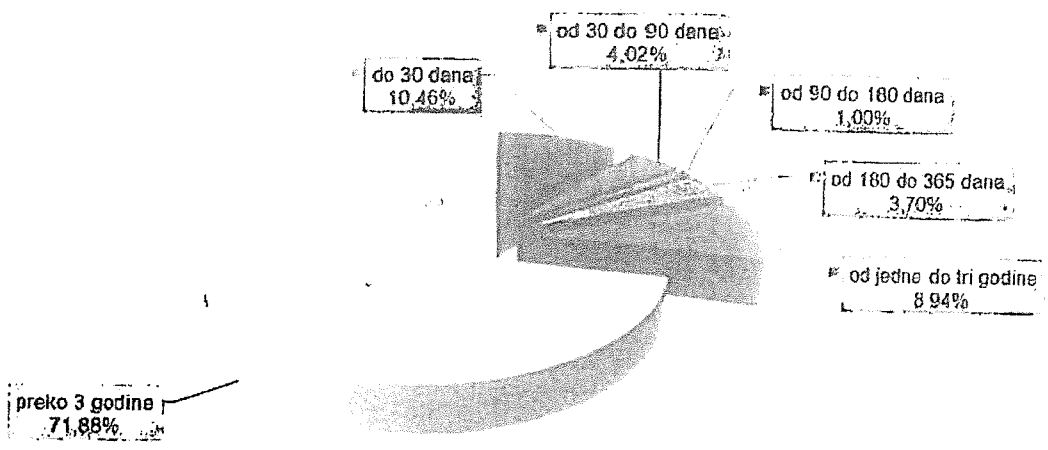
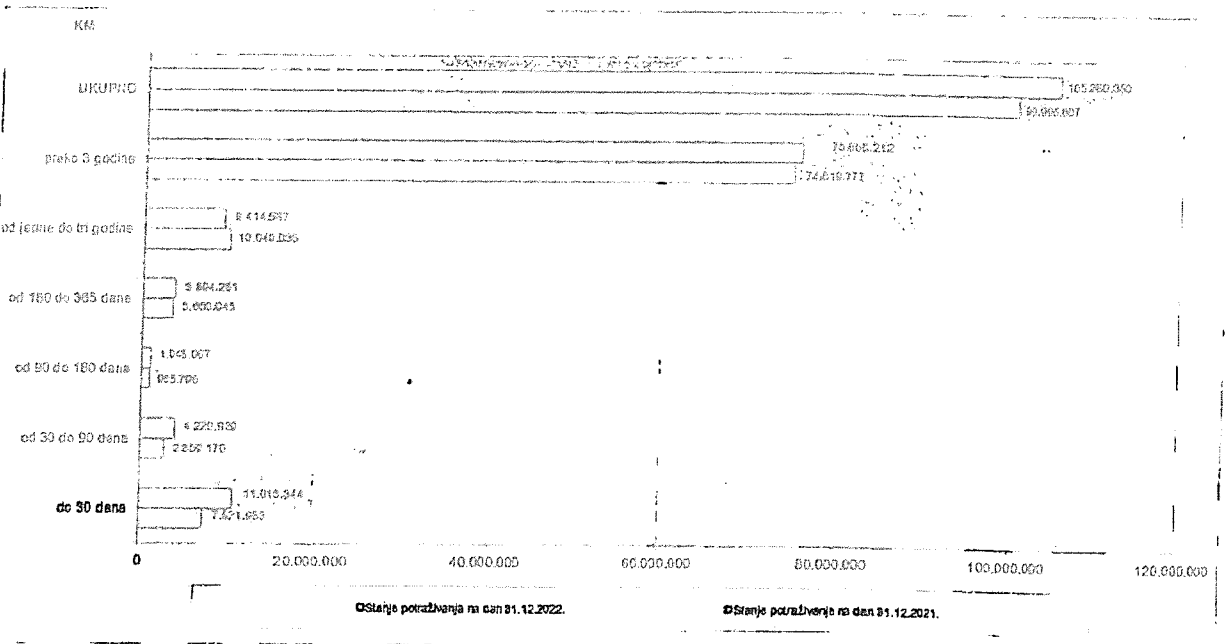

5.9. Pregled fakturirane i naplaćene realizacije za centralno grijanje (kupci Lämpökanta) - stambeni i poslovni prostor

MJESEC	FAKTURISANO						NAPLAĆENO																							
	2021.			2022.			2021						2022						INDEKS											
	1	2	3	4	5	6	7	8	9	10	11	12	13	14	15	16	17	18												
				DIREKTNO	SUBVENCIJE	UKUPNO	DIREKTNO	SUBVENCIJE	UKUPNO	DIREKTNO	SUBVENCIJE	UKUPNO	3/2	6/2	9/3	7/4	8/5	9/6	4/2	7/3	12/11									
1.	7.764.033	7.757.180	6.563.671	0	6.563.671	7.105.778	800	7.106.578	100	85	92	108	108	85	92	108	85	92	108	85	92	108								
2.	7.564.889	8.609.140	6.649.714	0	6.649.714	6.962.815	0	6.962.815	114	88	81	105	105	88	81	92	88	81	92	88	81	92								
3.	7.447.129	8.527.382	6.998.181	47.900	7.046.081	7.876.262	41.000	7.917.262	115	95	106	113	86	112	94	106	112	94	106	112	94	106								
4.	7.512.198	9.253.966	6.906.526	0	6.906.526	7.764.291	0	7.764.291	123	92	84	112	112	92	84	91	112	92	84	91	112	92								
5.	2.395.342	2.915.559	6.289.111	0	6.289.111	8.171.524	0	8.171.524	122	263	280	130	130	263	280	107	130	263	280	107	130	263								
6.	2.244.962	2.897.281	3.738.679	0	3.738.679	4.055.945	500	4.056.445	129	167	140	108	108	167	140	84	108	167	140	84	108	167								
7.	2.243.907	2.897.361	2.946.886	0	2.946.886	3.539.096	0	3.539.096	129	131	122	120	120	131	122	93	120	131	122	93	120	131								
8.	2.245.389	2.896.690	2.959.963	0	2.959.963	3.672.611	0	3.672.611	129	132	127	124	124	132	127	96	124	132	127	96	124	132								
9.	2.244.884	2.919.495	3.086.790	0	3.086.790	3.500.473	0	3.500.473	130	138	120	113	113	138	120	87	113	138	120	87	113	138								
10.	7.032.335	8.984.117	2.928.676	0	2.928.676	3.489.295	0	3.489.295	128	42	39	119	119	42	39	93	119	42	39	93	119	42								
11.	7.189.789	10.732.405	5.984.296	13.600	5.997.896	7.802.154	12.500	7.814.654	149	83	73	130	130	83	73	87	130	83	73	87	130	83								
12.	7.684.969	11.219.689	6.840.524	12.900	6.853.424	9.557.671	12.500	9.570.171	146	89	85	140	140	89	85	96	140	89	85	96	140	89								
<b>UKUPNO</b>	<b>63.569.827</b>	<b>79.610.267</b>	<b>61.893.019</b>	<b>74.400</b>	<b>61.967.419</b>	<b>73.497.913</b>	<b>67.300</b>	<b>73.565.213</b>	<b>125</b>	<b>97</b>	<b>92</b>	<b>119</b>	<b>90</b>	<b>119</b>	<b>97</b>	<b>92</b>	<b>92</b>	<b>97</b>	<b>92</b>	<b>92</b>	<b>92</b>	<b>95</b>								

Napomena:

- Naplaćeno predstavlja uplate u naznačenom periodu/mjeseću.

5.10. Pregled fakturirane i naplaćene realizacije za centralno grijanje (kupci LämpöKantta) – stambeni prostor

MJESEC	FAKTURISANO		NAPLAĆENO																	
	2021		2021						2022						INDEKS					
	1	2	3	4	5	6	7	8	9	10	11	12	13	14	15	16	17	18		
1.	5.987.767	6.014.783	5.254.012	5.254.012	0	5.254.012	5.398.961	800	5.399.761	100	88	90	88	90	103	103	103			
2.	5.939.257	6.612.087	5.289.118	5.289.118	0	5.289.118	5.429.662	0	5.429.662	111	89	82	89	82	103	103	103			
3.	5.908.164	6.591.780	5.392.642	5.392.642	47.900	5.440.542	5.959.172	41.000	6.000.172	112	91	90	92	91	86	170	111			
4.	5.923.780	7.489.561	5.438.030	5.438.030	0	5.438.030	6.016.197	0	6.016.197	126	92	80	92	80	111	111	111			
5.	1.808.898	2.300.241	5.060.651	5.060.651	0	5.060.651	6.394.269	0	6.394.269	127	280	278	280	278	126	126	126			
6.	1.780.429	2.282.989	2.707.295	2.707.295	0	2.707.295	3.257.564	500	3.258.064	128	152	143	152	143	120	120	120			
7.	1.779.476	2.283.202	2.320.479	2.320.479	0	2.320.479	2.821.571	0	2.821.571	128	130	124	130	124	122	122	122			
8.	1.781.216	2.282.461	2.348.020	2.348.020	0	2.348.020	2.891.252	0	2.891.252	128	132	127	132	127	123	123	123			
9.	1.780.813	2.300.958	2.374.281	2.374.281	0	2.374.281	2.758.648	0	2.758.648	129	133	120	133	120	116	116	116			
10.	5.818.476	7.417.582	2.328.680	2.328.680	0	2.328.680	2.785.084	0	2.785.084	127	40	38	40	38	120	120	120			
11.	5.785.047	8.710.914	4.932.347	4.932.347	13.600	4.945.947	6.445.308	12.500	6.453.008	151	85	74	85	74	92	131	131			
12.	5.978.792	8.870.468	5.475.338	5.475.338	12.900	5.488.238	7.872.110	12.500	7.884.610	148	92	89	92	89	144	144	144			
UKUPNO	50.273.116	63.157.025	48.920.893	48.920.893	74.400	48.995.293	58.029.997	67.300	58.097.297	126	97	92	97	92	119	119	119			

Napomena:

- Naplaćeno predstavlja uplate u naznačenom periodu/mjesecu.

5.11. Pregled fakturirane i naplaćene realizacije za centralno grijanje (kupci LämpöKanta) – poslovni prostor

MJESEC	FAKTURISANO		NAPLAĆENO		INDEKS					
	2021	2022	2021	2022	3/2	4/2	5/3	5/4	8/7	
1.	1.776.266	1.742.397	1.309.660	1.706.816	98	74	98	130	133	
2.	1.625.632	1.997.054	1.360.596	1.533.153	123	84	77	113	92	
3.	1.538.964	1.935.602	1.605.539	1.917.090	126	104	99	119	95	
4.	1.588.418	1.764.405	1.468.496	1.748.094	111	92	99	119	107	
5.	586.444	615.318	1.228.460	1.777.255	105	209	289	145	138	
6.	464.532	614.293	1.031.384	798.382	132	222	130	77	59	
7.	464.431	614.160	626.407	717.525	132	135	117	115	87	
8.	464.174	614.229	611.943	781.368	132	132	127	128	96	
9.	464.071	618.537	712.510	741.825	133	154	120	104	78	
10.	1.213.859	1.566.535	599.996	704.211	129	49	45	117	91	
11.	1.403.742	2.021.491	1.051.950	1.356.645	144	75	67	129	90	
12.	1.706.177	2.349.221	1.365.186	1.685.562	138	80	72	123	90	
<b>UKUPNO</b>	<b>13.296.711</b>	<b>16.453.242</b>	<b>12.972.126</b>	<b>15.467.916</b>	<b>124</b>	<b>98</b>	<b>94</b>	<b>119</b>	<b>96</b>	

**Napomena:**

- Naplaćeno predstavlja uplate u naznačenom periodu/mjeseću.



5.12. Grafički prikaz ukupno fakturisane realizacije i ukupno naplaćenih iznosa potraživanja po godinama

Uporedni pregled fakturisane i naplaćene realizacije za stambeni prostor u periodu 2018. - 2022.

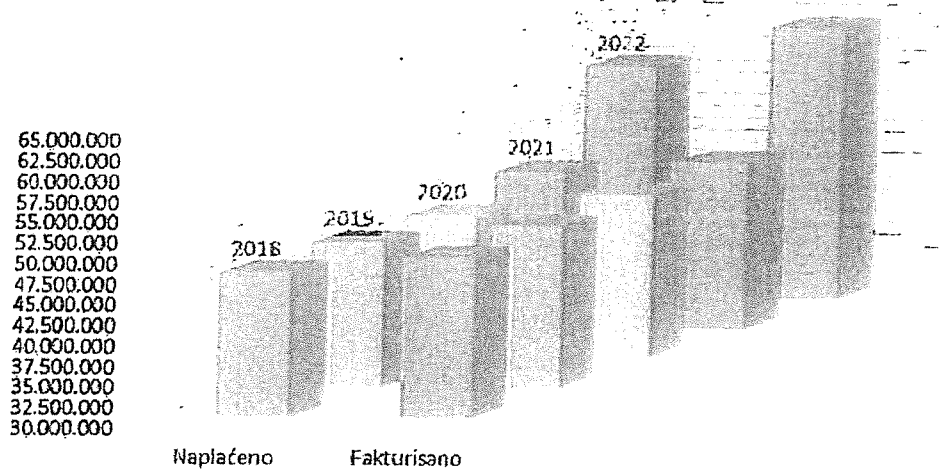

Uporedni pregled fakturisane i naplaćene realizacije za poslovni prostor u periodu 2018. - 2022.

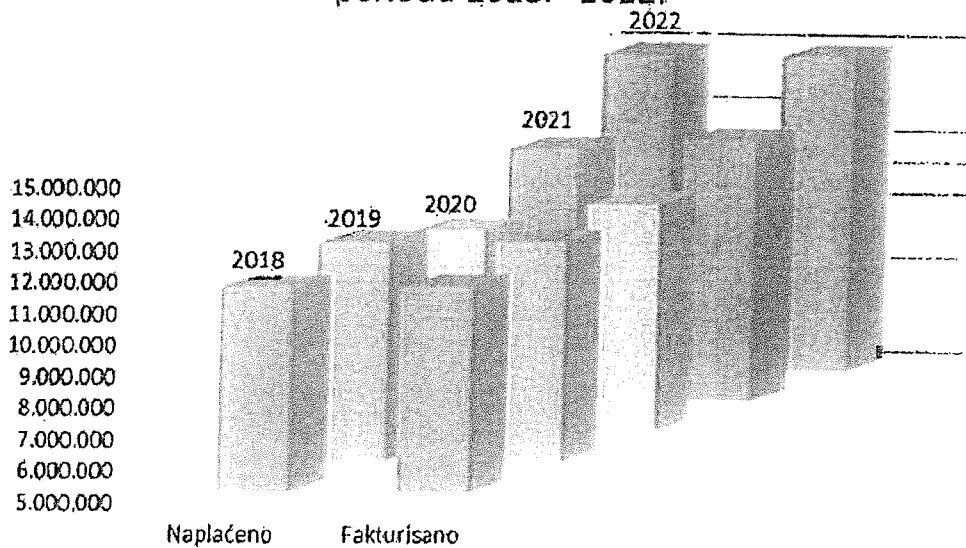

**STRUKTURA UKUPNE NAPLATE POTRAŽIVANJA U PERIODU 01.01. – 31.12.2022. GODINE  
U ODNOSU NA PERIOD POTRAŽIVANJA**

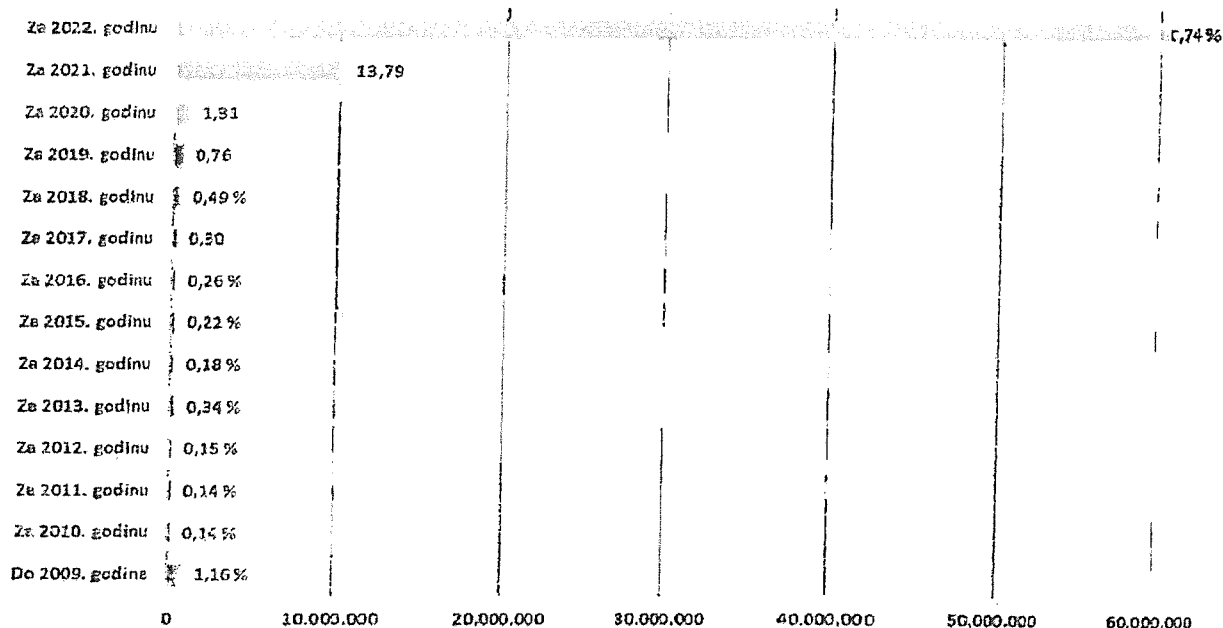

Period potraživanja	Naplaćeno u periodu 01.01.-31.12.2022.			Struktura naplate (%)
	SP	PP	Ukupno	
Do 2009. godine	849.402	7.256	856.658	1,16
Za 2010. godinu	100.169	5.058	105.227	0,14
Za 2011. godinu	103.742	2.757	106.500	0,14
Za 2012. godinu	111.617	1.637	113.254	0,15
Za 2013. godinu	118.294	129.396	247.690	0,34
Za 2014. godinu	132.234	2.671	134.905	0,18
Za 2015. godinu	155.112	9.763	164.875	0,22
Za 2016. godinu	172.285	20.092	192.377	0,26
Za 2017. godinu	201.101	21.631	222.732	0,30
Za 2018. godinu	272.779	85.670	358.449	0,49
Za 2019. godinu	440.830	114.754	555.584	0,76
Za 2020. godinu	682.812	280.924	963.736	1,31
Za 2021. godinu	7.605.583	2.537.087	10.142.669	13,79
Za 2022. godinu	47.129.442	12.248.491	59.377.933	80,74
<b>UKUPNO</b>	<b>58.075.403</b>	<b>15.467.189</b>	<b>73.542.591</b>	<b>100,00</b>

**Napomene:**

- U naplaćenom iznosu potraživanja SP nije evidentiran iznos od 21.894 KM koji se odnosi na preplate vlasnika/korisnika stambenog prostora u 2022. godini.
- U naplaćenom iznosu potraživanja PP nije evidentiran iznos od 727 KM koji se odnosi na preplate vlasnika/korisnika poslovnog prostora u 2022. godini.

**6. PRODAJA I NAPLATA PO PODRUČNIM JEDINICAMA, OPĆINAMA I NAPLATNIM MJESTIMA  
(Baza – LämpöKanta)**

**6.1. Pregled podataka o prodaji i naplati po područnim jedinicama u periodu 01.01. – 31.12.2022. godine – stambeni prostor**

PODRUČJE	Broj korisnika	Kvadratura (m <sup>2</sup> )	Fakturisano*	Naplaćeno**	Procent naplate
Centar	6.027	418.161	9.192.860	8.497.961	92
Novo Sarajevo I	8.478	499.791	9.897.562	9.187.288	93
Novo Sarajevo II	12.755	732.767	15.775.456	14.463.270	92
Alipašino Polje	11.707	644.389	14.340.339	12.975.789	90
Dobrinja	7.746	438.287	9.397.990	8.749.511	93
Ilidža-Hadžići-Iljaš	4.293	240.565	4.552.819	4.219.281	93
<b>UKUPNO AKTIVNI:</b>	<b>51.006</b>	<b>2.973.959</b>	<b>63.157.025</b>	<b>58.093.099</b>	<b>92</b>
<b>550/551</b>			<b>0</b>	<b>4.198</b>	
<b>UKUPNO</b>		<b>I-XII 2022</b>	<b>63.157.025</b>	<b>58.097.297</b>	<b>92</b>
		<b>I-XII 2021</b>	<b>50.273.116</b>	<b>48.995.293</b>	<b>97</b>

**6.2. Pregled podataka o prodaji i naplati po područnim jedinicama u periodu 01.01. – 31.12.2022. godine – poslovni prostor**

PODRUČJE	Broj korisnika	Kvadratura (m <sup>2</sup> )	Fakturisano*	Naplaćeno**	Procent naplate
Centar	459	137.859	3.975.632	3.764.374	95
Novo Sarajevo I	543	220.711	4.780.565	4.636.287	97
Novo Sarajevo II	556	78.323	2.680.189	2.415.547	90
Alipašino Polje	215	83.406	2.245.684	2.041.817	91
Dobrinja	235	35.674	946.601	869.392	92
Ilidža-Hadžići-Iljaš	390	53.463	1.824.571	1.739.569	95
<b>UKUPNO AKTIVNI:</b>	<b>2.398</b>	<b>609.436</b>	<b>16.453.242</b>	<b>15.466.986</b>	<b>94</b>
<b>558/559</b>				<b>930</b>	
<b>UKUPNO</b>		<b>I-XII 2022</b>	<b>16.453.242</b>	<b>15.467.916</b>	<b>94</b>
		<b>I-XII 2021</b>	<b>13.296.711</b>	<b>12.972.126</b>	<b>98</b>

\* Fakturisano za period 01.01. – 31.12.2022. godine

\*\* Naplaćeno u periodu 01.01. – 31.12.2022. godine



6.3. Pregled podataka o prodaji i naplati po općinama u periodu 01.01. – 31.12.2022. godine

OPĆINA	Broj korisnika		Neto zaduženje (KM)		Naplaća (KM)		Procenat naplate	
	SP	PP	SP	PP	SP	PP	SP	PP
CENTAR	5.888	459	8.998.384	3.972.768	8.316.476	3.762.024	92%	95%
NOVO SARAJEVO	19.253	1.062	23.408.373	7.066.617	21.568.256	6.692.090	92%	95%
NOVI GRAD	21.506	485	26.099.409	3.586.421	23.894.673	3.270.953	92%	91%
ILIDZA	3.199	281	3.222.742	968.737	2.998.420	887.567	93%	92%
STARI GRAD	66	2	98.040	2.864	93.833	2.932	96%	102%
TRNOVO	27	2	33.974	2.143	29.638	963	87%	45%
HADZICI	531	38	648.318	329.505	566.471	283.754	87%	86%
ILIJAS	536	69	647.785	524.187	624.752	567.284	96%	108%
(550, 551)** (557, 558, 559)***			0	0	4.198	930		
UKUPNO	51.006	2.398	63.157.025	16.453.242	58.096.716	15.468.497	92%	94%
UKUPNO (SP+PP)	53.404		79.610.267		73.565.213		92%	
I-XII 2021	52.844		63.569.827		61.967.419		97%	

Napomene:

\* Ukupno neto zaduženje perioda (korigovano za umanjenje računa i naknadno ispostavljene račune)

\*\* Bivši korisnici stambenih prostora sa ostatkom duga

\*\*\* Bivši korisnici poslovnih prostora

6.4. Izvještaj o naplati usluga centralnog grijanja po naplatnim mjestima u periodu 01.01. – 31.12.2022. godine (Lampokanta)

MJESEC	CZK Alpašino Polje		CZK Čengić Vija		CZK Zetra		Centar za komunalne usluge		CZK Dobrinja		UKUPNO CENTRIMA KORISNIKIMA		Putem trajnih naloga		Direktnom uplatom na račun		UKUPNO	
	KM	%	KM	%	KM	%	KM	%	KM	%	KM	%	KM	%	KM	%		KM
Januar	627.220		587.832		155.602		869.869		442.305		2.682.817		601		623		4.422.537	7.106.578
Februar	606.599		592.525		137.982		890.202		445.101		2.672.408		601		623		4.289.183	6.962.815
Mart	673.365		584.156		150.620		1.041.206		512.524		2.961.872		661		685		4.954.043	7.917.262
April	687.180		668.833		188.377		1.037.795		519.454		3.101.640		661		685		4.661.305	7.764.291
Maj	776.116		644.409		197.725		1.102.277		585.333		3.305.861		769		796		4.864.097	8.171.524
Juni	394.134		366.330		89.953		560.043		273.252		1.683.712		221		229		2.372.284	4.056.445
Juli	416.965		332.866		76.331		460.715		234.420		1.523.295		221		229		2.015.351	3.539.036
August	388.721		384.851		82.173		478.722		254.558		1.589.025		221		229		2.083.135	3.672.811
Septembar	343.455		345.235		75.438		465.088		258.920		1.488.136		177		229		2.011.931	3.500.473
Oktober	353.220		352.804		86.861		476.807		245.398		1.515.090		177		229		1.973.798	3.489.295
Novembar	773.916		657.979		197.471		1.187.161		620.018		3.436.546		616		796		4.376.695	7.814.654
Decembar	894.352		761.613		246.519		1.480.235		763.494		4.146.214		718		0		5.423.240	9.570.171
<b>UKUPNO I-XII 2022</b>	<b>6.935.242</b>		<b>6.279.435</b>		<b>1.687.051</b>		<b>10.050.110</b>		<b>5.154.777</b>		<b>30.106.615</b>		<b>5.646</b>		<b>5.352</b>		<b>43.447.600</b>	<b>73.565.213</b>
<b>I-XII 2021</b>	<b>6.638.430</b>		<b>5.702.637</b>		<b>1.542.538</b>		<b>8.114.051</b>		<b>3.477.871</b>		<b>25.475.527</b>		<b>5.059</b>		<b>6.471</b>		<b>36.480.362</b>	<b>61.967.419</b>
<b>Indeks I-XII 2022 / I-XII 2021</b>											<b>118</b>					<b>119</b>		<b>119</b>

Struktura naplate	I-XII 2022	I-XII 2021
Struktura naplate I-XII 2022	9,43%	10,71%
Struktura naplate I-XII 2021	8,54%	9,20%
	2,29%	2,49%
	13,66%	13,09%
	7,01%	5,61%
	40,93%	41,11%
	0,01%	0,01%
	0,01%	0,01%
	59,86%	58,87%
	100,00%	100,00%

Napomena: Podaci o naplati po Centrima za korisnike uključuju i POS naplatu.

U 2022. godini naplaćeno je 3.628.566,97 KM putem POS naplate.

## 6.5. Analiza strukture duga korisnika za zadati raspon duga

### Rasponi dugovanja korisnika

Raspon duga u KM	Broj korisnika	Iznos duga
Redovne platiše	42.181	0
5 <= X < 100	2.053	110.103
100 <= X < 500	6.650	1.552.531
500 <= X < 1000	1.459	1.031.755
1000 <= X < 2000	1.416	2.054.977
2000 <= X < 3000	992	2.452.611
3000 <= X < 5000	1.424	5.583.121
5000 <= X	4.755	54.934.446

#### Napomene:

- Analiza se odnosi na korisnike stambenih prostora
- Pregled ne uključuje zaduženje za decembar 2022. godine.

## 6.6. Analiza duga korisnika po područnim jedinicama

### Pregled podataka o korisnicima bez uplata u periodu 01.01. – 31.12.2022. godine

Područje	Broj korisnika	Dug u periodu 01.01.-31.12.2022.	Ukupan dug za korisnike koji nemaju uplata u periodu 01.01.- 31.12.2022.
Centar	269	382.998	2.440.822
Alipašino Polje	1.079	1.259.490	12.557.954
Dobrinja	313	377.999	1.834.782
Novo Sarajevo II	878	998.998	9.195.671
Novo Sarajevo I	453	525.975	4.592.955
Ilidža-Hadžići-Ilijaš	302	330.407	2.558.878
<b>UKUPNO</b>	<b>3.294</b>	<b>3.875.867</b>	<b>33.181.063</b>

#### Napomena:

- Tabela se odnosi na podatke o stambenim prostorima (aktivni potrošači) i to za korisnike koji imaju više od 8 zaduženja u 2022. godini.

### Pregled podataka o korisnicima bez uplata u periodu 1996. – 31.12.2022. godine

Područje	Broj korisnika	Ukupan dug
Center	54	432.752
Alipašino Polje	177	2.139.393
Dobrinja	121	950.782
Novo Sarajevo II	185	1.868.464
Novo Sarajevo I	72	831.161
Ilidža-Hadžići-Ilijaš	63	640.721
<b>UKUPNO</b>	<b>672</b>	<b>6.863.274</b>

#### Napomena:

- Tabela se odnosi na podatke o stambenim prostorima (aktivni potrošači) i to za korisnike koji imaju više od 10 zaduženja u periodu 1996. - 31.12.2022. godine, a nijednu uplatu.

## 7. INFORMACIJA O ISKLJUČENJU I PRIKLJUČENJU KORISNIKA

### 7.1. Podaci o broju i iznosu dugovanja korisnika isključenih prostora

Na dan 31.12.2022. godine u aplikaciji LampaKanta je evidentirano ukupno 2.705 korisnika isključenih prostora, a ukupan njihov dug iznosi 9.554.775 KM.

Podaci o broju korisnika isključenih prostora i iznosu dugovanja, sa razlogom isključenja prostora, po područnim jedinicama, dati su u tabeli kako slijedi:

ISKLUČENI PROSTORI PO PODRUČJIMA	isključeni stambeni prostori		isključeni poslovni prostori		Ukupno Isključeni prostori		
	Područna jedinica	Broj korisnika	saldo na dan 31.12.2022.	Broj korisnika	Saldo na dan 31.12.2022.	Broj korisnika	saldo na dan 31.12.2022
<b>NA ZAHTEV</b>							
Alipašino polje	249	16.095	13	16.746	16.746	32.841	
Centar	66	15.971	31	3.196	3.196	19.167	
Dobrinja	127	7.542	6	75	75	7.617	
Ilidža Ilijaš Hadžići	121	17.355	26	20.916	20.916	38.271	
Novo Sarajevo I	91	1.738	38	150.356	150.356	152.094	
Novo Sarajevo II	184	14.299	41	19.114	19.114	33.413	
<b>UKUPNO NA ZAHTEV</b>	<b>838</b>	<b>73.030</b>	<b>155</b>	<b>210.405</b>	<b>893</b>	<b>283.405</b>	
<b>ZBOG DUGA</b>							
Alipašino polje	204	1.375.814	23	211.811	227	1.587.625	
Centar	111	676.218	63	493.657	174	1.169.875	
Dobrinja	489	3.342.930	42	194.098	531	3.537.028	
Ilidža Ilijaš Hadžići	67	521.772	44	335.997	111	857.769	
Novo Sarajevo I	64	457.853	33	222.659	97	680.512	
Novo Sarajevo II	63	464.086	32	242.666	95	706.752	
<b>UKUPNO ZBOG DUGA</b>	<b>998</b>	<b>6.838.673</b>	<b>237</b>	<b>1.700.887</b>	<b>1.235</b>	<b>8.539.560</b>	
<b>UKUPNO ISKLJUČENI PROSTORI (ZBOG DUGA / NA ZAHTEV)</b>	<b>1.836</b>	<b>6.911.673</b>	<b>392</b>	<b>1.911.291</b>	<b>2.228</b>	<b>8.822.964</b>	
<b>OSTALI ISKLJUČENI PROSTORI*</b>	<b>297</b>	<b>412.317</b>	<b>180</b>	<b>319.494</b>	<b>477</b>	<b>731.811</b>	
<b>UKUPNO</b>	<b>2.133</b>	<b>7.323.990</b>	<b>572</b>	<b>2.230.785</b>	<b>2.705</b>	<b>9.554.775</b>	

\* Ostali isključeni prostori je specifičan status isključenih korisnika u objektima kolektivnog stanovanja, koji ili nisu osposobili instalacije u prostoru ili korisnici kod kojih se u jednom dijelu (korisne površine) prostora isporučuje toplotna energija

U 2022. godini Ustavni sud Bosne i Hercegovine u Velikom vijeću, u predmetu broj AP 4163/20, donio je Odluku o dopustivosti i meritumu kojom se djelomično usvaja apelacija Hajrudina Čampare (Odluka objavljena u Službenim novinama Federacije BiH, broj 95/22). U Odluci Sud je zaključio da je prekršeno apelantovo pravo na imovinu iz člana II/3.k) Ustava Bosne i Hercegovine i člana 1. Protokola broj 1 uz Evropsku konvenciju u situaciji kada se odlukama redovnih sudova kojima je apelant obavezan na naplatu fiksnih troškova grijanja, nakon što je njegov stan isključen iz sistema centralnog grijanja, ne postiže pravična ravnoteža između zahtjeva općeg interesa zajednice i zaštite osnovnih prava pojedinaca s obzirom na to da apelant mora snositi "poseban i pretjeran teret" održavanja i funkcioniranja takvog sistema grijanja"

Imajući u vidu činjenicu da je Odlukom naloženo Kantonalnom sudu u Sarajevu da obavijesti Ustavni sud o preduzetim mjerama s ciljem izvršenja ove odluke, izvršena je dodatna analiza strukture potraživanja od isključenih korisnika na dan 31.12.2022. godine (sa aspekta datuma isključenja prostora). U skladu sa podacima iz baze korisnika, zaključeno je da su potraživanja u iznosu od ukupno 2.357.923 KM nastala nakon isključenja prostora (računajući od datuma isključenja prostora navedenog u bazi korisnika), za koja se može pretpostaviti da će nadležni sudovi donijeti odluke u korist tuženog po podnesenim prijedlozima za izvršenje.



U tabelarnom pregledu u nastavku dati su podaci o iznosu potraživanja (nakon isključenja prostora), prema kategoriji korisnika:

TARIFNA GRUPA	Broj korisnika	Saldo na dan 31.12.2022.	Ukupan saldo otvorenih računa ispostavljenih nakon isključenja prostora	Učešće
Korisnici usluge - poslovni prostori	572	2.230.785	369.149	17%
Korisnici usluge - stambeni prostori	2133	7.323.990	1.988.774	27%
Ukupno	2705	9.554.775	2.357.923	25%

### 7.2. Podaci o realizovanim isključenjima prostora u periodu 01.01.- 31.12.2022. godine

U skladu sa članom 22. Uredbe, korisnici usluge mogu podnijeti zahtjev za izdvajanje iz toplifikacionog sistema. Pojedinačne zahtjeve korisnika razmatra Komisija za privremena isključenja stanova/poslovnih prostora sa toplifikacionog sistema (u daljem tekstu: Komisija) imenovana od strane Uprave Preduzeća. Zadatak Komisije je da utvrdi ispunjenost uslova za izdvajanje u skladu sa važećim propisima i zakonima (Uredba o opštim uslovima za proizvodnju, isporuku i korištenje toplotne energije, Zakon o komunalnim djelatnostima, Tarifni sistemom KJKP „Toplane-Sarajevo“ d.o.o. Sarajevo sa Metodologijom obračuna isporučene toplotne energije), o čemu se sačinjava Zaključak.

U periodu 01.01. – 31.12.2022. godine, Služba prodaje i naplate je zaprimila ukupno 704 zahtjeva korisnika stambenih i poslovnih prostora za izdvajanje prostora iz toplifikacionog sistema (u istom izvještajnom periodu u 2021. godini zaprimljeno je 377 zahtjeva). Razlozi za izdvajanje prostora koje korisnici usluge navode su: nekorištenje prostora, nemogućnost plaćanja usluge zbog povećanja cijena naših usluge, obezbjeđenje drugog načina zagrijavanja.

U izvještajnom periodu je za ukupno 13 prostora data saglasnost za izdvajanje.

### 7.3. Informacija o novim korisnicima priključenim na toplifikacioni sistem u periodu 01.01.-31.12.2022. godine

U periodu 01.01.-31.12.2022. godine realizovano je priključenje 4 stambeno-poslovna objekta na toplifikacioni sistem.

U tabeli u nastavku dati su podaci o priključenim objektima:

Redni broj+ A 4:H18	OBJEKAT	Stambeni prostor			Poslovni prostor		
		Broj	Površina (m <sup>2</sup> )	Instalirana snaga (kW)	Broj	Površina (m <sup>2</sup> )	Instalirana snaga (kW)
1	Objekat: Sarajevo Tower ( I13) Investitor: Ans drive d.o.o. Sarajevo i Smart invest d.o.o. Sarajevo Adresa Objekta: Džavida Haverića 6	495	32210	2276	0	0	0
2	Stambeni objekat Cemal Šped- Lamela B Adresa: Bojnička 41s Cemal-Šped d.o.o.	108	4273	290	1	26	2
3	Stambeni -poslovni objekat Izvor Otoka 2 Adresa: Džemala Bijedića 122A i 122B Investitor:Pramenković Ulfet i Ismir	67	2936	202	6	937	73
4	Stambeni -poslovni objekat "SP7 i SP8" Banovac bb Ilijaš Investitor: Vizija Visoko	65	2846	256	3	412	43
UKUPNO		735	42264	3024	10	1375	118

## 8. KOMUNIKACIJA SA KORISNICIMA SP I PP

### 8.1. Stanje zaključenih ugovora sa korisnicima o korištenju toplotne energije

Na dan 31.12.2022. godine u aplikaciji LampaKanta evidentirano je ukupno 34.776 ugovora o korištenju toplotne energije, zaključenih sa korisnicima/vlasnicima stambenih prostora i 2.859 ugovora o korištenju toplotne energije, zaključenih sa korisnicima/vlasnicima poslovnih prostora.

### 8.2. Prigovori i zahtjevi korisnika stambenih/poslovnih prostora

Komunikacija sa korisnicima se vrši pismenim putem (na način da se po zahtjevu korisnika lično na šalteru ili dostavom istog putem pošte, korisniku uputi odgovor ili donese odgovarajuće rješenje prema zahtjevu), putem elektronskih medija, putem telefona ili direktnim kontaktom sa strankama na terenu ili u prostorijama Službe.

Analizirajući podatke koji se odnose na komunikaciju sa korisnicima stambenih i poslovnih prostora u periodu 01.01.-31.12.2022. godine, konstatovano je da je došlo do povećanja ukupnog broja zahtjeva/prigovora/podnesaka u odnosu na isti izvještajni period prethodne godine. Prvenstveno je povećan broj zahtjeva korisnika koji se odnose na privremeno izdvajanje prostora iz toplofikacionog sistema i zahtjeva za ugradnju individualnih mjerila toplotne energije.

U periodu 01.01.-31.12.2022. godine zaprimljeno je ukupno 4.635 prigovora/zahtjeva/podneska korisnika usluge (lično u CZK i poštom-na glavni protokol,) ili drugih lica, a detaljan pregled (prema načinu prijema dokumenta) dat je u tabeli u nastavku:

NAČIN PRIJEMA DOKUMENTA	Prigovori/zahtjevi/podnesci/ korisnika stambenog prostora					Prigovori/zahtjevi/podnesci/ korisnika poslovnih prostora					Sveukupno (2022.)	Sveukupno (2021.)
	Prigovor	Zahtjev	Podnesak	Ukupno (2022.)	Ukupno (2021.)	Prigovor	zahtjev	Podnesak	Ukupno (2022.)	Ukupno (2021.)		
Lično u CZK	42	3.342	106	3.490	3.015	8	223	29	260	349	3.750	3.364
Poštom-na glavni protokol	110	334	242	686	506	24	88	87	199	134	885	640
<b>Ukupno</b>	<b>152</b>	<b>3.676</b>	<b>348</b>	<b>4.176</b>	<b>3.521</b>	<b>32</b>	<b>311</b>	<b>116</b>	<b>459</b>	<b>483</b>	<b>4.635</b>	<b>4.004</b>

\* Napomena: prigovori i zahtjevi korisnika zaprimani su i putem maila kao i putem fax-a, te je u tabeli u kojoj su prigovori i zahtjevi razvrstani po tipu dat ukupan broj zahtjeva korisnika, koji su zaprimljeni i obrađeni u izvještajnom periodu.

U nastavku dat je pregled prigovora prema vrsti (uključujući i zahtjeve zaprimljene putem e-maila), kao i uporedni podaci za 2021. godinu:

Redni broj	Vrsta prigovora	Korisnici SP	Korisnici PP	Sveukupno (2022.)	Sveukupno (2021.)
1	Prigovor na kvalitet toplotne energije	134	17	151	146
2	Prigovor na novčanu obavezu	168	39	207	215
3	Prigovor na emisiju buke od uređaja i instalacija proizvodno distributivnih postrojenja	4	0	4	5
	<b>UKUPNO</b>	<b>306</b>	<b>56</b>	<b>362</b>	<b>366</b>

Sve zahtjeve korisnika usluge koji se zaprime, Služba prodaje i naplate rješava odmah po prijemu ili proslijeđuje na rješavanje u drugu nadležnu službu.

U periodu 01.01.-31.12.2022. godine zaprimljena su ukupno 4.289 zahtjeva korisnika (uključujući i zahtjeve zaprimljene putem e-maila), a u tabeli u nastavku dat je pregled po tipu zahtjeva, kao i uporedni podaci za 2021. godinu

Redni broj	TIP ZAHTJEVA	UKUPNO 01.01.- 31.12.2022.	UKUPNO 01.01.- 31.12.2021.
1	Zahtjev za uviđaj radi utvrđivanja činjeničnog stanja	71	64
2	Zahtjev za pražnjenje i punjenje unutrašnjih instalacija	354	338
3	Zahtjev za priključenje prostora/objekta	6	5
4	Zahtjev za saglasnost	155	168
5	Zahtjev za privremeno Izdvajanje prostora	704	377
6	Zahtjev za ugradnju mjerila toplotne energije	369	90
7	Zahtjev za vandrednu kontrolu mjerila	33	52
8	Zahtjev za dostavu računa putem elektronske pošte	248	190
9	Zahtjev za zaključivanje ugovora o korištenju toplotne energije	1.721	1.542
10	Zahtjev za preknjiženje uplate	82	138
11	Zahtjev za mjerenje polutanata	4	8
12	Zahtjev za raskid ugovora o korištenju toplotne energije	158	164
13	Zahtjev za otpis zatezne kamate na novčanu obavezu	388	591
<b>UKUPNO</b>		<b>4.293</b>	<b>3.727</b>

\* Napomena: u ukupan broj Zahtjeva korisnika nisu uračunati ponovljeni zahtjevi za isključenje prostora iz toplifikacionog sistema.

Na osnovu podnijetih prigovora, zahtjeva, podnesaka korisnika usluge, kao i u cilju provjere isključenih prostora izvršeno je ukupno 521 uviđaj (od toga 115 obilaska isključenih prostora) i realizovano 808 radnih naloga (uključujući i radne naloge za verifikaciju zajedničkih mjerila toplotne energije u skladu sa Planom verifikacije za 2022.godinu), a pregled realizovanih radnih naloga prema grupi radnog naloga dat je u tabeli u nastavku (kao i podaci koji se odnose na izvještajni period iz 2021. godine):



Redni broj	RADNI NALOZI	UKUPNO realizovani radni nalozi 01.01.-31.12.2022.	UKUPNO realizovani radni nalozi 01.01.-31.12.2021.
1	Radni nalozi po osnovu ugovora o tehničko poslovnoj saradnji (grupa naloga 04-40)	0	1
2	Radni nalozi po osnovu zahtjeva korisnika - izvođenje radova - ispuštanje vode (grupa naloga 04-41)	354	321
3	Radni nalozi za isključenje/uključenje ( grupa naloga 04-42)	34	59
4	Radni nalozi - izgradnja novih termoenergetskih postrojenja po Ugovoru (grupa naloga 04-43)	4	8
5	Radni nalozi - Servisiranje i verifikacija eksternih mjerača (grupa naloga 04-44)	26	35
6	Radni nalozi - nosilac troškova KJKP "Toplane Sarajevo" (grupa naloga 04-45)	36	11
7	Radni nalozi za ugradnju individualnih mjerača utroška toplotne energije (grupa naloga 04-46)	227	58
8	Servisiranje mjerila (grupa naloga 04-47)	70	3
9	Verifikacija mjerila (grupa naloga 04-48)	57	3
<b>UKUPNO</b>		<b>808</b>	<b>499</b>

Realizacijom radnih naloga (grupe 04-40, 04-41, 04-42, 04-43, 04-44, 04-46) izvršeno je fakturisanje radova kroz aplikaciju IMIS.

Rješavajući po zaprimljenim prigovorima/zahtjevima/podnescima korisnika, u periodu 01.01.-31.12.2022.godine donijeta su ukupno 1.386 rješenja, u skladu sa važećim propisima, a pregled donesenih rješenja za korisnike stambenih/poslovnih prostora, po predmetu rješavanja je dat u tabelarnom pregledu u nastavku:

PREDMET RJEŠENJA	Korisnici SP	Korisnici PP	UKUPNO
Rješenje o storniranju/umanjenju zaduženja	256	27	283
Rješenje o preknjiženju uplate	95	7	102
Rješenje o povratu novca	18	3	21
Rješenje o regulisanju zaduženja	187	38	225
Rješenje o neovlaštenom korištenju toplotne energije	1	4	5
Rješenje o prijenosu zaduženja	495	14	509
Rješenje o retroaktivnom zaduženju	195	46	241
<b>UKUPNO</b>	<b>1.247</b>	<b>139</b>	<b>1.386</b>

Informacije o razlozima za donošenje rješenja o storniranju/umanjenju zaduženja (i rješenja za retroaktivnom zaduženju), koja su provedena u periodu 01.01.-31.12.2022. godine, sa iznosom umanjenja, navedeni su u tabeli kako slijedi:

Razlozi za donošenje rješenja o storniranju/umanjenju zaduženja	Korisnici SP		Korisnici PP		UKUPNO	
	Broj provedenih rješenja	Iznos umanjenja u KM	Broj provedenih rješenja	Iznos umanjenja u KM	Broj provedenih rješenja	Iznos umanjenja u KM
POGREŠNA OSNOVICA	65	32.423	19	41.427	84	73.849
KVALITET USLUGE	14	3.234	2	544	16	3.778
NEKORIŠTENJE USLUGE	32	77.064	5	4.017	37	81.080
PASIVNA LEGITIMACIJA	37	134.448	1	5.084	38	139.532
ZASTARA	14	42.264	0	0	14	42.264
STORNO PO ŠIFRI 55	94	386.889	0	0	94	386.889
REGULISANJE ZADUŽENJA	187	37.536	38	20.777	225	58.314
UKUPNO	443	713.859	65	71.848	508	785.708

Razlozi za donošenje rješenja o storniranju/umanjenju zaduženja	Korisnici SP		Korisnici PP		UKUPNO	
	Broj provedenih rješenja	Iznos umanjenja u KM	Broj provedenih rješenja	Iznos umanjenja u KM	Broj provedenih rješenja	Iznos umanjenja u KM
RETROAKTIVNO ZADUŽENJE	195	59.957	46	23.924	241	63.881

Na osnovu Rješenja o regulisanju zaduženja, izvršeno je storniranje zaduženja bivšim korisnicima usluge („B“ korisnici), te je izvršeno retroaktivno zaduživanje za period storniranja, stvarnim korisnicima usluge („A“ korisnici).

Finansijski efekat donijetih rješenja (provedenih u aplikaciji LampoKanta) na stanje potraživanja od kupaca na dan 31.12.2022. godine, dat je u Pregledu ukupnih korekcija fakturisane realizacije – posmatrano po periodu kada je riješen prigovor (dostavljenom kroz Mjesečni izvještaj o fakturisanju i naplati za decembar 2022. godine).

Za preostale prigovore/zahtjeve korisnika, za koje je konstatovano da su neosnovane, odgovoreno je korisnicima. Reklamacije korisnika na naše odgovore da su njihovi prigovori/zahtjevi neosnovani (negativno riješeni) su se evidentirali kao novi prigovor/zahtjev, zbog nepostajanja Modula za upravljanje prigovorima korisnika.

### 8.3. Telefonski pozivi, e-mailovi i zahtjevi za potvrdoma korisnika stambenih/poslovnih prostora

U periodu 01.01.-31.12.2022. godine zaprimljeno je i odgovoreno na 1.500 e-mail upita korisnika. Od strane korisnika su zaprimljeni različiti prigovori (npr. na kvadraturu stana, greške u knjiženju uplata, kvalitet usluge, nekorištenje usluge, visinu iznosa računa, razdvajanje zaduženja i sl.), opravdani prigovori su riješeni, korisnici su obavješteni o predmetnom prigovoru i u slučaju opravdanosti kao i neopravdanosti istog. Svi specifični slučajevi su također riješeni promptno.

U periodu 01.01.-31.12.2022. godine zaprimljeni su telefonski pozivi koji se odnose na različite upite korisnika, kao što su: stanje ukupnog dugovanja, eventualni problemi sa isporukom toplotne energije, stanje zaduženja na računima u smislu zadnje uplate / knjiženja i isporuke računa, pozivi za potpisivnje ugovora, informacije o ugradnji mjerača, usaglašavanje IOS-a itd. Na upite po pozivima se reaguje odmah za dio koji je u nadležnosti Službe prodaje i naplate, a za ostale upite se korisnici upute u nadležne Službe radi daljeg rješavanja. Uposlenici i dalje redovno upućuju pozive novim korisnicima radi potpisivanja ugovora.

U izvještajnom periodu je u Centrima za korisnike Čengić Vila i Alipašino polje izdato ukupno 816 potvrda o stanju duga vlasnicima/korisnicima stambenih/poslovnih prostora.

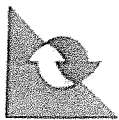

## SKUPŠTINA PREDUZEĆA

Na osnovu člana 26. Statuta KJKP "Toplane-Sarajevo" d.o.o. (OPU-IP:1404/22), Skupština Preduzeća, na 16. redovnoj sjednici, održanoj 20.02.2023. godine donijela je

## ODLUKU

### I

Utvrđuje se Izvještaj o radu Skupštine Preduzeća za period 01. 01. 2022.godine - 31. 12. 2022.godine .

### II

Izvještaj o radu Skupštine Preduzeća za period 01. 01. 2022.godine - 31. 12. 2022.godine čini sastavni dio ove Odluke.

Punomoćnik Vlade Kantona Sarajevo  
u Skupštini Preduzeća

Ismar Adžajlić

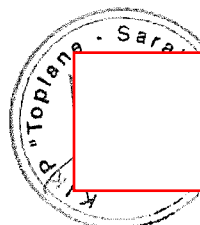

### Dostaviti:

- Vladi Kantona Sarajevo  
putem Ministarstva komunalne privrede, infrastrukture, prostornog uređenja, građenja i zaštite  
okoliša KS ( uz Izvještaj o poslovanju )
- Upravi Preduzeća
- IMS (web i intranet stranica Preduzeća)
- Skupštini Kantona Sarajevo ( uz Izvještaj o poslovanju )
- a/a

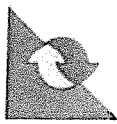

**SKUPŠTINA PREDUZEĆA**

**IZVJEŠTAJ O RADU**  
**ZA 2022. GODINU**

**Punomoćnik Vlade Kantona Sarajevo**  
**u Skupštini Preduzeća**

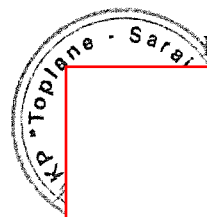

**Ismar Adžajlić**

**Sarajevo, JANUAR 2023. godine**

## SADRŽAJ

2. IZVJEŠTAJ O RADU UVOD .....	3
3. PREGLED ODRŽANIH SJEDNICA SKUPŠTINE PREDUZEĆA U 2022. GODINI.....	5

## 2. IZVJEŠTAJ O RADU

Ovim izvještajem daje se rezime i pregled aktivnosti Skupštine KJKP "Toplane – Sarajevo" d.o.o. tokom 2022. godine (u daljem tekstu: Skupština Preduzeća).

Skupština Preduzeća je organizovana u skladu sa Odlukom Skupštine Kantona Sarajevo o vršenju ovlaštenja u privrednim društvima sa učešćem državnog kapitala iz nadležnosti Kantona Sarajevo, broj: 01-05-29349/19 od 24.07.2019. godine (Sl. novine Kantona Sarajevo, broj: 31/19).

Od 01.01. 2022. godine do 31.12.2022.godine, funkciju Skupštine Preduzeće, a na osnovu Odluke Vlade Kantona Sarajevo, broj: 02-04-16490-7-1/21 od 08.04.2021. godine kojim se daje Saglasnost za davanje punomoći radi vršenja ovlaštenja Skupštine u KJKP "Toplane-Sarajevo" d.o.o. u ime i za račun Vlade Kantona Sarajevo, je obavljao

- Ismar Adžajlić, punomoćnik – broj punomoći: 02-04-16490-7-1/21 od 08.04.2021. godine.

Skupština Preduzeća u navedenom sazivu je radila na osnovu prethodno donesenih zaključaka od strane Vlade Kantona Sarajevo kojom su prihvaćeni Pozivi sa prijedlogom dnevnog reda i dostavljenim materijalima, te su punomoćnici Vlade Kantona Sarajevo dobijali obavezujuće upute za učešće u radu i odlučivanje za svaku sjednicu posebno, odnosno obavezujuće uputstvo za učestvovanje u radu i glasanju.

U izvještajnom periodu održano je ukupno 9 sjednica Skupštine Preduzeća i to od 7. do 15. sjednice.

Pripremanje, sazivanje, način rada i odlučivanja na sjednicama Skupštine Preduzeća su uređeni u skladu sa Poslovníkom o radu Skupštine Preduzeća. Glasanje se vršilo shodno obavezujućim uputama datim od strane Vlade Kantona Sarajevo.

Skupština Preduzeća je u izvještajnom periodu obavljala poslove koji su utvrđeni Zakonom i Statutom u cilju izvršavanja poslova iz svoje nadležnosti, donosila je odluke, zaključke, rješenja, inicijative, davala saglasnosti i zauzimala stavove.

Sjednicama Skupštine Preduzeća su prisustvovali bez prava glasa članovi Uprave KJKP "Toplane – Sarajevo" d.o.o. i po potrebi predstavnik (predsjednik/članovi) Nadzornog odbora.

Skupština Preduzeća je blagovremeno dostavljala pozive sa materijalima za svoje sjednice Vladi Kantona Sarajevo putem Resornog ministarstva.

Također, Skupština Preduzeća je Resornom Ministarstvu dostavljala usvojene akte, materijale i zapisnike sa svojih sjednica održanih u 2021. godini.

Shodno Uredbi o vrsti i postupku objavljivanja propisa i javnosti rada organa Uprave, javnih preduzeća, javnih ustanova i pravnih lica čiji je osnivač Kanton Sarajevo (Sl. novine Kantona Sarajevo, broj: 21/19), na web stranici Preduzeća: [www.toplanesarajevo.ba](http://www.toplanesarajevo.ba) su objavljivani Pozivi sa sjednica Skupštine Preduzeća sa usvojenim dnevnim redom kao i odluke koje tretira predmetna Uredba.

Skupština Preduzeća je na svojim sjednicama u toku 2022. godine, između ostalog, razmatrala i usvojila :

- Odluku o davanju saglasnosti Nadzornom odboru da može davati pisana ovlaštenja u pojedinačnim slučajevima da se, u skladu sa važećim propisima i Odlukom o utvrđivanju povoljnijih uslova za zaključivanje ugovora o izmirenju dospjelog duga prema javnim preduzećima, može pristupiti regulisanju međusobnih odnosa po osnovu neizmirenog dospjelog duga i o tome zaključiti poseban ugovor i da se može izvršiti otpis kamata dužnicima koji su prethodno u cjelosti izmirili glavni dug, pri tome vodeći računa da se ostali učesnici na tržištu ne budu dovedeni u nepovoljan i nejednak položaj
- Odluku o odobravanju „Strategije razvoja KJKP “Toplane-Sarajevo“ d.o.o. Sarajevo za period 2022.-2027. godina
- Odluku o usvajanju Izmjena i dopuna Plana nabavki za 2022. godinu
- Odluku o usvajanju Izvještaja o poslovanju za 2021. godinu
- Odluku o nastavku rada Preduzeća
- Odluku o raspodjeli dobiti za 2021. godinu
- Odluku o usvajanju Izvještaja o poslovanju za period 01.01. – 30.06.2022. godine
- Odluku o odobravanju Rebalansu Plana nabavki za 2022. godinu
- Odluku o odobravanju Rebalansa Plana poslovanja za 2022. godinu
- Odluku o utvrđivanju prečišćenog teksta Statuta KJKP“Toplane-Sarajevo“ d.o.o. Sarajevo
- Odluku o odobravanju Plana poslovanja sa Planom nabavki za 2023. godinu
- Odluku o odobravanju Plana poslovanja sa Planom nabavki za period 2023.- 2025. godina

Sastavni dio ovog Izvještaja čine pregled održanih sjednica Skupštine Preduzeća u 2022. godini sa dnevnim redom i usvojenim zaključcima.

### 3. PREGLED ODRŽANIH SJEDNICA SKUPŠTINE PREDUZEĆA U 2021. GODINI

U toku 2022. godine održano je ukupno 9 sjednica Skupštine Preduzeća.

U nastavku teksta, daje se pregled održanih sjednica Skupštine Preduzeća u 2022. godini, sa dnevnim redom i usvojenim odlukama, zaključcima i preporukama.

### 7. VANREDNA SJEDNICA ODRŽANA 28.01.2022. GODINE

(Vlada KS dostavila Punomoć za održavanje sjednice i Obavezujuću uputu za učešće u radu )

#### DNEVNI RED:

1.	Usvajanje zapisnika sa 6. redovne sjednice Skupštine Preduzeća
2.	Davanje saglasnosti Nadzornom odboru za oslobađanje dužnika od plaćanja zakonskih zateznih kamata
3.	Tekuća pitanja Izveštaj Komisije za praćenje primjene Etičkog kodeksa Informacija o upućivanju prijeloga Vladi Kantona Sarajevo za povećanje cijena centralnog grijanja/visine tarifnih stavova za korisnike KJKP“Toplane-Sarajevo“d.o.o. Sarajevo

#### ZAKLJUČCI:

Ad1 Zapisnik sa 6. redovne sjednice Skupštine Preduzeća je usvojen.

Ad2 Na osnovu člana 234. tačka s) u vezi sa članom 303. Zakona o privrednim društvima („Službene novine Federacije BiH“, broj:81/15) i člana 26. Statuta KJKP “Toplane- Sarajevo” d.o.o., Sarajevo (OPU-IP: 60/2016., Odluka o izmjeni i dopuni Statuta broj: 00-2-V-01/19 od 04.07.2019. godine i broj: 00-4-V-01/19 od 06.08.2019. godine), u predmetu davanja saglasnosti za otpis kamata dužniku koji je je uredno izvršio sve svoje obaveze, a u skladu sa Odlukom o utvrđivanju povoljnijih uslova za zaključivanja ugovora o izmirenju dospjelog duga prema javnim preduzećima („Službene novine Federacije BiH, broj 8/5,81/08, 22/09, 3/10,109/12, 90/14 i 36/16), shodno Odgovoru Ministarstva komunalne privrede i infrastrukture prostornog uređenja, građenja i zaštite okoliša (akt broj:05-01-11-45830/21 od 27.12.2021.



godine), Skupština Preduzeća je, po Zaključku Nadzornog odbora, na 7. vanrednoj sjednici, održanoj u prostorijama Preduzeća u ulici Semira Frašte 22, dana 28.01. 2022. godine donijela ODLUKU:

Daje se saglasnost da Nadzorni odbor može davati pisana ovlaštenja u pojedinačnim slučajevima da se, u skladu sa važećim propisima i Odlukom o utvrđivanju povoljnijih uslova za zaključivanje ugovora o izmirenju dospjelog duga prema javnim preduzećima, može pristupiti regulisanju međusobnih odnosa po osnovu neizmirenog dospjelog duga i o tome zaključiti poseban ugovor i da se može izvršiti otpis kamata dužnicima koji su prethodno u cjelosti izmirili glavni dug, pri tome vodeći računa da se ostali učesnici na tržištu ne budu dovedeni u nepovoljan i nejednak položaj .

Pod neizmirenim dospjelim dugom iz tačke I Odluke podrazumijeva se:

- Dug čiju je naplatu Preduzeće ovlašteno zahtijevati, a koje još nije utuženo pred nadležnim sudom;
- Dug koji je utužen pred nadležnim sudom, a po kojem sudski postupak još nije pravosnažno okončan;
- Dug o čijem osnovu i visini je odlučeno pravosnažnom sudskom odlukom, a koji nije izmiren u ostavljenom roku i
- Dug za čije je izmirenje rješenjem nadležnog suda određeno prinudno izvršenje.

U pogledu obima, načina i dinamike reprogramiranja dužničko povjerilačkih odnosa Uprava će sačiniti listu kategorizacije korisnika/dužnika u skladu sa Odlukom o utvrđivanju povoljnijih uslova za zaključivanje ugovora o izmirenju dospjelog duga prema javnim preduzećima.

Ova Odluka stupa na snagu danom donošenja.

#### OBRAZLOŽENJE

PRAVNI OSNOV: Pravni osnov je sadržan u članu 234. tčka s) u vezi sa članom 303. Zakona o privrednim društvima („Službene novine Federacije BiH“, broj:81/15), u članu 42. Zakona o javnim preduzećima („Službene novine federacije BiH“, broj: 8/05, 81/08, 22/09), Odluka o utvrđivanju povoljnijih uslova za zaključenje ugovora o izmirenju dospjelog duga prema javnim preduzećima („Službene novine Federacije BiH“, broj 8/5,81/08, 22/09, 3/10,109/12, 90/14 i 36/16), član 26. Statuta KJKP “Toplane- Sarajevo” d.o.o., Sarajevo (OPU-IP: 60/2016., Odluka o izmjeni i dopuni Statuta broj: 00-2-V-01/19 od 04.07.2019. godine i broj: 00-4-V-01/19 od 06.08.2019. godine).

#### RAZLOZI:

Uspješno poslovanje KJKP “Toplane- Sarajevo” d.o.o., Sarajevo znatno opterećuju ogromna nenaplaćena potraživanja od korisnika/dužnika za centralno grijanje koja prethodni menadžmenti nisu uspjeli naplatiti i na dan 31.12.2021. godine iznose 99.038710,00 KM.

Da bi naplatila potraživanja Uprava je poduzela niz aktivnosti i između ostalih pokušala je da u skladu sa Odlukom o utvrđivanju povoljnijih uslova za zaključenje ugovora o izmirenju dospjelog duga prema javnim preduzećima zaključi sa korisnicima/dužnicima nove ugovore kojim će se urediti povjerilačko dužnički odnosi na način da se reprogramira potraživanje na način propisan Odlukom i da se izvrši otpis kamata onim korisnicima/dužnicima koji su prethodno u cijelosti izmirili dug. Takav prijedlog uputio je prema Nadzornom odboru.

Nadzorni odbor je odbio dati saglasnost na zaključivanje ugovora o reprogramiranju duga i otpisa zateznih zakonskih kamata smatrajući da je ona kazna za dužnika, da ona podstiče da dužnik i drugi dužnici plaćaju dug i da je kamata obeštećenje za povjerioca. Nadzorni odbor je stava da se reprogramiranje može odobriti dužniku koji nije utužen za dug pred nadležnim sudom ili ako je utužen onda u toku postupka prije donesene odluke. Za otpis kamata čak i u ovakvim slučajevima propisanim Odlukom o utvrđivanju povoljnijih uslova za zaključenje ugovora o izmirenju dospjelog duga prema

javnim preduzećima Nadzorni odbor smatra da to može samo vlasnik Kanton Sarajevo i stoga u tom pravcu Preduzeće je uputilo akt prema resornom Ministarstvu.

U priloženom odgovoru Ministarstvo je dalo mišljenje da ukoliko postoji odluka Nadzornog odbora i Skupštine Preduzeća da se može pristupiti oslobađanju zateznih kamata u skladu sa Odlukom o utvrđivanju povoljnijih uslova za zaključenje ugovora o izmirenju dospjelog duga prema javnim preduzećima.

Kako se radi o pitanjima koja su bitna za poslovanje Preduzeća potrebno je da Skupština Preduzeća donese predloženu odluku.

Ad3

- Komisija za praćenje primjene Etičkog kodeksa je dostavila Skupštini Preduzeća Izvještaj Komisije za praćenje primjene etičkog kodeksa u KJKP "Toplane-Sarajevo" d.o.o. -Sarajevo za period 11.02.2021. do 05.01.2022. godine, u kojem je konstatovano da Komisija u navedenom periodu nije zaprimila niti jednu prijavu nezakonitog ili neetičkog ponašanja te da nije bilo kršenja Etičkog kodeksa. Punomoćnik Vlade Kantona Sarajevo za vršenje ovlaštenja u Skupštini Preduzeća je primio k znanju predmetni Izvještaj.
- Punomoćnik Vlade Kantona Sarajevo za vršenje ovlaštenja u Skupštini Preduzeća, gosp Adžajlić je upoznat s činjenicom da je Nadzorni odbor je na svojoj 11. redovnoj sjednici održanoj 11.1.2022.godine razmatrao Odluku Uprave o prijedlogu cijene centralnog grijanja/visine tarifnih stavova sa obrazloženjem za promjenu visine tarifnih stavova uzrokovano promjenom cijene energenta prirodnog gasa, koji čine 64,79% u strukturi cijene centralnog grijanja Preduzeća. Cijeneći prijedlog za povećanje cijene grijanja opravdanim, a radi održivosti energetskog sistema u Kantonu Sarajevo, to je Nadzorni odbor, na osnovu člana 30. tačka 23. Statuta KJKP "Toplane – Sarajevo" d.o.o., a u skladu sa članom 22. Zakona o komunalnim djelatnostima Kantona Sarajevo, donio Odluku o prijedlogu cijena centralnog grijanja/visine tarifnih stavova koju je, sa obrazloženjem za promjenu visine tarifnih stavova uzrokovano ponovnom promjenom cijene prirodnog gasa od 01.01.2022. godine, dostavio Vladi Kantona Sarajevo putem Resornog ministarstva na dalje postupanje. Punomoćnik Vlade Kantona Sarajevo za vršenje ovlaštenja u Skupštini Preduzeća je primio k znanju predmetnu informaciju.

## 8. VANREDNA SJEDNICA ODRŽANA 25. 02. 2022. GODINE

( Vlada KS dostavila Punomoć za održavanje sjednice i Obavezujuću uputu za učešće u radu )

### DNEVNI RED:

1.	Usvajanje zapisnika sa 7. vanredne sjednice Skupštine Preduzeća	
2.	Usvajanje Izvještajao radu Odbora za reviziju za 2021. godinu	
3.	Usvajanje Izvještajao radu Nadzornog odbora za 2021. godinu	
4.	Utvrdjivanje Izvještaja o radu Skupštine Preduzeća za 2021. godinu	
5.	Tekuća pitanja Informacija o korištenju alternativnog goriva, za dio kotlovnica, umjesto prirodnog gasa korisnike KJKP „Toplane-Sarajevo“ d.o.o., Sarajevo- dostavlja se Vladi KS i Resornom ministarstvu	za

## ZAKLJUČCI:

**Ad1** Zapisnik sa 7. vanredne sjednice Skupštine Preduzeća je usvojen.

**Ad2** Na osnovu člana 26. Statuta KJKP "Toplane-Sarajevo" d.o.o. (OPU-IP: 60/2016., Odluka o izmjeni i dopuni Statuta broj: 00-2-V-01/19, broj: 00-4-V-01/19, i broj: 00-06-05/21), Skupština Preduzeća, na 8. vanrednoj sjednici, održanoj 25.02.2022. godine donijela je O D L U K U

Usvaja se Izvještaj o radu Odbora za reviziju za period 01. 01. 2021.godine - 31. 12. 2021.godine .

Izvještaj o radu Odbora za reviziju za period 01. 01. 2021.godine - 31. 12. 2021.godine čini sastavni dio ove Odluke.

Ovaj Izvještaj će biti sastavni dio Izvještaja o poslovanju Preduzeća za 2021. godinu

**Ad3** Na osnovu člana 26. Statuta KJKP "Toplane-Sarajevo" d.o.o. (OPU-IP: 60/2016., Odluka o izmjeni i dopuni Statuta broj: 00-2-V-01/19, broj: 00-4-V-01/19, i broj: 00-06-05/21), Skupština Preduzeća, na 8. vanrednoj sjednici, održanoj 25.02.2022. godine donijela je O D L U K U:

### I

Usvaja se Izvještaj o radu Nadzornog odbora za period 01. 01. 2021.godine - 31. 12. 2021.godine .

Izvještaj o radu Nadzornog odbora za period 01. 01. 2021.godine - 31. 12. 2021.godine čini sastavni dio ove Odluke.

**Ad4** Na osnovu člana 26. Statuta KJKP "Toplane-Sarajevo" d.o.o. (OPU-IP: 60/2016., Odluka o izmjeni i dopuni Statuta broj: 00-2-V-01/19, broj: 00-4-V-01/19, i broj: 00-06-05/21), Skupština Preduzeća, na 8. vanrednoj sjednici, održanoj 25.02.2022. godine donijela je O D L U K U

### I

Utvrđuje se Izvještaj o radu Skupštine Preduzeća za period 01. 01. 2021.godine - 31. 12. 2021.godine .

### II

Izvještaj o radu Skupštine Preduzeća za period 01. 01. 2021.godine - 31. 12. 2021.godine čini sastavni dio ove Odluke.

Predmetni Izvještaj će biti sastavni dio Izvještaja o poslovanju Preduzeća za 2021. godinu.

**Ad5** Opunomoćenik Vlade KS u Skupštini Preduzeća Gosp. Adžajlić je Informaciju o korištenju alternativnog goriva, za dio kotlovnica, umjesto prirodnog gasa za korisnike KJKP „Toplane-Sarajevo“ d.o.o., Sarajevo- primio k znanju

## 9. REDOVNA SJEDNICA ODRŽANA 25 .03. 2022. GODINE

( Vlada KS dostavila Punomoć za održavanje sjednice i Obavezujuću uputu za učešće u radu )

### DNEVNI RED:

1.	Usvajanje zapisnika sa 8. vanredne sjednice Skupštine Preduzeća
2.	Donošenje odluke o usvajanju izmjena i dopuna Plana nabavki Preduzeća za 2022. godinu

### ZAKLJUČCI:

Ad1 Zapisnik sa 8. vanredne sjednice Skupštine Preduzeća je usvojen.

Ad2 Na osnovu člana 26. Statuta KJKP "Toplane-Sarajevo" d.o.o. (OPU-IP: 60/2016, Odluka o izmjeni i dopuni Statuta broj: 00-2-V-01/19, broj: 00-4-V-01/19, i broj: 00-06-05/21) i odredaba poglavlja 5.2.1 tačka 2. Pravilnika za postupak nabavke (PR-SN-01-5-3; OP-8.4 QMS-01), a u skladu sa Odlukom Nadzornog odbora broj: 01-16 -01/22 od 08.03.2022. godine Skupština Preduzeća, na 9. vanrednoj sjednici, održanoj 25.03.2022.godine, donijela je O D L U K U:

#### I

Skupština Preduzeća usvaja Izmjene i dopune Plana nabavki KJKP "Toplane-Sarajevo" d.o.o. za 2022. godinu, sukladno prijedlogu utvrđenom Odlukom Nadzornog odbora broj: 01-16 -01/22 od 08. 03. 2022. godine, a dostavljenom od Uprave Preduzeća, uz tabelarni pregled koji čini sastavni dio ove odluke.

#### II

Usvojene Izmjene i dopune Plana nabavki predstavljaju revidirani Plan nabavki za period 2022.godine i čini sastavni dio Plana poslovanja KJKP "Toplane-Sarajevo" d.o.o. Sarajevo za 2022. godinu.

#### III

Odluka stupa na snagu danom donošenja.

## 10. REDOVNA SJEDNICA ODRŽANA 23. 05. 2022 .GODINE

( Vlada KS dostavila Punomoć za održavanje sjednice i Obavezujuću uputu za učešće u radu )

### DNEVNI RED:

1.	Usvajanje zapisnika sa 9. redovne sjednice Skupštine Preduzeća
2.	Usvajanje Izvještaja o poslovanju KJKP „Toplane-Sarajevo“ d.o.o., za period 01.01.- 31.12.2021. godine sa Izvještajima: Finansijski izvještaji za godinu koja je završila sa 31.12. 2021. godine i izvještaj nezavisnog revizora Izvještaj Odbora za reviziju o reviziji finansijskih izvještaja KJKP“Toplane-Sarajevo“ d.o.o. za period koji završava na dan 31. 12.2021. godine Izvještaj o radu Skupštine Preduzeća za 2021. godinu Izvještaj o radu Nadzornog odbora za 2021. godinu Izvještaj o radu Odbora za reviziju za 2021. godinu
3.	Donošenje Odluke o nastavku rada Preduzeća na osnovu Izvještaja Nadzornog odbora o poslovanju za period 01.01.-31.12.2021. godine
4.	Prijedlog raspodjele ostvarene dobiti za 2021. godinu
5.	Tekuća pitanja

### ZAKLJUČCI:

**Ad1** Zapisnik sa 9. redovne sjednice Skupštine Preduzeća je usvojen.

**Ad2** Na osnovu člana 234, a u svezi s članom 303 Zakona o privrednim društvima, (Službene novine F/BiH broj 81/2015.) i člana 26 Statuta KJKP „ Toplane-Sarajevo“ d.o.o. ( OPU-IP: 60/2016, Odluka o izmjeni i dopuni Statuta broj: 00-2-V-01/19, broj: 00-4-V-01/19, i broj: 00-06-05/21), Skupština Preduzeća je, po podnesenom Izvještaju Uprave o poslovanju Preduzeća za period 01.01.-31.12.2021. godine i Mišljenju Odbora za reviziju , te Odluke Nadzornog odbora o usvajanju Izvještaja o poslovanju za 2021. godinu, na 10. redovnoj sjednici održanoj u prostorijama Preduzeća dana 23.05. 2022. godine donijela

### O D L U K U

O USVAJANJU IZVJEŠTAJA O POSLOVANJU KJKP „TOPLANE-SARAJEVO“ D.O.O.,  
SARAJEVO,

## ZA 2021. GODINU

### I

Usvaja se Izvještaj o poslovanju KJKP „Toplane-Sarajevo“ d.o.o., Sarajevo, za 2021. godinu sa finansijskim izvještajima po godišnjem obračunu za period 01.01.- 31.12. 2021. godine:

1. Bilans stanja- Izvještaj o finansijskom položaju na kraju godine
2. Bilans uspjeha- Izvještaj o ukupnom rezultatu za godinu
3. Izvještaj o gotovinskim tokovima
4. Izvještaj o promjenama na kapitalu
5. Bilješke uz finansijske izvještaje,

te Izvještajem eksternog revizora i Izvještajem Odbora za reviziju o izvršenoj reviziji finansijskih izvještaja KJKP“Toplane-Sarajevo“ d.o.o. za period koji se završava na dan 31.12. 2021. godine .

### II

Odluku sa Izvještajem o poslovanju KJKP „Toplane-Sarajevo“ d.o.o., Sarajevo, za 2021. godinu, Izvještajem eksternog revizora, Izvještajem Odbora za reviziju o reviziji finansijskih izvještaja KJKP“Toplane-Sarajevo“d.o.o. za 2021. godinu , Izvještajem o radu Odbora za reviziju, Izvještajem o radu Nadzornog odbora i Izvještajem o radu Skupštine Preduzeća, u skladu sa članom 6. st 2. Zakona o javnim preduzećima u FBiH , dostaviti Skupštini Kantona Sarajevo na usvajanje.

### III

Ova Odluka stupa na snagu danom donošenja.

Ad3 Na osnovu člana 185 stav (2) i člana 234 Zakona o privrednim društvima (Službene novine F/BiH broj 81/2015.), člana 26 stav (1) tačka 7. Statuta KJKP „ Toplane- Sarajevo“ d.o.o. (OPU-IP:60/2016, Odluka o izmjeni i dopuni Statuta broj: 00-2-v-01/19, broj: 00-4-v-01/19 i broj: 00-06-05/21), Odluke Nadzornog odbora o usvajanju Izvještaja Uprave o poslovanju preduzeća za period 01.01.- 31.12.2021. godine, koji uključuje bilans stanja i bilans uspjeha, Prijedlogu Nazornog odbora i Mišljenja odbora za reviziju , Skupština Preduzeća na 10. redovnoj sjednici održanoj u prostorijama Preduzeća dana 23.05.2022. godine donijela je

## ODLUKU

### O NASTAVKU RADA PREDUZEĆA

### I

izvještajem uprave o poslovanju preduzeća za period 01.01.– 31.12. 2021. godine, utvrđeno je:

- nepokriveni gubici u poslovanju preduzeća na dan 31.12. 2021.godine iznose 93.001.403,00 km,  
a iskazani gubitak u poslovanju iznad visine kapitala je 66.128.683,00 km
- u periodu 01.01.-31.12.2021. godine preduzeće je ostvarilo dobit u iznosu 4.286.859,00 km

## II

s obzirom da je u izvještajnom periodu 01.01.-31.12.2021. godine preduzeće ostvarilo dobit i osiguralo da se proces proizvodnje i distribucije toplotne energije odvija bezprijeckorno u skladu sa propisanim standardima i procedurama to skupština preduzeća donosi odluku da preduzeće nastavi sa radom.

## III

nepokrivene gubitke u poslovanju koji sa danom 31.12. 2021. godine iznose 93.001.403,00 km, pokriti u skladu sa odlukama Skupštine preduzeća broj :00-02-02/21. od 25.06.2021.godine.

## IV

Ova odluka stupa na snagu danom donošenja.

**Ad4** Na osnovu člana 234 a u svezi sa članom 303 Zakona o privrednim društvima ( Službene novine F/BiH broj 81/2015.), člana 26 Statuta KJKP „ Toplane- Sarajevo“ d.o.o. ( OPU-IP: 60/2016, Odluka o izmjeni i dopuni Statuta broj: 00-2-V-01/19, broj: 00-4-V-01/19 i broj: 00-06-05/21 godine), Mišljenja i Prijedloga Nadzornog odbora i Mišljenja Odbora za reviziju , Skupština Preduzeća na 10. redovnoj sjednici održanoj u prostorijama Preduzeća dana 23.05.2022. godine donijela je

## ODLUKU O RASPODJELI DOBITI

### I

Ostvarena dobit za 2021. godinu u iznosu od 4.286.859,00 KM raspodjeljuje se na način da se istom pokrije gubitak iznad visine kapitala- dio gubitka iz 2012. godine.

### II

Ova Odluka stupa na snagu danom donošenja.

**Ad5** Mirza Musić je informisao Punomoćnika da će se zbog turbulentnog tržišta sa prirodnim gasom trebati pokrenuti postupak nabavke adekvatne količine alternativnog goriva i u tom smislu je pokrenut postupak Rebalansa Plana nabavki koji bi trebao biti usvojen u junu, a kako bi bili spremni pred sezonu a sve sa ciljem da se osigura funkcija grijanja u Kantonu Sarajevo.

## 11. REDOVNA SJEDNICA ODRŽANA 03. 06. 2022. GODINE

( Vlada KS dostavila Punomoć za održavanje sjednice i Obavezujuću uputu za učesće u radu )

### DNEVNI RED:

1.	Donošenje Odluke o usvajanju Rebalansa Plana poslovanja Preduzeća za 2022.god.
2.	Donošenje Odluke o usvajanju Rebalansa Plana nabavki Preduzeća za 2022.god.
3.	Tekuća pitanja

### ZAKLJUČCI:

**Ad1** Na osnovu člana 6. stav (1) tačka c) Zakona o javnim Preduzećima („Službene novine FBiH broj 8/05, 81/08, 22/09, i 109/12) i člana 26. Statuta KJKP "Toplane-Sarajevo" d.o.o. (OPU-IP: 60/2016, Odluka o izmjeni i dopuni Statuta broj: 00-2-V-01/19 od 04.07.2019. godine i broj: 00-4-V-01/19 od 06.08.2019. godine), Skupština Preduzeća, na 11. redovnoj sjednici, održanoj 3. 6. 2022. godine donijela je

#### ODLUKU

##### I

Skupština Preduzeća odobrava Rebalans Plana poslovanja KJKP "Toplane-Sarajevo" d.o.o. Sarajevo za 2022. godinu, koji čini sastavni dio ove Odluke.

##### II

Odluka stupa na snagu danom donošenja.

**Ad2** Na osnovu člana 26. Statuta KJKP "Toplane-Sarajevo" d.o.o. (OPU-IP: 60/2016, Odluka o izmjeni i dopuni Statuta broj: 00-2-V-01/19 od 04.07.2019. godine i broj: 00-4-V-01/19 od 06.08.2019. godine) i Pravilnika za postupak nabavke (PR-SN-01-05-3; OP-8.4 QMS-01 od 07.10.2021. godine) u postupku donošenja Rebalansa Plana nabavki za 2022. godinu, izrađenom od strane Uprave i u formi Prijedloga utvrđen odlukom Nadzornog odbora, Skupština Preduzeća, na 11. redovnoj sjednici, održanoj u prostorijama Preduzeća Semira Frašte 22, dana 3. 6. 2022.godine, donijela je

#### ODLUKU

##### I

Usvaja se Rebalans Plan nabavki KJKP "Toplane-Sarajevo" d.o.o. Sarajevo za 2022. godinu sukladno prijedlogu utvrđenom Odlukom Nadzornog odbora broj: 01-19-02/22 od 17. 05. 2022. godine, a dostavljenom od Uprave Preduzeća.

Rebalans Plana nabavki za 2022. godinu iz stava (1) ovog člana je u prilogu ove Odluke, i čini njen sastavni dio.

##### II

Rebalans Plana nabavki za 2022. godinu iz člana I ove Odluke objaviće se na Web stranici Preduzeća.



### III

Odluka stupa na snagu danom donošenja.

Ad3 Pod tekućim pitanjima Direktor je informisao Punomoćnika vlade Kantona Sarajevo o stanju sa alternativnim Gorivima, a glede nesigurnosti tržišta sa prirodnim gasom poslije čega je Punomoćnik zaključio 11. redovnu sjednicu Skupštine Preduzeća.

## 12. REDOVNA SJEDNICA ODRŽANA 29. 07. 2022. GODINE

( Vlada KS dostavila Punomoć za održavanje sjednice i Obavezujuću uputu za učešće u radu )

### DNEVNI RED:

1.	Usvajanje zapisnika sa 10. redovne i 11. redovne sjednice Skupštine Preduzeća
2.	Razmatranje dokumenta Strategija razvoja KJKP "Toplane- Sarajevo" d.o.o. Sarajevo za period 2022.-2027. godina

### ZAKLJUČCI

Ad1 a) Zapisnika sa 10. redovne sjednice Skupštine Preduzeća je usvojen.

b) Zapisnika sa 11. redovne sjednice Skupštine Preduzeća je usvojen.

Ad2 Na osnovu člana 234. t.s Zakona o privrednim društvima (Sl. novine Federacije BiH broj 81/15) i člana 26. Statuta KJKP "Toplane-Sarajevo" d.o.o. (OPU-IP: 60/2016, Odluka o izmjeni i dopuni Statuta broj: 00-2-V-01/19 , broj: 00-4-V-01/19 i broj:00-06-05/21), Skupština Preduzeća, na 12. redovnoj sjednici, održanoj 29. 7. 2022. godine donijela je

### ODLUKU

#### I

Skupština Preduzeća odobrava „Strategiju razvoja KJKP „Toplane-Sarajevo“ d.o.o. za period 2022-2027. godina , koja čini sastavni dio ove Odluke.

#### II

Odluka stupa na snagu danom donošenja.

### 13. REDOVNA SJEDNICA ODRŽANA 30. 09. 2022. GODINE

( Vlada KS dostavila Punomoć za održavanje sjednice i Obavezujuću uputu za učešće u radu )

#### DNEVNI RED:

1.	Usvajanje zapisnika sa 12. redovne sjednice Skupštine Preduzeća
2.	Usvajanje Izvještaja o poslovanju KJKP „Toplane - Sarajevo“ d.o.o. za period od 01.01. do 30. 06. 2022. godine sa finansijskim izvještajima po polugodišnjem obračunu za period od 01.01. do 30. 06. 2022. godine i Izvještajem o izvršenoj reviziji finansijskih izvještaja za period koji se završava na dan 30.06.2022. godine
3.	Donošenje odluke o nastavku rada Preduzeća
4.	Tekuća pitanja - Informacija o Zahtjevu za dodjelu sredstava iz Budžeta Kantona Sarajevo za 2023. godinu

#### ZAKLJUČCI

Ad1 Zapisnik sa 12. redovne sjednice Skupštine Preduzeća je usvojen.

Ad2 Na osnovu člana 26. Statuta KJKP „Toplane-Sarajevo“ d.o.o. ( OPU-IP: 60/2016, Odluka o izmjeni i dopuni Statuta broj: 00-2-V-01/19, 00-4-V-01/19 i 00-06-05/21 godine), Skupština Preduzeća je, po podnesenom Izvještaju Uprave o poslovanju Preduzeća za period 01.01.-30.06.2022. godine i Mišljenja Odbora za reviziju broj: 02-42-01/ 22 od 13.09.2022. godine, te Odluke Nadzornog odbora o usvajanju Izvještaja o poslovanju za period 01.01.-30.06. 2022. godine broj: 01-23-01/ 22 od 14.09.2022. godine, na 13. redovnoj sjednici održanoj u prostorijama Preduzeća dana 30.09. 2022.godine donijela

#### O D L U K U

#### O USVAJANJU IZVJEŠTAJA O POSLOVANJU ZA PERIOD 01.01-30.06.2022. GODINE

#### I

Usvaja se izvještaj Uprave o poslovanju za period 01.01.-30.06. 2022. godine sa finansijskim izvještajima po polugodišnjem obračunu za period 01.01.- 30.06. 2022. godine:

1. Bilans stanja- Izvještaj o finansijskom položaju
2. Bilans uspjeha- Izvještaj o ukupnom rezultatu

3. Izvještaj o gotovinskim tokovima
4. Izvještaj o promjenama na kapitalu
5. Bilješke uz finansijske izvještaje,

te Izvještajem Odbora za reviziju o izvršenoj reviziji finansijskih izvještaja KJKP „Toplane-Sarajevo“ d.o.o. za period koji se završava na dan 30.06. 2022. godine.

## II

Ova odluka stupa na snagu danom donošenja.

Ad3 Na osnovu člana 185. stav (2) Zakona o privrednim društvima ( Službene novine F/BiH broj 81/2015), člana 26. stav (1) tačka 7. Statuta KJKP „Toplane- Sarajevo“ d.o.o. (OPU-IP: 60/2016, Odluka o izmjeni i dopuni Statuta broj:00-2-V-01/19, 00-4-V-01/19 i 00-06-05/21), Prijedloga odluke Nadzornog odbora o nastavku rada Preduzeća: broj 01-23-02/22 od 14.09.2022. godine, Mišljenja Odbora za reviziju broj:02-42-02/22 od 13.09.2022. godine, Skupština Preduzeća na 13. redovnoj sjednici održanoj u prostorijama Preduzeća dana 30.09.2022. godine donijela je

## O D L U K U O NASTAVKU RADA PREDUZEĆA

### I

Skupština Preduzeća, u skladu sa članom 185. Zakona o privrednim društvima, donosi odluku o nastavku rada Preduzeća s obzirom da je Preduzeće u prvoj polovini 2022. godine poslovalo pozitivno, a da su akumulirani gubici 88.714.544 KM i posljedica su nerealizovanja Odluka Skupštine Preduzeća broj 00-10-02/22 od 23.05.2022. godine.

### II

Nepokrivene gubitke u poslovanju u iznosu 88.714.544 KM pokriti u skladu sa Odlukom Skupštine Preduzeća broj :00-10-02/22 od 23.05.2022. godine.

### III

Odluka stupa na snagu danom donošenja.

Ad3 Pod tekućim pitanjima Direktor je informisao Punomoćnika Vlade Kantona Sarajevo o Zahtjevu za dodjelu sredstava iz Budžeta Kantona Sarajevo za 2023. godinu, broj: 03-02-01- 3525/ 22 od 28.07.2022. godine, upućenom Resornom ministarstvu.

## 14. REDOVNA SJEDNICA ODRŽANA 31. 10. 2022. GODINE

( Vlada KS dostavila Zaključak za održavanje sjednice )

### DNEVNI RED:

- |    |   |
|----|---|
| 1. | Usvajanje zapisnika sa 13. redovne sjednice Skupštine Preduzeća |
|----|---|

2.	Donošenje odluke o utvrđivanju prečišćenog teksta Statuta KJKP "Toplane-Sarajevo" d.o.o. Sarajevo
3.	<p>Tekuća pitanja</p> <p>Informacija Uprave Preduzeća o poduzetim aktivnostima za povećanje cijene grijanja</p> <p>Informacija o Planu rada i postupanja u izvanrednim situacijama sa snabdijevanjem prirodnim gasom u sezoni 2022. / 2023. godina</p>

## ZAKLJUČCI

Ad1 Zapisnik sa 13. redovne sjednice Skupštine Preduzeća je usvojen.

Ad2 Na osnovu člana 234. i 310. Zakona o privrednim društvima, (Službene novine F/BiH broj 81/2015, 75/21), člana 6. Zakona o javnim preduzećima u federaciji Bosne i Hercegovine (Službene novine FBiH broj 8/05, 81/08, 22/09, 109/12) i člana 26. Statuta KJKP „ Toplane-Sarajevo“ d.o.o. (broj: OPU-IP:60/2016, Odluka o izmjeni i dopuni Statuta broj: 00-2-V-01/19, 00-4-V-01/19 i 00-06-05/21 godine), Skupština Preduzeća je na prijedlog Nadzornog odbora, na 14. vanrednoj sjednici održanoj u prostorijama Preduzeća dana 31.10.2022.godine donijela

### ODLUKU

o utvrđivanju prečišćenog teksta Statuta KJKP „ Toplane-Sarajevo“ d.o.o., Sarajev

#### I

Skupština Preduzeća utvrđuje prečišćeni tekst Statuta KJKP „ Toplane-Sarajevo“ d.o.o., Sarajevo, koji sadrži: Statut KJKP „ Toplane-Sarajevo“ d.o.o. broj: OPU-IP:60/2016, Odluke o izmjeni i dopuni Statuta broj: 00-2-V-01/19 od 04.07.2019. godine, broj: 00-4-V-01/19 od 06.08.2019. godine i broj:00-06-05/21 od 29.12.2021. godine.

#### II

Odluka stupa na snagu danom donošenja.

Ad3 Pod tekućim pitanjima Direktor je upoznao Punomoćnika Vlade Kantona Sarajevo sa dvije Informacije:

- Informacija Uprave Preduzeća o poduzetim aktivnostima za povećanje cijene grijanja
- Informacija o Planu rada i postupanja u izvanrednim situacijama sa snabdijevanjem prirodnim gasom u sezoni 2022. / 2023. godina

Punomoćnik Vlade Kantona Sarajevo je Informaciju Uprave Preduzeća o poduzetim aktivnostima za povećanje cijene grijanja primio k znanju.

Punomoćnik Vlade Kantona Sarajevo je Informaciju o Planu rada i postupanja u izvanrednim situacijama sa snabdijevanje prirodnim gasom u sezoni 2022. / 2023. godina primio k znanju.

15. REDOVNA SJEDNICA ODRŽANA 29. 12. 2022. GODINE

( Vlada KS dostavila Zaključak za održavanje sjednice)

DNEVNI RED:

1.	Usvajanje zapisnika sa 14. vanredne sjednice Skupštine Preduzeća
2.	Odobranje Plana poslovanja KJKP „Toplane-Sarajevo“ za 2023. godinu ➤ Odobranje Plana nabavki za 2023. godinu
3.	Odobranje Plana poslovanja KJKP „Toplane-Sarajevo“ za period 2023. – 2025. godina ➤ Odobranje Plana nabavki za period 2023. – 2025. godina
4.	Tekuća pitanja: ➤ Informacija o Dopisu broj: 279/ 22/ 5305/ 22 od 22.11.2022. godine- Molba za oslobađanje plaćanja centralnog grijanja upućenom od strane Udruženja paraplegičara, kvdriplegičara i dječije paralize Kantona Sarajevo

**ZAKLJUČCI:**

Ad1 Zapisnik sa 14. redovne sjednice Skupštine Preduzeća je usvojen.

Ad2

A) Na osnovu člana 6. stav (1) tačka c) Zakona o javnim Preduzećima („Službene novine FBiH broj 8/05, 81/08, 22/09, i 109/12) i člana 26. Statuta KJKP "Toplane-Sarajevo" d.o.o. (OPU-IP: 1404/2022) Skupština Preduzeća, na 15. redovnoj sjednici, održanoj 29.12.2022. godine donijela je **O D L U K U**

I

Skupština Preduzeća odobrava Plan poslovanja KJKP "Toplane-Sarajevo" d.o.o. Sarajevo 2023. godinu, koji čini sastavni dio ove Odluke.

II

Odluka stupa na snagu danom donošenja, a primjenjuje se od 01.01.2023.godine.

B) Na osnovu člana 26. Statuta KJKP "Toplane-Sarajevo" d.o.o. (OPU-IP:1404/2022) i Pravilnika za postupak nabavke (PR-SN-01-05-3; OP-8.4 QMS-01 od 07.10.2021. godine) u postupku donošenja Plana nabavki za 2022. godinu izrađenom od strane Uprave i u formi Prijedloga utvrđen odlukom Nadzornog odbora Skupština Preduzeća, na 15. redovnoj sjednici, održanoj u prostorijama Preduzeća Semira Frašte 22, dana 29.12.2022.godine, donijela je

## ODLUKU

### I

Usvaja se Plan nabavki KJKP "Toplane-Sarajevo" d.o.o. Sarajevo za 2023. godinu sukladno prijedlogu utvrđenom Odlukom Nadzornog odbora broj: 01-30-02/22 od 13.12. 2022. godine, a dostavljenom od Uprave Preduzeća.

Tabelarni pregled Plana nabavki za 2023. godinu je u prilogu ove Odluke, i čini njen sastavni dio.

### II

Plan nabavki za 2023. godinu iz tačke I ove Odluke objaviće se na Web stranici Preduzeća.

### III

Zadužuje se Uprava da Nabavke vrši u skladu sa Zakonom o javnim nabavkama i internim aktima Preduzeća.

### IV

Odluka stupa na snagu danom donošenja.

### Ad3

A) Na osnovu člana 6. stav (1) tačka c) Zakona o javnim Preduzećima („Službene novine FBiH broj 8/05, 81/08, 22/09, i 109/12) i člana 26. Statuta KJKP "Toplane-Sarajevo" d.o.o. (OPU-IP: 60/2016, Skupština Preduzeća, na 15. redovnoj sjednici, održanoj 29.12.2022. godine donijela je

## ODLUKU

### I

Skupština Preduzeća odobrava Plan poslovanja KJKP "Toplane-Sarajevo" d.o.o. Sarajevo za period 2023. -2025. godina, koji čini sastavni dio ove Odluke.

### II

Odluka stupa na snagu danom donošenja, a primjenjuje se od 01.01.2023. godine.

B) Na osnovu člana 26. Statuta KJKP "Toplane-Sarajevo" d.o.o. (OPU-IP:1404/2022) i Pravilnika za postupak nabavke (PR-SN-01-05-3; OP-8.4 QMS-01 od 07.10.2021. godine) u postupku donošenja Plana nabavki za period 2023.-2025. godinu izrađenom od strane Uprave i u formi Prijedloga utvrđen odlukom Nadzornog odbora Skupština Preduzeća, na 15. redovnoj sjednici, održanoj u prostorijama Preduzeća Semira Frašte 22, dana 29.12.2022.godine, donijela je

## ODLUKU

### I

Usvaja se Plan nabavki KJKP "Toplane-Sarajevo" d.o.o. Sarajevo za period 2023.-2025. godina sukladno prijedlogu utvrđenom Odlukom Nadzornog odbora broj: 01-30-04/22 od 13.12. 2022. godine, a dostavljenom od Uprave Preduzeća.

Tabelarni pregled Plana nabavki za period 2023.-2025. godina je u prilogu ove Odluke, i čini njen sastavni dio.

### II

Plan nabavki za period 2023.-2025. godinu iz tačke I ove Odluke objaviće se na Web stranici Preduzeća.

### III

Zadužuje se Uprava da Nabavke vrši u skladu sa Zakonom o javnim nabavkama i internim aktima Preduzeća.

### IV

Odluka stupa na snagu danom donošenja.

Ad4 Punomoćnik Vlade Kantona Sarajevo u Skupštini Preduzeća je Informaciju primio k znanju, a s obzirom da nije nadležnost Skupštine Preduzeća, Preduzeće je postupilo po zaključku Nadzornog odbora Preduzeća.

**15.sjednica Skupštine Preduzeća je i posljednja sjednice Skupštine Preduzeća u 2022. godini.**



## SKUPŠTINA PREDUZEĆA

Na osnovu člana 26. Statuta KJKP "Toplane-Sarajevo" d.o.o. (OPU-IP:1404/22), Skupština Preduzeća, na 16. redovnoj sjednici, održanoj 20.02.2023. godine donijela je

### ODLUKU

#### I

Usvaja se Izvještaj o radu Nadzornog odbora za period 01. 01. 2022.godine - 31. 12. 2022.godine .

#### II

Izvještaj o radu Nadzornog odbora za period 01. 01. 2022.godine - 31. 12. 2022.godine čini sastavni dio ove Odluke.

Punomoćnik Vlade Kantona Sarajevo  
u Skupštini Preduzeća

Ismar Adžajić

#### Dostaviti:

- Vladi Kantona Sarajevo  
putem Ministarstva komunalne privrede, infrastrukture, prostornog uređenja, gradjenja i zaštite  
okoliša KS ( uz Izvještaj o poslovanju )
- Upravi Preduzeća
- IMS (web i intranet stranica Preduzeća)
- Skupštini Kantona Sarajevo ( uz Izvještaj o poslovanju )
- a/a



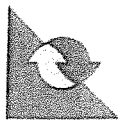

Na osnovu člana 30. Statuta KJKP "Toplane-Sarajevo" d.o.o. (OPU-IP:1404/2022) Nadzorni odbor je na 31. redovnoj sjednici, održanoj 26.01.2023. godine, donio

## **ODLUKU**

### **I**

Utvrđuje se Izvještaj o radu Nadzornog odbora za period : 01. 01. 2022.godine - 31. 12. 2022.godine.

### **II**

Izvještaj iz tačke I ove odluke dostaviti Skupštini Preduzeća na usvajanje.

**Predsjednik**

**Dragan Duvnjak**



Dostaviti:

- Skupštini Preduzeća
- Ministarstvu komunalne privrede i infrastrukture,  
prostornog uređenja, građenja i zaštite okoliša
- Upravi
- Nadzornom odboru (a/a)



**NADZORNI ODBOR**

**IZVJEŠTAJ O RADU**  
**ZA 2022. GODINU**

**PREDSJEDNIK**  
**NADZORNOG ODBORA**

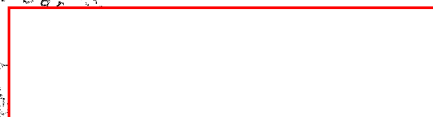
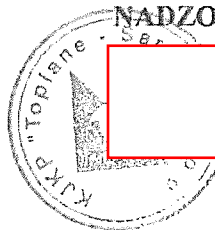

**SARAJEVO, JANUAR 2022.GODINE**

## SADRŽAJ

1. IZVJEŠTAJ O RADU.....	3
2. PREGLED SJEDNICA NADZORNOG ODBORA TOKOM 2022. GODINE.....	6

## 2. IZVJEŠTAJ O RADU

Ovim izvještajem daje se rezime i pregled aktivnosti Nadzornog odbora KJKP "Toplane – Sarajevo" d.o.o. tokom 2022. godine (u daljem tekstu: Nadzorni odbor).

U izvještajnom periodu održano je ukupno 20 sjednica Nadzornog odbora.

U periodu od 01.01. do 31.12.2022. godine funkciju Nadzornog odbora, koji je imenovan Odlukom Skupštine Preduzeća, broj: 00-03-V- 02/21 od 31.08.2021.godine, su obavljali:

- Dragan Duvnjak, dipl.ing.el., predsjednik
- Fikret Nukica, dipl.ing.el. član i
- Enver Smajkan, dipl. pravnik, član

Pripremanje, sazivanje, način rada i odlučivanja na sjednicama Nadzornog odbora su uređeni u skladu sa Poslovnikom o radu Nadzornog odbora.

Nadzorni odbor je obavljao poslove koji su utvrđeni Zakonom i Statutom u cilju izvršavanja poslova iz svoje nadležnosti, donosio je odluke, zaključke, uputstva, inicijative, davao saglasnosti i zauzimao stavove.

Nadzorni odbor je mjesečno izvještavan o radu Odbora za reviziju putem zapisnika ili izvještaja o radu sa sjednica. Ovakav način mjesečnog izvještavanja je u skladu sa dogovorom između Nadzornog odbora i Odbora za reviziju.

Sjednicama Nadzornog odbora su prisustvovali, bez prava glasa, članovi Uprave KJKP "Toplane – Sarajevo" d.o.o. kao i, po potrebi, predstavnik Odbora za reviziju.

Sjednicama Skupštine Preduzeća, koje su održane u izvještajnom periodu, su po potrebi prisustvovali predstavnici (predsjednik /članovi) Nadzornog odbora KJKP "Toplane – Sarajevo" d.o.o., Sarajevo.

Nadzorni odbor je blagovremeno dostavljao pozive sa materijalima za svoje sjednice Ministarstvu komunalne privrede i infrastrukture Kantona Sarajevo. Također, Nadzorni odbor je resornom Ministarstvu dostavljao i Zapisnike sa svojih sjednica održanih u 2022. godini, kao i druge potrebne akte.

Nadzorni odbor je na svojim sjednicama u toku 2022. godine, između ostalog, razmatrao, usaglasio i usvojio:

- Izvještaj o prodaji, naplati i potraživanjima centralnog grijanja za period 01. 01. – 31. 12. 2021. godine sa procjenom naplativosti i sa Izvještajem centralne komisije o popisu sredstava i obaveza za 2021.godinu,
- Odluke o razrješenju i imenovanju izvršnih direktora Preduzeća
- Odluka o raspisivanju javnog konkursa za izbor i imenovanje članova Uprave KJKP"Toplane-Sarajevo"d.o.o. i imenovanju Komisije za provođenje konkursne procedure
- Odluke o reprogramu duga između Preduzeća i dužnika tj. Ovlaštenja za zaključenje ugovora o izmirenju duga na rate,
- Odluke o usvajanju mjesečnih Izvještaja o nabavkama za period 01.01.-31.12.2021. godine
- Odluke o donošenju Pravilnika: Pravilnik o zaštiti na radu, Pravilnik o zaštiti od požara i vatrogastvu KJKP"Toplane-Sarajevo"d.o.o.Sarajevo, Pravilnik o internom prijavljivanju korupcije u KJKP"Toplane-Sarajevo"d.o.o. Sarajevo, Pravilnik o disciplinskoj i materijalnoj odgovornosti radnika u KJKP"Toplane-Sarajevo"d.o.o. Sarajevo, Pravilnik o reprezentaciji i poklonima u KJKP"Toplane-Sarajevo"d.o.o. Sarajevo, Pravilnik o radu sa Pravilnikom o unutrašnjoj organizaciji i sistematizaciji radnih mjesta u KJKP"Toplane-Sarajevo"d.o.o. Sarajevo

- Odluka o utvrđivanju Prijedloga Strategije razvoja KJKP "Toplane-Sarajevo" d.o.o. Sarajevo za period 2022. – 2027. godina
- Odluke o odobravanju izmjena organizacionih uputstava
- Prijedlog Odluke o utvrđivanju prečišćenog teksta Statuta Preduzeća
- Izvještaj o poslovanju KJKP «Toplane – Sarajevo» d.o.o. za period 01.01.-31.12.2021. godine sa finansijskim izvještajima i Mišljenjem, Preporukom Odbora za reviziju I Izvještajem Odbora za reviziju o reviziji finansijskih izvještaja KJKP "Toplane-Sarajevo" d.o.o. za 2021. godinu i kontrola usklađenosti poslovanja, Izvještajem eksternog revizora o reviziji finansijskih izvještaja KJKP "Toplane – Sarajevo" d.o.o. za 2021. godinu
- Izvještaj o radu Nadzornog odbora za 2021. godinu,
- Izvještaj o radu Odbora za reviziju za 2021. godinu,
- mjesečne informacije o prodaji, naplati i potraživanju centralnog grijanja u 2022.godini,
- Izvještaj o prodaji, naplati i potraživanjima za period od 01.01. do 30.06.2022.godine sa procjenom naplativosti,
- Izvještaj o poslovanju za period 01.01.2021. – 30.06.2022. godine sa prijedlogom o nastavku rada Preduzeća,
- Informaciju o pripremljenosti toplifikacionih sistema KJKP "Toplane-Sarajevo" d.o.o. i početku sezone grijanja 2022/2023.godine,
- Odluka o utvrđivanju Prijedloga izmjena i dopuna Plana nabavki za 2022. godinu
- Odluka o utvrđivanju Prijedloga Rebalansa Plana poslovanja i Plana nabavki KJKP "Toplane-Sarajevo" d.o.o. Sarajevo
- Prijedlog plana poslovanja KJKP "Toplane-Sarajevo" d.o.o. za 2023. godinu sa planom nabavki roba, usluga i radova.
- Prijedlog plana poslovanja KJKP "Toplane-Sarajevo" d.o.o. za period 2023.- 2025. godinu sa planom nabavki roba, usluga i radova
- Odluke o utvrđivanju prijedloga cijena centralnog grijanja/ visine tarifnih stavova za korisnike KJKP "Toplane-Sarajevo" d.o.o. Sarajevo
- Odluka kojom se utvrđuje Prijedlog izmjena Tarifnog sistema KJKP "Toplane-Sarajevo" d.o.o. Sarajevo
- Prigovore po konkursu za prijem u radni odnos, kao i ostale prigovore radnika Preduzeća upućene Nadzornom odboru

Na 18. redovnoj sjednici održanoj 28.04.2022.godine Nadzorni odbor je usvojio Izvještaj Uprave o poslovanju za 2021. godinu. Skupština Preduzeća je na svojoj 10. sjednici održanoj 23.05.2022. godine usvojila Izvještaj o poslovanju, te je na osnovu člana 185. Zakona o privrednim društvima odlučila da Preduzeće nastavlja sa radom zbog značaja funkcije koju obavlja, iako ima iskazan gubitak iznad visine kapitala.

Predmetna Odluka sa Izvještajem o poslovanju za 2021. godinu, Mišljenjem, Preporukom Odbora za reviziju, Izvještajem Odbora za reviziju o reviziji finansijskih izvještaja KJKP "Toplane-Sarajevo" d.o.o. za 2021. godinu i kontrola usklađenosti poslovanja, Izvještajem eksternog revizora o reviziji finansijskih izvještaja za 2021. godinu, Izvještajem o radu Nadzornog odbora i Odbora za reviziju je upućena Osnivaču tj., Skupštini i Vladi Kantona Sarajevo na razmatranje.

Nadzorni odbor je na svojoj 30. redovnoj sjednici održanoj 13.12.2022. godine donio Odluku kojom je utvrđen Prijedlog plana poslovanja KJKP "Toplane-Sarajevo" d.o.o. za 2023. godinu sa planom nabavki roba, usluga i radova i Prijedlog plana poslovanja KJKP "Toplane-Sarajevo" d.o.o. za period 2023.-2025. godinu sa planom nabavki roba, usluga i radova kojeg je Skupština Preduzeća odobrila na svojoj 15. redovnoj sjednici, održanoj 29.12.2022. godine.

Nadzorni odbor je u više navrata, zbog čestih povećanja cijene koštanja prirodnog gasa, donosio odluke kojim se utvrđuje prijedlog cijena centralnog grijanja / visine tarifnih stavova za korisnike KJKP "Toplane-

Sarajevo“d.o.o. Sarajevo, te upućivao predmet Osnivaču tj. Vladi Kantona Sarajevo putem Resornog ministarstva na odlučivanje. Odluke o utvrđivanju prijedloga cijena centralnog grijanja/ visine tarifnih stavova donešene u 2022. godni su : Odluka broj: 01-11-01/ 22 od 11.01.2022. godine, Odluka broj: 01-17-01/ 22 od 19.04.2022. godine, Odluka broj: 01-21-1/ 22 od 29.07.2022. godine, Odluka broj: 01-25-01/ 22 od 20.10.2022. godine, te Odluka broj: 01-26-01/ 22 od 24.10.2022. godine. Vlada Kantona Sarajevo je odobrila povećanje cijene koštanja centralnog grijanja/ visine tarifnih stavova tri puta u toku 2022. godine i to: februar, april i novembar mjesec 2022. godine.

Nadzorni odbor je, na prijedlog Uprave, problematizirao otpis kamata dužnicima koji su izmirili cjelokupni osnovni dug. Stav Nadzornog odbora je da Odluka Skupštine Preduzeća broj: 00-07-01/ 22 od 28.01.2022. godine, kojom Vlada Kantona Sarajevo, putem punomoćenika Vlade Kantona Sarajevo u Skupštini Preduzeća, daje saglasnost da Nadzorni obor može davati pisana ovlaštenja u pojedinačnim slučajevima da se, u skladu sa važećim propisima i Odlukom o utvrđivanju povoljnijih uslova za zaključivanje ugovora o izmirenju dospjelog duga prema javnim preduzećima, može pristupiti regulisanju međusobnih odnosa po osnovu neizmirenog dospjelog duga i o tome zaključiti poseban ugovor i da se može izvršiti otpis kamata dužnicima koji su prethodno u cjelosti izmirili glavni dug, pri tome vodeći računa da se ostali učesnici na tržištu ne budu dovedeni u nepovoljan i nejednak položaj , nije dovoljna i potrebno je donijeti adekvatne propise i utvrditi jasne uvjete i kriterije od strane Osnivača tj. Vlade Kantona Sarajevo. Nadzorni odbor se u više navrata obraćao Vladi Kantona Sarajevo putem Resornog ministarstva sa zahtjevom da Osnivač donese propise kojima će se utvrditi uvjeti i kriteriji za zaključenje ugovora o izmirenju dospjelog duga prema komunalnim javnim preduzećima u Kantonu Sarajevo na rate i otpisa zakonskih zatezних kamata između javnih komunalnih preduzeća u Kantonu Sarajevo kao povjerioca i korisnika komunalnih usluga kao dužnika.

Nadzorni odbor je o svim svojim Odlukama bitnim za poslovanje Preduzeća informisao Skupštinu Preduzeća i Osnivača.

Shodno Uredbi o vrsti i postupku objavljivanja propisa i javnosti rada organa Uprave, javnih preduzeća, javnih ustanova i pravnih lica čiji je osnivač Kanton Sarajevo (Sl. novine Kantona Sarajevo, broj: 21/19) na web stranici Preduzeća: [www.toplanesarajevo.ba](http://www.toplanesarajevo.ba) su objavljivani Pozivi sa sjednica Nadzornog odbora sa usvojenim dnevnim redom kao i odluke koje tretira predmetna Uredba.

Sastavni dio ovog Izvještaja čine pregled sjednica Nadzornog odbora u 2022. godini sa dnevnim redom i usvojenim odlukama i zaključcima.

### 3. PREGLED SJEDNICA NADZORNOG ODBORA ZA 2022. GODINU

U toku 2022.godine održano je ukupno 20 sjednica Nadzornog odbora.

Pregled sjednica Nadzornog odbora sa usvojenim zaključcima se daje u nastavku teksta.

### 11. REDOVNA SJEDNICA ODRŽANA 11. 01. 2022.GODINE

#### DNEVNI RED :

1. Usvajanje Zapisnika sa 10. redovne sjednice Nadzornog odbora
2. Donošenje odluke o utvrđivanju prijedloga cijena centralnog grijanja/visine tarifnih stavova za korisnike KJKP "Toplane-Sarajevo" d.o.o. Sarajevo
3. Izvještaj o provedenim postupcima nabavke za mjesec oktobar i novembar 2021. godine
4. Davanje saglasnosti za potpisivanje „WAIVER LETTER“ upućenog od strane EBRD-a
5. Informacija o odgovoru Resornog ministarstva vezano za oslobađanje od plaćanja zakonskih zateznih kamata
6. Izvještaj o radu sa 30., 31. i 32. sjednice Odbora za reviziju
7. Tekuća pitanja

#### ZAKLJUČAK:

Ad1 Zapisnik sa 10. redovne sjednice Nadzornog odbora je jednoglasno usvojen.

Ad2 Na osnovu člana 30. tačka 23. Statuta KJKP "Toplane-Sarajevo" d.o.o. -Sarajevo" d.o.o. (OPU-IP: 60/2016, Odluka o izmjeni i dopuni Statuta broj: 00-2-V-01/19 od 04.07.2019. godine i broj: 00-4-V-01/19 od 06.08.2019. godine), u skladu sa članom 22. Zakona o komunalnim djelatnostima Kantona Sarajevo (Službene novine Kantona Sarajevo br.14/16;43/16;10/17;19/17,20/18,22/19), Nadzorni odbor, na prijedlog Uprave, na 11. sjednici održanoj u prostorijama Preduzeća ul. Semira frašte 22. dana 11.01.2022. godine, donio je

#### ODLUKU

o utvrđivanju prijedloga cijena centralnog grijanja/visine tarifnih stavova za korisnike KJKP „Toplane-Sarajevo“ d.o.o., Sarajevo

I

Utvrđuje se prijedlog cijena centralnog grijanja/visine tarifnih stavova u Kantonu Sarajevo u skladu sa Tarifnim sistemom KJKP „Toplane-Sarajevo“ d.o.o. Sarajevo sa Metodologijom obračuna isporučene toplotne energije usvojenim Odlukom Vlade KS br. 02-05-25151-10/16 od 15.08.2016. godine i Odlukom Vlade KS o usvajanju izmjena Tarifnog sistema KJKP „Toplane-Sarajevo“ d.o.o. Sarajevo sa metodologijom obračuna toplotne energije br. 02-05-29645-2/18 od 09.08.2018. godine kako slijedi:

KATEGORIJE PROSTORA	Fakturiše se	Jedinica mjere	Tarifni stavovi	Važeće cijene 2021.	Visine tarifnih stavova (cijene)	% promjene (6/5)
1	2	3	4	5	6	7
<b>1. OBJEKTI BEZ MJERENJA TOPLOTNE ENERGIJE</b>						
<b>1.1. Korisnici - domaćinstva</b>						
Domaćinstva - cijena za jedinicu isporučene energije	7 mjeseci	KM/m <sup>2</sup>	Ts1	1,2988	1,5071	16,03
Domaćinstva - cijena za jedinicu priključne snage	12 mjeseci	KM/m <sup>2</sup>	Ts2	0,5235	0,6074	16,03
<b>1.2. Korisnici - poslovni prostori</b>						
Poslovni prostor - cijena jedinicu isporučene energije	7 mjeseci	KM/m <sup>2</sup>	Ts4	2,4037	2,7891	16,03
Poslovni prostor - cijena za jedinicu priključne snage	12 mjeseci	KM/m <sup>2</sup>	Ts5	0,8901	1,0329	16,03
<b>2. OBJEKTI SA UGRAĐENIM MJERILIMA</b>						
<b>2.1. Stambeni objekti sa ugrađenim mjerilima u kolektivnom stanovanju</b>						
Domaćinstva - cijena za jedinicu isporučene energije	kad se troši	KM/kWh	Ts3	0,0689	0,0799	16,03
Domaćinstva - cijena za jedinicu priključne snage	12 mjeseci	KM/m <sup>2</sup>	Ts2	0,5235	0,6074	16,03
<b>2.2. Poslovni objekti sa ugrađenim mjerilima u kolektivnom stanovanju</b>						
Poslovni prostori - cijena za jedinicu isporučene energije	kad se troši	KM/kWh	Ts7	0,0965	0,1120	16,03
Poslovni prostori - cijena za jedinicu priključne snage	12 mjeseci	KM/m <sup>2</sup>	Ts5	0,8901	1,0329	16,03
<b>2.3. Poslovni samostojeći objekti sa ugrađenim mjerilima</b>						
cijena za jedinicu isporučene energije*	kad se troši	KM/kWh	Ts7	0,0965	0,1120	16,03
cijena za jedinicu priključne snage*	12 mjeseci	KM/kW	Ts6	5,1958	6,0289	16,03
<b>3. SPECIFIČNI OBJEKTI SA MJERILIMA</b>						
cijena za jedinicu isporučene toplotne energije - linearno (specifični kupci)	kad se troši	KM/kWh	Ts8	0,1208	0,1401	16,03

Cijene su bez PDV-a

## II

Navedene cijene/visine tarifnih stavova predstavljaju izračun na osnovu povećanja veleprodajne cijene gasa za 0,114 KM/Sm<sup>3</sup> od 01.11.2021 i ponovnog povećanja veleprodajne cijene gasa za 0,066 KM/Sm<sup>3</sup> od 01.01.2022. godine, odnosno ukupno povećanja cijene gasa za KJKP "Toplane-Sarajevo" za 31,86 % na bazi planirane količine gasa po cijeni od 0,745 KM/Sm<sup>3</sup> i ostalih troškova utvrđenih Planom poslovanja za 2022. godinu.

## III

Predlaže da se cijene centralnog grijanja/visine tarifnih stavova iz člana I ove odluke primjenjuju od 01.01.2022. godine.

## IV

Ova Odluka se dostavlja Vladi Kantona Sarajevo putem Ministarstva komunalne privrede i infrastrukture, prostornog uređenja, građenja i zaštite okoliša da, u skladu sa članom 22. Zakona o komunalnim djelatnostima Kantona Sarajevo, odredi i usvoji cijene centralnog grijanja/visine tarifnih stavova za korisnike KJKP „Toplane-Sarajevo“ d.o.o., Sarajevo.



### Ad3

Zaključak: Nadzorni odbor usvaja Izvještaj o nabavkama za period od 01. 10. do 31.10.2021. godine.  
Zaključak: Nadzorni odbor usvaja Izvještaj o nabavkama za period od 01. 11. do 30.11.2021. godine.

Ad4 Na osnovu člana 30. Statuta KJKP "Toplane-Sarajevo" d.o.o. (OPU-IP: 60/2016, Odluka o izmjeni i dopuni Statuta broj: 00-2-V-01/19 od 04.07.2019. godine i broj: 00-4-V-01/19 od 06.08.2019. godine), po Prijedlogu Uprave, Nadzorni odbor na 11. redovnoj sjednici održanoj u prostorijama Preduzeća Semira Frašte 22. dana 11.01. 2022. godine, donio je O D L U K U:

Daje se saglasnost za potpisivanje „WAIVER LETTER“ upućenog od strane EBRD-a.  
Ovlašćuje se direktor Preduzeća da potpiše dokument iz tačke I ove Odluke.  
Odluka stupa na snagu danom donošenja.

Ad5 Na osnovu člana 30 Statuta KJKP "Toplane- Sarajevo" d.o.o., Sarajevo (OPU-IP: 60/2016., Odluka o izmjeni i dopuni Statuta broj: 00-2-V-01/19 od 04.07.2019. godine i broj: 00-4-V-01/19 od 06.08.2019. godine), u predmetu davanja saglasnosti za otpis kamata dužniku koji je je uredno izvršio sve svoje obaveze a u skladu sa Odlukom o utvrđivanju povoljnijih uslova za zaključivanja ugovora o izmirenju dospjelog duga prema javnim preduzećima („Službene novine Federacije BiH, broj 8/5,81/08, 22/09, 3/10,109/12, 90/14 i 36/16), shodno Odgovoru Ministarstva komunalne privrede i infrastrukture prostornog uređenja, građenja i zaštite okoliša (akt broj:05-01-11-45830/21 od 27.12.2021. godine), Nadzorni odbor je, na prijedlog Uprave, na 11. redovnoj sjednici, održanoj u prostorijama Preduzeća u ulici Semira Frašte 22, dana 11.01.2022. godine donio ZAKLJUČAK:

TRAŽI SE, Shodno Odgovoru vezano za oslobađanje zatezних zakonskih kamata Ministarstva komunalne privrede i infrastrukture prostornog uređenja, građenja i zaštite okoliša (akt broj:05-01-11-45830/21 od 27.12.2021.godine), od Skupštine Preduzeća, kao predstavnika osnivača i 100% vlasnika Preduzeća, načelna sglasnost da Nadzorni odbor može davati pisana ovlaštenja u pojedinačnim slučajevima da se, u skladu sa važećim propisima i Odlukom o utvrđivanju povoljnijih uslova za zaključivanje ugovora o izmirenju dospjelog duga prema javnim preduzećima („Službene novine Federacije BiH, broj 8/5,81/08, 22/09, 3/10,109/12, 90/14 i 36/16), može pristupiti regulisanju međusobnih odnosa po osnovu neizmirenog dospjelog duga i o tome zaključiti poseban ugovor i da se može izvršiti otpis kamata dužnicima koji su prethodno u cjelosti izmirili glavni dug, pri tome vodeći računa da se ostali učesnici na tržištu ne budu dovedeni u nepovoljan i nejednak položaj .

Pod neizmirenim dospjelim dugom , u smislu tačke 3. Odluke o utvrđivanju povoljnijih uslova za zaključivanja ugovora o izmirenju dospjelog duga prema javnim preduzećima („Službene novine Federacije BiH, broj 8/5,81/08, 22/09, 3/10,109/12, 90/14 i 36/16), se podrazumijeva

- Dug čiju je naplatu Preduzeće ovlašteno zahtijevati, a koje još nije utuženo pred nadležnim sudom;
- Dug koji je utužen pred nadležnim sudom, a po kojem sudski postupak još nije pravosnažno okončan;
- Dug o čijem osnovu i visini je odlučeno pravosnažnom sudskom odlukom, a koji nije izmiren u ostavljenom roku i
- Dug za čije je izmirenje rješenjem nadležnog suda određeno prinudno izvršenje.

Ovaj zaključak proslijediti Skupštini Preduzeća.

Ad6 Nadzorni odbor je razmatrao Izvještaje o radu Odbora za reviziju sa 30., 31. i 32. sjednice. Tom prilikom Gosp Smajkan je izrazio negodovanje zbog kriterija i načina kako se bira Vanjski revizor smatrajući da je izabran nezakonito. Nakon kraće diskusije, Nadzorni odbor je jednoglasno usvojio Izvještaj o radu sa 30. redovne sjednice Odbora za reviziju, dok je Izvještaje o radu sa 31. i 32. sjednice usvojio sa dva glasa "za" i jednim "protiv" ( Gosp.Smajkan).

Ad7 Pod ovom tačkom, Direktor je informisao Nadzorni odbor da KJKP"Toplane-Sarajevo" d.o.o., osim problema izazvanim povećanjem cijene prirodnog gasa, se susreću i sa problemom nedovoljnih količina prirodnog gasa jer Sarajevogas nema dovoljne količine za isporučiti s obzirom da

Energoinvest ne može garantovati dnevne isporuke prirodnog gasa preko 1,2 miliona Sm<sup>3</sup> za prvi kvartal 2022. godine. KJKP "Toplane-Sarajevo" d.o.o. Sarajevo su primorane da rad svih svojih postrojenja, koja za to imaju mogućnost, preusmjere na alternativna goriva, te su od Resornog ministarstva dobile saglasnost za korištenje alternativnih goriva koja su u vlasništvu Preduzeća, a čeka se saglasnost za korištenje alternativnih goriva koja su u vlasništvu Federalne direkcije za robne rezerve. Nažalost, i te odobrene količine su dovoljne za par dana, ovisno od vanjske temperature. Menadžment Preduzeća će učini sve što je u njihovoj moći da se problemi sa kojima se susrećemo ne odraze na kvalitet usluge koju smo dužni pružiti našim korisnicima

Nakon ove tačke Dnevnog reda sjednica je zaljučena.

## 12. REDOVNA SJEDNICA ODRŽANA 28. 01. 2022. GODINE

### DNEVNI RED:

1. **Donošenje odluke o hitnoj nabavci alternativnih goriva (LU srednje- mazut i lož ulja EL) za rad postrojenja KJKP "Toplane-Sarajevo" d.o.o.**

Ad1 Na osnovu člana 30. Statuta KJKP "Toplane-Sarajevo" d.o.o. (OPU-IP: 60/2016, Odluka o izmjeni i dopuni Statuta broj: 00-2-V-01/19 od 04.07.2019. godine i broj: 00-4-V-01/19 od 06.08.2019. godine), po Prijedlogu Uprave, Nadzorni odbor na 12. redovnoj sjednici održanoj u prostorijama Preduzeća Semira Frašte 22. dana 28.01. 2022. godine, donio je **O D L U K U**:

Daje se saglasnost za provođenje postupaka javne nabavke za nabavku do 700.000 kg LU srednje – mazut i do 500.000 lož ulja EL, u skladu sa članom 21. stav d.) Zakona o javnim nabavkama. Odluka stupa na snagu danom donošenja.

## 13. REDOVNA SJEDNICA ODRŽANA 03. 02. 2022. GODINE

### DNEVNI RED:

1. **Usvajanje zapisnika sa 11. i 12. sjednice Nadzornog odbora**
2. **Izveštaj o prodaji, naplati i potraživanjima centralnog grijanja za period 01.01.- 31.12.2021. godine sa procjenom naplativosti i sa Izveštajem Centralne komisije o popisu sredstava i obaveza za 2021. godinu**
3. **Izveštaj o provedenim postupcima nabavke za mjesec DECEMBAR 2021. godine**
4. **Godišnji izvještaj o radu Nadzornog odbora za 2021.godinu**
5. **Godišnji izvještaj o radu Odbora za reviziju za 2021.godinu**
6. **Izveštaj Komisije za praćenje primjene Etičkog kodeksa**
7. **Prigovor na Odluku Nadzornog odbora Preduzeća broj 01-06-06/21 – Glušćević Haris**
8. **Stavljanje van snage Odluke Nadzornog odbora broj 01-09-08/21 od 13.12.2021. godine**
9. **Stavljanje van snage Odluke Nadzornog odbora broj 01-09-05/21 od 13.12.2021. godine**
10. **Stavljanje van snage Odluke Nadzornog odbora broj 01-09-06/21 od 13.12.2021. godine**
11. **Stavljanje van snage Odluke Nadzornog odbora broj 01-12-01/22 od 28.01.2022. godine**
12. **Davanje ovlaštenja za zaključenje ugovora o izmirenu duga na rate, traži se**
13. **Informacija o prijedlogu sporazuma o izmirenju duga- „ZOI 84“ OCS d.o.o.**

14. Izvještaj o radu sa 33. sjednice Odbora za reviziju
15. Tekuća pitanja
- a) Informacija o korištenju alternativnog goriva, za dio kotlovnica, umjesto prirodnog gasa za korisnike KJKP „Toplane-Sarajevo“ d.o.o., Sarajevo- dostavlja se Vladi KS i Resornom ministarstvu
  - b) Informacija o negativnim finansijskim posljedicama nedonošenja tržišne-stvarne cijene centralnog grijanja/visine tarifnih stavova za korisnike KJKP „Toplane-Sarajevo“ d.o.o., Sarajevo
  - c) Informacija o davanju saglasnosti Skupštine Preduzeća Nadzornom odboru Preduzeća da može davati pisana ovlaštenja za zaključivanje ugovora o izmirenju dospjelog duga prema javnim preduzećima

Ad1 Zapisnici sa 11. i 12. redovne sjednice Nadzornog odbora su jednoglasno usvojeni.

Ad2 Na osnovu člana 30. i 34. Statuta KJKP "Toplane-Sarajevo" d.o.o. (OPU-IP: 60/2016., Odluka o izmjeni i dopuni Statuta broj: 00-2-V-01/19, broj: 00-4-V-01/19, i broj: 00-06-05/21), po Izvještaju o prodaji, naplati i potraživanjima centralnog grijanja za period 01.01. – 31.12. 2021. godine, sa procjenom naplativosti i prijedlogom Uprave o iskazivanju potraživanja u finansijskim izvještajima po obračunu za period 01.01. – 31.12.2021. godine, a shodno Odluci Uprave o usvajanju Izvještaja Centralne popisne komisije i aktivnostima na realizaciji predloženih mjera, broj: 03-03-02-79/22, od 28.01.2022. godine i Mišljenju i Preporuci Odbora za reviziju broj: 02-34-03/22 i broj: 02-34-04/22 od 31.01.2022.godine, Nadzorni odbor je na 13. redovnoj sjednici održanoj u prostorijama Preduzeća dana 03.02.2022. godine donio O D L U K U :

Nadzorni odbor usvaja Izvještaj o prodaji, naplati i potraživanjima za period 01.01. – 31.12.2021. godine, sa prijedlogom Uprave da se:

1. izvrši ispravka vrijednosti potraživanja od centralnog grijanja prethodnog perioda na teret finansijskog rezultata po godišnjem obračunu za 2021. godinu, kako slijedi:

- potraživanja od centralnog grijanja stambenog prostora u vrijednosti 2.874.221 KM
- potraživanja od centralnog grijanja poslovnog prostora u vrijednosti 642.756 KM
- potraživanja od ostalih kupaca 151.102 KM
- UKUPNO 3.668.080 KM

2. da se provedu sve aktivnosti na realizaciji predloženih mjera Odlukom Uprave o usvajanju Izvještaja Centralne popisne komisije i aktivnostima na realizaciji predloženih mjera broj: 03-03-02-79/22 od 28.01. 2022. godine.

Zadužuje se Uprava Preduzeća da sprovede aktivnosti utvrđene ovom Odlukom i Preporukom Odbora za reviziju, a u skladu sa Prijedlogom na temelju kojeg je donijeta ova Odluka.

Ad3Zaključak: Nadzorni odbor usvaja Izvještaj o nabavkama za period od 01. 12. do 31.12.2021. godine.

Ad4 Na osnovu člana 30. Statuta KJKP "Toplane-Sarajevo" d.o.o. ( OPU-IP: 60/2016., Odluka o izmjeni i dopuni Statuta broj: 00-2-V-01/19, i broj: 00-4-V-01/19, i broj: 00-06-05/21), Nadzorni odbor je na 13. redovnoj sjednici, održanoj dana 03.02.2022. godine, donio ODLUKU:

Utvrđuje se Izvještaj o radu Nadzornog odbora za period 01. 01. 2021.godine - 31. 12. 2021.godine koji čini sastavni dio ove Odluke.

Izvještaj o radu Nadzornog odbora za period 01. 01. 2021.godine - 31. 12. 2021.godine dostaviće se Skupštini Preduzeća na razmatranje zajedno sa Izvještajem o poslovanju Preduzeća za 2021. godinu.

Ad5 Nakon kraće diskusije Nadzorni odbor je sa dva glasa „ZA“ i jednim „protiv“ ( Gosp. Smajkan) usvojio Izvještaj o radu Odbora za reviziju za 2021. godinu Odlukom u nastavku: Na osnovu člana 30. Statuta KJKP "Toplane-Sarajevo" d.o.o. ( (OPU-IP: 60/2016., Odluka o izmjeni i dopuni Statuta broj: 00-2-V-01/19, i broj: 00-4-V-01/19, i broj: 00-06-05/21), Nadzorni odbor je na 13. redovnoj sjednici, održanoj dana 03.02.2022. godine, donio ODLUKU:

Usvaja se Izvještaj o radu Odbora za reviziju za period 01. 01. 2021.godine - 31. 12. 2021.godine koji čini sastavni dio ove Odluke.

Izvještaj o radu Odbora za reviziju za period 01. 01. 2021.godine - 31. 12. 2021.godine dostaviće se Skupštini Preduzeća na razmatranje zajedno sa Izvještajem o poslovanju Preduzeća za 2021. godinu.

Ad6 Na osnovu člana 30. Statuta KJKP "Toplane-Sarajevo" d.o.o. ( (OPU-IP: 60/2016., Odluka o izmjeni i dopuni Statuta broj: 00-2-V-01/19, i broj: 00-4-V-01/19, i broj: 00-06-05/21), Nadzorni odbor je na 13. redovnoj sjednici, održanoj dana 03.02.2022. godine, donio ODLUKU

Usvaja se Izvještaj Komisije za praćenje Etičkog kodeksa za period 01.01.2021.godine - 31.12. 2021.godine koji čini sastavni dio ove Odluke.

Ad7 Na osnovu člana 30. i 34. Statuta KJKP "Toplane- Sarajevo" d.o.o. Sarajevo, Odluke o izmjeni i dopuni Statuta (broj: 00-2-V-01/19 od 04.07.2019. godine i broj: 00-4-V-01/19 od 06.08.2019. godine), a u vezi sa odredbama člana 18. Uredbe o postupku prijema u radni odnos u javnom sektoru na teritoriji Kantona Sarajevo ( Službene novine Kantona Sarajevo br. 19/21, u daljem tekstu: Uredba), a postupajući po Prigovoru kandidata Gluščević Harisa od 24.01.2022.godine, na radno mjesto Podstaničar u postupku prijema u radni odnos kandidata po Javnom oglasu, koji je raspisan Odlukom Uprave broj: 03-03-01-978/21 od 23.08.2021. godine i objavljen na Web stranici Preduzeća dana 31. 08. 2021.godine i u Dnevnom listu Oslobođenje dana 31.08.2021.godine, Nadzorni odbor je na 13. sjednici održanoj dana 03. 02.2022. godine donio sljedeću ODLUKU:

Odbija se Prigovor podnosioca Gluščević Harisa od 24.01.2022. godine, kao neosnovan.

#### O b r a z l o ž e n j e

Dana 24.01.2022.godine, Gluščević Haris je uložio prigovor na Odluku Nadzornog odbora Preduzeća broj: 01-06-06/21, na koju Odluku nije ni imao pravo prigovora. Naime, navedenu Odluku Nadzorni odbor je donio dana 28.10.2021.godine, kao drugostepeni organ, u skladu sa Uredbom o postupku prijema u radni odnos u javnom sektoru na teritoriji Kantona Sarajevo ( Službene novine Kantona Sarajevo br. 19/21).

S obzirom da je Gluščević Harisu dostavljena Obavijest o Odluci o prijemu u radni odnos, za radno mjesto Podstaničar, sa poukom o ulaganju prigovora, smatrat će se da je Prigovor od 24.01.2022.godine uloženi na navedenu Obavijest o odluci o prijemu u radni odnos.

U Obavijesti o odluci o prijemu u radni odnos od 14.01.2022.godine, koju je imenovani zaprimio dana 21.01.2022.godine, je navedeno da je Poslodavac 14.01.2022.godine donio Odluke o prijemu u radni odnos za prva 4 kandidata sa Liste uspješnih kandidata, jer je Javni oglas za popunu radnog mjesta Podstaničar raspisan za 4 izvršioca. U navedenoj Obavijesti je navedena pouka o pravnom lijeku, u skladu sa članom 18. Uredbe o postupku prijema u radni odnos u javnom sektoru, u daljem tekstu: Uredba (Sl.novine KS br. 19/21) da na Obavijest o prijemu u radni odnos zainteresovani kandidati imaju pravo prigovora Nadzornom odboru Preduzeća, kao drugostepenom organu, u roku od 8 dana od dana prijema iste.

U Prigovoru od 24.01.2022.godine podnositelj navodi da je Komisija pri ponovnom bodovanju izuzela njegove dodatne bodove po Uredbi o jedinstvenim kriterijima i pravilima zapošljavanja branilaca i članova njihovih porodica u institucijama u KS, Gradu Sarajevo i općinama u KS (Sl.novine KS 38/20 i 28/21) i Instrukciji o bližoj primjeni kriterija vrednovanja prema Uredbi o jedinstvenim kriterijima i pravilima zapošljavanja branilaca i članova njihovih porodica u institucijama u KS, Gradu Sarajevo i općinama u KS (Sl.novine KS 38/20 i 28/21), da je on dijete šehida i da je zaposlen sa nižom stručnom spremom od one koju posjeduje. Nadalje navodi da je radio u firmi Klas na minimalcu i da je znao da će dobiti otkaz zbog reorganizacije firme i tehnološkog viška, što se i desilo krajem ove godine (misli se na 2021.godinu), te da je sada na evidenciji Biroa (misli se na Službu za zapošljavanje KS).

Prigovor podnositelja se dostavlja Nadzornom odboru Preduzeća, uz sljedeću dokumentaciju:

- Saglasnost Ministarstva komunalne privrede, infrastrukture, prostornog uređenja, građenja i zaštite okoliša Kantona Sarajevo broj: 05-30-18665/21 od 10.05.2021.godine i Saglasnost Ministarstva komunalne privrede, infrastrukture, prostornog uređenja, građenja i zaštite okoliša Kantona Sarajevo broj: 05-30-27575/21 od 10.08.2021.godine
- Odluka Uprave broj: 03-03-01-978/21 od 23.08.2021. godine o raspisivanju javnog oglasa za prijem radnika u radni odnos, na određeno vrijeme, u trajanju do 12 mjeseci, za 13 radnih mjesta, gdje je pod brojem 2. navedeno radno mjesto Podstaničar
- Rješenje Uprave o imenovanju Komisije za provođenje javnog oglasa broj: 03-03-01-984/21 od 25.08.2021. godine
- Tekst Javnog oglasa broj: 03-03-01-978-1/21 za prijem u radni odnos na određeno vrijeme od 31.08.2021. godine
- Obavijest Ureda za borbu protiv korupcije i upravljanje kvalitetom (u daljem tekstu: Ured) broj: 20-30-31994-1/21 od 26.08.2021. godine da je imenovan supervizor i zamjenik supervizora (dostavljena 01.09.2021. i 28.12.2021.godine)
- Odluka Nadzornog odbora broj: 01-06-06/21 od 28.10.2021.godine
- Lista uspješnih kandidata za radno mjesto Podstaničar od 11.01.2022. godine i Zapisnici Komisije od 07.01.2022. godine i od 11.01.2022. godine, dostavljeni Poslodavcu, uz prpratno pismo Komisije broj: 3/22/19 od 12.01.2022. godine
- Mišljenje Ministarstva za boračka pitanja broj: 06-02-39088-1/21 od 28.10.2021.godine
- Dokumentacija kandidata Gluščević Harisa uz prijavu na Javni oglas
- Obavijest kandidatu o Odluci o prijemu u radni odnos broj: 03-02-01-153-28/22 od 14.01.2022.godine, koju je podnositelj prigovora zaprimio dana 21.01.2022.godine, uz Listu uspješnih kandidata od 11.01.2022.godine
- Povratnica o prijemu od 21.01.2022.godine (Obavijest o odluci o prijemu u radni odnos)

Uvidom u dostavljenu dokumentaciju je utvrđeno da je Javni oglas o prijemu radnika u radni odnos od 31.08.2021.godine, raspisan za popunu 13 radnih mjesta, gdje je pod brojem 2 navedeno radno mjesto Podstaničar. Javni oglas je objavljen na osnovu prethodno dobijenih saglasnosti nadležnog ministarstva i to: Saglasnost Ministarstva komunalne privrede, infrastrukture, prostornog uređenja, građenja i zaštite okoliša Kantona Sarajevo broj: 05-30-18665/21 od 10.05.2021.godine i Saglasnost Ministarstva komunalne privrede, infrastrukture, prostornog uređenja, građenja i zaštite okoliša Kantona Sarajevo broj: 05-30-27575/21 od 10.08.2021.godine.

U skladu sa Uredbom imenovan je supervizor i zamjenik supervizora, a što je utvrđeno uvidom u Obavijest Ureda za borbu protiv korupcije i upravljanje kvalitetom broj: 20-30-31994-1/21 od 26.08.2021. godine.

Nadzorni odbor, je nakon uloženi prigovora kandidata, kao drugostepeni organ Odlukom broj: 01-06-06/21 od 28.10.2021.godine odlučio da se sve prijave kandidata sa Liste uspješnih kandidata za radno mjesto Podstaničar, vraćaju na prvostepeni postupak, te naložio Komisiji za provođenje postupka prijema po Javnom oglasu da uz prisustvo supervizora, izvrši ponovno bodovanje svih prijavljenih kandidata i sačini novu Listu uspješnih kandidata.

Uvidom u Zapisnik Komisije od 07.01.2022. godine utvrđeno je da su, nakon sagledavanja dosadašnjeg toka postupka i obavljenih konsultacija Supervizora sa Uredom, iznijeti stavovi i dogovoren termin ponovnog bodovanja kandidata, u skladu sa Uredbom o jedinstvenim kriterijima i pravilima zapošljavanja branilaca i članova njihovih porodica u institucijama u KS, Gradu Sarajevo i općinama u KS (Sl.novine KS br.37/2020 i 27/21).

Uvidom u Zapisnik od 11.01.2022. godine, utvrđeno je da je izvršeno ponovno bodovanje 27 kandidata, koji su se nalazili na prvobitnoj Listi uspješnih kandidata od 29.09.2021.godine. Također, uvidom u isti Zapisnik, utvrđeno je da je u prisustvu Supervizora izvršeno dodatno bodovanje, u skladu sa Uredbom o jedinstvenim kriterijima i pravilima zapošljavanja branilaca i članova njihovih porodica u institucijama u KS, Gradu Sarajevo i općinama u KS (Sl.novine KS br.37/2020 i 27/21) i Instrukcijom o bližoj primjeni kriterija vrednovanja prema Uredbi o jedinstvenim kriterijima i pravilima zapošljavanja branilaca i članova njihovih porodica u institucijama u KS, Gradu Sarajevo i općinama u KS (Sl.novine KS 38/20 i 28/21), da Supervizor nije imao primjedbi, odnosno nije uočio

nepravilnosti prilikom provođenja postupka prijema u radni odnos. Pomenuti zapisnici su uredno potpisani od svih članova Komisije i Supervizora.

S obzirom na navedeno, zaključuje se da je postupak za prijem radnika po Javnom oglasu od 31.08.2021. godine, za radno mjesto Podstaničar proveden, nakon ponovnog bodovanja, koje je Komisija za provođenje postupka prijema u radni odnos izvršila dana 11.01.2022.godine u prisustvu Supervizora, imenovanog od Ureda za borbu protiv korupcije i upravljanje kvalitetom u Kantonu Sarajevo. Ponovno bodovanje kandidata je izvršeno po nalogu Nadzornog odbora, kao drugostepenog organa, po Odluci broj: 01-06-06/21 od 28.10. 2021.godine, a kao krajnji rezultat rada Komisije, sačinjena je Lista uspješnih kandidata od 11.01.2022.godine.

Komisija je izvršila ponovno bodovanje kandidata sa Liste uspješnih kandidata za radno mjesto Podstaničar, koji su imali pravo na prvenstvo pri zapošljavanju, u skladu sa Uredbom o jedinstvenim kriterijima i pravilima zapošljavanja branilaca i članova njihovih porodica i institucijama u KS, Gradu Sarajevo i općinama u KS (Sl.novine KS br. 37/2020 i 27/21) i Instrukcijom o bližoj primjeni kriterija vrednovanja prema Uredbi o jedinstvenim kriterijima i pravilima zapošljavanja branilaca i članova njihovih porodica u institucijama u KS, Gradu Sarajevo i općinama u KS (Sl.novine KS 38/20 i 28/21). Ponovno bodovanje je izvršeno za one kandidate, koji ostvaruju pravo na prvenstvo pri zapošljavanju u skladu sa navedenom Uredbom, a koji su dokazali da su na evidenciji JU "Služba za zapošljavanje Kantona Sarajevo" ili su zaposleni na određeno vrijeme ili su zaposleni sa nižom stručnom spremom od one koju posjeduju, na način da su, na ukupan broj prethodno ostvarenih bodova (pismeni i usmeni ispit), dodati i bodovi koje kandidat ostvaruje u skladu sa propisanom Uredbom.

U prvobitnom postupku Gluščević Haris se nalazio na 2. mjestu Liste uspješnih kandidata od 29.09.2021.godine, budući da je Komisija bodovala sve pripadnike branilačke populacije, međutim prema Mišljenju Ministarstva za boračka pitanja broj: 06-02-39088-1/21 od 28.10.2021.godine primjena člana 5. Uredbe o jedinstvenim kriterijima i pravilima zapošljavanja branilaca i članova njihovih porodica u institucijama u KS, Gradu Sarajevo i općinama u KS (Sl.novine KS 38/20 i 28/21) je ograničena samo na lica koja su na evidenciji JU "Služba za zapošljavanje Kantona Sarajevo" ili su zaposlena na određeno vrijeme ili sa nižom stručnom spremom od one koju posjeduju.

U konkretnom slučaju, Podnosilac prigovora, Gluščević Haris, nije dostavio dokaz da je ostvario pravo na prvenstvo pri zapošljavanju u skladu sa Uredbom o jedinstvenim kriterijima i pravilima zapošljavanja branilaca i članova njihovih porodica u institucijama u KS, Gradu Sarajevo i općinama u KS (Sl.novine KS 38/20 i 28/21), kako je to prethodno navedeno, a što je utvrđenom uvidom u dokumentaciju uz prijavu imenovanog na Javni oglas. Imenovani je dostavio Uvjerjenja Federalnog zavoda za PIO/MIO od 02.09.2021.godine, iz kojih je vidljivo da je imenovani zaposlen u Klasu, od 01.09.2005.godine, ali ista ne mogu poslužiti kao dokaz da ostvaruje pravo na dodatno bodovanje.

Podnosilac prigovora navodi da je krajem godine dobio otkaz, što upućuje na zaključak da je isti u vrijeme oglasne procedure bio u radnom odnosu, ali kako nije dostavio potvrdu poslodavca da je zaposlen sa nižom stručnom spremom od one koju posjeduje, to nije ostvario pravo na prvenstvo pri zapošljavanju, kako je to propisano.

S obzirom na navedeno, utvrđeno je da je Prigovor Gluščević Harisa neosnovan u cijelosti.

Pouka o pravnom lijeku: Ova Odluka je konačna i protiv iste se može podnijeti tužba nadležnom sudu, u roku od 30 dana od dana prijema.

#### Ad 8/ Ad9/ Ad10

Ad8 Na osnovu člana 30. Statuta KJKP "Toplane-Sarajevo" d.o.o. ( (OPU-IP: 60/2016., Odluka o izmjeni i dopuni Statuta broj: 00-2-V-01/19, i broj: 00-4-V-01/19, i broj: 00-06-05/21), Nadzorni odbor je na 13. redovnoj sjednici, održanoj dana 03.02.2022. godine, donio O D L U K U :

Stavlja se van snage Odluka Nadzornog odbora broj:01-09-08/21 od 13.12.2021. godine.

Ova Odluka stupa na snagu danom donošenja.

Obrazloženje

Odluka se stavlja van snage iz razloga povrede procedure pri pripremi i izradi Organizacionog uputstva SPN, kao sastavnog dijela Pravilnika o radu, koji je Odlukom usvojen. Zakonom o vijeću zaposlenika propisano je da se prilikom donošenja Pravilnika o radu obavezno trebaju izvršiti konsultacije sa Vijećem zaposlenika ili Sindikatom Preduzeća ako Vijeće zaposlenika nije formirano, a što je u ovom postupku propušteno učiniti. S obzirom da je član 25. Zakona o vijeću zaposlenika propisano da su odluke donesene mimo propisane procedure pribavljanja mišljenja i konsultacija sa sindikatom ništavne, to je odlučeno da se Odluka iz tačke I dispozitiva ove Odluke stavi van snage.

**Ad9** Na osnovu člana 30. Statuta KJKP "Toplane-Sarajevo" d.o.o. ( OPU-IP: 60/2016., Odluka o izmjeni i dopuni Statuta broj: 00-2-V-01/19, i broj: 00-4-V-01/19, i broj: 00-06-05/21), Nadzorni odbor je na 13. redovnoj sjednici, održanoj dana 03.02.2022. godine, donio ODLUKU: Stavlja se van snage Odluka Nadzornog odbora broj:01-09-05/21 od 13.12.2021. godine. Ova Odluka stupa na snagu danom donošenja.

#### Obrazloženje

Odluka se se stavlja van snage iz razloga povrede procedure pri pripremi i izradi Pravilnika o zaštiti na radu koji je Odlukom usvojen. Zakonom o vijeću zaposlenika propisano je da se **prilikom donošenja** Pravilnika o zaštiti na radu, odnosno mjerama vezanim za zaštitu na radu, obavezno trebaju izvršiti konsultacije sa Vijećem zaposlenika ili Sindikatom Preduzeća ako Vijeće zaposlenika nije formirano, a što je u ovom postupku propušteno učiniti. S obzirom da je član 25. Zakona o vijeću zaposlenika propisano da su odluke donesene mimo propisane procedure pribavljanja mišljenja i konsultacija sa sindikatom ništavne, to je odlučeno da se Odluka iz tačke I dispozitiva ove Odluke stavi van snage.

**Ad10** Na osnovu člana 30. Statuta KJKP "Toplane-Sarajevo" d.o.o. ( OPU-IP: 60/2016., Odluka o izmjeni i dopuni Statuta broj: 00-2-V-01/19, i broj: 00-4-V-01/19, i broj: 00-06-05/21), Nadzorni odbor je na 13. redovnoj sjednici, održanoj dana 03.02.2022. godine, donio ODLUKU Stavlja se van snage Odluka Nadzornog odbora broj:01-09-06/21 od 13.12.2021. godine. Ova Odluka stupa na snagu danom donošenja.

#### Obrazloženje

Odluka se stavlja van snage iz razloga povrede procedure pri pripremi i izradi Pravilnika o zaštiti od požara i vatrogastvu koji je Odlukom usvojen. Član 23. Zakona o vijeću zaposlenika propisano je da prije donošenja odluke značajne za prava i interese zaposlenika poslodavac se obavezno konsultuje sa vijećem zaposlenika o namjeravanoj odluci, a naročito kada se radi o:

- donošenju pravilnika o radu;
- namjeri poslodavca da zbog ekonomskih, tehničkih ili organizacijskih razloga otkáže ugovor o radu za više od 10% zaposlenika, ali najmanje peterici;
- planu zapošljavanja, premještaju i otkazu;
- mjerama u vezi sa zaštitom zdravlja i zaštitom na radu;
- značajnim promjenama ili uvođenju nove tehnologije;
- planu godišnjih odmora;
- rasporedu radnog vremena;
- noćnom radu;
- naknadama za izume i tehnička unapređenja;
- drugim odlukama za koje je kolektivnim ugovorom predviđeno konsultovanje vijeća zaposlenika u njihovom donošenju.

Dakle, nije izvršena propisana obavezna konsultacija prilikom donošenja Pravilnika o zaštiti od požara i vatrogastvu, odnosno mjerama vezanim za zaštitu na radu, sa Vijećem zaposlenika ili Sindikatom Preduzeća ako Vijeće zaposlenika nije formirano.

S obzirom da je član 25. Zakona o vijeću zaposlenika propisano da su odluke donesene mimo propisane procedure pribavljanja mišljenja i konsultacija sa sindikatom ništavne, to je odlučeno da se Odluka iz tačke I dispozitiva ove Odluke stavi van snage.



**Ad 11** Na osnovu člana 30. Statuta KJKP "Toplane-Sarajevo" d.o.o. ( OPU-IP: 60/2016., Odluka o izmjeni i dopuni Statuta broj: 00-2-V-01/19, i broj: 00-4-V-01/19, i broj: 00-06-05/21), Nadzorni odbor je na 13. redovnoj sjednici, održanoj dana 03.02.2022. godine, donio ODLUKU: Stavlja se van snage Odluka Nadzornog odbora broj:01-12-01/22 od 28.01.2022. godine. Ova Odluka stupa na snagu danom donošenja.

#### Obrazloženje

Stavlja se van snage Odluka Nadzornog odbora broj:01-12-01/22 od 28.01.2022. godine kojom je data saglasnost za provođenje postupaka javne nabavke za nabavku do 700.000 kg LU srednje – mazut i do 500.000 lož ulja EL, u skladu sa članom 21. stav d.) Zakona o javnim nabavkama iz razloga što nije realizovana, odnosno nije izvršena nabavka alternativnih goriva po odobrenom postupku, a razlozi hitnosti nabavke aternativnih goriva zbog kojih je i donesena su prestali.

**Ad12** Nadzorni odbor je sa dva glasa "ZA" i to: Dragana Duvnjaka i Fikreta Nukice, te jednim glasom "PROTIV" Envera Smajkana donio Odluku kako slijedi:

Na osnovu člana II Odluke o utvrđivanju povoljnijih uslova za zaključenje ugovora o izmirenju dospjelog duga prema javnim preduzećima (Sl. Novine FBiH br.3/10, 90/14, 36/16) i člana 30 i 34 Statuta KJKP "Toplane- Sarajevo" d.o.o., Sarajevo (OPU-IP: 60/2016, Odluka o izmjeni i dopuni Statuta broj: 00-2-V-01/19, i broj: 00-4-V-01/19, i broj: 00-06-05/21), te shodno saglasnosti Skupštine Preduzeća datoj Odlukom Skupštine Preduzeća broj:00-07-01/22 od 28. 01.2022.godine, Nadzorni odbor je na 13. redovnoj sjednici održanoj u prostorijama Preduzeća Semira Frašte 22., dana 03. 02. 2022. godine donio O D L U K U:

Daje se ovlaštenje Upravi Preduzeća da u skladu sa Odlukom o utvrđivanju povoljnijih uslova za zaključenje ugovora o izmirenju dospjelog duga prema javnim preduzećima (Sl. Novine FBiH br.3/10, 90/14, 36/16) zaključi ugovor o izmirenju dospjelog duga na rate između KJKP "Toplane-Sarajevo" d.o.o, kao povjerioca i dužnika:

- Čaušević Zaim, ul. Alojza Benca 2/16, Sarajevo, šifra korisnika 334 016 065 6.
- Šaran Damir, ul.Grbavička br.2C/5, Sarajevo, šifra korisnika 289 043 052 2.

Predmet ovog ugovora je ukupan dug , glavnica i sudski troškovi, koji dužnik duguje KJKP " Toplane –Sarajevo" d.o.o. za izvršene usluge grijanja .

Regulisanje kamate po ovom dugu izvršiće se aneksom ugovora iz tačke jedan ove odluke, a u skladu sa Odlukom o utvrđivanju povoljnijih uslova za zaključenje ugovora o izmirenju dospjelog duga prema javnim preduzećima (Sl. Novine FBiH br. 3/10, 90/14, 36/16).

Ovlašćuje se direktor Sejfo Ušanović da u ime Preduzeća KJKP " Toplane- Sarajevo" d.o.o. potpiše Ugovor o izmirenju dospjelog duga na rate sa dužnikom iz tačke I ove odluke a u tekstu kao u prilogu 1 ove odluke.

Ova odluka stupa na snagu danom donošenja.

**Ad13.** Nadzorni odbor je jednoglasno odlučio da se daje saglasnost na potpis ugovora koji je dostavljen Nadzornom odboru uz uslov da se izmijeni član 3. ugovora na način da će potpisnici odmah, po potpisivanju Ugovora, uputiti Vladi Kantona Sarajevo, putem Ministarstva komunalne privrede, infrastrukture prostornog uređenja, građenja i zaštite okoliša Kantona Sarajevo i Ministarstva privrede Kantona Sarajevo, dopis sa zahtjevom da Vlada Kantona Sarajevo odluči o regulisanju zateznih kamata koje iznose 1.060.171,09 KM.

**Ad14** Nadzorni odbor je razmatrao Izvještaj o radu Odbora za reviziju sa 33. sjednice. Nakon kraće diskusije, Nadzorni odbor je usvojio Izvještaj sa dva glasa "za" i jednim "protiv" ( Gosp.Smajkan).

#### **Ad15**

- A) Nadzorni odbor je Informaciju o korištenju alternativnog goriva, za dio kotlovnica, umjesto prirodnog gasa za korisnike KJKP „Toplane-Sarajevo“ d.o.o., Sarajevo primio k znanju.



- B) Nadzorni odbor je Informaciju primio k znanju, uz zaključak da ukoliko u narednih 5 dana od današnje sjednice Nadzornog odbora ne bude odgovora, Uprava Preduzeća treba ponovo uputiti urgenciju Vladi KS i Resornom ministarstvu da još jednom razmotre Prijedlog za povećanje cijene koštanja centralnog grijanja u skladu sa prijedlogom stručnog i neovisnog tijela- Komisije.
- C) Nakon kraće diskusije, Nadzorni odbor je Informaciju primio k znanju.
- D) Gosp. Smajakan Enver, član Nadzornog odbora, je zatražio da mu se dostave licence za rad revizorskih društava i uposlenika revizorskih društava koji su u zadnje dvije godine vršile eksternu reviziju u KJKP "Toplane-Sarajevo" d.o.o. Sarajevo (Grant Thornton d.o.o. Banja Luka i n. Consulting d.o.o. Sarajevo)

Nakon ove tačke Dnevnog reda sjednica je zaljučena.

## 14. REDOVNA SJEDNICA ODRŽANA 15. 02. 2022. GODINE

### DNEVNI RED:

1. Izmjene i dopune organizacionog upustva Službe prodaje i naplate
2. Izmjene i dopune organizacionog upustva Službe pravnih i općih poslova
3. Izmjene i dopune organizacionog upustva Službe IMS-a
4. Donošenje Pravilnika o zaštiti od požara i vatrogastvu
5. Donošenje Pravilnika o zaštiti na radu

#### Ad1 /Ad2/Ad3

Ad1 Na osnovu člana 30. i 34. Statuta KJKP "Toplane Sarajevo" d.o.o. (Prečišćeni tekst OPU-IP:60/2016, i Odluka o izmjenama Statuta KJKP "Toplane Sarajevo" d.o.o. broj 00-2-V-01/19, broj 00-4-V-01/19 i broj: 00-06-05/21), Nadzorni odbor je, na prijedlog Uprave, na 14. telefonskoj sjednici održanoj u prostorijama Preduzeća, ul. Semira Frašte br. 22, dana 15.02.2022. godine donio O D L U K U O ODOBRAVANJU ORGANIZACIONOG UPUTSTVA:

Odobrava se Organizaciono uputstvo Službe prodaje i naplate: OU-SPN-5.3-01-1-3 od 13.12.2021.godine.

Organizaciono uputstvo iz tačke I ove Odluke čini sastavni dio Pravilnika o radu.

Stupanjem na snagu ove odluke stavlja se van snage Organizaciono uputstvo Službe prodaje i naplate: OU-SPN-5.3-01-1-2. od 23.04.2021. godine.

Ova odluka stupa na snagu osmog dana od dana objavljivanja na oglasnoj ploči Preduzeća.

Ad2 Na osnovu člana 30. i 34. Statuta KJKP "Toplane Sarajevo" d.o.o. (Prečišćeni tekst OPU-IP:60/2016, i Odluka o izmjenama Statuta KJKP "Toplane Sarajevo" d.o.o. broj 00-2-V-01/19, broj 00-4-V-01/19 i broj: 00-06-05/21), Nadzorni odbor je, na prijedlog Uprave, na 14. telefonskoj sjednici održanoj u prostorijama Preduzeća, ul. Semira Frašte br. 22, dana 15.02.2022. godine donio O D L U K U O ODOBRAVANJU ORGANIZACIONOG UPUTSTVA

Odobrava se Organizaciono uputstvo Službe pravnih i općih poslova:OU-SPO-5.3-01-1-1.

Organizaciono uputstvo iz tačke I ove Odluke čini sastavni dio Pravilnika o radu.

Stupanjem na snagu ove odluke stavlja se van snage Organizaciono uputstvo Službe pravnih i općih poslova:OU-SPO-5.3-01-1-0.

Ova odluka stupa na snagu osmog dana od dana objavljivanja na oglasnoj ploči Preduzeća.

**Ad3** Na osnovu člana 30. i 34. Statuta KJKP "Toplane Sarajevo" d.o.o. (Prečišćeni tekst OPU-IP:60/2016 ,i Odluka o izmjenama Statuta KJKP "Toplane Sarajevo" d.o.o. broj 00-2-V-01/19, broj 00-4-V-01/19 i broj: 00-06-05/21), Nadzorni odbor je, na prijedlog Uprave, na 14. telefonskoj sjednici održanoj u prostorijama Preduzeća, ul. Semira Frašte br. 22, dana 15.02.2022. godine donio O D L U K U O ODOBRAVANJU ORGANIZACIONOG UPUTSTVA

Odobrava se Organizaciono uputstvo Službe IMS:OU-IMS-5.3-01-1-2.

Oganizaciono uputstvo iz tačke I ove Odluke čini sastavni dio Pravilnika o radu.

Stupanjem na snagu ove odluke stavlja se van snage Organizaciono uputstvo Službe IMS:OU-IM-5.3-01-1-1.

Ova odluka stupa na snagu osmog dana od dana objavljivanja na oglasnoj ploči Preduzeća.

**Ad4** Na osnovu člana 30. i 34 Statuta KJKP "Toplane Sarajevo" d.o.o. (Prečišćeni tekst OPU-IP:60/2016) ,i Odluka o izmjenama Statuta KJKP "Toplane Sarajevo" d.o.o. (broj 00-2-V-01/19, broj 00-4-V-01/19 i broj: 00-06-05/21), Nadzorni odbor je, na prijedlog Uprave, na 14. telefonskoj sjednici održanoj u prostorijama Preduzeća, ul.Semira Frašte br. 22, dana 15.02.2022 godine donio ODLU - KU:

Donosi se Pravilnik o zaštiti od požara i vatrogastvu KJKP „Toplane-Sarajevo“ d.o.o. Sarajevo.

Ova odluka stupa na snagu danom donošenja kada se stavlja van snage Odluka broj: 01-9-06/2021 od 13.12.2021.godine.

**Ad5** Na osnovu člana 30. i 34 Statuta KJKP "Toplane Sarajevo" d.o.o. (Prečišćeni tekst OPU-IP:60/2016) ,i Odluka o izmjenama Statuta KJKP "Toplane Sarajevo" d.o.o. (broj 00-2-V-01/19, broj 00-4-V-01/19 i broj: 00-06-05/21), Nadzorni odbor je, na prijedlog Uprave, na 14. telefonskoj sjednici održanoj u prostorijama Preduzeća, ul. Semira Frašte br. 22, dana 15.02.2022 godine donio O D L U K U:

Donosi se Pravilnik o zaštiti na radu KJKP „Toplane-Sarajevo“ d.o.o. Sarajevo.

Ova odluka stupa na snagu danom donošenja kada se stavlja van snage Odluka broj:01-09-5/2021 od 13.12.2021.godine.

## 15. REDOVNA SJEDNICA ODRŽANA 24. 02. 2022. GODINE

### DNEVNI RED:

1. Usvajanje Zapisnika sa 13. i 14 redovne sjednice Nadzornog odbora
2. Usklađivanje vrijednosti zaliha- informacija
3. Davanje ovlaštenja za otpis kamate na novčanu obavezu
4. Izvještaj o provedenim postupcima nabavke za mjesec JANUAR 2022. godine
5. Izvještaj o radu sa 34. sjednice Odbora za reviziju
6. Tekuća pitanja
  - Informacija o zahtjevu Ureda za borbu protiv korupcije i upravljanja kvalitetom za dostavom dokumentacije vezano za imenovanje v.d. izvršnih direktora Preduzeća
  - Informacija o Odluci Vlade Kantona Sarajevo o visin tarifnih stavova KJKP"Toplane-Sarajevo"d.o.o.

**Ad1** Zapisnici sa 13. i 14. redovne sjednice Nadzornog odbora su jednoglasno usvojeni.

Ad2 Nadzorni odbor je primio k znanju informaciju uz konstacije koje su navedene u Zaključku u nastavku:

Na osnovu člana 30. i 34. Statuta KJKP "Toplane-Sarajevo" d.o.o. (OPU-IP: 60/2016., Odluka o izmjeni i dopuni Statuta broj: 00-2-V-01/19, broj: 00-4-V-01/19, i broj: 00-06-05/21), povodom informacije Uprave -Usklađivanju vrijednosti zaliha broj: 03-03-02-158/22 od 18.02.2022. godine i Zaključka Odbora za reviziju broj: 02-35-01/22 od 23.02.2022.godine, Nadzorni odbor je na 15. redovnoj sjednici održanoj u prostorijama Preduzeća dana 24. 02. 2022. godine donio

## ZAKLJUČAK

### I

Nadzorni odbor prima k znanju kao informaciju- Usklađivanje vrijednosti zaliha broj: 03-03-02-158/22 od 18.02.2022. godine i cijeni nastojanje Uprave da se izvrši usklađivanje vrijednosti zaliha za 2021. godinu radi fer prikazivanja stanja imovine Preduzeća.

### II

Nadzorni odbor također, konstatuje:

II 1. Izvršena je analiza starosne strukture zaliha za period 2015- 2021.godina koja se sastojala od izračuna prosječnog broja dana obrta zaliha u posmatranom periodu usklađene sa vrijednostima cjelokupnog ulaza, te su zalihe grupisane u tri kategorije sa prosječnom starošću do jedne godine, do dvije godine, i do tri i preko tri godine. Konstatovano je da Preduzeće posjeduje značajne specijalne zalihe čiju fer vrijednost može utvrditi jedino ovlašteni procjenitelj.

II 2. Konstatuje se da nisu u cjelosti izvršene preporuke Odbora za reviziju iz augusta 2021. godine po Izvještaju o reviziji zaliha Odjela za internu reviziju Preduzeća broj OIR: 0201-05/144/21 i nalaže Upravi da intenzivira aktivnosti na realizaciji svih preporuka datih i od strane Odbora za reviziju i preporuke broj 11 Ureda za reviziju institucija FBiH navedenom u izvještaju broj 01-02-09-1-4-2047-5/20, i preporuke broj 1 „Izvještaja o utvrđenom stanju za KJKP Toplane-Sarajevo d.o.o.“, broj 505-1/21, izrečene od strane eksternog revizora Grant Thornton d.o.o.

II 3. S obzirom da procjenjivanje vrijednosti ima za cilj utvrditi knjigovodstvenu, tržišnu, nadoknadivu, sadašnju, fer, zamjensku, likvidacionu i/ili poslovnu vrijednost imovine, obaveza i kapitala, a na osnovu vjerodostojne dokumentacije, fizičke sposobnosti predmeta procjene i budućih novčanih primitaka i izdataka, u skladu sa pravilima struke i da utiče na finansijski rezultat neophodno je, u skladu sa članom 29. Zakona o računovodstvu i reviziji FBiH (Sl. novine F/BiH 15/2021), da procjenu vrijednosti imovine i kapitala vrši lice sa profesionalnim zvanjem "ovlašteni procjenitelj" koje posjeduju sertifikat i važeću licencu izdatu u skladu sa propisom o procjenjivanju ekonomske vrijednosti pravnih lica, imovine, obaveza i kapitala, te da izvještaj o izvršenoj procjeni imovine i kapitala bude ovjeren od strane ovlaštenog procjenitelja koji ima zvanje "ovlašteni procjenitelj".

### III

Rok za za realizaciju na izvršenju preporuka je 30. septembar 2022. godine, prije početka predrevizorskih radnji za 2022. godinu.

### IV

Zadužuje se Uprava Preduzeća za izvršenje preporuka navedenih u tački II Zaključka.

Ad3 Na osnovu člana 30 i 34 Statuta KJKP "Toplane-Sarajevo" d.o.o., Sarajevo (OPU-IP: 60/2016, Odluka o izmjeni i dopuni Statuta broj: 00-2-V-01/19, i broj: 00-4-V-01/19, i broj: 00-06-05/21), Nadzorni odbor je, povodom Zahtjeva za otpis kamata na novčane obaveze dostavljenih od Službe prodaje i naplate u vidu Tabelarnog pregleda broj:0503-01-33/22 od 07.02.2022.godine, i akta Uprave

broj 03-01-153/22 od 18.02.2022. godine, na 15. redovnoj sjednici održanoj u prostorijama Preduzeća Semira Frašte 22., dana 24. 02. 2022. godine donio

## ZAKLJUČAK

### I

Da KJKP "Toplane-Sarajevo" d.o.o., Sarajevo putem Ministarstva komunalne privrede i infrastrukture prostornog uređenja, građenja i zaštite okoliša pokrene inicijativu prema Vladi Kantona Sarajevo za donošenje propisa kojima će se utvrditi uvjeti i kriteriji za zaključenje ugovora o izmirenju dospjelog duga prema komunalnim javnim preduzećima u Kantonu Sarajevo na rate i otpisa zakonskih zateznih kamata između javnih komunalnih preuzeća u Kantonu Sarajevo kao povjerioca i korisnika komunalnih usluga kao dužnika.

### II

Prijedloge za davanje ovlaštenja za otpis kamata na novčane obaveze korisnika usluge grijanja-dužnicima KJKP "Toplane-Sarajevo" d.o.o., Sarajevo po neizmirenom dugu za isporučene usluge grijanja dostaviti Nadzornom odboru tek po donošenju propisa iz tačke I ovog Zaključka.

### III

Ovaj Zaključak stupa na snagu danom donošenja.

#### Obrazloženje

Problematika naplate i otpisa kamata je sastavni i neodvojivi dio problematike naplate potraživanja koje Preduzeće ima prema svojim korisnicima, što izuzetno opterećuje poslovanje Preduzeća, a koja je posljedica zakonskog konteksta i cjelokupnog ambijenta poslovanja komunalne djelatnosti u Kantonu Sarajevo, od neefikasnosti izvršnih postupaka do nepostojanja jedinstvene baze stambenog fonda u Kantonu Sarajevo.

S obzirom da se radi o značajnim sredstvima koja su potvrđena izvršnim sudskom odlukama, s obzirom na dilemu da li se otpisom kamata dovode u neravnopravan položaj drugi korisnici koji su redovno izmirili svoje obaveze ili već i platili kamatu i s obzirom na razloge propisivanja kamate: (prijetnjom kamatom potiču se korisnici da dug plaćaju blagovremeno, kamata je vrsta novčane kazne za one koji ne plaćaju obaveze blagovremeno i kamata je određen prihod preduzeća), to Nadzorni odbor smatra neophodnim da se otpis kamata po osnovu dugovanja za komunalne isporučene usluge u Kantonu Sarajevo uredi propisom koji će donijeti Vlada Kantona Sarajevo ili Skupština Kantona Sarajevo, a na osnovu koga bi postupala javna komunalna preduzeća u Kantonu Sarajevo.

**A4** Nadzorni odbor je jednoglasno donio Zaključak: Nadzorni odbor usvaja Izvještaj o nabavkama za period od 01. 01. do 31.01.2022. godine.

**Ad5** Nadzorni odbor je razmatrao Izvještaj o radu Odbora za reviziju sa 34. sjednice. Nakon kraće diskusije, Nadzorni odbor je usvojio Izvještaj sa dva glasa "za" i jednim "protiv" (Gosp.Smajkan).

**Ad6**

- Nadzorni odbor je informisana da je Ured za borbu protiv korupcije i upravljanje kvalitetom KS uputio zahtjev za dostavu dokumentacije na osnovu koje će se izvršiti provjere u vezi sa zaprimljenom prijavom o navodnim nepravilnostima koje se odnose na imenovanje v.d. Izvršnih direktora u KJKP "Toplane-Sarajevo" d.o.o. Po navodima iz podnesene prijave došlo je do kršenja Statuta Preduzeća, te je v.d. Izvršnim direktorima nezakonito produžen mandate. Stav Nadzornog odbora je da je imenovanje izvršeno zakonito. Gosp Smajkan ističe da je jedino nezakonito što još uvijek nije raspisan konkurs za izbor i imenovanje izvršnih direktora Preduzeća. Nadzorni odbor je pomenutu informaciju primio k znanju.

- Nadzorni odbor je informisan da je Vlada Kantona Sarajevo donijela Odluku o visini tarifnih stavova KJKP "Toplane-Sarajevo" d.o.o. Direktor je podsjetio na hronologiju dešavanja, na to da je Preduzeće u zadnja 2 mjeseca tri puta upućivalo zahtjev za povećanje cijene koštanja centralnog grijanja, a sve samo radi usklađivanju cijene centralnog grijanja sa novom važećom cijenom prirodnog gasa. Direktor je naglasio da povećanje cijene koštanja centralnog grijanja u iznosu od 10% Preduzeću nije dovoljno, Preduzeće će imati problem da ispoštuje i ispuni sve svoje obaveze i vrlo je upitno koliko će u tome uspjeti, ali i da se na Odluku Vlade KS nije moglo utjecati. Odluka se primjenjuje od 01.02.2022. godine, tako da januar mjesec 2022. godine nije pokriven novom cijenom kištanja centralnog grijanja, što Preduzeću, samo po tom osnovu, donosi gubitak u iznosu od 670.000 KM.

Nakon ove tačke Dnevnog reda sjednica je zaljučena.

## 16.REDOVNA SJEDNICA ODRŽANA 08. 03. 2022. GODINE

### DNEVNI RED:

#### 1. Utvrđivanje Prijedloga o Izmjenama i dopunama Plana nabavki za 2022. godinu

Ad1 Nadzorni odbor je sa dva glasa „ZA“ i jednim glasom „SUZDRŽAN“ (Gosp. Smajkan) donio Odluku u nastavku:

Na osnovu člana 30. Statuta KJKP "Toplane-Sarajevo" d.o.o. (OPU-IP: 60/2016, Odluka o izmjeni i dopuni Statuta broj: 00-2-V-01/19, broj: 00-4-V-01/19, i broj: 00-06-05/21) i Pravilnika za postupak nabavke (PR-SN-01-05-3; OP-8.4 QMS-01 od 07.10.2021. godine) u postupku izmjena i dopuna Plana nabavki za 2022. godinu Nadzorni odbor je po prijedlogu Uprave na 16. redovnoj sjednici održanoj 08.03.2022. godine donio O D L U K U:

#### I

Utvrđuje se Prijedlog izmjena i dopuna Plana nabavki KJKP "Toplane-Sarajevo" d.o.o. Sarajevo za 2022. godinu sukladno prijedlogu dostavljenom od Uprave Preduzeća.

Tabelarni pregled izmjena i dopuna Plana nabavki za 2022. godinu iz stava (1) ovog člana je u prilogu ove Odluke, i čini njen sastavni dio.

#### II

Izmjene i dopune Plana nabavki za 2022. godinu iz člana I ove Odluke objaviće se na Web stranici Preduzeća.

#### III

Zadužuje se Uprava da nabavke vrši u skladu sa Zakonom o javnim nabavkama i internim aktima Preduzeća.

#### IV

Ovaj Prijedlog izmjena i dopuna Plana nabavki KJKP "Toplane-Sarajevo" d.o.o. Sarajevo za 2022. godinu dostaviti Skupštini Preduzeća na odlučivanje

## 17. REDOVNA SJEDNICA ODRŽANA 19. 04. 2022. GODINE

### DNEVNI RED:

1. Donošenje odluke o utvrđivanju prijedloga cijena centralnog grijanja/visine tarifnih stavova za korisnike KJKP "Toplane-Sarajevo" d.o.o. Sarajevo

Ad1 Na osnovu člana 30. tačka 23. Statuta KJKP "Toplane-Sarajevo" d.o.o. -Sarajevo" d.o.o. (OPU-IP: 60/2016, Odluka o izmjeni i dopuni Statuta broj: 00-2-V-01/19, i 00-4-V-01/19 i 00-06-05/21 godine), u skladu sa članom 22. Zakona o komunalnim djelatnostima Kantona Sarajevo (Službene novine Kantona Sarajevo br.14/16;43/16;10/17;19/17,20/18,22/19), Nadzorni odbor, na prijedlog Uprave, na 17. sjednici održanoj u prostorijama Preduzeća ul. Semira Frašte 22. dana 19.04.2022. godine, donio je

### ODLUKU

o utvrđivanju prijedloga cijena centralnog grijanja/visine tarifnih stavova

#### I

Utvrdjuje se prijedlog cijene centralnog grijanja/visinu tarifnih stavova u Kantonu Sarajevo u skladu sa Tarifnim sistemom KJKP „Toplane-Sarajevo“ d.o.o. Sarajevo sa Metodologijom obračuna isporučene toplotne energije usvojenim Odlukom Vlade KS br. 02-05-25151-10/16 od 15.08.2016. godine i Odlukom Vlade KS o usvajanju izmjena Tarifnog sistema KJKP „Toplane-Sarajevo“ d.o.o. Sarajevo sa metodologijom obračuna toplotne energije br. 02-05-29645-2/18 od 09.08.2018. godine kako slijedi:

KATEGORIJE PROSTORA	Fakturiše se	Jedinica mjere	Tarifni stavovi	Važace cijene od 01.02.2022.	Visina tarifnih stavova (cijene)	% promjene (6/5)
1	2	3	4	5	6	7
<b>1. OBJEKTI BEZ MJERENJA TOPLOTNE ENERGIJE</b>						
<b>1.1. Korisnici - domaćinstva</b>						
Domaćinstva - cijena za jedinicu isporučene energije	7 mjeseci	KM/m <sup>2</sup>	Ts1	1,4287	1,6616	16,30
Domaćinstva - cijena za jedinicu priključne snage	12 mjeseci	KM/m <sup>2</sup>	Ts2	0,5758	0,6697	16,30
<b>1.2. Korisnici - poslovni prostori</b>						
Poslovni prostor - cijena jedinicu isporučene energije	7 mjeseci	KM/m <sup>2</sup>	Ts4	2,6441	3,0751	16,30
Poslovni prostor - cijena za jedinicu priključne snage	12 mjeseci	KM/m <sup>2</sup>	Ts5	0,9792	1,1388	16,30
<b>2. OBJEKTI SA UGRAĐENIM MJERILIMA</b>						
<b>2.1. Stambeni objekti sa ugrađenim mjerilima u kolektivnom stanovanju</b>						
Domaćinstva - cijena za jedinicu isporučene energije	kad se troši	KM/kWh	Ts3	0,0758	0,0881	16,30
Domaćinstva - cijena za jedinicu priključne snage	12 mjeseci	KM/m <sup>2</sup>	Ts2	0,5758	0,6697	16,30
<b>2.2. Poslovni objekti sa ugrađenim mjerilima u kolektivnom stanovanju</b>						
Poslovni prostori - cijena za jedinicu isporučene energije	kad se troši	KM/kWh	Ts7	0,1062	0,1235	16,30
Poslovni prostori - cijena za jedinicu priključne snage	12 mjeseci	KM/m <sup>2</sup>	Ts5	0,9792	1,1388	16,30
<b>2.3. Poslovni samostojeći objekti sa ugrađenim mjerilima</b>						
cijena za jedinicu isporučene energije*	kad se troši	KM/kWh	Ts7	0,1062	0,1235	16,30
cijena za jedinicu priključne snage*	12 mjeseci	KM/kW	Ts6	5,7154	6,6470	16,30
<b>3. SPECIFIČNI OBJEKTI SA MJERILIMA</b>						
cijena za jedinicu isporučene toplotne energije - linearno (specifični kupci)	kad se troši	KM/kWh	Ts8	0,1328	0,1545	16,30

Cijene su bez PDV-a

## II

Navedene cijene/visine tarifnih stavova predstavljaju izračun na osnovu povećanja veleprodajne cijene gasa od 01.11.2021 do 01.04.2022. godine za 57,34 %, a na bazi ostvarenja za prva tri mjeseca 2022. godine, usvojenih planskih tehničkih normativa, ostalih procjenjenih troškova i planiranih normativa prihoda za 2022. godinu.

## III

Cijene centralnog grijanja/visine tarifnih stavova iz člana I ove odluke primjenjuju od 01.04.2022. godine.

## IV

Ova Odluka se dostavlja Vladi Kantona Sarajevo putem Ministarstva komunalne privrede i infrastrukture, prostornog uređenja, građenja i zaštite okoliša da, u skladu sa članom 22. Zakona o komunalnim djelatnostima Kantona Sarajevo, odredi i usvoji cijene centralnog grijanja/visine tarifnih stavova za korisnike KJKP „Toplane-Sarajevo“ d.o.o., Sarajevo.

## 18. REDOVNA SJEDNICA ODRŽANA 28. 04. 2022. GODINE

## DNEVNI RED:

1. Usvajanje zapisnika sa 15. i 16. i 17. redovne sjednice Nadzornog odbora
2. Usvajanje Izvještaja o poslovanju KJKP «Toplane – Sarajevo» d.o.o. za period 01.01.-31.12.2021. godine sa finansijskim izvještajima i
  - Mišljenjem i Preporukom Odbora za reviziju uz Izvještaj Odjela interne revizije o reviziji finansijskih izvještaja KJKP "Toplane-Sarajevo" d.o.o. za 2021. godinu i
  - Izvještajem eksternog revizora o reviziji finansijskih izvještaja KJKP "Toplane – Sarajevo" d.o.o. za 2021. godinu
3. Donošenje odluke o nastavku rada Preduzeća na osnovu Izvještaja o poslovanju za period 01.01.- 31. 12. 2021. godine
4. Prijedlog raspodjele ostvarene dobiti za 2021. godinu
5. Donošenje odluke o razrješenju v.d. Izvršnih direktora:
  - Izvršni direktor tehničkih poslova
  - Izvršni direktor pravnih, općih i ekonomskih poslova
6. Donošenje odluke o imenovanju v.d. izvršnih direktora:
  - Izvršni direktor tehničkih poslova
  - Izvršni direktor pravnih, općih i ekonomskih poslova
7. Donošenje odluke o raspisivanju konkursa za izbor i imenovanje članova Uprave KJKP"Toplane-Sarajevo"d.o.o. Sarajevo :
  - Izvršni direktor tehničkih poslova
  - Izvršni direktor pravnih, općih i ekonomskih poslova
8. Donošenje odluke o imenovanju Komisije za provođenje konkursne procedure za izbor i imenovanje članova Uprave KJKP"Toplane-Sarajevo"d.o.o.
9. Donošenje odluke o izmjeneni Organizacionih upustava:
  - Uprave
  - Službe finansija
10. Informacija o prodaji, naplati i potraživanjima centralnog grijanja za period 01.01.-28.02.2022. godine
11. Izvještaj o provedenim postupcima nabavke za mjesec FEBRUAR 2022. godine
12. Davanje ovlaštenja za zaključenje ugovora o izmirenu duga na rate, traži se
13. Utvrđivanje Prijedloga dokumenta „Strategija razvoja KJKP"Toplane-Sarajevo"d.o.o. Sarajevo za period 2022.-2027. godina“
14. Izvještaj o radu sa 35. i 36. sjednice Odbora za reviziju
15. Tekuća pitanja

Ad1 Zapisnici sa 15., 16. i 17. redovne sjednice Nadzornog odbora su jednoglasno usvojeni.

Ad2 Na osnovu člana 257. a u svezi s članom 303. Zakona o privrednim društvima, (Službene novine F/BiH broj: 81/2015 i 75/21), i člana 30. Statuta KJKP „ Toplane-Sarajevo“ d.o.o., (OPU-IP: 60/2016, Odluka o izmjeni i dopuni Statuta broj: 00-2-V-01/19, broj: 00-4-V-01/19, i broj: 00-06-05/21), Nadzorni odbor je, po podnesenom Izvještaju Uprave o poslovanju Preduzeća za period 01.01.-31.12.2021. godine i Mišljenju Odbora za reviziju broj 02-37-04/22 od 19.04.2022.godine, na 18. redovnoj sjednici održanoj u prostorijama Preduzeća Semira Frašte 22., Sarajevo, dana 28.04.2022. godine donio



ODLUKU  
O USVAJANJU IZVJEŠTAJA O POSLOVANJU ZA 2021. GODINU

I

Usvaja se izvještaj Uprave o poslovanju za 2021. godinu sa finansijskim izvještajima po godišnjem obračunu za period 01.01.- 31.12.2021. godine:

1. Bilans stanja- Izvještaj o finansijskom položaju na kraju godine
2. Bilans uspjeha- Izvještaj o ukupnom rezultatu za godinu
3. Izvještaj o gotovinskim tokovima
4. Izvještaj o promjenama na kapitalu
5. Bilješke uz finansijske izvještaje,

te Izvještajem eksternog revizora i Izvještajem Odbora za reviziju o izvršenoj reviziji finasijskih izvještaja KJKP“Toplane-Sarajevo“ d.o.o. za period koji se završava na dan 31.12.2021. godine.

II

Odluku sa Izvještajem o poslovanju za 2021. godinu, Izvještajem eksternog revizora, i Izvještajem Odbora za reviziju o izvršenoj reviziji finasijskih izvještaja KJKP“Toplane-Sarajevo“ d.o.o. za period koji se završava na dan 31.12.2021. godine, Izvještajem o radu Odbora za reviziju i Izvještajem o radu Nadzornog odbora dostaviti Skupštini Preduzeća na usvajanje.

Ad3 Na osnovu člana 257, a u svezi s članom 303 Zakona o privrednim društvima, (Službene novine F/BiH broj 81/2015 i 75/21), te u skladu sa članom 185. Zakona o privrednim društvima i članom 30 Statuta KJKP „Toplane-Sarajevo“ d.o.o. ( OPU-IP: 60/2016, Odluka o izmjeni i dopuni Statuta broj: 00-2-V-01/19, broj: 00-4-V-01/19, i broj: 00-06-05/21), Nadzorni odbor je, po podnesenom Izvještaju Uprave o poslovanju Preduzeća za period 01.01.-31.12.2021. godine, Prijedlogu Uprave o nastavku rada Preduzeća broj. 03-03-02-186/ 22 od 25.02.2022. godine i Mišljenju Odbora za reviziju broj: 02-37-05/22 od 19.04.2022. godine na 18. redovnoj sjednici održanoj u prostorijama Preduzeća Semira Frašte 22., Sarajevo, dana 28.04.2022.godine utvrdio Prijedlog odluke o nastavku rada preduzeća i pokriću gubitka:

U skladu sa članom 185. Zakona o privrednim društvima, donosi se odluku o nastavku rada Preduzeća s obzirom da je Preduzeće u 2021. godini poslovalo pozitivno, a iskazani gubitak u poslovanju iznad visine kapitala u iznosu 66.128.683,00 KM je posljedica nerealizovanja Odluka Skupštine Preduzeća broj: 00-02-02/21 od 25.06.2021.godine.

Nepokrivene gubitke u poslovanju koji sa danom 31.12.2021. godine iznose 93.001.403,00 KM pokriti u skladu sa Odlukama Skupštine Preduzeća broj : 00-02-02/21 od 25.06.2021.godine.

Ovaj Prijedlog dostaviti Skupštini Preduzeća na odlučivanje.

A4 Na osnovu člana 8 st.1. t.f) Zakona o javnim preduzećima u Federaciji Bosne i Hercegovine (Sl. Novine F/BiH broj:8/05, 81/08, 22/09, 109/12) i člana 30 st. 1. t. 10. Statuta KJKP „Toplane-Sarajevo“ d.o.o., (OPU-IP: 60/2016, Odluka o izmjeni i dopuni Statuta broj: 00-2-V-01/19, broj: 00-4-V-01/19, i broj: 00-06-05/21), Sarajevo, povodom Prijedloga Uprave o raspodjeli dobiti za 2021. godinu, a po prethodno datom Mišljenju Odbora za reviziju broj: 02-37-06/ 22 od 19.04.2022. godine, Nadzorni odbor na 18. redovnoj sjednici održanoj u prostorijama Preduzeća, ul. Semira Frašte 22, Sarajevo, dana 28.04.2022. godine Skupštini Preduzeća d a j e M I Š L J E N J E:

1. Prijedlog Uprave Preduzeća o raspodjeli dobiti Preduzeća za 2021. godinu je u skladu sa odredbama Zakona o privrednim društvima, Zakona o javnim preduzećima i odredbama Statuta KJKP „Toplane-Sarajevo“, d.o.o..
2. Prijedlog sadrži obrazloženje i razloge za takav način upotrebe dobiti, što je u skladu sa članom 37. i 38. Zakona o javnim preduzećima u F/BiH.

3. O Prijedlogu raspodjele dobiti Preduzeća za 2021. godinu Odbor za reviziju je dao pozitivno Mišljenje broj: 02-37-06/22 od 19.04.2022. godine
4. Iz navedenih razloga utvrđeni Prijedlog odluke o raspodjeli dobiti za 2021. godinu može se uputiti Skupštini Preduzeća na odlučivanje.
5. Nadzorni odbor, u skladu sa članom 257 st. 1 t. g) Zakona o privrednim društvima, a u vezi sa članom 303 istoga Zakona predlaže Skupštini Preduzeća da usvoji Prijedlog i donese Odluku o raspodjeli dobiti za 2021. godinu.

Na osnovu člana 257. a u svezi s članom 303. Zakona o privrednim društvima, (Službene novine F/BiH broj 81/2015 i 75/21) i člana 30. Statuta KJKP „Toplane-Sarajevo“ d.o.o. (OPU-IP: 60/2016, Odluka o izmjeni i dopuni Statuta broj: 00-2-V-01/19, broj: 00-4-V-01/19, i broj: 00-06-05/21), Nadzorni odbor je, po podnesenom Izvještaju Uprave o poslovanju Preduzeća za period 01.01.-31.12.2021. godine, Prijedlogu Upraveo raspodjeli dobiti broj: 03-01-393/22 od 06.04.2022. godine i Mišljenju Odbora za reviziju 02-37-06/22 od 19.4.2022.godine, na 18. redovnoj sjednici održanoj u prostorijama Preduzeća Semira Frašte 22., Sarajevo, dana 28.04.2022. godine utvrdio Prijedlog odluke o raspodjeli dobiti za 2021. godinu i to na način:

Ostvarena dobit za 2021. godinu u iznosu od 4.286.859,00 KM raspodjeljuje se na način da se istom pokrije gubitak iznad visine kapitala- dio gubitka iz 2012. godine.

Ovaj Prijedlog dostaviti Skupštini Preduzeća na odlučivanje.

**Ad5.** Na osnovu člana 30. Statuta KJKP „Toplane- Sarajevo“ d.o.o., Sarajevo, (OPU-IP: 60/2016, Odluka o izmjeni i dopuni Statuta broj: 00-2-V-01/19, broj: 00-4-V-01/19 i broj: 00-06-05/21), Nadzorni odbor je na 18. redovnoj sjednici održanoj u prostorijama Preduzeća, Semira Frašte 22., Sarajevo, dana 28. 04. 2022. godine donio O D L U K U O RAZRJEŠENJU V.D. IZVRŠNIH DIREKTORA

Razrješuje se dužnosti u Upravi Preduzeća:

- MIRZA MUSIĆ, v.d. Izvršnog direktora za tehničke poslove;
- AMEL ĐOGIĆ, v.d. Izvršnog direktora za finansijske i opće poslove

V.d. Izvršni direktori se razrješuju sa danom 28. 04. 2022. godine.

Ova odluka stupa na snagu danom donošenja.

**Ad6** Na osnovu člana 30. i 43. Statuta KJKP „Toplane- Sarajevo“ d.o.o., Sarajevo (OPU-IP: 60/2016., Odluka o izmjeni i dopuni Statuta broj: 00-2-V-01/19, broj: 00-4-V-01/19 i broj: 00-06-05/21), Nadzorni odbor je, na prijedlog Direktora Preduzeća, na 18. redovnoj sjednici održanoj u prostorijama Preduzeća Semira Frašte 22., Sarajevo, dana 28. 04. 2022. godine donio O d l u k u o i m e n o v a n j u v. d. č l a n o v a U p r a v e P r e d u z e ć a

## I

Mirza Musić, dipl. ing. mašinstva, nastanjen u Sarajevu, ul. Trg Sarajevske olimpijade broj 13, imenuje se za vršioca dužnosti Izvršnog direktora tehničkih poslova KJKP „Toplane-Sarajevo“ d.o.o., Sarajevo.

Amel Đogić, dipl. pravnik, nastanjen u Sarajevu, ul. Porodice Ribar broj 5, imenuje se za vršioca dužnosti Izvršnog direktora pravnih, ekonomskih i općih poslove KJKP „Toplane-Sarajevo“ d.o.o., Sarajevo.

## II

Imenovani iz člana I ove Odluke će obavljati funkciju v.d. Izvršnog direktora počev od 28.04.2022. do okončanja konkursne procedure za izbor i imenovanje, a najduže 6 mjeseci od dana imenovanja.

### III

Ugovorom između Preduzeća i v.d. izvršnih direktora urediće se položaj, ovlaštenja, odgovornosti i prava v.d. izvršnih direktora Preduzeća.

Za vrijeme obavljanja funkcije v.d. izvršnih direktora, imenovanim će se vršiti obračun plaće („neto na ruke“) u iznosu od 95 % od iznosa osnovne plaće Direktora Preduzeća, utvrđene u skladu sa, članom 9 st. (3) Zakona o platama i naknadama članova organa upravljanja i drugih organa institucija Kantona Sarajevo, kantonalnih javnih preduzeća i javnih ustanova čiji je osnivač Kanton Sarajevo („Službene novine Kantona Sarajevo broj 10/16) i člana 38 st. (1) Uredbe o određivanju visine plaća i naknada organa upravljanja i drugih organa institucija Kantona Sarajevo, kantonalnih javnih preduzeća i ustanova čiji je osnivač Kanton Sarajevo („Službene novine Kantona Sarajevo broj 41/16 i Odlukom Skupštine Preduzeća, broj: 00-4V-02/16 od 29.11.2016. godine.

### IV

Ova odluka stupa na snagu danom donošenja, a ima se objaviti na WEB stranici Preduzeća, u Službenim novinama Kantona Sarajevo i dostaviti Registru imenovanih lica u Kantonu Sarajevo.

### Ad7

Na osnovu člana 41. i 42. Statuta KJKP „Toplane –Sarajevo“, d.o.o., Sarajevo (broj: OPU-IP :60/2016) i Odluka o izmjeni i dopuni Statuta( broj 00-02-V-01/19, broj 00-04-V-01/19 i 00-06-05/21 ), Nadzorni odbor KJKP „Toplane-Sarajevo“ d.o.o.,Sarajevo na 18. redovnoj sjednici održanoj u prostorijama Preduzeća, Ul. Semira Frašte 22, Sarajevo, dana 28.04.2022. godine donio je

### ODLUKU

#### O RASPISIVANJU JAVNOG KONKURSA ZA IZBOR I IMENOVANJE ČLANOVA UPRAVE KJKP „TOPLANE-SARAJEVO“ D.O.O., SARAJEVO

#### Član I

#### ( POZICIJA)

Raspisuje se javni konkurs za izbor i imenovanje članova Uprave KJKP „Toplane-Sarajevo“ d.o.o., Sarajevo, sa sjedištem u ul. Semira Frašte 22, 71000 Sarajevo, (u daljem tekstu Preduzeće).

Javni konkurs se raspisuje za sljedeće pozicije:

1. Izvršni direktor tehničkih poslova,
2. Izvršni direktor pravnih, općih i ekonomskih poslova,

#### Član II

#### (MANDAT)

Mandat Izvršnih direktora je četiri godine i vezan je za mandat Direktora.

Položaj , ovlaštenja, odgovornosti i prava Izvršnih direktora uređuju se ugovorom koji zaključuju sa Direktorom Preduzeća uz odobrenje Nadzornog odbora Preduzeća u skladu sa važećim propisima.

#### Član III

#### (OPIS POZICIJE)

Uprava Preduzeća je nadležna da: organizuje rad i rukovodi poslovanjem, izvještava nadzorni odbor i druge nadležne organe o radu i poslovanju Preduzeća, provodi Statut i Etički kodeks, razmatra plan rada i poslovanja i

prati njegovu realizaciju, donosi akte potrebne za provođenje postupka nabavki, daje prijedlog raspodjele dobiti, daje prijedlog načina pokrivanja gubitaka, predlaže cijene centralnog grijanja, utvrđuje strategiju zapošljavanja i otpuštanja zaposlenika u slučaju potrebe za novim ili ukidanju radnih mjesta, utvrđuje mikro organizaciju Preduzeća i sistematizaciju radnih mjesta, osigurava zakonitost rada Preduzeća, predlaže opšte akte, donosi operativne akte, procedure i uputstva, donosi poslovnik o radu, saziva skupštinu Preduzeća, imenuje predsjednika i članove komisija zavisno o procijenjenim potrebama, obavlja i druge poslove neophodne za poslovanje Preduzeća u skladu sa zakonom, podzakonskim propisima, Statutom i općim aktima Preduzeća.

Izvršni direktori organizuju rad i rukovode poslovanjem u skladu sa Statutom, Pravilnikom o radu i Organizacionim upustvom Uprave Preduzeća, zastupaju i predstavljaju Preduzeće u obimu koji im odredi Direktor Preduzeća.

#### Član IV (USLOVI ZA IZBOR I IMENOVANJE)

Kandidat mora ispunjavati sljedeće opće i posebne uslove:

IV-( A) Opći uslovi za sve pozicije: 1. Izvršni direktor tehničkih poslova 2. Izvršni direktor pravnih, općih i ekonomskih poslova.

Kandidat koji se kandiduje za bilo koju od navedenih pozicija mora ispunjavati sljedeće uslove:

1. Da je stariji od 18 godina i da nije stariji od 65 godina na dan imenovanja;(dokaz: izvod iz matične knjige rođenih)
2. Da je zdravstveno sposoban za obavljanje poslova na koje se prijavljuje;(dokaz: ljekarsko uvjerenje)
3. Da je državljanin Bosne i Hercegovine;(dokaz: uvjerenje o državljanstvu)
4. Da nije osuđivan za krivično djelo i za prekršaj nespojiv s dužnošću u upravi pet godina od dana pravosnažnosti presude, uključujući vrijeme zatvorske kazne;(dokaz: potpisana izjava kandidata ovjerena u općini ili od notara)
5. Da mu presudom suda nije zabranjeno obavljanje aktivnosti u nadležnosti uprave;(dokaz: potpisana izjava kandidata ovjerena u općini ili od notara)
6. Da ne vrši funkciju predsjednika ili člana nadzornog odbora ili uprave drugog privrednog društva ili institucije;(dokaz: pisana izjava kandidata ovjerena u općini ili od strane notara)
7. Da nije izabrani zvaničnik, nosilac izvršnih funkcija ili savjetnik koji obavlja javne funkcije u institucijama vlasti;(dokaz: pisana izjava kandidata ovjerena u općini ili od strane notara)
8. Da nije otpušten iz državne službe kao rezultat disciplinske mjere na bilo kojem nivo vlasti u Bosni i Hercegovini ili otpušten iz privrednog subjekta na osnovu povrede obaveza iz radnog odnosa u periodu od od tri godine od dana objavljivanja javnog konkursa;(dokaz: potpisana izjava kandidata ovjerena u općini ili od strane notara)
9. Da se na kandidata ne odnosi član IX Ustava Bosne i Hercegovine;(dokaz: potpisana izjava kandidata ovjerena u općini ili od strane notara)
10. Da ne vrši funkciju u političkoj stranci;(dokaz: potpisana izjava kandidata ovjerena u općini ili od notara)
11. Da ne postoje druge zakonske smetnje za obavljanje poslova za koje kandidat konkuriše;(dokaz: potpisana izjava kandidata ovjerena u općini ili kod notara)

12. Da je prošao ili da se obaveže da će proći stručno usavršavanje u skladu sa Uredbom o usavršavanju predsjednika i članova nadzornih odbora i uprava privrednih društava sa učešćem državnog kapitala. (dokaz: certifikat o završenom usavršavanju ili potpisana izjava kandidata ovjerena u općini ili od notara)

IV- (B) Posebni uslovi za svaku poziciju pojedinačno:

IV (B) 1. Posebni uslovi ZA POZICIJU POD REDNIM BROJEM 1. - IZVRŠNI DIREKTOR TEHNIČKIH POSLOVA

Kandidat koji se kandiduje za Izvršnog direktora tehničkih poslova mora ispunjavati slijedeće uslove:

1. da posjeduje visoku stručnu spremu „240 ECTS bodova“, mašinskog ili elektrotehničkog smjera,  
(dokaz: Diploma o stručnoj spremi);
2. da ima najmanje 5 (pet) godina radnog iskustva u struci, od čega najmanje 1 (jedna) godina na rukovodnim radnim mjestima, (dokaz: potvrda o radnom i rukovodnom iskustvu);
3. organizacione i komunikativne sposobnosti, (intervju);
4. poznavanje djelatnosti Preduzeća, (intervju).

IV(B) 2. Posebni uslovi ZA POZICIJU POD REDNIM BROJEM 2.- IZVRŠNI DIREKTOR PRAVNIH, OPĆIH I EKONOMSKIH POSLOVA

Kandidat koji se kandiduje za Izvršnog direktora pravnih, općih i ekonomskih poslova mora ispunjavati slijedeće uslove:

1. da posjeduje visoku stručnu spremu „240 ECTS bodova“, pravnog ili ekonomskog smjera, (dokaz: diploma o stručnoj spremi);
2. da ima najmanje 5 (pet) godina radnog iskustva u struci, od čega najmanje 1 (jedna) godina na rukovodnim radnim mjestima, (dokaz: potvrda o radnom i rukovodnom iskustvu);
3. organizacione i komunikativne sposobnosti, (intervju);
4. poznavanje djelatnosti Preduzeća, (intervju).

V

(POTREBNA DOKUMENTACIJA)

Potrebni dokumenti:

1. prijava
2. biografija sa adresom i kontakt telefon
3. kopija lične karte
4. izvod iz matične knjige rođenih
5. uvjerenje o državljanstvu
6. potpisana izjava ovjerena od općinskog organa ili notara za tačku IV-A: 4,5,6,7,8,9,10 i 11.
7. certifikat o usavršavanju ili potpisanu izjavu ovjerenu u općini ili od strane notara da će proći stručno usavršavanje iz tačke 12. poglavlja IV-(A) Konkursa
8. diploma o stečenoj stručnoj spremi
9. dokaz o radnom i rukovodnom iskustvu

VI

(OBJAVLJIVANJE JAVNOG KONKURSA)

Javni konkurs za izbor i imenovanje članova Uprave KJKP „Toplane-Sarajevo“ d.o.o. će se objaviti na Web stranica Preduzeća ([www.toplanesarajevo.ba](http://www.toplanesarajevo.ba)), intranet stranica Preduzeća, u Službenim novinama Kantona Sarajevo i Dnevni novinama „Dnevni Avaz“.

Javni konkurs ostaje otvoren 15 dana od dana posljednjeg objavljivanja.

NAPOMENA:

Kandidati koji prođu izbor dužni su na zahtjev Preduzeća dostaviti uvjerenje o zdravstvenoj sposobnosti.

Preduzeće zadržava pravo da zatraži od nadležnih organa dokaze da kandidat nije osuđivan za krivično djelo i za prekršaj nespojiv s dužnošću u upravi pet godina od dana pravosnažnosti presude, uključujući vrijeme zatvorske kazne i da mu presudom suda nije zabranjeno obavljanje aktivnosti u nadležnosti uprave.

Prijava i biografija moraju biti osobno potpisane.

Tražena dokumentacija mora biti u originalu ili ovjerene fotokopije.

Kandidati koji uđu u uži izbor biće pozvani na intervju u roku 10 dana od dana isteka roka za podnošenje prijava.

Prijave kandidata s kojima se ne stupi u kontakt u roku od 10 dana od dana isteka roka za podnošenje prijava, neće se uzimati u razmatranje u daljem postupku izbora.

Komisija zadržava pravo provjere svih podataka, izjava i drugih dokumenata kandidata.

Prijave sa traženim dokazima dostaviti lično ili poštom na adresu:

KJKP "Toplane-Sarajevo" d.o.o. Sarajevo  
Ul. Semira Frašte br.22  
71000 SARAJEVO  
(sa naznakom)

PRIJAVA ZA JAVNI KONKURS ZA IZBOR I IMENOVANJE ČLANOVA UPRAVE KJKP „TOPLANE-SARAJEVO“ D.O.O., SARAJEVO za poziciju

1. Izvršni direktor tehničkih poslova
2. Izvršni direktor pravnih, općih i ekonomskih poslova

Prijave na javni konkurs se podnose Komisiji za izbor i imenovanje članova Uprave Preduzeća u zatvorenoj koverti sa naznakom – NE OTVARAJ- PRIJAVA NA JAVNI KONKURS – SA NAVOĐENJEM TAČNE POZICIJE NA KOJU SE KONKURIŠE.

Nepotpisane, neblagovremene prijave i prijave sa nepotpunom traženom dokumentacijom neće se uzeti u razmatranje, kao ni prijave koje nisu kovertirane i adresirane na način propisan Konkursom.

Preduzeće nije obavezno vraćati dokumentaciju dostavljenu uz prijavu.

#### Ad8

Na osnovu člana 47. Statuta KJKP "Toplane- Sarajevo"d.o.o. (OPU-IP: 60/2016., Odluka o izmjeni i dopuni Statuta broj: 00-2-V-01/19, broj: 00-4-V-01/19 i broj: 00-06-05/21) , Nadzorni odbor je na 18. redovnoj sjednici ,održanoj 28.04.2022. godine donio Odluku o imenovanju komisije za provođenje konkursa za izbor i imenovanje članova Uprave KJKP „Toplane- Sarajevo“ d.o.o.:

#### I

U Komisiju za provođenje Konkursa za izbor i imenovanje članova Uprave KJKP "Toplane-Sarajevo" d.o.o., i to: Izvršnog direktora tehničkih poslova i Izvršnog direktora pravnih, općih i ekonomskih poslova, imenuju se:

1. Fikret Nukica, predsjednik
2. Enver Smajkan , član
3. Muhamed Bekto , član

Za sekretara Komisije se imenuje Sulejman Bajrić.

#### II

Komisija ima sljedeće zadatke:

- da evidentira prijave svih kandidata prijavljenih na Konkurs,

- da razmotri prijave, odnosno provjeri traženu dokumentaciju, s obzirom na blagovremenost prijave i potpunost dokumentacije,
- sastaviti listu s užim izborom najboljih kandidata koji ispunjavaju kriterije za imenovanje propisane Konkursom,
- pozvati na intervju sve kandidate s liste sa užim izborom,
- dati svakom kandidatu pozvanom na intervju da potpiše obrazac u kojem će iznijeti bilo koje pitanje koje bi moglo dovesti do sukoba interesa u slučaju da dođe do njegovog imenovanja,
- zahtjevati od kandidata da daju podatke o ranijim neposrednim rukovodiocima od kojih se mogu dobiti preporuke i informacije o kandidatu,
- osigurati da se intervju obavi na način da se ispoštuju principi: zakonitosti, kvaliteta, provjere od učesnika, ravnopravnosti učesnika u postupku, i transparentnosti,
- zadokumentovati sve odluke koje potiču od intervjuja uključujući i one sa odbijenicom,
- osigurati u toku intervjuja da su svi kandidati upotpunosti upoznati sa standardom ličnog integriteta koji se traži za lica imenovana na poziciju Uprave, da su pitanja o sukobu interesa razjašnjena i detaljno razmotrena, da su svi kandidati upotpunosti informisani o pravu prigovora protiv imenovanja koje se razmatra.
- Sačiniti rang listu sa najboljim kandidatima za poziciju Izvršnih direktora, na osnovu koje će Direktor Nadzornom odboru predložiti konačno imenovanje Izvršnih direktora u Upravu Preduzeća i to za poziciju: 1. Izvršnog direktora tehničkih poslova i 2. Izvršnog direktora pravnih, općih i ekonomskih poslova.

### III

Odluka stupa na snagu danom donošenja.

**Ad9** Na osnovu člana 30. i 34. Statuta KJKP "Toplane Sarajevo" d.o.o. (Prečišćeni tekst OPU-IP:60/2016 ,i Odluka o izmjenama Statuta KJKP „Toplane Sarajevo” d.o.o. broj 00-2-V-01/19, broj 00-4-V-01/19 i broj: 00-06-05/21), Nadzorni odbor je, na Prijedlog Uprave, uz konsultaciju Sindikalnog odbora, na 18. redovnoj sjednici održanoj u prostorijama Preduzeća, ul. Semira Frašte br. 22, dana 28.04.2022. godine donio O D L U K U O ODOBRAVANJU ORGANIZACIONOG UPUTSTVA UPRAVE

### I

Odobrava se Organizaciono uputstvo Uprave: OU-UP-5-3-01-1-2.

### II

Oganizaciono uputstvo iz tačke I ove Odluke čini sastavni dio Pravilnika o radu.

### III

Stupanjem na snagu ove Odluke stavlja se van snage Organizaciono uputstvo Uprave: OU-UP-5.3-01-1-1.

### IV

Ova Odluka stupa na snagu osmog dana od dana objavljivanja na oglasnoj ploči Preduzeća.

Također, Nadzorni odbor je informisan o potrebi izmjene Organizacionog uputstva Službe finansija, koja je obrazložena u Materijalu za sjednicu, te je Nadzorni odbor jednoglasno donio Odluku u nastavku:

Na osnovu člana 30. i 34. Statuta KJKP "Toplane Sarajevo" d.o.o. (Prečišćeni tekst OPU-IP:60/2016, i Odluka o izmjenama Statuta KJKP „Toplane Sarajevo” d.o.o. broj 00-2-V-01/19, broj 00-4-V-01/19 i broj: 00-06-05/21), Nadzorni odbor je, na Prijedlog Uprave, uz konsultaciju Sindikalnog odbora, na 18. redovnoj sjednici održanoj u prostorijama Preduzeća, ul. Semira Frašte br. 22, dana 28.04.2022. godine donio

## O D L U K U O ODOBRAVANJU ORGANIZACIONOG UPUTSTVA

### I

Odobrava se Organizaciono uputstvo Službe Finansija:OU-SF-5.3-01-1-3.

### II

Oganizaciono uputstvo iz tačke I ove Odluke čini sastavni dio Pravilnika o radu.

### III

Stupanjem na snagu ove odluke stavlja se van snage Organizaciono uputstvo Službe :OU-SF-5.3-01-1-2.

### IV

Ova odluka stupa na snagu osmog dana od dana objavljivanja na oglasnoj ploči Preduzeća.

**Ad10** Nakon kraćeg uvodnog izlaganja i diskusije Nadzorni odbor jednoglasno donosi Zaključak u nastavku:

Nadzorni odbor je primio k znanju Informaciju o potraživanjima i naplati centralnog grijanja u periodu od 01.01. do 28. 02. 2022. godine.

**Ad11** Zaključak: Nadzorni odbor usvaja Izvještaj o nabavkama za period od 01. 02. do 28.02.2022. godine.

**Ad12** Nadzorni odbor je sa dva glasa "ZA" i to: Dragana Duvnjaka i Fikreta Nukice, te jednim glasom "SUZDRŽAN" Envera Smajkana donio Odluku kako slijedi:

Na osnovu člana II Odluke o utvrđivanju povoljnijih uslova za zaključenje ugovora o izmirenju dospjelog duga prema javnim preduzećima (Sl. Novine FBiH br.3/10, 90/14, 36/16) i člana 30 i 34 Statuta KJKP "Toplane- Sarajevo" d.o.o., Sarajevo (OPU-IP: 60/2016, Odluka o izmjeni i dopuni Statuta broj: 00-2-V-01/19, i broj: 00-4-V-01/19, i broj: 00-06-05/21), te shodno saglasnosti Skupštine Preduzeća datoj Odlukom Skupštine Preduzeća broj:00-07-01/22 od 28. 01.2022.godine, Nadzorni odbor je na 18. redovnoj sjednici održanoj u prostorijama Preduzeća Semira Frašte 22., dana 28.04. 2022. godine donio O D L U K U:

### I

Daje se ovlaštenje Upravi Preduzeća da u skladu sa Odlukom o utvrđivanju povoljnijih uslova za zaključenje ugovora o izmirenju dospjelog duga prema javnim preduzećima (Sl. Novine FBiH br.3/10, 90/14, 36/16) zaključi ugovor o izmirenju dospjelog duga na rate između KJKP "Toplane-Sarajevo"d.o.o, kao povjerioca i dužnika:

JU „KULTURNO SPORTSKI CENTAR I RADIO ILIJAŠ“, sa sjedištem Ilijašu, ul. Hašima Spahića br.23., šifra korisnika 9994580784 i 9994580148

### II

Predmet ovog ugovora je ukupan dug , glavnica i sudski troškovi, koji dužnik duguje KJKP "Toplane -Sarajevo" d.o.o. za izvršene usluge grijanja .



### III

Regulisanje kamate po ovom dugu izvršiće se aneksom ugovora iz tačke jedan ove odluke, a u skladu sa Odlukom o utvrđivanju povoljnijih uslova za zaključenje ugovora o izmirenju dospjelog duga prema javnim preduzećima (Sl. Novine FBiH br. 3/10, 90/14, 36/16).

### IV

Ovlašćuje se direktor Sejfo Ušanović da u ime Preduzeća KJKP "Toplane- Sarajevo" d.o.o. potpiše Ugovor o izmirenju dospjelog duga na rate sa dužnikom iz tačke I ove odluke a u tekstu kao u prilogu 1 ove odluke.

### V

Ova odluka stupa na snagu danom donošenja.

Ad13 Na osnovu člana 30 Statuta KJKP "Toplane-Sarajevo", d.o.o, Sarajevo, (OPU-IP: 60/2016, Odluka o izmjeni i dopuni Statuta broj: 00-2-V-01/19, i broj: 00-4-V-01/19, i broj: 00-06-05/21) Nadzorni odbor je, na prijedlog Uprave, na 18. redovnoj sjednici održanoj u prostorijama Preduzeća, Semira Frašte 22., Sarajevo, dana 28.04.2022.godine, donio ODLUKU

### I

Utvrđuje se Prijedlog Strategije razvoja KJKP „Toplane-Sarajevo“ d.o.o. za period 2022-2027. godina.

### II

„Strategije razvoja KJKP „Toplane-Sarajevo“ d.o.o. za period 2022-2027. godina“ čini sastavni dio ove Odluke.

### III

Ovu Odluku zajedno sa „Strategijom razvoja KJKP „Toplane-Sarajevo“ d.o.o. za period 2022-2027. godina“ dostaviti Skupštini Preduzeća na odlučivanje.

Ad14 Nadzorni odbor je razmatrao Izvještaj o radu Odbora za reviziju sa 35. i 36. sjednice. Nakon kraće diskusije, Nadzorni odbor je usvojio Izvještaj sa dva glasa "ZA" ( Gops. Duvnjak i Gosp. Nukica) i jednim glasom "SUZDRŽAN" ( Gosp.Smajkan).

Ad15 Nadzorni odbor je jednoglasno donio Zaključak da se nalaže Upravi putem SFOP-a da bar jednom godišnje ( pred kraj godine) prikaže zatezne kamate kroz obavještenje korisnicima.

Nakon ove tačke Dnevnog reda sjednica je zaljučena.

## 19. REDOVNA SJEDNICA ODRŽANA 17. 05. 2022. GODINE

### DNEVNI RED

1. Usvajanje Zapisnika sa 18. redovne sjednice Nadzornog odbora
2. Donošenje odluke o utvrđivanju Prijedloga Rebalansa plana poslovanja za 2022. godinu
3. Donošenje odluke o utvrđivanju Prijedloga Rebalans Plana nabavki za 2022. godinu
4. Donošenje odluke po Žalbi/Prigovorima na Odluku o prijemu u radni odnos:  
- Kenan Sabljica

- **Amila Zahić**
- **Sabina Hromo**

## 5. Tekuća pitanja

**Ad1** Zapisnik sa 18. redovne sjednice Nadzornog odbora je jednoglasno usvojen.

**Ad2** Nakon kraće diskusije Nadzorni odbor je jednoglasno donio Odluke u nastavku:

Na osnovu člana 30. Statuta KJKP "Toplane-Sarajevo" d.o.o. (OPU-IP: 60/2016, Odluka o izmjeni i dopuni Statuta broj: 00-2-V-01/19, broj: 00-4-V-01/19 i 00-06-05/21), Nadzorni odbor je po prijedlogu Uprave na 19. redovnoj sjednici održanoj 17.05.2022. godine donio **O D L U K U**:  
Utvrđuje se Prijedlog Rebalansa Plana poslovanja KJKP „Toplane-Sarajevo“ d.o.o. Sarajevo za 2022. godinu, koji čini sastavni dio ove Odluke.

Ovaj Prijedlog Rebalansa Plana poslovanja KJKP „Toplane-Sarajevo“ d.o.o. Sarajevo za 2022. godinu dostaviti Skupštini Preduzeća na odlučivanje.

**Ad3** Na osnovu člana 30. Statuta KJKP "Toplane-Sarajevo" d.o.o. (OPU-IP: 60/2016, Odluka o izmjeni i dopuni Statuta broj: 00-2-V-01/19, broj: 00-4-V-01/19, i broj: 00-06-05/21) i Pravilnika za postupak nabavke (PR-SN-01-05-3; OP-8.4 QMS-01 od 07.10.2021. godine) u postupku Rebalansa Plana nabavki za 2022. godinu, Nadzorni odbor je po prijedlogu Uprave na 19. redovnoj sjednici održanoj 17.05.2022. godine donio

**O D L U K U**:

Utvrđuje se Prijedlog Rebalansa Plana nabavki KJKP „Toplane-Sarajevo“ d.o.o. Sarajevo za 2022. godinu sukladno prijedlogu dostavljenom od Uprave Preduzeća.

Rebalans Plana nabavki za 2022. godinu iz stava (1) ovog člana je u prilogu ove Odluke, i čini njen sastavni dio.

Ova Odluka je sastavni dio Plana plana nabavki KJKP „Toplane-Sarajevo“ d.o.o. za 2022. godinu.

Ostali podaci Plana javnih nabavki za 2022. godinu ostaju nepromijenjeni.

Ovaj Prijedlog Rebalansa Plana nabavki KJKP "Toplane-Sarajevo" d.o.o. Sarajevo za 2022. godinu dostaviti Skupštini Preduzeća na odlučivanje.

**Ad4** Nadzorni odbor je nakon kraće diskusije jednoglasno donio Odluke u nastavku:

Na osnovu člana 30. i 34. Statuta KJKP "Toplane- Sarajevo" d.o.o. Sarajevo, Odluke o izmjeni i dopuni Statuta (broj: 00-2-V-01/19 od 04.07.2019. godine i broj: 00-4-V-01/19 od 06.08.2019. godine i broj:00-06-05/21 od 29.12.2021.godine), a u vezi sa odredbama člana 18. Uredbe o postupku prijema u radni odnos u javnom sektoru na teritoriji Kantona Sarajevo ( Službene novine Kantona Sarajevo br. 19/21, u daljem tekstu: Uredba), u postupku prijema u radni odnos kandidata po Javnom oglasu, koji je raspisan Odlukom Uprave broj: 03-03-01-180/22 od 24.02.2022. godine i objavljen na Web stranici Preduzeća i J.U. „Služba za zapošljavanje Kantona Sarajevo“ dana 11.03.2022.godine i u dnevnom listu Dnevi avaz istoga dana, a postupajući po dostavljenoj žalbi (prigovoru) kandidata Sabljica Kenana, na radno mjesto Serviser mjerila II u Službi prodaje i naplate (Odjel za mjerenja), Nadzorni odbor je na 19. sjednici održanoj dana 17.05.2022. godine donio sljedeću

**ODLUKU**

Odbija se Žalba (Prigovor) podnositelja Sabljice Kenana od 05.05.2022. godine, kao neosnovan.

### O b r a z l o ž e n j e

KJKP „Toplane Sarajevo“ d.o.o. Sarajevo (u daljem tekstu: Poslodavac) je objavio Javni oglas za prijem radnika na 13. pozicija, radi zasnivanja radnog odnosa na određeno vrijeme, u dnevnom listu „Dnevni avaz“ i web stranicama Poslodavca i Javne ustanove „Služba za zapošljavanje Kantona Sarajevo“. Javni oglas je raspisan za prijem radnika na sljedeća radna mjesta:

U Službi prodaje i naplate:

- |    |   |             |
|----|---|-------------|
| 1. | Serviser mjerila mašinski II (Odjel za mjerjenja) | 1 izvršilac |
| 2. | Referent blagajnik ( Odjel naplate)               | 1 izvršilac |
| 3. | Referent blagajnik ( Odjel naplate)               | 1 izvršilac |
| 4. | Referent blagajnik ( Odjel naplate)               | 1 izvršilac |
| 5. | Referent blagajnik ( Odjel naplate)               | 1 izvršilac |
| 6. | Referent blagajnik ( Odjel naplate)               | 1 izvršilac |
| 7. | Tehničar I (Odjel za mjerjenja)                   | 1 izvršilac |

U Službi pravnih i općih poslova :

- |     |  |             |
|-----|--|-------------|
| 8.  | Viši referent za pravne poslove (Odjel pravnih poslova)                              | 1 izvršilac |
| 9.  | Administrator saradnik - distribucija pošte (Odjel administrativnih i općih poslova) | 1 izvršilac |
| 10. | Higijeničarka (Odjel administrativnih i općih poslova)                               | 1 izvršilac |
| 11. | Vozač (Odjel administrativnih i općih poslova)                                       | 1 izvršilac |

U Sektoru finansijskih i općih poslova:

- |     |                       |             |
|-----|-----------------------|-------------|
| 12. | Administrator sektora | 1 izvršilac |
|-----|-----------------------|-------------|

U Službi finansija:

- |     |  |             |
|-----|--|-------------|
| 13. | Referent za knjiženje uplata (Odjel računovodstva) | 1 izvršilac |
|-----|--|-------------|

Po okončanom postupku izbora kandidata, Poslodavac je prema dostavljenim listama uspješnih kandidata donio odluke o prijemu u radni odnos za navedena radna mjesta. U skladu sa članom 18. Uredbe Poslodavac je pismeno obavijestio o odluci o prijemu u radni odnos kandidate sa liste uspješnih kandidata posebno za svako radno mjesto, kao i kandidate iz člana 11. stav 3 Uredbe.

Dana 05.05.2022. godine Nadzorni odbor Poslodavca je kao drugostepeni organ (u daljem tekstu: Nadzorni odbor) zaprimio Žalbu (prigovor) kandidata Sabljica Kenana (u daljem

tekstu: žalitelj) na Obavijest o Odluci o prijemu u radni odnos za radno mjesto Serviser mjerila II u Službi prodaje i naplate (Odjel za mjerenja).

Žalitelj u žalbi (prigovoru) ističe da ulaže žalbu sa pitanjem da li prednost pri zapošljavanju treba da ima VKV (visoko kvalifikovani) majstor (sa 12 godina iskustva) ili KV (kvalifikovani) radnik.

Navodi kako mu je poznato da je prvoplasirani kandidat Bezdob Muharem radio u Toplana, u periodu od 11.12.2020.do 11.12.2021.godine kao pomoćni radnik, čija stručna sprema je KV (kvalifikovani), te da je stručna sprema za radno mjesto koje je obavljao PKV (polukvalifikovani radnik), i da je njegovo zvanje Instalater vodovoda i kanalizacije.

Žalba (Prigovor) je blagovremen, dopušten i izjavljen od ovlaštenog lica.

Uvidom u raspoloživu dokumentaciju Nadzorni odbor Poslodavca je razmotrio navode žalitelja i činjenice koje je žalitelj istakao u žalbi, te je utvrdio sljedeće:

Uvidom u Listu uspješnih kandidata za radno mjesto Serviser mjerila II (Odjel za mjerenja) od 21.04.2022.godine, Nadzorni odbor je utvrdio da je žalitelj na pismenom ispitu osvojio ukupno 42 boda, a na usmenom ispitu 33 bodova. Ukupan broj osvojenih bodova nakon provedenog pismenog i usmenog ispita iznosio je 75. Takođe je utvrđeno da žalitelj nije ostvario pravo na dodatno bodovanje u skladu sa odredbama Uredbe o jedinstvenim kriterijima i pravilima za zapošljavanje branilaca i članova njihovih porodica u institucijama u Kantonu Sarajevo, Gradu Sarajevo i općinama u Kantonu Sarajevo (Sl. Novine KS, broj: 37/20 i 27/21)

Nadzorni odbor Poslodavca, polazeći od činjenice da su načela po kojima Komisija za provođenje Javnog oglasa postupa u svom radu, načela nepristrasnosti i neovisnosti svakog člana Komisije, te u skladu s tim Nadzorni odbor nema ingerencije da provjerava subjektivnu volju i postupanje članova Komisije.

Članovi Komisije i sekretar u skladu sa članom 8. stav 7. Uredbe o postupku prijema u radni odnos u javnom sektoru na teritoriji Kantona Sarajevo, na konstituirajućoj sjednici održanoj 10.03.2022.godine su potpisali Izjavu o nepristrasnosti i povjerljivosti i nepostojanju sukoba interesa.

Komisija, je na istoj sjednici donijela i Poslovnik o svom radu, koji je objavljen na web stranici Poslodavca, a u kojem je detaljno pojašnjen rad komisije, provođenje ispita i način dodatnog bodovanja kandidata.

Što se tiče dijela prigovora koji se odnosi na iznošenje podataka o drugom kandidatu, Bezdob Muharemu, Nadzorni odbor je mišljenja da su isti paušalni i da nisu bitni za odlučivanje u ovoj pravnoj stvari, iako je tačno da je kandidat Muharem Bezdob bio zaposlen kod Poslodavca, budući da se pravo prijave na konkurs koji je javno objavljen, nikome ne može uskratiti, a zadatak Komisije je da postupa u skladu sa Uredbom o postupku prijema u radni odnos u javnom sektoru na teritoriji Kantona Sarajevo, na način da pregleda dostavljene prijave u pogledu ispunjavanja uslova propisanih Javnim oglasom, da provede pismeni i usmeni ispit, te izvrši dodatno bodovanje kandidata u skladu sa Uredbom o jedinstvenim kriterijima i pravilima za zapošljavanje branilaca i članova njihovih porodica u institucijama u Kantonu Sarajevo, Gradu Sarajevo i općinama u Kantonu Sarajevo (Sl. Novine KS, broj: 37/20 i 27/21) i Instrukcijom o bližoj primjeni kriterija vrednovanja prema Uredbe o jedinstvenim kriterijima i pravilima za zapošljavanje branilaca i članova njihovih porodica u institucijama u Kantonu Sarajevo, Gradu Sarajevo i općinama u Kantonu Sarajevo (Sl. Novine KS, broj: 38/20,28/21), te konačno sačini Listu uspješnih kandidata i istu dostavi Poslodavcu.

Nadzornom odboru Poslodavca je uz žalbu (prigovor) žalitelja dostavljena sljedeća dokumentacija:

- Odluka Uprave broj: 03-03-01-180/22 od 24.02.2022. godine o raspisivanju javnog oglasa za prijem radnika u radni odnos, na određeno vrijeme, u trajanju do 12 mjeseci, za 13 radnih mjesta, gdje je pod brojem 1. navedeno radno mjesto Serviser mjerila II
- Rješenje Uprave o imenovanju komisije za provođenje javnog oglasa broj: 03-03-01-223/22 od 04.03.2022. godine
- Tekst Javnog oglasa za prijem u radni odnos na određeno vrijeme, od 11.03.2022. godine
- Rješenje Ureda za borbu protiv korupcije i upravljanje kvalitetom (u daljem tekstu: Ured) broj: 20-30-6740-4/22 od 09.03.2022. godine o imenovanju supervizora
- Dokumentacija kandidata, Kenan Sabrica, uz prijavu na Javni oglas
- Listu uspješnih kandidata za radno mjesto Serviser mjerila II od 21.04.2022.godine i Zapisnici Komisije od 10.03.2022. godine, 25.03.2022. godine, 28.03.2022. godine, 01.04.2022. godine, 05.04.2022. godine, 14.04.2022.godine, 15.04.2022. godine i 19.04.2022. godine, dostavljeni Poslodavcu, uz propratno pismo Komisije broj: 12/22/472/22 od 21.04.2022. godine
- Obavijest kandidatu o Odluci o prijemu u radni odnos broj: 03-02-01-2274-1/22 od 28.04.2022.godine uz Listu uspješnih kandidata od 21.04.2022.godine, koju je podnositelj prigovora zaprimio dana 29.04.2022.godine.

Izvršenim uvidom dostavljenu dokumentaciju, Nadzorni odbor Poslodavca nije utvrdio bilo kakve nepravilnosti, posebno cijeneći da je tokom provođenja konkursne procedure, istoj prisustvovala i Lejla Fetahagić Hrapović, imenovana kao Supervizor ispred Ureda za borbu protiv korupcije i upravljanje kvalitetom Kantona Sarajevo, te da imenovana nije imala primjedbi u skladu sa članom 14. Uredbe o postupku prijema u radni odnos u javnom sektoru na teritoriji Kantona Sarajevo.

Na osnovu utvrđenog činjeničnog stanja, Nadzorni odbor Preduzeća je jednoglasno odlučio kao u dispozitivu.

Pouka o pravnom lijeku:

Ova Odluka je konačna i protiv iste se može podnijeti tužba nadležnom sudu, u roku od 30 dana od dana prijema.

Na osnovu člana 30. i 34. Statuta KJKP "Toplane- Sarajevo" d.o.o. Sarajevo, Odluke o izmjeni i dopuni Statuta (broj: 00-2-V-01/19 od 04.07.2019. godine i broj: 00-4-V-01/19 od 06.08.2019. godine i broj:00-06-05/21 od 29.12.2021.godine), a u vezi sa odredbama člana 18. Uredbe o postupku prijema u radni odnos u javnom sektoru na teritoriji Kantona Sarajevo ( Službene novine Kantona Sarajevo br. 19/21, u daljem tekstu: Uredba), u postupku prijema u radni odnos kandidata po Javnom oglasu, koji je raspisan Odlukom Uprave broj: 03-03-01-180/22 od 24.02.2022. godine i objavljen na Web stranici Preduzeća i J.U. „Služba za zapošljavanje Kantona Sarajevo“ dana 11.03.2022.godine i u dnevnom listu Dnevi avaz istoga dana, a postupajući po dostavljenoj žalbi (prigovoru) kandidata Zahić Amile, na radno mjesto Referent za knjiženje uplata u Služni finansija (Odjel računovodstva), Nadzorni odbor je na 19. sjednici održanoj dana 17.05.2022. godine donio sljedeću

## ODLUKU

Odbija se Žalba (Prigovor) podnositelja Zahić Amile od 06.05.2022. godine, kao neosnovan.

## Obrazloženje

KJKP „Toplane Sarajevo“ d.o.o. Sarajevo (u daljem tekstu: Poslodavac) je objavio Javni oglas za prijem radnika na 13. pozicija radi zasnivanja radnog odnosa na određeno vrijeme u dnevnom listu „Dnevni avaz“ i web stranicama Poslodavca i Javne ustanove „Služba za zapošljavanje Kantona Sarajevo“. Javni oglas je raspisan za prijem radnika na sljedeća radna mjesta:

U Službi prodaje i naplate:

14.	Serviser mjerila mašinski II (Odjel za mjerenja)	1 izvršilac
15.	Referent blagajnik ( Odjel naplate)	1 izvršilac
16.	Referent blagajnik ( Odjel naplate)	1 izvršilac
17.	Referent blagajnik ( Odjel naplate)	1 izvršilac
18.	Referent blagajnik ( Odjel naplate)	1 izvršilac
19.	Referent blagajnik ( Odjel naplate)	1 izvršilac
20.	Tehničar I (Odjel za mjerenja)	1 izvršilac

U Službi pravnih i općih poslova :

21.	Viši referent za pravne poslove (Odjel pravnih poslova)	1 izvršilac
22.	Administrator saradnik - distribucija pošte (Odjel administrativnih i općih poslova)	1 izvršilac
23.	Higijeničarka (Odjel administrativnih i općih poslova)	1 izvršilac
24.	Vozač (Odjel administrativnih i općih poslova)	1 izvršilac

U Sektoru finansijskih i općih poslova:

25.	Administrator sektora	1 izvršilac
-----	-----------------------	-------------

U Službi finansija:

26.	Referent za knjiženje uplata (Odjel računovodstva)	1 izvršilac
-----	--	-------------

Po okončanom postupku izbora kandidata, Poslodavac je prema dostavljenim listama uspješnih kandidata donio odluke o prijemu u radni odnos za navedena radna mjesta. U skladu sa članom 18. Uredbe Poslodavac je pismeno obavijestio o odluci o prijemu u radni odnos kandidate sa liste uspješnih kandidata posebno za svako radno mjesto, kao i kandidate iz člana 11. stav 3 Uredbe.

Dana 06.05.2022. godine Nadzorni odbor Poslodavca je kao drugostepeni organ (u daljem tekstu: Nadzorni odbor) je zaprimio Žalbu (Prgovor) kandidata Zahić Amile (u daljem tekstu: žaliteljica) na Obavijest o Odluci o prijemu u radni odnos za radno mjesto Referent za knjiženje uplata u Službi finansija (Odjel računovodstva).

Žaliteljica u žalbi (prigovoru) ističe da ulaže žalbu jer smatra da je gospodinu Edvinu Kadriću (jednom od prijavljenih kandidata za prijem u radni odnos na ovo radno mjesto) posao već odavno obećan, odnosno sređen. Ističe da je gospodin Edvin Kadrić na svojoj FB stranici napisao da je uposlenik KJKP "TOPLANE SARAJEVO" od 21.11.2020. do danas, pa postavlja pitanje zašto nije proveden „INTERNI KONKURS“?

Zatražila je i pojašnjenje izvršenog bodovanja sa decimalama, koje joj nije jasno.

Takođe je istakla da je dijete bez oba roditelja, dijete borca branitelja i da je majka dvoje djece, te da joj je potreban posao.

U prigovoru je navedeno i da je o svemu obaviješten Ured za borbu protiv korupcije i upravljanje kvalitetom KS, te traži da se konkurs poništi.

Žalba (Prigovor) je blagovremen, dopušten i izjavljen od ovlaštenog lica.

Uvidom u raspoloživu dokumentaciju Nadzorni odbor Poslodavca je razmotrio navode žaliteljice i činjenice koje je žaliteljica istakla u žalbi (prigovoru), te je utvrdio sljedeće:

Uvidom u Listu uspješnih kandidata za radno mjesto Referent za knjiženje uplata u Službi finansija (Odjel računovodstva) od 21.04.2022. godine, Nadzorni odbor je utvrdio da je žaliteljica na pismenom ispitu osvojila ukupno 60 bodova, a na usmenom ispitu 32,666 bodova. Ukupan broj osvojenih bodova nakon pismenog i usmenog ispit iznosio je 92,666.

Također, utvrđeno je da je Komisija za provođenje Javnog oglasa žaliteljici obračunala i dodatne bodove u iznosu od 22,981 (Dijete demobilisanog borca 20%, dijete organizatora otpora 3% i dijete veterana 1,8%, tako da ukupno ostvareno dodatno bodovanje iznosi 24.8%), te je žaliteljica u konačnici osvojila ukupno 115,647 bodova.

Nadzorni odbor Poslodavca, polazeći od činjenice da su načela po kojima Komisija za provođenje Javnog oglasa postupa u svom radu načela nepristrasnosti i neovisnosti svakog člana Komisije, te u skladu s tim Nadzorni odbor nema ingerencije da provjerava subjektivnu volju i postupanje članova Komisije.

Članovi Komisije i sekretar u skladu sa članom 8. stav 7. Uredbe o postupku prijema u radni odnos u javnom sektoru na teritoriji Kantona Sarajevo, na konstituirajućoj sjednici su potpisali Izjavu o nepristrasnosti, povjerljivosti i nepostojanju sukoba interesa.

Komisija, je na istoj sjednici donijela i Poslovnik o svom radu, koji je objavljen na web stranici Poslodavca, a u kojem je detaljno pojašnjen rad Komisije, kao i provođenje pismenog i usmenog dijela ispita, kao i način dodatnog bodovanja kandidata.

Komisija za provođenje Javnog oglasa u svom radu postupa u skladu sa odredbama Uredbe o postupku prijema u radni odnos u javnom sektoru na teritoriji Kantona Sarajevo.

U dijelu prigovora koji se odnosi na iznošenje podataka o drugom kandidatu, Edvinu Kadriću, Nadzorni odbor je mišljenja da su isti paušalni i da nisu bitni za odlučivanje u ovoj pravnoj stvari, iako je tačno je da je kandidat Edvin Kadrić bio zaposlenik Poslodavca. Pravo prijave na konkurs koji je javno objavljen, nikome ne može uskratiti, a zadatak Komisije je da postupa u skladu sa Uredbom o postupku prijema u radni odnos u javnom sektoru na teritoriji Kantona Sarajevo, na način da pregleda dostavljene prijave u pogledu ispunjavanja uslova propisanih Javnim oglasom, da provede pismeni i usmeni ispit, te izvrši dodatno bodovanje kandidata u skladu sa Uredbom o jedinstvenim kriterijima i pravilima za zapošljavanje branilaca i članova njihovih porodica u institucijama u Kantonu Sarajevo, Gradu Sarajevo i općinama u Kantonu Sarajevo (Sl. Novine KS, broj: 37/20 i 27/21) i Instrukcijom o bližoj primjeni kriterija vrednovanja prema Uredbe o jedinstvenim kriterijima i pravilima za zapošljavanje branilaca i članova njihovih porodica u institucijama u Kantonu Sarajevo, Gradu Sarajevo i općinama u Kantonu Sarajevo (Sl. Novine KS, broj: 38/20,28/21), te konačno sačini Listu uspješnih kandidata i istu dostavi Poslodavcu.

Nadzornom odboru Poslodavca je uz žalbu (prigovor) žalitelja dostavljena sljedeća dokumentacija:

- Odluka Uprave broj: 03-03-01-180/22 od 24.02.2022. godine o raspisivanju javnog oglasa za prijem radnika u radni odnos, na određeno vrijeme, u trajanju do 12 mjeseci, za 13 radnih mjesta, gdje je pod brojem 13. navedeno radno mjesto Referent za knjiženje uplata
- Rješenje Uprave o imenovanju komisije za provođenje javnog oglasa broj: 03-03-01-223/22 od 04.03.2022. godine
- Tekst Javnog oglasa za prijem u radni odnos na određeno vrijeme, od 11.03.2022. godine
- Rješenje Ureda za borbu protiv korupcije i upravljanje kvalitetom (u daljem tekstu: Ured) broj: 20-30-6740-4/22 od 09.03.2022. godine o imenovanju supervizora
- Dokumentacija kandidata Amila Zahić uz prijavu na Javni oglas
- Listu uspješnih kandidata za radno mjesto Referent za knjiženje uplata od 21.04.2022.godine i Zapisnici Komisije od 10.03.2022. godine, 25.03.2022. godine, 28.03.2022. godine, 01.04.2022. godine, 05.04.2022. godine, 14.04.2022.godine, 15.04.2022. godine i 19.04.2022. godine, dostavljeni Poslodavcu, uz propratno pismo Komisije broj: 12/22/472/22 od 21.04.2022. godine
- Obavijest kandidatu o Odluci o prijemu u radni odnos broj: 03-02-01-2274-12/22 od 28.04.2022.godine uz Listu uspješnih kandidata od 21.04.2022.godine, koju je žaliteljica zaprimila dana 29.04.2022.godine.

Izvršenim uvidom dostavljenu dokumentaciju, Nadzorni odbor Poslodavca nije utvrdio bilo kakve nepravilnosti, posebno cijeneći da je tokom provođenja konkursne procedure, istoj prisustvovala i Lejla Fetahagić Hrapović, imenovana kao Supervizor ispred Ureda za borbu protiv korupcije i upravljanje kvalitetom Kantona Sarajevo, te da imenovana nije imala primjedbi u skladu sa članom 14. Uredbe o postupku prijema u radni odnos u javnom sektoru na teritoriji Kantona Sarajevo.

Na osnovu utvrđenog činjeničnog stanja, Nadzorni odbor Preduzeća je jednoglasno odlučio kao u dispozitivu.

Pouka o pravnom lijeku:

Ova Odluka je konačna i protiv iste se može podnijeti tužba nadležnom sudu, u roku od 30 dana od dana prijema.

Na osnovu člana 30. i 34. Statuta KJKP "Toplane- Sarajevo" d.o.o. Sarajevo, Odluke o izmjeni i dopuni Statuta (broj: 00-2-V-01/19 od 04.07.2019. godine i broj: 00-4-V-01/19 od 06.08.2019. godine i broj:00-06-05/21 od 29.12.2021.godine), a u vezi sa odredbama člana 18. Uredbe o postupku prijema u radni odnos u javnom sektoru na teritoriji Kantona Sarajevo ( Službene novine Kantona Sarajevo br. 19/21, u daljem tekstu: Uredba), u postupku prijema u radni odnos kandidata po Javnom oglasu, koji je raspisan Odlukom Uprave broj: 03-03-01-180/22 od 24.02.2022. godine i objavljen na Web stranici Preduzeća i J.U. „Služba za zapošljavanje Kantona Sarajevo“ dana 11.03.2022.godine i u dnevnom listu Dnevi avaz istoga dana, a postupajući po dostavljenoj prigovoru kandidata Hromo Sabine, na radno mjesto Higijeničarka u Službi pravnih i općih poslova (Odjel administrativnih i općih poslova), Nadzorni odbor je na 19. sjednici održanoj dana 17.05.2022. godine donio sljedeću

## ODLUKU

Odbija se Prigovor podnositelja Hromo Sabine od 10.05.2022. godine, kao neosnovan.



## O b r a z l o ž e n j e

KJKP „Toplane Sarajevo“ d.o.o. Sarajevo (u daljem tekstu: Poslodavac) je objavio Javni oglas za prijem radnika na 13. pozicija radi zasnivanja radnog odnosa na određeno vrijeme u dnevnom listu „Dnevni avaz“ i web stranicama Poslodavca i Javne ustanove „Služba za zapošljavanje Kantona Sarajevo“. Javni oglas je raspisan za prijem radnika na sljedeća radna mjesta:

U Službi prodaje i naplate:

27.	Serviser mjerila mašinski II (Odjel za 1 izvršilac mjerjenja)
28.	Referent blagajnik ( Odjel naplate) 1 izvršilac
29.	Referent blagajnik ( Odjel naplate) 1 izvršilac
30.	Referent blagajnik ( Odjel naplate) 1 izvršilac
31.	Referent blagajnik ( Odjel naplate) 1 izvršilac
32.	Referent blagajnik ( Odjel naplate) 1 izvršilac
33.	Tehničar I (Odjel za mjerjenja) 1 izvršilac

U Službi pravnih i općih poslova:

34.	Viši referent za pravne poslove (Odjel pravnih poslova) izvršilac	1
35.	Administrator saradnik - distribucija pošte (Odjel administrativnih i općih poslova) izvršilac	1
36.	Higijeničarka (Odjel administrativnih i općih poslova) izvršilac	1
37.	Vozač (Odjel administrativnih i općih poslova) izvršilac	1

U Sektoru finansijskih i općih poslova:

38.	Administrator sektora izvršilac	1
-----	------------------------------------	---

U Službi finansija:

39.	Referent za knjiženje uplata (Odjel računovodstva) izvršilac	1
-----	---	---

Po okončanom postupku izbora kandidata, Poslodavac je prema dostavljenim listama uspješnih kandidata donio odluke o prijemu u radni odnos za navedena radna mjesta. U skladu sa članom 18. Uredbe Poslodavac je pismeno obavijestio o odluci o prijemu u radni odnos kandidate sa liste uspješnih kandidata posebno za svako radno mjesto, kao i kandidate iz člana 11. stav 3 Uredbe.

Dana 10.05.2022. godine Nadzorni odbor Poslodavca kao drugostepeni organ (u daljem tekstu: Nadzorni odbor) je zaprimio Prgovor kandidata Hromo Sabine (u daljem tekstu: Podnositeljica prigovora) na Obavijest o Odluci o prijemu u radni odnos za radno mjesto Higijeničarka u Službi pravnih i općih poslova (Odjel administrativnih i općih poslova).

Podnositeljica u Prigovoru ističe da ulaže prigovor jer joj, kao supruzi umrlog demobilisanog borca koja se nalazi na evidenciji Biroa za zapošljavanje, nisu uzeti u obzir bodovi prema Uredbi o jedinstvenim kriterijima i pravilima za zapošljavanje branilaca i članova njihovih porodica, dok se prvorangirana kandidatkinja dodatno bodovala.

Zatražila je i pojašnjenje izvršenog bodovanja, obzirom da dostavljenom odlukom nije obrazloženo, odnosno jesu li i koji kriteriji primijenjeni, na osnovu čega je prvorangirana ocijenjena sa 35,33 boda, ona sa 35 bodova.

Takođe je istakla da je nakon smrti muža – demobilisanog borca, koji je godinama radio u Toplanama, ostala bez ikakvih primanja i postavlja pitanje da li je konkursna komisija cijnila tu činjenicu.

Podnositeljica prigovora traži da se njen prigovor usvoji, da se stavi van snage uvodno navedenu odluku i da se naloži komisiji da izvrši ponovno bodovanje.

U prigovoru je navedeno i da će isti biti upućen Uredu za borbu protiv korupcije i upravljanje kvalitetom KS.

Prigovor je blagovremen, dopušten i izjavljen od ovlaštenog lica.

Uvidom u raspoloživu dokumentaciju Nadzorni odbor Poslodavca je razmotrio navode Podnositeljice prigovora i činjenice koje je istakla u prigovoru, te je utvrdio sljedeće:

Uvidom u Listu uspješnih kandidata za radno mjesto Higijeničarka u Službi pravnih i općih poslova (Odjel administrativnih i općih poslova) od 26.04.2022. godine, Nadzorni odbor je utvrdio da je Podnositeljica prigovora na usmenom ispitu osvojila 35,000 bodova, te da nije imala dodatnog bodovanja.

Ispitujući navode koji se odnose na način bodovanja, odnosno uskraćivanje dodatnog bodovanja Podnositeljici prigovora, prema Uredbi o jedinstvenim kriterijima i pravilima zapošljavanja branilaca i članova njihovih porodica, utvrđeno je da je članom 3. stav 2. propisano da su korisnici prava u smislu ove Uredbe: članovi porodica šehida/poginulih, umrlih i nestalih branioaca prvenstveno djeca, ratni vojni invalidi i njihova djeca, djeca umrlih ratnih vojnih invalida, dobitnik ratnih priznanja i odlikovanja i njegova djeca i djeca poginulih, umrlih i nestalih dobitnika ratnog priznanja i odlikovanja, branilac, demobilizirani branilac i njegova djeca, dobrovoljac i njegova djeca, organizator otpora i njegova djeca, veteran i njegova djeca sa područja kantona Sarajevo.

Članom 6. Uredbe propisano vrednovanje korisnika kako slijedi:

(1) Vrednovanje korisnika iz ove Uredbe vrši se na način da se licu nakon bodovanja po osnovu općih i posebnih kriterija, nakon provedene kompletne procedure uključujući i intervju, na ukupan broj ostvarenih bodova, u zavisnosti od pripadnosti branilačkoj populaciji, dodaju i dodatni bodovi, tako da se na ukupan broj prethodno ostvarenih bodova dodaje postotak od istih i to za:

(a) dijete šehida, poginulog, umrlog, nestalog branioaca bez oba roditelja 50%

(b) lice u statusu člana porodice šehida/poginulih, umrlih i nestalih branioaca, pri čemu djeca imaju prednost 35%

(c) lice u statusu ratnog vojnog invalida i to od X grupe 27,5% + 0,3% za svaku narednu grupu invalidnosti do I grupe 27,5 - 30,2%

(d) lice u statusu demobiliziranog branitelja za 1 godinu učešća 23,5% + 0,1% za svaki mjesec učešća u Oružanim snagama 23,5 - 27,1%

(e) dijete ratnog vojnog invalida od X grupe 20,5% + 0,3% za svaku narednu grupu invalidnosti do I grupe 20,5 - 23,2%

(f) dijete demobiliziranog branitelja sa 1 godinom učešća u Oružanim snagama 16,4%+0.1% za svaki mjesec učešća u Oružanim snagama 16,4-20%

- (g) lice u statusu dobitnika ratnog priznanja i odlikovanja dobija dodatno 10%
- (h) dijete dobitnika ratnog priznanja i odlikovanja dodatno 5%
- (i) lice u statusu organizatora otpora sa učešćem od 18.09.1991. do 15.10.1991. godine dodatno 3%
- (j) lice u statusu organizatora otpora, veterana sa učešćem od 15.10.1991. do 15.04.1992. godine dodatno po 0,3% po mjesecu u datom periodu 0,3-1,8%
- (k) lice u statusu maloljetni branitelj dodatno 2%
- (l) dijete umrlog demobiliziranog branitelja i ratnog vojnog invalida dodatno 1%.
- (2) Suprugama ratnih vojnih invalida, kao članu uže porodice ratnog vojnog invalida, nakon bodovanja po osnovu općih i posebnih kriterija, nakon provedene kompletne procedure uključujući i intervju, na ukupan broj ostvarenih bodova dodaju se i dodatni bodovi, tako da se na ukupan broj prethodno ostvarenih bodova dodaje postotak od istih i to:
  - a) suprugama ratnih vojnih invalida od X do VII grupe - 1%
  - b) suprugama ratnih vojnih invalida od VI do III grupe - 2%
  - c) suprugama ratnih vojnih invalida od II do I grupe - 3%.

Iz navedenog se zaključuje da prava po Uredbi o jedinstvenim kriterijima i pravilima zapošljavanja branilaca i članova njihovih porodica ostvaruju samo supruge ratnih vojnih invalida, kako je to propisano stavom 2. Uredbe, iz kog razloga Podnositeljica prigovora nije ostvarila pravo na dodatne bodove po ovoj Uredbi.

Komisija za provođenje Javnog oglasa u svom radu postupa u skladu sa odredbama Uredbe o postupku prijema u radni odnos u javnom sektoru na teritoriji Kantona Sarajevo, na način da pregleda dostavljene prijave u pogledu ispunjavanja uslova propisanih Javnim oglasom, da provede pismeni i usmeni ispit, te izvrši dodatno bodovanje kandidata u skladu sa Uredbom o jedinstvenim kriterijima i pravilima za zapošljavanje branilaca i članova njihovih porodica u institucijama u Kantonu Sarajevo, Gradu Sarajevo i općinama u Kantonu Sarajevo (Sl. Novine KS, broj: 37/20 i 27/21) i Instrukcijom o bližoj primjeni kriterija vrednovanja prema Uredbe o jedinstvenim kriterijima i pravilima za zapošljavanje branilaca i članova njihovih porodica u institucijama u Kantonu Sarajevo, Gradu Sarajevo i općinama u Kantonu Sarajevo (Sl. Novine KS, broj: 38/20,28/21), te konačno sačini Listu uspješnih kandidata i istu dostavi Poslodavcu..

Članovi Komisije i sekretar u skladu sa članom 8. stav 7. Uredbe o postupku prijema u radni odnos u javnom sektoru na teritoriji Kantona Sarajevo, na konstituirajućoj sjednici su potpisali Izjavu o nepristrasnosti, povjerljivosti i nepostojanju sukoba interesa.

Komisija, je na istoj sjednici donijela i Poslovnik o svom radu, koji je objavljen na web stranici Poslodavca, a u kojem je detaljno pojašnjen rad komisije, provođenje ispita i način dodatnog bodovanja kandidata.

Nadzorni odbor Poslodavca, polazeći od činjenice da su načela, po kojima Komisija za provođenje Javnog oglasa postupa u svom radu, načela nepristrasnosti i neovisnosti svakog člana Komisije, te u skladu s tim Nadzorni odbor nema ingerencije da provjerava subjektivnu volju i postupanje članova Komisije.

Nadzornom odboru Poslodavca je uz prigovor dostavljena sljedeća dokumentacija:

- Odluka Uprave broj: 03-03-01-180/22 od 24.02.2022. godine o raspisivanju javnog oglasa za prijem radnika u radni odnos, na određeno vrijeme, u trajanju do 12 mjeseci, za 13 radnih mjesta, gdje je pod brojem 10. navedeno radno mjesto Higijeničarka
- Rješenje Uprave o imenovanju komisije za provođenje javnog oglasa broj: 03-03-01-223/22 od 04.03.2022. godine

- Tekst Javnog oglasa za prijem u radni odnos na određeno vrijeme, od 11.03.2022. godine
- Rješenje Ureda za borbu protiv korupcije i upravljanje kvalitetom (u daljem tekstu: Ured) broj: 20-30-6740-4/22 od 09.03.2022. godine o imenovanju supervizora
- Dokumentacija kandidata Hromo Sabine uz prijavu na Javni oglas
- Listu uspješnih kandidata za radno mjesto Higijeničarka od 26.04.2022.godine i Zapisnici Komisije od 10.03.2022. godine, 25.03.2022. godine, 28.03.2022. godine, 01.04.2022. godine, 05.04.2022. godine, 14.04.2022.godine, 15.04.2022. godine, 21.04.2022. godine i 22.04.2022. godine, dostavljeni Poslodavcu, uz propratno pismo Komisije broj: 15/22/475-1 od 26.04.2022. godine
- Obavijest kandidatu o Odluci o prijemu u radni odnos broj: 03-02-01-2282-40/22 od 29.04.2022.godine uz Listu uspješnih kandidata od 26.04.2022.godine, koju je Podnositeljica prigovora zaprimila dana 04.05.2022.godine.

Izvršenim uvidom dostavljenu dokumentaciju, Nadzorni odbor Poslodavca nije utvrdio bilo kakve nepravilnosti, posebno cijeneći da je tokom provođenja konkursne procedure, istoj prisustvovala i Lejla Fetahagić Hrapović, imanovana kao Supervizor ispred Ureda za borbu protiv korupcije i upravljanje kvalitetom Kantona Sarajevo, te da imenovana nije imala primjedbi u skladu sa članom 14. Uredbe o postupku prijema u radni odnos u javnom sektoru na teritoriji Kantona Sarajevo.

Na osnovu utvrđenog činjeničnog stanja, Nadzorni odbor Preduzeća je jednoglasno odlučio kao u dispozitivu.

Pouka o pravnom lijeku:

Ova Odluka je konačna i protiv iste se može podnijeti tužba nadležnom sudu, u roku od 30 dana od dana prijema.

Nakon ove tačke Dnevnog reda sjednica je zaljučena.

## **20. REDOVNA SJEDNICA ODRŽANA 23. 06. 2022. GODINE**

1. Usvajanje zapisnika sa 19. sjednice nadzornog odbora
2. Izbor i imenovanje članova uprave :
  - Izvršni direktor tehničkih poslova
  - Izvršni direktor pravnih, općih i ekonomskih poslova
3. Izvještaj o provedenim postupcima nabavke za period od 01.03.2022.-31.03.2022.godine.
4. Izvještaj o provedenim postupcima nabavke za period od 01.04.2022.-30.04.2022.godine.
5. Odluka o izmjeni organizacionog uputstva sekretarijata
6. Ovlaštenje za zaključivanje ugovora o izmirenju duga na rate -Čaušević Omer
7. Ovlaštenje za otpis kamata na novčanu obavezu – urgencija-veza broj:03-01-153/22 od 18.02.2022. (Tabelarni pregled zaprimljenih zahtjeva za otpis kamata na novčanu obavezu-ukupno 257)
8. Ovlaštenje za otpis kamata na novčanu obavezu KJKP „ZOI 84“ olimpijski centar d.o.o. Sarajevo (Obavještenje ministarstva na prijedlog otpisa zateznih kamata)
9. Izvještaj sa 38. sjednice odbora za raviziju održane 24.05.2022. godine.
10. Tekuća pitanja
  - Žalba i prigovor Edina Čampare na obavijest povodom konkursa za članove uprave

Ad1 Zapisnik sa 19. redovne sjednice Nadzornog odbora je jednoglasno usvojen.

Ad2 Nadzorni odbor je jednoglasno donio Odluke u nastavku:

A) Na osnovu člana 30. Statuta KJKP „Toplane- Sarajevo“ d.o.o., Sarajevo, (OPU-IP: 60/2016, Odluka o izmjeni i dopuni Statuta broj: 00-2-V-01/19, broj: 00-4-V-01/19 i broj: 00-06-05/21), Nadzorni odbor je na 20. redovnoj sjednici održanoj u prostorijama Preduzeća, Semira Frašte 22., Sarajevo, dana 23.06. 2022. godine donio

## O D L U K U O RAZRJEŠENJU V.D. IZVRŠNIH DIREKTORA

### I

Razrješuje se dužnosti u Upravi Preduzeća:

- MIRZA MUSIĆ, v.d. Izvršnog direktora tehničkih poslova;
- AMEL ĐOGIĆ, v.d. Izvršnog direktora pravnih, općih i ekonomskih poslova.

### II

V.d. Izvršni direktori se razrješuju sa danom 23.06. 2022. godine.

### III

Ova odluka stupa na snagu danom donošenja.

B) Na osnovu člana 30. i 40. Statuta KJKP "Toplane-Sarajevo" d.o.o., po provedenom javnom konkursu za izbor i imenovanje članova Uprave-izvršnih direktora Preduzeća, Nadzorni odbor je, na prijedlog Direktora, na 20. redovnoj sjednici održanoj 23.06..2022.god., donio

## ODLUKU O IZBORU

### I

Za Izvršne direktore u Upravu KJKP "Toplane-Sarajevo" d.o.o. izabrani su kandidati:

- Mirza Musić za Izvršnog direktora tehničkih poslova;
- Amel Đogić, za Izvršnog direktora pravnih, općih i ekonomskih poslova.

## II

Na osnovu ove odluke Nadzorni odbor će donijeti Odluku o imenovanju.

## III

Odluka stupa na snagu danom donošenja.

C) Na osnovu člana 30. i 43. Statuta KJKP „Toplane- Sarajevo“ d.o.o., Sarajevo (OPU-IP: 60/2016., Odluka o izmjeni i dopuni Statuta broj: 00-2-V-01/19, broj: 00-4-V-01/19 i broj: 00-06-05/21), Nadzorni odbor je, po provedenoj javnoj konkursnoj proceduri a na prijedlog Direktora Preduzeća, na 20. redovnoj sjednici održanoj u prostorijama Preduzeća Semira Frašte 22., Sarajevo, dana 23. 06. 2022. godine donio

## ODLUKU O IMENOVANJU ČLANOVA UPRAVE PREDUZEĆA

### I

Mirza Musić, dipl. ing. mašinstva, nastanjen u Sarajevu, ul. Trg Sarajevske olimpijade broj 13, imenuje se za Izvršnog direktora tehničkih poslova KJKP „Toplane-Sarajevo“ d.o.o., Sarajevo.

Amel Đogić, dipl. pravnik, nastanjen u Sarajevu, ul. Porodice Ribar broj 5, imenuje se za Izvršnog direktora pravnih, općih i ekonomskih poslove KJKP „Toplane-Sarajevo“ d.o.o., Sarajevo.

### II

Ovom Odlukom Izvršni direktori imenuje se na mandatni period u trajanju od četiri(4) godine, koji mandat počinje teći od dana 23.06.2022. godine i vezani su za mandat Direktora.

### III

Ugovorom između Preduzeća i Izvršnih direktora urediće se položaj, ovlaštenja, odgovornosti i prava Izvršnih direktora Preduzeća.

Za vrijeme obavljanja funkcije izvršnih direktora, imenovanim će se vršiti obračun plaće („neto na ruke“) u iznosu od 95 % od iznosa osnovne plaće Direktora Preduzeća, utvrđene u skladu sa, članom 9 st. (3) Zakona o platama i naknadama članova organa upravljanja i drugih organa institucija Kantona Sarajevo, kantonalnih javnih preduzeća i javnih ustanova čiji je osnivač Kanton Sarajevo („Službene novine Kantona Sarajevo broj 10/16) i člana 38 st. (1) Uredbe o određivanju visine plaća i naknada organa upravljanja i drugih organa institucija Kantona Sarajevo, kantonalnih javnih preduzeća i ustanova čiji je osnivač Kanton Sarajevo („Službene novine Kantona Sarajevo broj 41/16 i Odlukom Skupštine Preduzeća, broj: 00-4V-02/16 od 29.11.2016. godine.

### IV

Ova odluka stupa na snagu danom donošenja, a ima se objaviti na WEB stranici Preduzeća, u Službenim novinama Kantona Sarajevo i dostaviti Registru imenovanih lica u Kantonu Sarajevo.

D) Na osnovu člana 30 i 49 Statuta KJKP "Toplane- Sarajevo" d.o.o., Sarajevo (OPU-IP: 60/2016., Odluka o izmjeni i dopuni Statuta broj: 00-2-V-01/19 od 04.07.2019. godine i broj: 00-4-V-01/19 od 06.08.2019. godine), Nadzorni odbor je na 20 sjednici, održanoj u prostorijama Preduzeća u ulici Semira Frašte 22, dana 23.06.2022. godine donio

## ODLUKU

I

Nadzorni odbor je saglasan sa elementima Ugovora o položaju, ovlaštenjima, pravima, obavezama odgovornosti Izvršnih direktora Preduzeća: Mirze Musića, Izvršnog direktora tehničkih poslova i Amela Đogića, Izvršnog direktora pravnih, općih i ekonomskih poslova.

II

Daje se odobrenje Direktor Preduzeća da potpiše Ugovore iz člana 1 ove Odluke.

III

Ova odluka stupa na snagu danom donošenja.

**Ad3** Na osnovu člana 30. Statuta KJKP "Toplane-Sarajevo" d.o.o. ( OPU-IP: 60/2016., Odluka o izmjeni i dopuni Statuta broj: 00-2-V-01/19, broj: 00-4-V-01/19, i broj: 00-06-05/21), a po podnijetom Izvještaju Uprave o provedenom postupku nabavke, te Mišljenju Odbora za reviziju broj: 02-38-02/22 od 24.05.2022.godine Nadzorni odbor je na 20. redovnoj sjednici, održanoj 23.06.2022. godine, donio

ODLUKU

I

Nadzorni odbor usvaja Izvještaj o nabavkama za period:

- 01.03. 2022.godine - 31. 03. 2022.godine.

**Ad4** Na osnovu člana 30. Statuta KJKP "Toplane-Sarajevo" d.o.o. ( OPU-IP: 60/2016., Odluka o izmjeni i dopuni Statuta broj: 00-2-V-01/19, broj: 00-4-V-01/19, i broj: 00-06-05/21), a po podnijetom Izvještaju Uprave o provedenom postupku nabavke, te Mišljenju Odbora za reviziju broj: 02-38-04/22 od 24.05.2022. godine, Nadzorni odbor je na 20. redovnoj sjednici, održanoj 23.06.2022. godine, donio

ODLUKU

I

Nadzorni odbor usvaja Izvještaj o nabavkama za period:

- 01.04. 2022.godine - 30. 04. 2022.godine.

**Ad5** Na osnovu člana 30. i 34. Statuta KJKP "Toplane Sarajevo" d.o.o. (Prečišćeni tekst OPU-IP:60/2016 ,i Odluka o izmjenama Statuta KJKP "Toplane Sarajevo" d.o.o. broj 00-2-V-01/19, broj 00-4-V-01/19 i broj: 00-06-05/21), Nadzorni odbor je, na prijedlog Uprave, na 20. redovnoj sjednici održanoj u prostorijama Preduzeća, ul. Semira Frašte br. 22, dana 23.06.2022. godine donio

ODLUKU

O ODOBRAVANJU ORGANIZACIONOG UPUTSTVA

I

Odobrava se Organizaciono uputstvo Sekretarijata :OU-SEK-5.3-01-1-2.

II

Oganzaciono uputstvo iz tačke I ove Odluke čini sastavni dio Pravilnika o radu.

### III

Stupanjem na snagu ove odluke stavlja se van snage Organizaciono uputstvo Sekretarijata :OU-SEK-5.3-01-1-1.

### IV

Ova Odluka stupa na snagu osmog dana od dana objavljivanja na oglasnoj ploči Preduzeća.

**Ad6** Zaključeno je da se Čaušević Omeru odobri predloženo izmirenje na rate uz susdržanost člana Nadzornog odbora Enver Smajkana prilikom glasanja.

Na osnovu člana II Odluke o utvrđivanju povoljnijih uslova za zaključenje ugovora o izmirenju dospjelog duga prema javnim preduzećima (Sl. Novine FBiH br.3/10, 90/14, 36/16) i člana 30 i 34 Statuta KJKP "Toplane- Sarajevo" d.o.o., Sarajevo (OPU-IP: 60/2016, Odluka o izmjeni i dopuni Statuta broj: 00-2-V-01/19, broj: 00-4-V-01/19, i broj: 00-06-05/21), te shodno saglasnosti Skupštine Preduzeća datoj Odlukom Skupštine Preduzeća broj:00-07-01/22 od 28. 01.2022.godine, Nadzorni odbor je na 20. redovnoj sjednici održanoj u prostorijama Preduzeća Semira Frašte 22., dana 23.06. 2022. godine donio

## ODLUKU

### I

Daje se ovlaštenje Upravi Preduzeća da u skladu sa Odlukom o utvrđivanju povoljnijih uslova za zaključenje ugovora o izmirenju dospjelog duga prema javnim preduzećima (Sl. Novine FBiH br.3/10, 90/14, 36/16) zaključi ugovor o izmirenju dospjelog duga na rate između KJKP "Toplane-Sarajevo"d.o.o, kao povjerioca i dužnika:

ČAUŠEVIĆ OMER, ul.Antuna Branka Šimića br.4, Sarajevo, šifra korisnika 271 035 113 2.

### II

Predmet ovog ugovora je ukupan dug , glavnica i sudski troškovi, koji dužnik duguje KJKP "Toplane –Sarajevo" d.o.o. za izvršene usluge grijanja .

### III

Regulisanje kamate po ovom dugu izvršiće se aneksom ugovora iz tačke jedan ove odluke, a u skladu sa Odlukom o utvrđivanju povoljnijih uslova za zaključenje ugovora o izmirenju dospjelog duga prema javnim preduzećima (Sl. Novine FBiH br. 3/10, 90/14, 36/16).

### IV

Ovlašćuje se direktor Sejfo Ušanović da u ime Preduzeća KJKP " Toplane- Sarajevo" d.o.o. potpiše Ugovor o izmirenju dospjelog duga na rate sa dužnikom iz tačke I ove odluke a u tekstu kao u prilogu I ove odluke.

### V

Ova odluka stupa na snagu danom donošenja.

**Ad7 / Ad8** Za otpis kamata po tački 7 i 8 članovi Nadzornog odbora su jednoglasni da prije donošenja eventualne odluke o otpisu kamata od strane Nadzornog odbora Osnivač, odnosno Ministarstvo, Vlada i Skupština Kantona trebaju donijeti akt o utvrđivanju kriterija o otpisu kamata dužnicima po kojem bi Nadzorni odbor mogao postupati i odlučivati. Osnivač se treba ponašati i u ovakvim situacijama kao Osnivač i preuzeti odgovornost.

Donesen je zaključak da se organizuje sastanak Nadzornog odbora i Direktora sa ministrom Enverom Hadžiahmetovićem i Sekretarom Minist na kome će pokušati iznaći prihvatljivo i zakonito rješenje .

**Ad9** Izvještaj sa 38. sjednice odbora za raviziju održane 24.05.2022. godine je usvojen sa dva glasa za, a član Nadzornog odbora Enver Smajkan je bio suzdržan.



**Ad10-** Podnesak Prigovor i Žalba kandidata Edina Čampare već je razmatran pod tačkom 2 dnevnog reda i Nadzorni odbor prihvata Zaključak Komisije kojim se Odbija Prigovor -Žalba kao neosnovani.

-Pod tekućim pitanjima Direktor je još istakao problem velikog broja zahtjeva za isključenje. Po Uredbi o isporuci toplotne energije postoji mogućnost isključenja pod uslovom da su ispunjeni tehnički uslovi propisani Uredbom. U tom smislu Preduzeće je dobilo i dopis konkurencijskog vijeća. Ovo polako prelazi u pojavu koja bi mogla imati ozbiljan negativan efekat na finansijski rezultat. Preduzeće zajedno sa Osnivačem treba naći odgovor na ovaj izneseni problem kako bi preduprijedilo moguće posljedice.

Nadzorni odbor je dao punu podršku Upravi na poduzetim aktivnostima glede ovoga problema.

Nakon ove tačke Dnevnog reda sjednica je zaključena.

## 21. REDOVNA SJEDNICA ODRŽANA 29. 07. 2022. GODINE

### DNEVNI RED:

1. Usvajanje Zapisnika sa 20. redovne sjednice Nadzornog odbora
2. Donošenje odluke o utvrđivanju prijedloga cijena centralnog grijanja/visine tarifnih stavova za korisnike KJKP "Toplane-Sarajevo" d.o.o. Sarajevo
3. Prijedlog izmjene Tarifnog sistema KJKP "Toplane-Sarajevo" d.o.o. Sarajevo - ugradnja individualnih mjerila
4. Izvještaj o prodaji, naplati i potraživanjima centralnog grijanja za period 01.01.-30.06.2022.godine sa procjenom naplativosti
5. Izvještaj o provedenim postupcima nabavke za mjesec MAJ 2022. godine i mjesec JUNI 2022. godine
6. Uputa za dalje postupanje ( otpis kamata ) - traži se
7. Izvještaj o radu sa 37.( propušteno ) i 39. sjednice Odbora za reviziju
8. Tekuća pitanja
  - Informacija o dopisu broj 05-30-25193 od 27.06.2022. godine upućenom od strane Resornog ministarstva Preduzeću, Predsjedniku Nadzornog odbora i Direktor
  - Informacija o Rjesenju Agencije za zaštitu ličnih/ osobnih podataka u BIH, Sarajevo broj: UP1 03-1-37-1-192-6/ 22 ZL od 20.07.2022. godine

**Ad1** Zapisnik sa 20. redovne sjednice Nadzornog odbora je jednoglasno usvojen.

**Ad2** Na osnovu člana 30. tačka 23. Statuta KJKP "Toplane-Sarajevo" d.o.o. -Sarajevo" d.o.o. (OPU-IP: 60/2016, Odluka o izmjeni i dopuni Statuta broj: 00-2-V-01/19, broj: 00-4-V-01/19 i broj: 00-06-05/21 ), u skladu sa članom 22. Zakona o komunalnim djelatnostima Kantona Sarajevo (Službene novine Kantona Sarajevo br.14/16;43/16;10/17;19/17,20/18,22/19), Nadzorni odbor, na prijedlog Uprave, na 21. sjednici održanoj u prostorijama Preduzeća ul. Semira frašte 22. dana 29.07. 2022. godine, donio je

### ODLUKU

o utvrđivanju prijedloga cijena centralnog grijanja/visine tarifnih stavova

I

Utvrđuje se Prijedlog cijene centralnog grijanja/visinu tarifnih stavova u Kantonu Sarajevo u skladu sa Tarifnim sistemom KJKP „Toplane-Sarajevo“ d.o.o. Sarajevo sa Metodologijom obračuna isporučene toplotne energije usvojenim Odlukom Vlade KS br. 02-05-25151-10/16 od 15.08.2016. godine i Odlukom Vlade KS o usvajanju izmjena Tarifnog sistema KJKP „Toplane-Sarajevo“ d.o.o. Sarajevo sa metodologijom obračuna toplotne energije br. 02-05-29645-2/18 od 09.08.2018. godine kako slijedi:

KATEGORIJE PROSTORA	Fakturiše se	Jedinica mjere	Tarifni stavovi	Važeće cijene od 01.04.2022	Visina tarifnih stavova (cijene)	% promjene (5/5)
1	2	3	4	5	6	7
<b>1. OBJEKTI BEZ MJERENJA TOPLOTNE ENERGIJE</b>						
<b>1.1. Korisnici - domaćinstva</b>						
Domaćinstva - cijena za jednu isporučenu energiju	7 mjesec	KWh/m <sup>2</sup>	Ta7	1.621,15	1.630,2	11,35
Domaćinstva - cijena za jednu priključnu snagu	12 mjesec	KW/m <sup>2</sup>	Ta2	0.6297	0.7467	11,35
<b>1.2. Korisnici - poslovni prostori</b>						
Poslovni prostor - cijena za jednu isporučenu energiju	7 mjesec	KWh/m <sup>2</sup>	Ta4	3.0751	3.4261	11,35
Poslovni prostor - cijena za jednu priključnu snagu	12 mjesec	KW/m <sup>2</sup>	Ta5	1.1353	1.2560	11,35
<b>2. OBJEKTI SA UGRADENIM MJERILIMA</b>						
<b>2.1. Stambeni objekti sa ugrađenim mjerilima u kolektivnom stanovanju</b>						
Domaćinstva - cijena za jednu isporučenu energiju	7 mjesec	KWh/m <sup>2</sup>	Ta3	0.0551	0.0561	11,35
Domaćinstva - cijena za jednu priključnu snagu	12 mjesec	KW/m <sup>2</sup>	Ta2	0.6297	0.7467	11,35
<b>2.2. Poslovni objekti sa ugrađenim mjerilima u kolektivnom stanovanju</b>						
Poslovni prostor - cijena za jednu isporučenu energiju	7 mjesec	KWh/m <sup>2</sup>	Ta7	0.1235	0.1375	11,35
Poslovni prostor - cijena za jednu priključnu snagu	12 mjesec	KW/m <sup>2</sup>	Ta5	1.1353	1.2560	11,35
<b>2.3. Poslovni samostojeći objekti sa ugrađenim mjerilima</b>						
cijena za jedinicu isporučene energije*	7 mjesec	KWh/m <sup>2</sup>	Ta7	0.1235	0.1375	11,35
cijena za jedinicu priključne snage*	12 mjesec	KW/m <sup>2</sup>	Ta5	0.6473	0.74014	11,35
<b>3. SPECIFIČNI OBJEKTI SA MJERILIMA</b>						
Cijena za jednu isporučenu toplotnu energiju - rezima ispod 50 kW	7 mjesec	KWh/m <sup>2</sup>	Ta3	0.1545	0.1720	11,35

Cijene su bez PDV-a

## II

Navedene cijene/visine tarifnih stavova predstavljaju izračun na osnovu povećanja veleprodajne cijene gasa od 01.07.2022. godine za 23,36 %, a na bazi Rebalansa plana poslovanja za 2022. godinu i usvojenih planskih tehničkih normativa, ostalih procjenjenih troškova i planiranih normativa prihoda za 2022. godinu.

## III

Utvrđene cijene centralnog grijanja/visine tarifnih stavova iz člana I ove Odluke primjenjuju od 01.07.2022. godine.

## IV

Ova Odluka se dostavlja Vladi Kantona Sarajevo putem Ministarstva komunalne privrede i infrastrukture, prostornog uređenja, građenja i zaštite okoliša da, u skladu sa članom 22. Zakona o komunalnim djelatnostima Kantona Sarajevo, odredi i usvoji cijene centralnog grijanja/visine tarifnih stavova za korisnike KJKP „Toplane-Sarajevo“ d.o.o., Sarajevo.

### Ad3

(a) Na osnovu člana 30 i 34 Statuta KJKP "Toplane-Sarajevo" d.o.o. Sarajevo, (OPU-IP: 60/2016., Odluka o izmjeni i dopuni Statuta broj: 00-2-V-01/19, broj: 00-4-V-01/19 i broj: 00-06-05/21), a po prijedlogu Uprave broj: 03-01-957/22 od 21.07.2022. godine, Nadzorni odbor je na 21. redovnoj sjednici, održanoj 29. 07. 2022. godine, donio

## ODLUKU

### I

Nadzorni odbor KJKP "Toplane-Sarajevo" d.o.o. utvrđuje Prijedlog Izmjena Tarifnog sistema KJKP „Toplane- Sarajevo“ d.o.o sa Metodologijom obračuna isporučene toplotne energije

### II

Odluku sa utvrđenim Prijedlogom Izmjena Tarifnog sistema KJKP „Toplane- Sarajevo“ d.o.o sa Metodologijom obračuna isporučene toplotne energije uputiti Vladi Kantona Sarajevo, putem Resornog ministarstva, na donošenje u skladu sa članom 68. Uredbe o o pštim uslovima za proizvodnju , isporuku i korištenje toplotne energije (Službene novine Kantona Sarajevo br 22/16).

### III

Sastavni dio ove Odluke čini utvrđeni Prijedlog Izmjena Tarifnog sistema KJKP „Toplane- Sarajevo“ d.o.o. sa Metodologijom obračuna isporučene toplotne energije.

### IV

Ova odluka stupa na snagu danom donošenja.

(b) Na osnovu člana 30. Statuta "KJKP Toplane-Sarajevo" d.o.o. (OPU-IP: 60/2016., Odluka o izmjeni i dopuni Statuta broj:00-2-V-01/19, broj:00-4-V-01/19 i broj:00-06-05/21)., a po Prijedlogu Uprave broj: 03-01-957/22 od 21.07.2022. godine, Nadzorni odbor je Odlukom broj 01-21-02/22 od 29.07. 2022. godine na 21. redovnoj sjednici, održanoj 29.07.2022. godine, utvrdio prijedlog

## IZMJENE TARIFNOG SISTEMA KJKP "TOPLANE-SARAJEVO" D.O.O., SA METODOLOGIJOM OBRAČUNA ISPORUČENE TOPLLOTNE ENERGIJE

U Tarifnom sistemu KJKP "Toplane-Sarajevo" d.o.o. Sarajevo sa Metodologijom obračuna isporučene toplotne energije Službene novine Kantona Sarajevo", broj: 34/16, 34/18, 34/19), vrše se sljedeće izmjene:

### Član 1.

Član 36. se mijenja i glasi:

Ovaj Tarifni sistem stupa na snagu danom donošenja i objaviće se u "Službenim novinama Kantona Sarajevo", a u potpunosti (prema Matrici tarifnih modela) će se primijeniti do 01.01.2025. godine.

### Član 2.

Član 37. se mijenja i glasi:

Do 01.01.2025. godine, u objektima sa zajedničkim mjerilom toplotne energije i bez ugrađenih djelatelja, osnova za obračun toplotne energije je korisna površina stambenog/poslovnog prostora.

Do 01.01.2025. godine, u objektima sa zajedničkim mjerilom toplotne energije i bez ugrađenih individualnih mjerila za sve korisnike, osnova za obračun toplotne energije, za korisnike koji nemaju ugrađena individualna mjerila, je korisna površina stambenog/poslovnog prostora, a za korisnike sa ugrađenim individualnim mjerilom toplotne energije je očitano stanje na individualnom mjerilu toplotne energije.

### Član 3.

Ove Izmjene Tarifnog sistema stupaju na snagu danom objavljivanja u Službenim novinama Kantona Sarajevo.

Ad4. Na osnovu člana 30. Statuta KJKP "Toplane-Sarajevo" d.o.o., (OPU-IP: 60/2016, Odluka o izmjeni i dopuni Statuta broj: 00-2-V-01/19, i 00-4-V-01/19 i 00-06-05/21 godine), a po Izvještaju o prodaji, naplati i potraživanjima centralnog grijanja za period 01.01.-30.06.2022. godine sa procjenom naplativosti za period 01.01.-30.06.2022. godine, Nadzorni odbor je na 21. redovnoj sjednici, održanoj dana 29.07.2022. godine, donio

## ODLUKU

### I

Usvaja se Izvještaj o prodaji, naplati i potraživanjima centralnog grijanja za period 01.01.-30.06.2022. godine sa procjenom naplativosti.

### II

Na osnovu analiza i obrazloženja datih u Izvještaju iz člana I, prihvata se prijedlog za iskazivanje potraživanja u skladu sa računovodstvenim politikama i Međunarodnim računovodstvenim standardima, i izvrši ispravka potraživanja:

- Utužena/neutužena potraživanja po osnovu centralnog grijanja korisnika stambenog prostora su sumnjiva i sporna i iznose od 2.397.776 KM za period 01.07.-31.12.2021. godine, a na dan 30.06.2022. godine su nenaplaćena i starija od 180 dana.
- Neutužena potraživanja po osnovu centralnog grijanja korisnika poslovnog prostora su sumnjiva i sporna i iznose od 365.424 KM za period 01.07.-31.12.2021. godine, a na dan 30.06.2022. godine su nenaplaćena i starija od 180 dana.
- Potraživanja od ostalih kupaca u iznosu od 81.831 KM su sumnjiva i sporna, a na dan 30.06.2022. godine su nenaplaćena i starija od 180 dana.

Ispravka potraživanja u ukupnom iznosu od 2.845.031 KM, će predstavljati rashod za 2022. godinu, a naplaćeno u narednom periodu će predstavljati prihod od otpisanih potraživanja.

### III

Odluku sa Izvještajem o poslovanju dostaviti Skupštini Preduzeća na usvajanje.

### Ad5

a) Na osnovu člana 30. Statuta KJKP "Toplane-Sarajevo" d.o.o. (OPU-IP: 60/2016., Odluka o izmjeni i dopuni Statuta broj: 00-2-V-01/19, broj: 00-4-V-01/19, i broj: 00-06-05/21), a po podnijetom Izvještaju Uprave o provedenom postupku nabavke, te Mišljenju Odbora za reviziju Nadzorni odbor je na 21. redovnoj sjednici, održanoj 29.07.2022. godine, donio

## ODLUKU

### I

Nadzorni odbor usvaja Izvještaj o nabavkama za period:

- 01.05. 2022.godine - 31. 05. 2022.godine.

b) Na osnovu člana 30. Statuta KJKP "Toplane-Sarajevo" d.o.o. ( OPU-IP: 60/2016., Odluka o izmjeni i dopuni Statuta broj: 00-2-V-01/19, broj: 00-4-V-01/19, i broj: 00-06-05/21), a po podnijetom Izvještaju Uprave o provedenom postupku nabavke, te Mišljenju Odbora za reviziju Nadzorni odbor je na 21. redovnoj sjednici, održanoj 29.07.2022. godine, donio

## ODLUKU

### I

Nadzorni odbor usvaja Izvještaj o nabavkama za period:

01.06. 2022.godine - 30. 06. 2022.godine.

Ad6 Povodom akta Službe pravnih i općih poslova upućenog Nadzornom odboru putem Uprave: „Uputa za dalje postupanje“, Nadzorni odbor je na prijedlog izvršnog direktora pravnih, općih i ekonomskih poslova Amela Đogića donio Zaključak da se predmet vrati nadležnoj službi Pravnih i općih poslova na postupanje.

Ad7 a) Izvještaj sa 37. sjednice Odbora za reviziju održane 19.04.2022. godine je usvojen je jednoglasno.

b) Izvještaj sa 39. sjednice Odbora za reviziju održane 27.07.2022. godine je usvojen je jednoglasno.

Ad8 Pod tekućim pitanjima razmatrane su dvije informacije:

- Informacija o dopisu broj 05-30-25193 od 27.06.2022. godine upućenom od strane Resornog ministarstva Preduzeću, Predsjedniku Nadzornog odbora i Direktoru

Na ovaj predmetni dopis već su se očitovali Uprava i Nadzorni odbor, te je isto dostavljeno Resornom Ministarstvu.

- Informacija o Rjesenju Agencije za zaštitu ličnih/ osobnih podataka u BIH, Sarajevo broj: UP1 03-1-37-1-192-6/ 22 ZL od 20.07.2022. godine.

Povodom Rjesenja Agencije za zaštitu ličnih/ osobnih podataka u BIH doneseni su slijedeći zaključci:

a) Da se u narednom periodu prilikom raspisivanja javnog konkursa i javnog oglasa za potrebe Preduzeća ne zahtijeva uz dokumentaciju i dostavljanje kopija lične karte.

b) Da se izvrši upravne mjere iz tačke III Rješenja Agencije za zaštitu ličnih/osobnih podataka u Bosni i Hercegovini broj: UP1 03-1-37-1-192-6/22/ZL od 20.7.2022. godine.

c) Na osnovu člana 30. Statuta KJKP "Toplane- Sarajevo"d.o.o. (OPU-IP: 60/2016., Odluka o izmjeni i dopuni Statuta broj: 00-2-V-01/19, broj: 00-4-V-01/19 i broj: 00-06-05/21) , postupajući po Rješenju Agencije za zaštitu ličnih/osobnih podataka u Bosni i Hercegovini broj: UP1 03-1-37-1-192-6/22/ZL od 20.7.2022. godine, Nadzorni odbor je na 21. redovnoj sjednici ,održanoj 29.07.2022. godine donio

## ODLUKU

o imenovanju Komisije za provođenje upravne mjere iz tačke III Rješenja Agencije za zaštitu ličnih/osobnih podataka u Bosni i Hercegovini broj: UP1 03-1-37-1-192-6/22/ZL od 20.7.2022. godine

### I

U Komisiju za provođenje upravne mjere iz tačke III Rješenja Agencije za zaštitu ličnih/osobnih podataka u Bosni i Hercegovini broj: UP1 03-1-37-1-192-6/22/ZL od 20.7.2022. godine imenuju se:

1. Fikret Nukica , predsjednik
2. Irma Aščerić , član
3. Amina Begić , član

## II

Komisija ima sljedeće zadatke:

- da evidentira prijave i dosijea svih kandidata prijavljenih na Javni konkurs za izbor i imenovanje članova Uprave KJKP „Toplane-Sarajevo“ d.o.o. Sarajevo objavljenog u „Službenim novinama Kantona Sarajevo“ broj 18 od 10.05.2022. godine.,
- da iz svih dosijea prijavljenih kandidata na Javni konkurs za izbor i imenovanje članova Uprave KJKP „Toplane-Sarajevo“ d.o.o. Sarajevo izvrši izuzimanje ovjerene i neovjerene kopije ličnih karata koje su dostavili kandidati sa ostalom traženom dokumentacijom uz Prijavu na Javni konkurs za izbor i imenovanje članova Uprave KJKP „Toplane-Sarajevo“ d.o.o. Sarajevo,
- da uništi sve iz svih dosijea izdvojene ovjerene i neovjerene kopije ličnih karata koje su dostavili kandidati koji su se prijavili Javni Konkurs za izbor i imenovanje članova Uprave KJKP „Toplane-Sarajevo“ d.o.o. Sarajevo,
- da sačine Zapisnik o uništavanju svih ovjerenih i neovjerenih kopija ličnih karata koje su dostavili kandidati koji su se prijavili Javni Konkurs za izbor i imenovanje članova Uprave KJKP „Toplane-Sarajevo“ d.o.o. Sarajevo,
- da sačinjeni i potpisani Zapisnik o uništavanju svih ovjerenih i neovjerenih kopija ličnih karata koje su dostavili kandidati koji su se prijavili Javni Konkurs za izbor i imenovanje članova Uprave KJKP „Toplane-Sarajevo“ d.o.o. Sarajevo, dostave Upravi Preduzeća i Nadzornom odboru.
- Da Zapisnik o uništavanju svih ovjerenih i neovjerenih kopija ličnih karata koje su dostavili kandidati koji su se prijavili Javni Konkurs za izbor i imenovanje članova Uprave KJKP „Toplane-Sarajevo“ d.o.o. Sarajevo, putem Uprave Preduzeća dostave Agenciji za zaštitu ličnih/osobnih podataka u Bosni i Hercegovini kao dokaz o izvršavanju upravne mjere iz tačke III Rješenja Agencije za zaštitu ličnih/osobnih podataka u Bosni i Hercegovini broj: UP1 03-1-37-1-192-6/22/ZL od 20.7.2022. godine .

## III

Odluka stupa na snagu danom donošenja.

Nakon ove tačke Dnevnog reda sjednica je zaključena.

## **22. REDOVNA SJEDNICA ODRŽANA 30. 08. 2022. GODINE**

### **DNEVNI RED:**

1. Usvajanje zapisnika sa 21. redovne sjednice Nadzornog odbora
2. Informacija o Planu rada i postupanja u izvanrednim situacijama sa snabdijevanjem prirodnim gasom u sezoni 2022. / 2023. godina
3. Izvještaja Odjela za internu reviziju o reviziji procesa distribucije toplotne energije (broj: 0201-05-095/22; datum: 21.07.2022. godine)
4. Izvještaj o provedenim postupcima nabavke za period od 01. 07. 2022. do 31.07. 2022. godine
5. Izvještaj o radu sa 40. sjednice Odbora za reviziju
6. Zahtjev Edina Čampare za poništenjem Javnog Konkursa za izbor i imenovanje članova Uprave KJKP „Toplane-Sarajevo“ d.o.o., Sarajevo
7. Tekuća pitanja
  - a. -dostava Zapisnika o uništenju kopija priloženih ličnih karata kandidata prijavljenih na Javni konkurs za izbor i imenovanje članova Uprave preduzeća Agenciji za zaštitu ličnih/osobnih podataka u Bosni i Hercegovini
  - b. -dostava iformacije Ombdusmenu za ljudska prava u Bosni i Hercegovini

**Ad1** Zapisnik sa 21. redovne sjednice Nadzornog odbora je jednoglasno usvojen.

**Ad2** Na osnovu člana 30. Statuta KJKP "Toplane-Sarajevo" d.o.o., (OPU-IP: 60/2016, Odluka o izmjeni i dopuni Statuta broj: 00-2-V-01/19, i 00-4-V-01/19 i 00-06-05/21 godine), a povodom Plan rada i postupanja u izvanrednim situacijama sa snabdijevanjem prirodnim gasom u sezoni grijanja 2022.-2023. godina, Nadzorni odbor je na 22. redovnoj sjednici, održanoj dana 30.08. 2022. godine, donio

## ZAKLJUČAK

### I

Prihvata se Plan rada i postupanja u izvanrednim situacijama sa snabdijevanjem prirodnim gasom u sezoni grijanja 2022.-2023. godina.

### II

U cilju osiguranja kontinuiranog procesa proizvodnje toplotne enregije u sezoni grijanja 2022.-2023., Uprava će pratiti stanje na tržištu sa prirodnim gasom i ukoliko nastupi vanredna situacija snabdijevanjem prirodnim gasom zbog potpune obustave isporuke prirodnog gasa, u saradnji sa Vladom Kantona Sarajevo blagovremeno osigurati potrebne količine alternativnog goriva, a kako bi se održao energetski sistem u Kantonu Sarajevo.

### III

Uprava će o ovim pitanjima informisati Nadzorni odbor na mjesečnim sastacima do kraja sezone grijanja.

**Ad3** Na osnovu člana 30. Statuta KJKP "Toplane-Sarajevo" d.o.o., (OPU-IP: 60/2016, Odluka o izmjeni i dopuni Statuta broj: 00-2-V-01/19, i 00-4-V-01/19 i 00-06-05/21 godine), a povodom Izvještaja o reviziji procesa distribucije toplotne energije (broj: 0201-05-107//22; od 11.08.2022. godine) Nadzorni odbor je na 22. redovnoj sjednici, održanoj dana 30.08. 2022. godine, donio

## ZAKLJUČAK

## I

Prima se k znanju Izvještaj o reviziji procesa distribucije toplotne energije (broj: 0201-05-107//22; od 11.08.2022. godine).

## II

U cilju primjene datih Preporuka od strane Odbora za reviziju Uprava će sačiniti Plan aktivnosti sa zaduženim nosiocima i predložiti, u skladu sa mogućnostima Preduzeća, realne rokove realizacije koje će dostaviti Odboru za reviziju kao nadležnom za utvrđivanje rokova u pogledu realizacije preporuka.

## III

Predložene rokove Uprava će dostaviti Odboru za reviziju najkasnije do 31.12.2022. godine.

**Ad 4 Zaključak:** Nadzorni odbor usvaja Izvještaj o nabavkama za period od 01. 07. do 31.07.2022. godine.

**Ad5** Nakon kraće diskusije, Nadzorni odbor je usvojio Izvještaj sa dva glasa "ZA"( Gops. Duvnjak i Gosp. Nukica) i jednim glasom "SUZDRŽAN" ( Gosp.Smajkan).

**Ad6** Na osnovu člana 30. Statuta KJKP "Toplane-Sarajevo" d.o.o., (OPU-IP: 60/2016, Odluka o izmjeni i dopuni Statuta broj: 00-2-V-01/19, i 00-4-V-01/19 i 00-06-05/21 godine), a povodom Zahtjeva Edina Čampare za poništenjem Javnog Konkursa za izbor i imenovanje članova Uprave KJKP „Toplane-Sarajevo“ d.o.o., Sarajevo, Nadzorni odbor je na 22. redovnoj sjednici, održanoj dana 30.08. 2022. godine, donio

## ZAKLJUČAK

### I

Povodom Zahtjeva Edina Čampare za poništenjem Javnog Konkursa za izbor i imenovanje članova Uprave KJKP „Toplane-Sarajevo“ d.o.o., Sarajevo, konstatuje se da je Preduzeće u potpunosti postupilo po Rješenju Agencije za zaštitu ličnih/osobnih podataka u Bosni i Hercegovini broj: UPI 03-1-37-1-192-6/22/ZL od 20.7.2022. godine i izvršilo upravnu mjeru naloženu tačkom III Rješenja. Konkurs je proveden u skladu sa Zakonom o javnim preduzećima, Zakonom o privrednim društvima , Statutom Preduzeća i Odlukom Nadzornog odbora i niko od učesnika nije bio diskriminiran . Nadzorni odbor nije prihvatio Zahtjev Podnositelja za poništenjem Javnog Konkursa za izbor i imenovanje članova Uprave KJKP „Toplane-Sarajevo“ d.o.o., Sarajevo jer nije aktivno legitimisan za podnošenje predmetnog Zahtjeva, a i zahtjev za poništenje nije utemeljen na Zakonu.

### Ad7

- ❖ Nadzorni odbor je informisan da je Komisija za provođenje upravne mjere iz tačke III Rješenja Agencije za zaštitu ličnih/ osobnih podataka u Bosni i Hercegovini broj: UPI 03-1-37-1-192-6/ 22/ ZL od 20.07.2022. godine, imenovana Odlukom Nadzornog odbora broj: 01-21-06/ 22 od 29.07.2022. godine, izvršila sve zadatka zadate Rješenjem Nadzornog odbora i u skladu s tim dostavlja Zapisnik o radu Komisije.
- ❖ Nadzorni odbor je informisan je Instituciji ombudsmena/ ombdusmana za ljudska prava Bosne i Hercegovine Uprava Preduzeća dostavila Informaciju da je postupljeno po Rješenja Agencije za zaštitu ličnih/ osobnih podataka u Bosni i Hercegovini broj: UPI 03-1-37-1-192-6/ 22/ ZL od 20.07.2022. sa obrazloženjem i Zapisnikom o radu Komisije



## 23. REDOVNA SJEDNICA ODRŽANA 14. 09. 2022. GODINE

### DNEVNI RED:

1. Usvajanje Zapisnika sa 22. redovne sjednice Nadzornog odbora
2. Usvajanje Izvještaja o poslovanju za period 01. 01. 2022. – 30. 06. 2022. godine sa prijedlogom Odluke o nastavku rada Preduzeća
3. Izvještaj o radu sa 41. sjednice Odbora za reviziju
4. Tekuća pitanja

Ad1 Zapisnik sa 22. redovne sjednice Nadzornog odbora je jednoglasno usvojen.

#### Ad2

- a) Na osnovu člana 257., a u svezi s članom 303. Zakona o privrednim društvima, (Službene novine F/BiH broj 81/2015) i člana 30. Statuta KJKP „Toplane-Sarajevo“ d.o.o. ( OPU-IP: 60/2016, Odluka o izmjeni i dopuni Statuta broj: 00-2-V-01/19, 00-4-V-01/19 i 00-06-05/21 godine), Nadzorni odbor je, po podnesenom Izvještaju Uprave o poslovanju Preduzeća za period 01.01.-30.06. 2022. godine sa finansijskim izvještajima i Mišljenju Odbora za reviziju broj 02-42-01/21 od 13.09.2022.godine , na 23. redovnoj sjednici održanoj u prostorijama Preduzeća dana 14.09.2022. godine donio

### ODLUKU

#### O USVAJANJU IZVJEŠTAJA O POSLOVANJU SA FINANSIJSKIM IZVJEŠTAJIMA ZA PERIOD 01.01.-30.06. 2022. GODINU

#### I

Usvaja se izvještaj Uprave o poslovanju sa finansijskim izvještajima po polugodišnjem obračunu za period 01.01.- 30.06. 2022. godine:

6. Bilans stanja- Izvještaj o finansijskom položaju
7. Bilans uspjeha- Izvještaj o ukupnom rezultatu
8. Izvještaj o gotovinskim tokovima
9. Izvještaj o promjenama na kapitalu
10. Bilješke uz finansijske izvještaje

#### II

Odluku sa Izvještajem Uprave o poslovanju sa finansijskim izvještajima po polugodišnjem obračunu za period 01.01.-30.06. 2022. godine i Izvještajem Odbora za reviziju o izvršenoj reviziji finansijskih izvještaja KJKP „Toplane-Sarajevo“ d.o.o. za period koji se završava na dan 30.06. 2022. godine, dostaviti Skupštini Preduzeća na usvajanje.

- b) Na osnovu člana 257., a u svezi s članom 303. Zakona o privrednim društvima, (Službene novine F/BiH broj 81/2015.), te u skladu sa članom 185. Zakona o privrednim društvima i članom 30. Statuta KJKP „Toplane-Sarajevo“ d.o.o. ( OPU-IP: 60/2016, Odluka o izmjeni i dopuni Statuta broj: 00-2-V-01/19, 00-4-V-01/19 i 00-06-05/21 godine)), Nadzorni odbor je, po podnesenom Izvještaju Uprave o poslovanju Preduzeća za period 01.01.-30.06. 2022.godine, Prijedlogu Uprave o nastavku rada Preduzeća, a shodno Mišljenju Odbora za reviziju broj: 02-42-02/22 od 13.09.2022. godine, na 23. redovnoj sjednici održanoj u

prostorijama Preduzeća dana 14.09. 2022.godine utvrdio PRIJEDLOG ODLUKE O NASTAVKU RADA PREDUZEĆA :

I

Skupština Preduzeća, u skladu sa članom 185. Zakona o privrednim društvima, donosi odluku o nastavku rada Preduzeća s obzirom da je Preduzeće u prvoj polovini 2022. godini poslovalo pozitivno, a da su akumulirani gubici 88.714.544 KM i posljedica su nerealizovanja Odluka Skupštine Preduzeća broj 00-10-02/22 od 23.05.2022. godine.

II

Nepokrivene gubitke u poslovanju u iznosu 88.714.544 KM pokriti u skladu sa Odlukom Skupštine Preduzeća broj :00-10-02/22 od 23.05.2022. godine..

III

Odluka stupa na snagu danom donošenja.

Ad3 Izvještaj sa 41. sjednice Odbora za raviziju održane 25.08. 2022. godine usvojen je jednoglasno.

Ad4 Nije bilo delegiranih tema za diskusiju.

Nakon ove tačke Dnevnog reda sjednica je zaključena.

## 24. REDOVNA SJEDNICA ODRŽANA 13. 10. 2022. GODINE

### DNEVNI RED:

1. Usvajanje Zapisnika sa 23. redovne sjednice Nadzornog odbora
2. Donošenje Prijedloga odluke o utvrđivanju prečišćenog teksta Statuta KJKP "Toplane-Sarajevo" d.o.o. Sarajevo
3. Tekuća pitanja
  - Informacija Uprave o poduzetim aktivnostima za povećanje cijene grijanja
  - Informacija o pripremljenosti toplifikacionih sistema KJKP"Toplane-Sarajevo"d.o.o. Sarajevo za sezonu grijanja 2022. / 2023. godina

Ad1 Zapisnika sa 23. redovne sjednice Nadzornog odbora je jednoglasno usvojen.

#### Ad2.

Na osnovu člana 234. i 310. Zakona o privrednim društvima, (Službene novine F/BiH broj 81/2015 i 75/21), člana 6. Zakona o javnim preduzećima u federaciji Bosne i Hercegovine (Službene novine FBiH broj 8/05, 81/08, 22/09, 109/12) i članom 30. Statuta KJKP „ Toplane-Sarajevo“ d.o.o. (broj: OPU-IP:60/2016, Odluka o izmjeni i dopuni Statuta broj: 00-2-V-01/19, 00-4-V-01/19 i 00-06-05/21 godine), Nadzorni odbor je, po podnesenom prijedlogu Uprave o izradi i utvrđivanju prečišćenog teksta Statuta Preduzeća, na 24. redovnoj sjednici održanoj u prostorijama Preduzeća dana 13.10. 2022.godine utvrdio Prijedlog odluke o utvrđivanju prečišćenog teksta Statuta KJKP „ Toplane-Sarajevo“ d.o.o., Sarajevo

I

Skupština Preduzeća utvrđuje prečišćeni tekst Statuta KJKP „Toplane-Sarajevo“ d.o.o., Sarajevo, koji sadrži: Statut KJKP „ Toplane-Sarajevo“ d.o.o. broj: OPU-IP:60/2016, Odluke o izmjeni i dopuni

Statuta broj: 00-2-V-01/19 od 04.07.2019. godine, broj: 00-4-V-01/19 od 06.08.2019. godine i broj:00-06-05/21 od 29.12.2021. godine.

## II

Odluka stupa na snagu danom donošenja.

### Ad3

- Informacija Uprave o poduzetim aktivnostima za povećanje cijene grijanja

Uprava je, detaljno, dopisom broj: 03-01-1287/ 22 od 12.10.2022. godine informisala Nadzorni odbor o svim aktivnostima koje su od jula 2022. godine poduzete s ciljem povećanja cijene koštanja centralnog grijanja. U okviru dopisa su i prilozi: Urgencija broj:03-02-01-4526/ 22 od 27.09.2022. godine sa Odlukom Nadzornog odbora o utvrđivanju prijedloga cijena centralnog grijanja / visine tarifnih stavova broj: 01-21-1/ 22 od 29.07.2022. godine i Obrazloženjem za promjenu visine tarifnih stavova uzrokovano ponovnom promjenom cijene prirodnog gasa od 01.07. 2022. godine i Ponovna Urgencija za povećanje cijena grijanja broj: 03-02-01-4689/ 22 od 11. 10. 2022. godine .

Nadzorni odbor je predmetnu Informaciju primio k znanju.

- Informacija o pripremljenosti toplifikacionih sistema KJKP“Toplane-Sarajevo”d.o.o. Sarajevo za sezonu grijanja 2022. / 2023. godina

Nadzorni odbor je predmetnu Informaciju primio k znanju.

S ovom tačkom Dnevnog reda sjednica je i zaključena.

## 25. REDOVNA SJEDNICA ODRŽANA 20. 10. 2022. GODINE

### DNEVNI RED:

1. Usvajanje Zapisnika sa 24. redovne sjednice Nadzornog odbora
2. Donošenje odluke o utvrđivanju prijedloga cijena centralnog grijanja/visine tarifnih stavova za korisnike KJKP“Toplane-Sarajevo”d.o.o. Sarajevo
3. Davanje ovlaštenja za zaključenje ugovora o izmirenju duga na rate
4. Donošenje odluke za izuzeće člana disciplinske komisije u disciplinskom postupku pokrenutom protiv radnika Džemala Aganovića ( po zahtjevu imenovanog radnika)
  - Informacija o dopisu koji je radnik Džemal Aganović uputio Upravi i Nadzornom odboru (putem Sekretarijata), e- mailom, dana 10.10.2022. godine
5. Donošenje odluke po Prigovoru na Odluku o prijemu u radni odnos za radno mjesto Samostalni rukovalac- pozicija 5, broj 03-02-01- 4618-21/ 22 od 05.10.2022. godine - Preljević Adnan
6. Tekuća pitanja

Ad1 Zapisnik sa 24. redovne sjednice Nadzornog odbora je jednoglasno usvojen.

Adž Na osnovu člana 30. tačka 23. Statuta KJKP „Toplane-Sarajevo“ d.o.o. (OPU-IP: 60/2016, Odluka o izmjeni i dopuni Statuta broj: 00-2-V-01/19, broj: 00-4-V-01/19 i broj: 00-06-05/21 ), u skladu sa članom 22. Zakona o komunalnim djelatnostima Kantona Sarajevo (Službene novine Kantona Sarajevo br.14/16;43/16;10/17;19/17,20/18,22/19), Nadzorni odbor, na prijedlog Uprave, na 25. sjednici održanoj u prostorijama Preduzeća ul. Semira frašte 22. dana 20.10.2022. godine, donio je

## ODLUKU

o utvrđivanju prijedlogu cijena centralnog grijanja/visine tarifnih stavova

### I

Utvrđuje se Prijedlog cijene centralnog grijanja/visinu tarifnih stavova u Kantonu Sarajevo u skladu sa Tarifnim sistemom KJKP „Toplane-Sarajevo“ d.o.o. Sarajevo sa Metodologijom obračuna isporučene toplotne energije usvojenim Odlukom Vlade KS br. 02-05-25151-10/16 od 15.08.2016. godine i Odlukom Vlade KS o usvajanju izmjena Tarifnog sistema KJKP „Toplane-Sarajevo“ d.o.o. Sarajevo sa metodologijom obračuna toplotne energije br. 02-05-29645-2/18 od 09.08.2018. godine kako slijedi:

KATEGORIJE PROSTORA	Fakturirane se	Jedinica mjere	Tarifni stavovi	Važeće cijene od 01.04.2022.	Prijedlog visine tarifnih stavova (cijene) sa primjenom od 01.10.2022. godine	% promjene (6/5)
1	2	3	4	5	6	7
<b>1. OBJEKTI BEZ MJERENJA TOPLOTNE ENERGIJE</b>						
<b>1.1. Korisnici - domaćinstva</b>						
Domaćinstva - cijena za jedinicu isporučene energije	7 mjeseci	KM/m <sup>2</sup>	Ts1	1,6616	1,9090	14,89
Domaćinstva - cijena za jedinicu priključne snage	12 mjeseci	KM/m <sup>2</sup>	Ts2	0,6697	0,7694	14,89
<b>1.2. Korisnici - poslovni prostori</b>						
Poslovni prostor - cijena jedinicu isporučene energije	7 mjeseci	KM/m <sup>2</sup>	Ts4	3,0751	3,5330	14,89
Poslovni prostor - cijena za jedinicu priključne snage	12 mjeseci	KM/m <sup>2</sup>	Ts5	1,1388	1,3083	14,89
<b>2. OBJEKTI SA UGRAĐENIM MJERILIMA</b>						
<b>2.1. Stambeni objekti sa ugrađenim mjerilima u kolektivnom stanovanju</b>						
Domaćinstva - cijena za jedinicu isporučene energije	kad se troši	KM/kWh	Ts3	0,0881	0,1012	14,89
Domaćinstva - cijena za jedinicu priključne snage	12 mjeseci	KM/m <sup>2</sup>	Ts2	0,6697	0,7694	14,89
<b>2.2. Poslovni objekti sa ugrađenim mjerilima u kolektivnom stanovanju</b>						
Poslovni prostori - cijena za jedinicu isporučene energije	kad se troši	KM/kWh	Ts7	0,1235	0,1419	14,89
Poslovni prostori - cijena za jedinicu priključne snage	12 mjeseci	KM/m <sup>2</sup>	Ts5	1,1388	1,3083	14,89
<b>2.3. Poslovni samostojeći objekti sa ugrađenim mjerilima</b>						
cijena za jedinicu isporučene energije*	kad se troši	KM/kWh	Ts7	0,1235	0,1419	14,89
cijena za jedinicu priključne snage*	12 mjeseci	KM/kW	Ts6	6,6470	7,6367	14,89
<b>3. SPECIFIČNI OBJEKTI SA MJERILIMA</b>						
cijena za jedinicu isporučene toplotne energije - linearno (specifični kupci)	kad se troši	KM/kWh	Ts8	0,1545	0,1775	14,89

### II

Zbog neodobranja povećanja cijene grijanja, uzrokovanog povećanjem cijena gasa od 23,36% od 01.07.2022. godine, utvrđen je Prijedlog cijena centralnog grijanja/visine tarifnih stavova sa primjenom od 01.10.2022. godine, a na bazi cijene gasa iz Odluke Vlade FBiH broj: 1061/2022 ("Službene novine Federacije BiH", broj 57/22), Rebalansa plana poslovanja za 2022. godinu i usvojenih planskih tehničkih normativa, ostalih procjenjenih troškova i planiranih normativa prihoda za 2022. godinu.

### III

Cijene centralnog grijanja/visine tarifnih stavova iz člana I ove odluke primjenjuju od 01.10.2022. godine.

#### IV

Ova Odluka se dostavlja Vladi Kantona Sarajevo putem Ministarstva komunalne privrede i infrastrukture, prostornog uređenja, građenja i zaštite okoliša da, u skladu sa članom 22. Zakona o komunalnim djelatnostima Kantona Sarajevo, odredi i usvoji cijene centralnog grijanja/visine tarifnih stavova za korisnike KJKP „Toplane-Sarajevo“ d.o.o., Sarajevo.

Ad3 Na osnovu člana II Odluke o utvrđivanju povoljnijih uslova za zaključenje ugovora o izmirenju dospjelog duga prema javnim preduzećima (Sl. Novine FBiH br.3/10, 90/14, 36/16) i člana 30 i 34 Statuta KJKP "Toplane- Sarajevo" d.o.o., Sarajevo (OPU-IP: 60/2016, Odluka o izmjeni i dopuni Statuta broj: 00-2-V-01/19, i broj: 00-4-V-01/19, i broj: 00-06-05/21), te shodno saglasnosti Skupštine Preduzeća datoj Odlukom Skupštine Preduzeća broj:00-07-01/22 od 28. 01.2022.godine, Nadzorni odbor je na 25. redovnoj sjednici održanoj u prostorijama Preduzeća Semira Frašte 22., dana 20.10.2022. godine donio O D L U K U:

#### I

Daje se ovlaštenje Upravi Preduzeća da u skladu sa Odlukom o utvrđivanju povoljnijih uslova za zaključenje ugovora o izmirenju dospjelog duga prema javnim preduzećima (Sl. Novine FBiH br.3/10, 90/14, 36/16) zaključi ugovor o izmirenju dospjelog duga na rate između KJKP "Toplane-Sarajevo"d.o.o, kao povjerioca i dužnika:

- Korić Amira, ul. Brčanska br. 15/19, Sarajevo, šifra korisnika 374 011 095 1

#### II

Predmet ovog ugovora je ukupan dug , glavnica i sudski troškovi, koji dužnik duguje KJKP "Toplane –Sarajevo" d.o.o. za izvršene usluge grijanja .

#### III

Regulisanje kamate po ovom dugu izvršiće se aneksom ugovora iz tačke jedan ove odluke, a u skladu sa Odlukom o utvrđivanju povoljnijih uslova za zaključenje ugovora o izmirenju dospjelog duga prema javnim preduzećima (Sl. Novine FBiH br. 3/10, 90/14, 36/16).

#### IV

Ovlašćuje se direktor Sejfo Ušanović da u ime Preduzeća KJKP " Toplane- Sarajevo" d.o.o. potpiše Ugovor o izmirenju dospjelog duga na rate sa dužnikom iz tačke I ove odluke a u tekstu kao u prilogu 1 ove odluke.

#### V

Ova odluka stupa na snagu danom donošenja.

Ad4 Na osnovu člana 30. Statuta KJKP "Toplane-Sarajevo" d.o.o., (OPU-IP: 60/2016, Odluka o izmjeni i dopuni Statuta broj: 00-2-V-01/19, i 00-4-V-01/19 i 00-06-05/21 godine), a u vezi člana 29. Pravilnika o disciplinskoj i materijalnoj odgovornosti odgovornih lica u KJKP „Toplane Sarajevo“ d.o.o. Sarajevo (u daljem tekstu: Pravilnik), povodom zahtjeva radnika Džemala Aganovića za izuzeće člana disciplinske komisije Mustafe Musića, Nadzorni odbor je na 25. redovnoj sjednici, održanoj dana 20.10.2022. godine, donio

#### ODLUKU

Odbija se zahtjev radnika Džemala Aganovića za izuzeće člana disciplinske komisije Mustafe Musića, kao neosnovan.

#### Obrazloženje

Nadzorni odbor je dana 12.10.2022. godine zaprimio zahtjev radnika Džemala Aganovića za izuzeće člana disciplinske komisije, Mustafe Musića.

Dana 03.10.2022. godine na zahtjev nadležnog organa, Direktora Preduzeća, a po podnesenoj Prijavi od strane Izvršnog direktora, Amela Đogića, pokrenut je postupak za utvrđivanje disciplinske odgovornosti radnika Džemala Aganovića zbog povrede odredbi Pravilnika o radu. U svojoj Izjavi od 10.10.2022. godine, datoj radi izjašnjenja na okolnosti slučaja, radnik Džemal Aganović je naveo da traži izuzeće jednog člana komisije, Mustafe Musića, zbog toga što imenovani član ima sukob interesa jer je predsjednik Sindikalne organizacije Preduzeća i trenutno predstavlja Vijeće zaposlenika Preduzeća, kao i da ima saznanja da je sporni član komisije u bliskim odnosima sa podnosiocem disciplinske prijave, Izvršnim direktorom, Amelom Đogićem.

Uvidom u raspoloživu dokumentaciju Nadzorni odbor je razmotrio navode imenovanog radnika i činjenice koje je istakao u svom zahtjevu, te je utvrdio sljedeće:

Radnik Mustafa Musić je Rješenjem Nadzornog odbora o imenovanju Disciplinske komisije broj 01-10-11/20 od 08.10.2020. godine imenovan za član iste. Odredbama članova 29. i 30. Pravilnika o disciplinskoj i materijalnoj odgovornosti odgovornih lica u KJKP „Toplane Sarajevo“ d.o.o. Sarajevo propisano je pravo podnošenja zahtjeva za izuzeće člana komisije i njegov sadržaj, razlozi za izuzeće, kao i organ nadležan za donošenje odluke po podnesenom zahtjevu.

Nadzorni odbor je utvrdio da je predmetni zahtjev blagovremen, dopušten i izjavljen od ovlaštenog lica.

Ispitujući osnovanost podnesenog zahtjeva, Nadzorni odbor je utvrdio da u konkretnom slučaju ne postoje Pravilnikom propisani razlozi za izuzeće imenovanog člana komisije, kao i da su navodi podnosioca zahtjeva, Džemala Aganovića, paušalni jer uz svoj zahtjev nije dostavio dokaze na osnovu kojih bi se utvrdilo da je član komisije čije se izuzeće traži u posebnom odnosu prema podnosiocu prijave, odnosno zbog kojih bi bila opravdana sumnja podnosioca zahtjeva u objektivnost i nepristrasnost imenovanog člana.

Na osnovu utvrđenog činjeničnog stanja, Nadzorni odbor Preduzeća je jednoglasno odlučio kao u dispozitivu.

**Ad5** Na osnovu člana 30. i 34. Statuta KJKP "Toplane-Sarajevo" d.o.o. (OPU-IP: 60/2016, Odluka o izmjeni i dopuni Statuta broj: 00-2-V-01/19 i 00-4-V-01/19 i 00-06-05/21 godine), a u vezi sa odredbama člana 18. Uredbe o postupku prijema u radni odnos u javnom sektoru na teritoriji Kantona Sarajevo (Službene novine Kantona Sarajevo br. 19/21 i i 10/2022, u daljem tekstu: Uredba), u postupku prijema u radni odnos kandidata po Javnom oglasu, koji je raspisan Odlukom broj: 03-03-01-1000/22 od 01.08.2022. godine i objavljen na web stranicama Preduzeća i JU „Služba za zapošljavanje Kantona Sarajevo“ dana 17.08.2022. godine i u dnevnom listu „Dnevni avaz“ istog dana, a postupajući po dostavljenom Prigovoru kandidata Preljević Adnana, na radno mjesto Samostalni rukovalac I (Odjel PJ Novo Sarajevo) u Službi proizvodnje, Nadzorni odbor je na 25. redovnoj sjednici, održanoj dana 20.10.2022. godine, donio

#### ODLUKU

Odbija se Prigovor podnosioca Preljević Adnana od 14.10.2022. godine, kao neosnovan.

#### O b r a z l o ž e n j e

KJKP „Toplane Sarajevo“ d.o.o. Sarajevo (u daljem tekstu: Poslodavac) je dana 17.08.2022. godine objavio Javni oglas za prijem radnika na 10 pozicija, radi zasnivanja radnog odnosa na neodređeno vrijeme, u dnevnom listu „Dnevni avaz“ i web stranicama Preduzeća i JU „Služba za

zapošljavanja Kantona Sarajevo“. Javni oglas je raspisan za prijem radnika na sljedeća radna mjesta u Službi proizvodnje:

1. Samostalni rukovalac II ( Odjel PJ Centar)	1 izvršilac
2. Pomoćnik voditelja odjela za parna postrojenja (Odjel PJ Novo Sarajevo)	1 izvršilac
3. Samostalni rukovalac parnih postrojenja II (Odjel PJ Novo Sarajevo)	1 izvršilac
4. Samostalni rukovalac parnih postrojenja II (Odjel PJ Novo Sarajevo)	1 izvršilac
5. Samostalni rukovalac I (Odjel PJ Novo Sarajevo)	1 izvršilac
6. Podstaničar (Odjel PJ Novo Sarajevo)	1 izvršilac
7. Samostalni rukovalac II (Odjel PJ Novi Grad-Ilidža)	1 izvršilac
8. Samostalni rukovalac II (Odjel PJ Novi Grad-Ilidža)	1 izvršilac
9. Podstaničar (Odjel PJ Novi Grad-Ilidža)	1 izvršilac
10. Podstaničar (Odjel PJ Novi Grad-Ilidža)	1 izvršilac

Po okončanom izboru kandidata, Poslodavac je prema dostavljenim listama uspješnih kandidata donio odluke o prijemu u radni odnos za navedena radna mjesta. U skladu sa članom 18. Uredbe, Poslodavac je pismeno obavijestio o odluci o prijemu u radni odnos kandidate sa listeu spješnih kandidata posebno za svako mjesto, kao i kandidate iz člana 11. stav 3 Uredbe.

Dana 14.10.2022. godine Nadzorni odbor Poslodavca je kao drugostepeni organ (u daljem tekstu: Nadzorni odbor) zaprimio Prigovor kandidata Preljević Adnana (u daljem tekstu: Podnosilac prigovora) na Obavijest o Odluci o prijemu u radni odnos za radno mjesto Samostalni rukovalac I (Odjel PJ Novo Sarajevo) u Službi proizvodnje.

Podnosilac prigovora u svom Prigovoru ističe da isti ulaže zbog učinjenog propusta u bodovanju. Navodi kako na konačnoj bodovnoj listi u rubrici Bodovi prema Uredbi o jedinstvenom kriteriju i pravilima za zapošljavanje branilaca i članova njihovih porodica nema bodova jer nije izvršeno bodovanje, iako je dijete ratnog vojnog invalida, a dokaz o istom je uredno dostavio u konkursnoj dokumentaciji.

Prigovor je blagovremen, dopušten i izjavljen od ovlaštenog lica.

Uvidom u raspoloživu dokumentaciju Nadzorni odbor Poslodavca je razmotrio navode Podnosioca prigovora i činjenice koje je istakao u Prigovoru, te je utvrdio sljedeće:

Uvidom u Listu uspješnih kandidata za radno mjesto Samostalni rukovalac I (Odjel PJ Novo Sarajevo) od 29.09.2022. godine, Nadzorni odbor je utvrdio da se Podnosilac prigovora nalazi na 3. mjestu sa ukupnio osvojenih 78 bodova, a koji se sastoje od 42 boda osvojenih na pismenom ispitu i 36 bodova osvojenih na usmenom ispitu, dok bodatno bodovanje nije izvršeno.

Uvidom u dokumentaciju koju je Podnosilac prigovora dostavio prilikom prijave na predmetni Javni oglas u zatvorenoj koverti, a u vezi navoda iz Prigovora, Nadzorni odbor je utvrdio da je Podnosilac prigovora dostavio Uvjerenje Službe za boračko – invalidsku zaštitu Općine Novo Sarajevo broj :14-37-7522/22 od 26.08.2022. godine, kojim se potvrđuje da je Preljević (Ramiz) Đuli, otac kandidata Preljević Adnana, rješenjem Ministarstva za boračka pitanja Kantona Sarajevo broj: R-06-41-17360/05 od 19.10.2005. godine priznato pravo na ličnu invalidninu V grupe sa 70% invaliditeta i ortopedski dodatak III stepen.

U Javnom oglasu, u dijelu „Potrebna dokumentacija“, data su detaljna uputstva na koji način kandidati mogu ostvariti prednost pri zapošljavanju. Tako je navedeno da bi kandidat ostvario prioritet pri zapošljavanju, pored dokaza o pripadnosti branilačkoj populaciji, obavezan je dostaviti dokaz da je u evidenciji JU Služba za zapošljavanje Kantona Sarajevo evidentiran kao nezaposlena osoba (Uvjerenje Službe, ne starije od datuma objavljivanja Javnog oglasa) ili dokaz da je zaposlen na određeno vrijeme (Potvrda izdata od strane Poslodavca, ne starija od datuma objavljivanja Javnog oglasa), ili dokaz da je zaposlen sa nižom stručnom spremom od one koju posjeduje (Potvrda poslodavca sa obaveznom naznakom stepena stručne spreml/zanimanja s kojim je radnik zasnovao radni odnos kod poslodavca, ne starija od datuma

objavljivanja Javnog oglasa). Nakon izvršenog uvida u dokumentaciju Podnosioca prigovora, Nadzorni odbor je utvrdio da je Podnosilac prigovora dostavio dokument kojim dokazuje pripadnost boračkoj kategoriji koja ima prednost pri zapošljavanju u skladu sa zakonskim propisima, ali da nije dostavljen nijedan od prethodno navedenih dokumenata na osnovu kojeg bi tu prednost ostvario. S tim u vezi, utvrđeno je da je Komisija za provođenje Javnog oglasa pravilno izvršila bodovanje kandidata (Podnosioca prijave), Preljević Adnana.

Nadzorni Odbor je, uvidom u zapisnike o radu Komisije za provođenje Javnog oglasa konstatovao, da je tokom provođenja konkursne procedure prisustvovao i Haris Fazlić, imenovan kao Supervizor ispred Ureda za borbu protiv korupcije i upravljanje kvalitetom Kantona Sarajevo, te da imenovani nije imao primjedbi u skladu sa članom 14. Uredbe o postupku prijema u radni odnos u javnom sektoru na teritoriji Kantona Sarajevo.

Nadzornom odboru Poslodavca je uz Prigovor podnosioca Adnana Preljevića dostavljena sljedeća dokumentacija:

- Odluka Uprave broj 03-03-01-1000/22 od 01.08.2022. godine o raspisivanju Javnog oglasa za prijem radnika u radni odnos ne neodređeno vrijeme, za 10 radnih mjesta, gdje je pod brojem 5. navedeno radno mjesto Samostalni rukovalac I (Odjel PJ Novo Sarajevo)
- Tekst Javnog oglasa za prijem u radni odnos na neodređeno vrijeme, od 17.08.2022. godine
- Rješenje Ureda za borbu protiv korupcije i upravljanje kvalitetom Kantona Sarajevo broj: 20-30-29717-4/22 od 01.09.2022. godine o imenovanju Supervizora
- Zapisnici Komisije od 05.09.2022. godine, 06.09.2022. godine, 08.09.2022. godine, 23.09.2022. godine, 27.09.2022. godine, 28.09.2022. godine, 29.09.2022. godine
- Dokumentacija kandidata, Adnan Preljević, uz prijavu na Javni oglas
- Obavijest kandidatu o Odluci o prijemu u radni odnos broj: 03-02-01-4618-21/22 od 05.10.2022. godine uz Listu uspješnih kandidata za radno mjesto Samostalni rukovalac I (Odjel PJ Novo Sarajevo) od 29.09.2022. godine, koju je Podnositelj prigovora zaprimio dana 10.10.2022. godine.

Na osnovu utvrđenog činjeničnog stanja, Nadzorni odbor Preduzeća je jednoglasno odlučio kao u dispozitivu.

Pouka o pravnom lijeku:

Ova Odluka je konačna i protiv iste se može podnijeti tužba nadležnom sudu, u roku od 30 dana od dana prijema.

**Ad6** Nije bilo delegiranih tema za diskusiju.

Nakon ove tačke Dnevnog reda sjednica je zaključena.



26. REDOVNA SJEDNICA ODRŽANA 24. 10. 2022. GODINE

**DNEVNI RED:**

**1. Donošenje odluke o utvrđivanju prijedloga cijena centralnog grijanja/visine tarifnih stavova za korisnike KJKP "Toplane-Sarajevo" d.o.o. Sarajevo**

Ad1 Na osnovu člana 30. tačka 23. Statuta KJKP „Toplane-Sarajevo“ d.o.o. (OPU-IP: 60/2016, Odluka o izmjeni i dopuni Statuta broj: 00-2-V-01/19, broj: 00-4-V-01/19 i broj: 00-06-05/21 ), u skladu sa članom 22. Zakona o komunalnim djelatnostima Kantona Sarajevo (Službene novine Kantona Sarajevo br.14/16;43/16;10/17;19/17,20/18,22/19), Nadzorni odbor, na prijedlog Uprave, na 26. elektronskoj sjednici održanoj dana 24.10.2022. godine, donio je

**ODLUKU**

**o utvrđivanju prijedlogu cijena centralnog grijanja/visine tarifnih stavova**

**I**

Utvrđuje se Prijedlog cijene centralnog grijanja/visine tarifnih stavova u Kantonu Sarajevo u skladu sa Tarifnim sistemom KJKP „Toplane-Sarajevo“ d.o.o. Sarajevo sa Metodologijom obračuna isporučene toplotne energije usvojenim Odlukom Vlade KS br. 02-05-25151-10/16 od 15.08.2016. godine i Odlukom Vlade KS o usvajanju izmjena Tarifnog sistema KJKP „Toplane-Sarajevo“ d.o.o. Sarajevo sa metodologijom obračuna toplotne energije br. 02-05-29645-2/18 od 09.08.2018. godine kako slijedi:

KATEGORIJE PROSTORA	Fakturiše se	Jedinica mjere	Tarifni stavovi	Važeće cijene od 01.04.2022.	Prijedlog visine tarifnih stavova (cijene) se primjenom od 01.11.2022. godine	% promjene (6/5)
1	2	3	4	5	6	7
<b>1. OBJEKTI BEZ MJERENJA TOPLOTNE ENERGIJE</b>						
<b>1.1. Korisnici - domaćinstva</b>						
Domaćinstva - cijena za jedinicu isporučene energije	7 mjeseci	KM/m <sup>2</sup>	Ts1	1,6616	1,9362	16,53
Domaćinstva - cijena za jedinicu priključne snage	12 mjeseci	KM/m <sup>2</sup>	Ts2	0,6697	0,7804	16,53
<b>1.2. Korisnici - poslovni prostori</b>						
Poslovni prostor - cijena jedinicu isporučene energije	7 mjeseci	KM/m <sup>2</sup>	Ts4	3,0751	3,5834	16,53
Poslovni prostor - cijena za jedinicu priključne snage	12 mjeseci	KM/m <sup>2</sup>	Ts5	1,1388	1,3270	16,53
<b>2. OBJEKTI SA UGRAĐENIM MJERILIMA</b>						
<b>2.1. Stambeni objekti sa ugrađenim mjerilima u kolektivnom stanovanju</b>						
Domaćinstva - cijena za jedinicu isporučene energije	kad se troši	KM/kWh	Ts3	0,0881	0,1027	16,53
Domaćinstva - cijena za jedinicu priključne snage	12 mjeseci	KM/m <sup>2</sup>	Ts2	0,6697	0,7804	16,53
<b>2.2. Poslovni objekti sa ugrađenim mjerilima u kolektivnom stanovanju</b>						
Poslovni prostori - cijena za jedinicu isporučene energije	kad se troši	KM/kWh	Ts7	0,1235	0,1439	16,53
Poslovni prostori - cijena za jedinicu priključne snage	12 mjeseci	KM/m <sup>2</sup>	Ts5	1,1388	1,3270	16,53
<b>2.3. Poslovni samostojni objekti sa ugrađenim mjerilima</b>						
cijena za jedinicu isporučene energije*	kad se troši	KM/kWh	Ts7	0,1235	0,1439	16,53
cijena za jedinicu priključne snage*	12 mjeseci	KM/kW	Ts6	6,6470	7,7457	16,53
<b>3. SPECIFIČNI OBJEKTI SA MJERILIMA</b>						
cijena za jedinicu isporučene toplotne energije - linearno (specifični kupci)	kad se troši	KM/kWh	Ts8	0,1545	0,1800	16,53

Cijene su bez PDV-a

## II

Zbog neodobravanja povećanja cijene grijanja, uzrokovanog povećanjem cijena gasa od 23,36% od 01.07.2022. godine, a uzimajući u obzir i novo povećanje cijene gasa od 01.10.2022. godine za 9,70 %, utvrđen je navedeni prijedlog cijena centralnog grijanja/visine tarifnih stavova sa primjenom od 01.11.2022. godine, a na bazi procjene rezultata za 2022. godinu koja je urađena na osnovu ostvarenja u periodu 01.01.-30.09.2022. godine, kao i usvojenih planskih tehničkih normativa, ostalih procjenjenih troškova za period 01.10.-31.12.2022. godine i planiranih normativa prihoda za 2022. godinu.

## III

Cijene centralnog grijanja/visine tarifnih stavova iz člana I ove odluke primjenjuju od 01.11.2022. godine.

## IV

Ova Odluka se dostavlja Vladi Kantona Sarajevo putem Ministarstva komunalne privrede i infrastrukture, prostornog uređenja, građenja i zaštite okoliša da, u skladu sa članom 22. Zakona o komunalnim djelatnostima Kantona Sarajevo, odredi i usvoji cijene centralnog grijanja/visine tarifnih stavova za korisnike KJKP „Toplane-Sarajevo“ d.o.o., Sarajevo.

U Materijalu za sjednicu je dostavljeno i Obrazloženje za promjenu visine tarifnih stavova uzrokovano ponovnom promjenom cijene prirodnog gasa od 01.01. 2022. godine.

S ovom tačkom Dnevnog reda sjednica je i zaključena.

## 27. REDOVNA SJEDNICA ODRŽANA 08. 11. 2022. GODINE

### DNEVNI RED:

- 1. Izjašnjenje po dopisu Resornog ministarstva broj- 05-04-37401-1/ 22 od 01.11. 2022. godine – u vezi provođenja odluke Skupštine Preduzeća broj 00-07-01/ 22 od 28.01. 2022. godine**

Adi Nadzorni odbor Preduzeća je, povodom Dopisa Resornog ministarstva broj- 05-04-37401-1/ 22 od 01.11. 2022. godine – Izjašnjenj u vezi provođenja odluke Skupštine Preduzeća broj 00-07-01/ 22 od 28.01. 2022. godine, sazvao 27. sjednicu Nadzornog odbora na kojoj je zauzeo stav po pomenutom pitanju i dao **Izjašnjenje koje je u nastavku teksta:**

Nadzorni odbor se izjašnjava da, s obzirom da ranije upućen prijedlog prema Skupštini Preduzeća nije bio jednoglasno donešen, da je po Odluci Skupštine Preduzeća broj: 00-07-01/ 22 od 28.01. 2022. godine donio jednoglasno Zaključak Nadzornog odbora broj: 01-15-2/ 22 od 24.02. 2022. godine kojim je tražio tj. dao prijedlog “ Da KJKP “Toplane-Sarajevo” d.o.o., Sarajevo putem Ministarstva komunalne privrede i infrastrukture prostornog uređenja, građenja i zaštite okoliša pokrene inicijativu prema Vladi Kantona Sarajevo za donošenje propisa kojima će se utvrditi uvjeti i kriteriji za zaključenje ugovora o izmirenju dospjelog duga prema komunalnim javnim preduzećima u Kantonu Sarajevo na rate i otpisa zakonskih zateznih kamata između javnih komunalnih preuzeća u Kantonu

Sarajevo kao povjerioca i korisnika komunalnih usluga kao dužnika.“ Nadzorni odbor po ovom Zaključku nikad nije dobio povratnu informaciju.

Inače, članom 277 Zakona o obligacionim odnosima je propisano da dužnik koji zakasni sa ispunjenjem novčane obaveze je, pored glavnice, dužan platiti zakonsku zateznu kamatu, a Kanton Sarajevo kao Vlasik Preduzeća, koji je jedino ovlašten raspolagati i movinom Preduzeća, nije donio propis kojim reguliše kada i u kojim slučajevima Nadzorni odbor Preduzeće može dati ovlaštenje Upravi Preduzeća da u konkretnom slučaju otpiše kamate.

Dana 17.10. 2022. godine, na inicijativu Nadzornog odbora, održan je sastanak u Kanton Sarajevo između predstavnika Resornog ministarstva, Uprave Preduzeća i članova Nadzornog odbora preduzeća na kojem je donesen Zaključak da će Nadzorni odbor i Uprava preduzeća dostaviti nacrt akta kojim će biti regulisano kada i u kojim slučajevima i u kom iznosu Nadzorni odbor može dati ovlaštenje Upravi Preduzeća za otpis kamata.

Nacrt akta koji će biti dostavljen je prilog ovog Zapisnika, kao i Zaključak Nadzornog odbora broj: 01-15-2/ 22 od 24.02. 2022. godine.

Ovo je, ujedno, i usaglašeno Izjašnjenje svih članova Nadzornog odbora koje i potpisuju Predsjednik i dva člana Nadzornog odbora.

Nakon ove tačke Dnevnog reda sjednica

## **28. REDOVNA SJEDNICA ODRŽANA 22. 11. 2022. GODINE**

### **DNEVNI RED:**

- 1. Usvajanje Zapisnika sa 25. i 26. redovne sjednice Nadzornog odbora**
- 2. Donošenje odluke o usvajanju Pravilnika o internom prijavljivanju korupcije u KJKP“Toplane-Sarajevo“d.o.o.**
- 3. Informacija o potraživanjima i naplati centralnog grijanja u periodu 01.01.-30.09.2022. godine**
- 4. Izvještaj o provedenim postupcima nabavke za periode:**
  - od 01. 08. 2022. do 31.08. 2022. godine
  - od 01. 09. 2022. do 30.09. 2022. godine
- 5. Urgencija po prigovoru na Odluku direktora Preduzeća od 29.09.2022. godine -Vernes Briga**
- 6. Prigovor na Odluku o izricanju disciplinske mjere Pisano upozorenje broj: 03-01-1400/ 22 od 04.11. 2022. godine**
- 7. Informacija o Dopisu Ureda za borbu protiv korupcije broj: 20-04-230-1908/ 22 od 08.11. 2022. godine**
- 8. Izvještaj o radu sa 42. sjednice Odbora za reviziju**
- 9. Tekuća pitanja**
  - Informacija o Odluci Vlade KS broj: 02-04-44837-4/ 22 od 03.11. 2022. godine (Odluka o visini tarifnih stavova KJKP“Toplane-Sarajevo“d.o.o. Sarajevo)
  - Molba za oslobađanje plaćanja usluga centralnog grijanja – Udruženje paraplegičara, kvadriplegičara i dječije paralize Kantona Sarajevo

- Informacija o Dopisu Resornog ministarstva broj: 05-02-44166/ 22 od 17.11. 2022. godine ( Odgovor na inicijativu- Pravilnik o reprezentaciji i poklonima na nivou svih kjkp u Kantonu Sarajevo)

Ad1 Zapisnik sa 25. redovne sjednice Nadzornog odbora je jednoglasno usvojen.

Zapisnik sa 26. redovne sjednice Nadzornog odbora je jednoglasno usvojen.

Ad2 Na osnovu člana 35. Zakona o prevenciji i suzbijanju korupcije u Kantonu Sarajevo („Sl. novine Kantona Sarajevo“, br.35/2022), i člana 30. Statuta KJKP „Toplane-Sarajevo“ d.o.o. (OPU-IP: 1404/2022 godine), Nadzorni odbor je na 28. sjednici održanoj dana 22.11.2022. godine donio

## ODLUKU

### I

Donosi se Pravilnik o internom prijavljivanju korupcije u KJKP "Toplane-Sarajevo" d.o.o. Sarajevo.

### II

Odluka stupa na snagu danom donošenja.

Ad3 Nadzorni odbor je primio k znanju Informaciju o potraživanjima i naplati centralnog grijanja u periodu od 01.01. do 30. 09. 2022. godine.

Ad4

Zaključak: Nadzorni odbor usvaja Izvještaj o nabavkama za period od 01. 08. do 31.08.2022. godine.

Zaključak: Nadzorni odbor usvaja Izvještaj o nabavkama za period od 01. 09. do 30.09.2022. godine.

Ad5 Nadzorni odbor jednoglasno odbacuje Urgenciju po prigovoru jer žalba nije dopuštena na odluke kojima se izriču pisana upozorenja za lakše povrede radne discipline, te shodno tome Nadzorni odbor donosi Odluku u nastavku:

Na osnovu člana 112. Zakona o radu (Službene novine Federacije BiH broj: 26/16 i 89/18), člana 30. i 34. Statuta KJKP "Toplane-Sarajevo" d.o.o. Sarajevo, (OPU-IP: 1404/2022) i člana 26. Pravilnika o disciplinskoj i materijalnoj odgovornosti odgovornih lica u KJKP "Toplane-Sarajevo" (broj: PR/102/01 od 24.02.2015.), povodom Urgencije, a po uloženom Prigovoru radnika Vernesa Brige, radnika Preduzeća kojem je izrečena mjera pismenog upozorenje Direktora Preduzeća broj: 03-01-1221/22 od 28.09.2022. godine, Nadzorni odbor Preduzeća je na 28. redovnoj sjednici održanoj dana 22.11.2022.godine donio

## ODLUKU

Odbacuje se prigovor radnika Vernesa Brige na Odluku Direktora Preduzeća o izricanju disciplinske mjere Pisano upozorenje 03-01-1221/ 22 od 28.09.2022. godine .

## O B R A Z L O Ž E N J E

Vernes Briga, radnik Preduzeća, uložio je Prigovor, i dostavio Urgenciju po Prigovoru, Nadzornom odboru, kao drugostepenom disciplinskom organu na Odluku Direktora-Uprave o izricanju disciplinske mjere Pisano upozorenje 03-01-1221/ 22 od 28.09.2022. godine. Odbacuje se Prigovor kao nedopušten na odluke kojima se izriču pisana upozorenja za lakše povrede radne discipline.

Pouka o pravnom lijeku:

Ova Odluka je konačna i protiv iste se može podnijeti tužba nadležnom sudu, u roku od 15 dana od dana prijema iste.

Ad6 Na osnovu člana 112. Zakona o radu (Službene novine Federacije BiH broj: 26/16 i 89/18), člana 30. i 34. Statuta KJKP "Toplane-Sarajevo" d.o.o. Sarajevo, (OPU-IP: 1404/2022) i člana 26. Pravilnika o disciplinskoj i materijalnoj odgovornosti odgovornih lica u KJKP "Toplane-Sarajevo" (broj: PR/102/01 od 24.02.2015.) a po uloženom Prigovoru radnika Džemala Aganovića putem

punomoćnika advokata Petrović Zlatka na Odluku Direktora Preduzeća o izricanju disciplinske mjere Pisano upozorenje broj:03-01-1400/22 od 04.11. 2022. godine , Nadzorni odbor Preduzeća je na 28. redovnoj sjednici održanoj dana 22.11.2022.godine donio

## ODLUKU

Odbacuje se prigovor radnika Džemala Aganovića na Odluku Direktora Preduzeća o izricanju disciplinske mjere pisano upozorenje broj:03-01-1400/22 od 04.11.2022. godine.

## OBRAZLOŽENJE

Nadzornom odboru, kao drugostepenom disciplinskom organu na Odluku Direktora-Uprave, je upućen Dopis broj: 76-2/22 od 07.11.2022. godine od strane Advokata Petrović Zlatka, opunomoćenog od strane radnika Aganović Džemala koji je odgovorno lice u disciplinskom postupku pokrenutom od strane Uprave Preduzeća Zahtjevom za pokretanje disciplinskog postupka broj: 03-01-1197/ 22 od 16.09.2022. godine , u kojem se podnosi Prigovor na Odluku o izricanju disciplinske mjere Pisano upozorenje broj: 03-01-1400/ 22 od 04.11.2022. godine. Nadzorni odbor odbacuje Prigovor kao nedopušten na odluke kojima se izriču pisana upozorenja za lakše povrede radne discipline.

### Pouka o pravnom lijeku

Ova Odluka je konačna i protiv iste se može podnijeti tužba nadležnom sudu, u roku od 15 dana od dana prijema iste.

Ad7 Povodom ovog Dopisa iz Ureda, Nadzorni odbor je jednoglasno sačinio Dopis- Informaciju - Izjašnjenje broj: 01-28-06/ 22 od 22.11. 2022. godine, koja je dostavljena Uredu dana 24. 11. 2022. godine pod brojem protokola 03-02-01-5353/ 22 , a koja slijedi u nasatvku teksta:

Na izjašnjenje koje zahtijeva Ured, Nadzorni odbor se izjašnjava kako slijedi:

Zakonom o javnim preduzećima u Federaciji Bosne i Hercegovine je propisano da se Uprava bira, imenuje i razrješava u skladu sa postupkom utvrđenim u statutu javnog preduzeća.

Statutom Preduzeća je propisano da Upravu bira, imenuje i razrješava Nadzorni odbor, većinom glasova na osnovu javnog konkursa otvorenim izborom tehnički najkvalifikovanijeg kandidata, u skladu sa operativnim i poslovnim potrebama Preduzeća. Izbor i imenovanje biće provedeni na način koji će dopustiti da ista budu predmet ispitivanja od strane treće strane, koja nije učestvovala u izboru i imenovanju. Izbor i imenovanja Izvršnih direktora, vrše se na prijedlog direktora Preduzeća.

Također je Statutom propisano da konkurs za izbor i imenovanje direktora i izvršnog direktora sadrži: opis upražnjene pozicije uključujući i pojedinosti o ulozi potencijalnog kandidata, opšte i posebne uslove utvrđene ovim Statutom, spisak potrebnih dokumenata, rok za podnošenje prijave na konkurs, adresu na koju se prijava dostavlja, naznaku da ovi podnosioci sa kojima se ne stupi u kontakt u određenom roku, a nakon roka za podnošenje prijava, neće biti uzete u razmatranje u daljem procesu imenovanja.

Da bi ispunio nadležnosti utvrđene Zakonom o javnim preduzećima, Zakonom o privrednim društvima i Statutom Društva, u skladu sa navedenim odredbama, Nadzorni odbor KJKP „Toplane-Sarajevo“ d.o.o., Sarajevo, na 18. redovnoj sjednici održanoj u prostorijama Preduzeća, Ul. Semira Frašte 22, Sarajevo, dana 28.04.2022. godine raspisao je Javni konkurs za izbor i imenovanje članova Uprave KJKP „Toplane-Sarajevo“ d.o.o., Sarajevo, sa sjedištem u ul. Semira Frašte 22, 71000 Sarajevo, propisao uslove i potrebnu dokumentaciju koju su kandidati dužni priložiti na konkursu. To su: prijava, biografija sa adresom i kontakt telefon, kopija lične karte, izvod iz matične knjige rođenih,

uvjerenje o državljanstvu, potpisana izjava ovjerena od općinskog organa ili notara za tačku IV-A: 4,5,6,7,8,9,10 i 11., certifikat o usavršavanju ili potpisanu izjavu ovjerenu u općini ili od strane notara da će proći stručno usavršavanje iz tačke 12. poglavlja IV-(A) Konkursa, diploma o stečenoj stručnoj spremi, dokaz o radnom i rukovodnom iskustvu. Napomenuto je da sva priložena dokumentacija mora biti original ili ovjerena kopija.

Nadzorni odbor je, kao i u svim ranijim konkursima za članove uprave, u dokumentaciji tražio i kopiju lične karte jer je to identifikacioni dokument sa slikom na osnovu koje se utvrđuje identitet kandidata na intervjuu, a radi sprečavanja zloupotrebe instituta konkursa i kako bi se po sopstvenoj prijavi-zahhtjevu kandidata pristupilo pregovorima o ugovornom odnosu u toku i nakon konkursne procedure.

Nadzorni odbor je istovremeno sa raspisivanjem Konkursa osnovao i Komisiju za provođenje Konkursa. Prilikom pregleda dokumentacije Komisija je konstatala da dva Kandidata nisu predala urednu dokumentaciju. Prijave tih Kandidata su odbacili i nisu ih uzimali u dalje razmatranje. Oba ta Kandidata su priložili prigovore. Komisija je prigovore odbacila i pozvala kandidate da izvrše uvid u dokumentaciju. Jedan Kandidat se je odazvao na poziv Komisije a drugi Kandidat je uložio prigovor-žalbu Nadzornom odboru koja je odbijena kao neosnovana.

Dakle, Javni konkurs je raspisan u skladu sa Zakonom o privrednim društvima, Zakonom o javnim preduzećima i Statutom Preduzeća. Nadzorni odbor je raspisao Konkurs i tražio dokumentaciju u skladu sa ranijom praksom koja do sada nije bila sporna. Dokumentacija je korištena samo u toku postupka i obrađivana je radi izbora najboljeg kandidata za člana Uprave.

Napominjemo, da je kandidat dobrovoljno prijavio se na Konkurs i predao dokumentaciju koja se koristila isključivo u svrhu konkursnog postupka. Nažalost, predana dokumentacija nije bila usklađena sa zahtjevima Konkursa. I nezadovoljni Kandidat se nije žalio iz razloga što mu je tražena između ostalog i kopija lične karte nego što je smatrao da je predao potpunu dokumentaciju traženu Konkursom. U postupku je utvrđeno da dokumentacija nije potpuna i prigovor-žalba Čampare Edina je odbijena. Također, napominjemo da se nije odazvao na poziv da izvrši uvid u dokumentaciju radi provjere iste.

Nadzorni odbor je u ovoj stvari kao i uvijek postupao u razumnom uvjerenju da djeluje u najboljem interesu Preduzeća i smatra da nije bilo korupcije niti diskriminacije jer je od svih kandidata tražena, između ostalog, ovjerena kopija lične karte, tako da postupanje prema kandidatu Čampara Edinu nije bilo razlike u odnosu na ostale kandidate niti je bilo zloupotrebe. Omogućeno je svim prijavljenim kandidatima, pa i podnosiocu prigovora, da ravnopravno i bez diskriminacije u skladu sa Konkursom učestvuju u postupku za izbor i imenovanje članova Uprave KJKP „Toplane-Sarajevo“ d.o.o. Podnositelj je ulagao prigovor koji je odbijen. Stoga je podnosiocu ostala mogućnost da u skladu sa zakonom predmetne odluke osporava podnošenjem tužbe sudu kao nadležnom za rješavanje ovoga spora.

**Ad8** Nadzorni odbor je jednoglasno usvojio Izvještaj o radu sa 42. sjednice Odbora za reviziju, održane 13.09. 2022. godine.

**Ad9** Tekuća pitanja

- Nadzorni odbor je informisan da je Vlada Kantona Sarajevo na 100. sjednici, održanoj 03.11.2022. godine donijela Odluku o visini tarifnih stavova KJKP“Toplane-Sarajevo“d.o.o. Sarajevo broj 02-04-44837-4/ 22 od 03.11. 2022. godine kojom je odobreno povećanje cijene koštanja centralnog grijanja za 16, 53 % sa primjenom od 01.11.2022. godine  
Ovom prilikom, Direktor je istaknuo da, s obzirom da je u proteklom periodu cijena prirodnog gasa povećana za 126, 77 %, a centralnog grijanja 49, 08 %, odobreno povećanje cijene koštanja centralnog grijanja nije

dovoljno za ostvarenje pozitivnog poslovanja, pogotovu ako se uzme u obzir da se ponovo najavljuje povećanje cijene koštanja prirodnog gasa

- Nadzornom odboru se Dopisom broj: 278/ 22 od 21.11. 2022. godine obratilo Udruženje paraplegičara, kvadriplegičara i dječije paralize Kantona Sarajevo sa Molbom za oslobađanjem plaćanja usluga centralnog grijanja zbog loše finasijske situacije u kojoj se Udruženje nalazi. Udruženje se već obraćalo Preduzeću i tom prilikom je Komisija za privremena isključenja stanova / poslovnih prostora sa toplifikacionog sistema donijela Zaključak po kojem je urađen i Udruženju dostavljen Odgovor na Zahtjev broj: 04-02-01-5128/ 22 od 11. 11. 2022. godine. Nadzorni odbor je, uz puno razumijevanje situacije u kojoj se Udruženje nalazi i nažalost članova Nadzornog odbora, ipak, jednoglasno utvrdio da ne postoji zakonski osnov da se fizičkim i pravnim licima koja koriste usluge centralnog grijanja odobri oslobađanje plaćanja usluga centralnog grijanja.
- S obzirom da je Uprava Preduzeća, a po nalogu Nadzornog odbora Preduzeća sa 2. redovne sjednice Nadzornog odbora, održane 14.09. 2021. godine, dana 25.10.2022. godine uputila Resornom ministarstvu Dopis-Inicijativa za izradu Pravilnika o reprezentaciji i poklonima KJKP "Toplane - Sarajevo" d.o.o. Sarajevo broj: 03-02-01- 4881/ 22 s namjerom da svi pravilnici i opšti akti budu unificirani na nivou kjkp u Kantonu Sarajevo , Resorno ministarstvo je Dopisom broj: 05-02-44166/ 22 od 17.11.2022. godine dostavilo Odgovor na inicijativu u kojem se, između ostalog kaže da je nadležnost Nadzornog odbora, a po prijedlogu Uprave, da donosi pravilnike, a ukoliko Ministarstvo pokrene unifikaciju akata o tome će biti blagovremeno obaviješteni. Članovi Nadzornog odbora su jednoglasno odlučili da se za slj. sjednicu Nadzornog odbora pripremi materijal za donošenje Pravilnika o reprezentaciji i poklonima KJKP "Toplane - Sarajevo" d.o.o. Sarajevo.

Nakon ove tačke Dnevnog reda sjednica je zaključena.

## 29. REDOVNA SJEDNICA ODRŽANA 08. 12. 2022. GODINE

### DNEVNI RED:

1. Usvajanje Zapisnika sa 28. redovne sjednice Nadzornog odbora
2. Donošenje odluke o usvajanju Pravilnika o radu sa Pravilnikom o unutrašnjoj organizaciji i sistematizaciji radnih mjesta u KJKP"Toplane-Sarajevo"d.o.o. Sarajevo
3. Donošenje odluke o usvajanju Pravilnika o reprezentaciji i poklonima u KJKP"Toplane-Sarajevo" d.o.o. Sarajevo
4. Donošenje odluke o usvajanju Pravilnika o disciplinskoj i materijalnoj odgovornosti radnika u KJKP"Toplane-Sarajevo"d.o.o. Sarajevo
5. Izvještaj o provedenim postupcima nabavke za period:
  - od 01. 10. 2022. do 31.10. 2022. godine

6. **Donošenje Procjene ugroženosti i Plana zaštite od požara za kotlovniciu STUP III , ulica Bojnička 41 M, Sarajevo**
7. **Izveštaj o radu sa 43. sjednice Odbora za reviziju**
8. **Tekuća pitanja**
  - **Informacija o Dopisu advokata Hadžimuhović Kenana ( Opunomoćenik Čampara Edina) broj: 5307/ 22 od 22.11.2022. godine – Opomena pred podnošenje krivične prijave i pokretanje parničnog postupka uz prijedlog mirnog rješenja spora**
  - **Informacija o usvajanju (od strane Odbora za reviziju) Izveštaja Odjela za internu reviziju o reviziji aktivnosti naplate potraživanja u periodu 01.01.-30.06.2022. godine**

**Ad1** Zapisnik sa 28. redovne sjednice Nadzornog odbora je jednoglasno usvojen.

**Ad2** Na osnovu člana 118. Zakona o radu ("Sl. n. FBiH", br. 26/16,89/18,44/22) 30. i 34. Statuta KJKP "Toplane-Sarajevo" d.o.o. (OPU-IP:1404/2022) Nadzorni odbor je, na prijedlog Uprave usaglašen sa Sindikalnim odborom Preduzeća, na 29. redovnoj sjednici održanoj u prostorijama Preduzeća dana 08.12.2022. godine donio **O D L U K U**

**I**

Nadzorni odbor donosi Pravilnik o radu KJKP „Toplane-Sarajevo“ d.o.o. Sarajevo sa Pravilnikom o unutrašnjoj organizaciji i sistematizaciji radnih mjesta u KJKP „Toplane-Sarajevo“ d.o.o. Sarajevo koji čini sastavni dio Pravilnika o radu KJKP „Toplane-Sarajevo“ d.o.o. Sarajevo.

**II**

Ova Odluka stupa na snagu danom donošenja.

**Ad3** Na osnovu člana 30. i 34. Statuta KJKP "Toplane-Sarajevo" d.o.o. (OPU-IP:1404/2022) Nadzorni odbor je, na prijedlog Uprave, na 29. redovnoj sjednici održanoj u prostorijama Preduzeća dana 08.12.2022. godine donio **O D L U K U**

**I**

Nadzorni odbor donosi Pravilnik o reprezentaciji i poklonima u KJKP „Toplane-Sarajevo“ d.o.o. Sarajevo.

**II**

Pravilnik o reprezentaciji i poklonima u KJKP „Toplane-Sarajevo“ d.o.o. Sarajevo iz tačke I ove Odluke čini sastavni dio ove Odluke.

**III**

Ova Odluka stupa na snagu danom donošenja.

**Ad4** Na osnovu člana 19. Zakona o javnim preduzećima ("Službene novine Federacije BiH", broj8/05, 81/2008, 22/2009, i 109/2019) i člana 30. i 34. Statuta KJKP "Toplane-Sarajevo" d.o.o. (OPU-IP:1404/2022) Nadzorni odbor je, na prijedlog Uprave usaglašenog sa Sindikalnom odborom Preduzeća, na 29. redovnoj sjednici održanoj u prostorijama Preduzeća dana 08.12.2022. godine donio **ODLUKU**

**I**

Nadzorni odbor donosi Pravilnik o disciplinskoj i materijalnoj odgovornosti radnika u KJKP „Toplane-Sarajevo“ d.o.o. Sarajevo.

**II**



Stupanjem na snagu ovog Pravilnika prestaje da važi Pravilnik o disciplinskoj i materijalnoj odgovornosti odgovornih lica u KJKP „Toplane-Sarajevo“ d.o.o. Sarajevo broj: PR/102/01, izdanje 0, od 24.02.2015. godine, broj protokola: 01-21-03/15.

### III

Ova Odluka stupa na snagu danom donošenja.

#### Ad5

Zaključak: Nadzorni odbor usvaja Izvještaj o nabavkama za period od 01. 10. do 31.10.2022. godine.

Ad6 Na osnovu člana 24. stav 7) Zakona o zaštiti od požara i vatrogastvu („Službene novine F BiH“ broj:64/09), člana 30. i 34. Statuta KJKP "Toplane-Sarajevo" d.o.o. (OPU-IP:1404/2022) i člana 53. tačka 2. Pravilnik o zaštiti od požara i vatrogastvu od 15.02.2022. (izdanje 6) Nadzorni odbor je, na prijedlog Uprave, na 29. redovnoj sjednici održanoj u prostorijama Preduzeća dana 08.12.2022. godine donio

## ODLUKU

### I

Nadzorni odbor usvaja Procjenu ugroženosti i Plan zaštite od požara za objekat gasne kotlovnice „Stup III“, ul. Bojnička br. 41., Sarajevo, koja se nalazi u sklopu KJKP „Toplane-Sarajevo“ d.o.o., Sarajevo.

### II

Procjenu ugroženosti i Plan zaštite od požara iz tačke I ove Odluke čini sastavni dio ove Odluke.

### III

Ova Odluka stupa na snagu danom donošenja.

Ad7 Nadzorni odbor je sa dva (2) glasa „ZA“ ( Gosp. Duvnjak i Gosp. Nukica) i jednim (1) glasom „SUZDRŽAN“ ( Gosp.Smajkan) usvojio Izvještaj o radu sa 43. sjednice Odbora za reviziju, održane 26.10. 2022. godine.

#### Ad8

- Nadzornom odboru se obratio Advokat Hadžimuhović Kenan (opunomoćenik Čampara Edina) sa Dopisom broj: 5307/ 22 od 22.11.2022. godine – Opomena pred podnošenje krivične prijave i pokretanje parničnog postupka uz prijedlog mirnog rješenja spora. Nakon kraće diskusije, Nadzorni odbor je primio k znanju predmetni dopis, te jednoglasno zauzeo stav da se ne prihvataju zahtjevi iz Dopisa, te da Čampara Edin- lično ili putem Advokata svoja prava tj. prava svog klijenta može ostvariti na način propisan Zakonom o radu, o čemu je Gosp. Čampara putem Advokata i obaviješten pismenim putem.
- Nadzorni odbor je informisan da je Odjel za internu reviziju izradio vrlo iscrpan i detaljan Izvještaj o reviziji aktivnosti naplate potraživanja, te na osnovu Izvještaja Odbor za reviziju donio i Odluku broj: 02-44-03/22 od 29.11.2022. godine. Direktor je istaknuo stalno, hronično prisutne probleme naplate, s naglaskom da potencijalno mogu biti još i veći zbog rasta cijene prirodnog gasa i cijene koštanja centralnog grijanja. Naravno, Uprava Preduzeća i Organi upravljanja čine sve što je u njihovoj moći uključujući veliki broj mjera i aktivnosti (navedenih i detaljno obrazloženih u

Izvještaju), ali nažalost najviše je do regulatornog okruženja i to prije svega pravosudnog sistema. Vrlo je bitno naglasiti da problem naplate potraživanja ugrožava stabilnost poslovanja Preduzeća.

Nakon ove tačke Dnevnog reda sjednica je zaključena.

### 30. REDOVNA SJEDNICA ODRŽANA 13. 12. 2022. GODINE

#### DNEVNI RED:

1. Utvrđivanje Prijedloga Plana poslovanja KJKP "Toplane-Sarajevo" d.o.o. Sarajevo za 2023. godinu
  - Prijedlog plana nabavke roba, usluga i radova za 2023. godinu
2. Utvrđivanje Prijedloga Plana poslovanja KJKP "Toplane-Sarajevo" d.o.o. za period 2023.- 2025. godina
  - Prijedlog plana nabavke roba, usluga i radova za period 2023.-2025. godina
3. Tekuća pitanja
  - Informacija o Odluci Vlade KS o izmjeni Odluke o usvajanju Tarifnog sistema davaoca usluge KJKP "Toplane-Sarajevo" d.o.o. Sarajevo broj : 02-04-47632-3/ 22 od 24.11. 2022. godine

Ad1 Na osnovu člana 30. Statuta KJKP "Toplane-Sarajevo" d.o.o. (OPU-IP: 1404/2022) Nadzorni odbor je, po prijedlogu Uprave, na 30. redovnoj sjednici održanoj 13.12.2022. godine donio O D L U K U

#### I

Utvrđuje se Prijedlog Plana poslovanja KJKP "Toplane-Sarajevo" d.o.o. Sarajevo za 2023. godinu, koji čini sastavni dio ove Odluke.

#### II

Ovaj Prijedlog Plana poslovanja KJKP "Toplane-Sarajevo" d.o.o. Sarajevo za 2023. godinu dostaviti Skupštini Preduzeća na odlučivanje.

te,

Na osnovu člana 30. Statuta KJKP "Toplane-Sarajevo" d.o.o. (OPU-IP:1404/2022) i Pravilnika za postupak nabavke (PR-SN-01-05-3; OP-8.4 QMS-01 od 07.10.2021. godine) u postupku donošenja Plana nabavki za 2023. godinu Nadzorni odbor je, po prijedlogu Uprave, na 30. redovnoj sjednici održanoj 13.12.2022. godine donio O D L U K U

#### I

Utvrđuje se Prijedlog Plana nabavki KJKP "Toplane-Sarajevo" d.o.o. Sarajevo za 2023. godinu sukladno prijedlogu dostavljenom od Uprave Preduzeća.

Tabelarni pregled Plana nabavki za 2023. godinu je u prilogu ove Odluke, i čini njen sastavni dio.

#### II

Plan nabavki za 2023. godinu iz člana I ove Odluke objaviće se na Web stranici Preduzeća.

#### III

Zadužuje se Uprava da Nabavke vrši u skladu sa Zakonom o javnim nabavkama i internim aktima Preduzeća.

#### IV

Ovaj Prijedlog Plana nabavki KJKP "Toplane-Sarajevo" d.o.o. Sarajevo za 2023. godinu dostaviti Skupštini Preduzeća na odlučivanje.

#### Ad 2

Na osnovu člana 30. Statuta KJKP "Toplane-Sarajevo" d.o.o. (OPU-IP: 1404/2022) Nadzorni odbor je, po prijedlogu Uprave, na 30. redovnoj sjednici održanoj 13.12.2022. godine donio O D L U K U

#### I

Utvrđuje se Prijedlog Plana poslovanja KJKP "Toplane-Sarajevo" d.o.o. Sarajevo za period 2023. – 2025. godina, koji čini sastavni dio ove Odluke.

#### II

Ovaj Prijedlog Plana poslovanja KJKP "Toplane-Sarajevo" d.o.o. Sarajevo za period 2023.-2025. godina dostaviti Skupštini Preduzeća na odlučivanje.

#### I

Na osnovu člana 30. Statuta KJKP "Toplane-Sarajevo" d.o.o. (OPU-IP: 1404/2022) i Pravilnika za postupak nabavke (PR-SN-01-05-3; OP-8.4 QMS-01 od 07.10.2021. godine) u postupku donošenja Plana nabavki za period 2023.-2025. godina Nadzorni odbor je, po prijedlogu Uprave, na 30. redovnoj sjednici održanoj 13.12.2022. godine donio O D L U K U

#### I

Utvrđuje se Prijedlog Plana nabavki KJKP "Toplane-Sarajevo" d.o.o. Sarajevo za period 2023.-2025. godina sukladno prijedlogu dostavljenom od Uprave Preduzeća. Tabela pregled Plana nabavki za period 2023.-2025. godina je u prilogu ove Odluke, i čini njen sastavni dio.

#### II

Plan nabavki iz tačke I ove Odluke objaviće se na Web stranici Preduzeća.

#### III

Zadužuje se Uprava da Nabavke vrši u skladu sa Zakonom o javnim nabavkama i internim aktima Preduzeća.

#### IV

Ovaj Prijedlog Plana nabavki KJKP "Toplane-Sarajevo" d.o.o. Sarajevo za period 2023.-2025. godina dostaviti Skupštini Preduzeća na odlučivanje.

Ad3 Nadzorni odbor je informisan o Odluci Vlade KS o izmjeni Odluke o usvajanju Tarifnog sistema davaoca usluge KJKP "Toplane-Sarajevo" d.o.o. Sarajevo broj : 02-04-47632-3/ 22 od 24.11. 2022. godine. Izvršni direktor Đogić je informisao Nadzorni odbor da se radi sve što je potrebno i da se jačaju Službe koje su zadužene za impelmentaciju Odluke, kako bi se ispoštovao rok do 01.01.2025. godine.

Nakon ove tačke Dnevnog reda sjednica je zaključena.

30. sjednica Nadzornog odbora je posljednja sjednica Nadzornog odbora održana u 2022. godini.

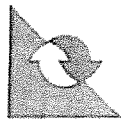

## SKUPŠTINA PREDUZEĆA

Na osnovu člana 26. Statuta KJKP "Toplane-Sarajevo" d.o.o. (OPU-IP:1404/22) Skupština Preduzeća, na 16. redovnoj sjednici, održanoj 20.02.2023. godine donijela je

### ODLUKU

#### I

Usvaja se Izvještaj o radu Odbora za reviziju za period 01. 01. 2022.godine - 31. 12. 2022.godine .

#### II

Izvještaj o radu Odbora za reviziju za period 01. 01. 2022.godine - 31. 12. 2022.godine čini sastavni dio ove Odluke.

Punomoćnik Vlade Kantona Sarajevo  
u Skupštini Preduzeća

Ismađ Adžalije

#### Dostaviti:

- Vladi Kantona Sarajevo  
putem Ministarstva komunalne privrede, infrastrukture, prostornog uređenja, građenja i zaštite  
okoliša KS ( uz Izvještaj o poslovanju )
- Upravi Preduzeća
- IMS (web i intranet stranica Preduzeća)
- Skupštini Kantona Sarajevo (( uz Izvještaj o poslovanju )
- a/a

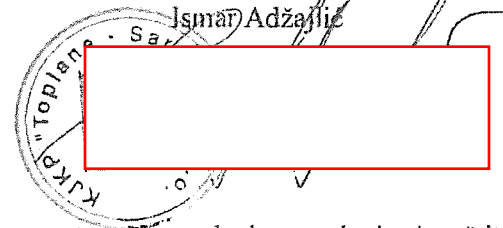

Na osnovu člana 30. Statuta KJKP "Toplane-Sarajevo" d.o.o. (OPU-IP:1404/2022) Nadzorni odbor je na 31. redovnoj sjednici, održanoj 26.01.2023. godine, donio

## ODLUKU

### I

Usvaja se Izvještaj o radu Odbora za reviziju za period : 01. 01. 2022.godine - 31. 12. 2022.godine.

### II

Odluku sa Izvještajem iz tačke I ove odluke dostaviti Skupštini Preduzeća na odlučivanje.

**Predsjednik**

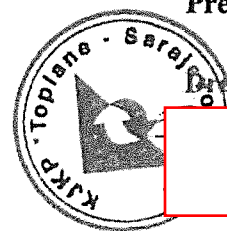

**Dragan Duvnjak**

Dostaviti:

- Skupštini Preduzeća
- Ministarstvu komunalne privrede i infrastrukture,  
prostornog uređenja, građenja i zaštite okoliša
- Upravi
- Nadzornom odboru (a/a)

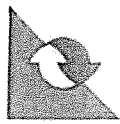

## **ODBOR ZA REVIZIJU**

U skladu sa čl. 52. Statuta KJKP "Toplane – Sarajevo" d.o.o., Sarajevo (OPU-IP: 1404/22) Odbor za reviziju je na 46. sjednici održanoj dana 24.01. 2023. godine donio

## **ODLUKU**

### **I**

Utvrđuje se Izvještaj o radu Odbora za reviziju za period : 01.01.2022. - 31.12.2022. godine.

### **II**

Sastavni dio ove Odluke je predmetni izvještaj.

**Predsjednica**



**Muamera Susic**

Dostaviti :

- Nadzornom Odboru
- Upravi
- Odjelu interne revizije
- a/a



www.toplanesarajevo.ba

# TOPLANE SARAJEVO DISTRICT HEATING SYSTEM

KANTONALNO JAVNO KOMUNALNO PREDUZEĆE ZA  
PROIZVODNJU I DISTRIBUCIJU TOPLOTNE ENERGIJE d.o.o.

## ODBOR ZA REVIZIJU

### IZVJEŠTAJ O RADU ODBORA ZA REVIZIJU ZA 2022. GODINU

**Muamera Šišić, Predsjednica**  
**Advija Alihodžić, član**  
**Imad Rapa, član**



**Sarajevo, januar 2023. godine**



## S A D R Ź A J

1. UVOD.....	3
2. PREGLED SJEDNICA ODBORA ZA REVIZIJU TOKOM 2022. GODINE.....	5

## 1. UVOD

Ovim izvještajem daje se rezime i kraći pregled aktivnosti Odbora za reviziju KJKP "Toplane - Sarajevo" d.o.o. tokom 2022. godine.

U periodu od 01.01.2022. do 31.12.2022. godine Odbor za reviziju je radio u sljedećem sazivu: predsjednica - Muamera Šišić, dipl. ecc., članovi: Mr.sc. Advija Alihodžić, Imad Rapa, dipl. pravnik. Član Odbora za reviziju bez prava glasa je u 2022. godini bila i direktorica Odjela interne revizije Mr.sci. Almina Mujčić, dipl.ecc.

Način rada i odlučivanja, pripremanje, sazivanje i održavanje sjednica, kao i druga pitanja od značaja za rad i ostvarivanje nadležnosti utvrđenih Zakonom i Statutom KJKP "Toplane - Sarajevo" d.o.o. regulisan je Poslovníkom o radu Odbora za reviziju.

Odbor za reviziju je jednoglasno utvrđivao stavove, donosio odluke, zaključke, rješenja, preporuke, te prihvatao informacije.

Tokom 2022. godine, Odbor za reviziju je mjesečno izvještavao Nadzorni odbor o svom radu putem dostave Izvještaja o radu sa svojih sjednica.

Prije zasjedanja Nadzornog odbora, Odbor za reviziju je razmatrao prijedloge Uprave koji imaju značajan uticaj na bilansne pozicije Preduzeća, te davao preporuke Nadzornom odboru za daljnji postupak.

Nadzorni odbor je, također, prihvatio sve stavove, preporuke i zaključke po pitanjima koje je prethodno razmatrao i dostavio Odbor za reviziju.

Odbor za reviziju je na svojoj 34. redovnoj sjednici održanoj 31.01.2022. godine utvrdio svoj Izvještaj o radu za 2021. godinu, te je isti dostavio Nadzornom odboru KJKP "Toplane- Sarajevo" d.o.o. i Skupštini Preduzeća.

Odbor za reviziju je na svojoj 37. redovnoj sjednici održanoj 19.04.2022. godine razmatrao Izvještaj Uprave o poslovanju sa setom finansijskih izvještaja, Obavijest o razvrstavanju KJKP "Toplane-Sarajevo" d.o.o., Odluku o utvrđivanju godišnjeg izvještaja o poslovanju za potrebe predaje finansijskih izvještaja ovlaštenoj instituciji, Prijedlog Odluke o raspodjeli dobiti za 2021. godinu i Prijedlog Odluke o nastavku rada Preduzeća sa Izvještajem eksternog revizora o reviziji finansijskih izvještaja za 2021. godinu.

Nadzorni odbor je na 18. redovnoj sjednici održanoj 28.04.2022. godine usvojio Izvještaj o poslovanju Preduzeća za period 01.01.- 31.12.2021. godine sa finansijskim izvještajima po godišnjem obračunu za period 01.01.- 31.12.2021. godine, sa Izvještajem eksternog revizora i Izvještajem Odbora za reviziju o izvršenoj reviziji finansijskih izvještaja KJKP "Toplane-Sarajevo" d.o.o. za period koji se završava na dan 31.12. 2021. godine i Izvještajem o radu Odbora za reviziju i Nadzornog odbora, te ga uputio Skupštini Preduzeća na usvajanje.

Skupština Preduzeća KJKP "Toplane-Sarajevo" d.o.o. je na svojoj 10. redovnoj sjednici, održanoj 23.05.2022. godine donijela Odluku kojom se usvaja Izvještaj Uprave o poslovanju za 2021. godinu sa finansijskim izvještajima po godišnjem obračunu za period 01.01.-31.12.2021.godine, sa Izvještajem eksternog revizora i Izvještajem Odbora za reviziju o izvršenoj reviziji finansijskih izvještaja KJKP "Toplane-Sarajevo" d.o.o. za period koji se završava na dan 31.12.2021. godine i Izvještajem o radu Odbora za reviziju i Nadzornog odbora.

Shodno Uredbi o vrsti i postupku objavljivanja propisa i javnosti rada organa Uprave, javnih preduzeća, javnih ustanova i pravnih lica čiji je osnivač Kanton Sarajevo (Sl. novine Kantona Sarajevo, broj: 21/19) na web stranici Preduzeća: [www.toplanesarajevo.ba](http://www.toplanesarajevo.ba) su objavljivani Pozivi sa sjednica Odbora za reviziju sa usvojenim dnevnim redom.

Sjednicama Odbora za reviziju, u svojstvu člana Odbora bez prava glasa, je prisustvovala direktorica Odjela interne revizije, kao i članovi Uprave "KJKP Toplane – Sarajevo" d.o.o.

Ukoliko se ukazala potreba, Predsjednica Odbora za reviziju je prisustvovala sjednicama Nadzornog odbora Preduzeća.

## 2. PREGLED SJEDNICA ODBORA ZA REVIZIJU TOKOM 2022. GODINE

U izvještajnom periodu održano je ukupno 12 sjednica Odbora za reviziju i to: od 34. do 45. sjednice Odbora za reviziju. U nastavku teksta, daje se sažet pregled sjednica Odbora za reviziju u 2022. godini, sa razmatranim izvještajima i usvojenim zaključcima/preporukama. Na svakoj sjednici su osim dole navedenih izvještaja razmatrani i usvajani Zapisnici sa prethodne sjednice, te utvrđivani Izvještaji o radu sa prethodne sjednice.

### 34. REDOVNA SJEDNICA (31.01.2022.godine)

Na sjednici je razmatrani sljedeći izvještaji:

#### 1. Informacija Uprave o izvršenom popisu sredstava i obaveza KJKP "Toplane- Sarajevo" d.o.o. za 2021. godinu

Povodom Odluke Uprave o uvajanju izvještaja Centralne popisne komisije i aktivnostima na realizaciji predloženih mjera broj 03-03-02-79/ 22 od 28.01.2022. godine o izvršenom popisu sredstava i obaveza KJKP „Toplane-Sarajevo“ d.o.o. sa stanjem na dan 31.12. 2021. godine, a na osnovu čl. 52. Statuta, Odbor za reviziju na 34. redovnoj sjednici održanoj dana 31.01.2022. godine Nadzornom odboru je dao mišljenje da su predložene mjere u Odluci Uprave o usvajanju izvještaja Centralne popisne komisije i aktivnostima na realizaciji predloženih mjera broj 03-03-02- 79 /22 od 28.01.2022. godine u skladu sa zakonom i internim aktima Preduzeća, uz preporuku:

- *Preporučuje se Upravi da se izvrši ispravka potraživanja u skladu sa članom 11. Odluke Uprave broj 03-03-02- 79 / 22 od 28.01.2022. godine .*

#### 2. Izvještaj Odjela interne revizije o internoj reviziji usklađenosti procedura i prisustvo segmentu popisa imovine i obaveza sa stanjem na dan 31. 12. 2021. Godine

Povodom Izvještaja Odjela interne revizije o usklađenosti procedura i prisustvo segmentu popisa imovine i obaveza sa stanjem na dan 31. 12. 2021. godine, te Izjašnjenjem Uprave na ove Izvještaje, a na osnovu čl. 52. Statuta KJKP „Toplane- Sarajevo“ d.o.o., Odbor za reviziju je na 34. redovnoj sjednici održanoj dana 31.01.2022. godine donio Odluku o usvajanju Izvještaja Odjela interne revizije o usklađenosti procedura i prisustvo segmentu popisa imovine i obaveza sa stanjem na dan 31. 12. 2021.godine uz preporuke:

1. *Prilikom popisa gotovine, novca, na naplatnim mjestima i cjelokupne imovine popis trebaju obavljati svi imenovani članovi Komisije.*
2. *Prilikom imenovanja popisne komisije u Komisiju treba imenovati i zamjenske članove koji će pristupiti popisu u slučaju spriječenosti člana Komisije da obavlja popis.*

#### 3. Izvještaj o prodaji, naplati i potraživanjima centralnog grijanja za period 01.01.- 31.12. 2021. godine sa procjenom naplativosti

Na osnovu člana 52. Statuta KJKP "Toplane-Sarajevo" d.o.o., a po Izvještaju o prodaji, naplati i potraživanjima centralnog grijanja za period 01.01.-31.12.2021. godine sa procjenom naplativosti i po prijedlogu Uprave u vezi sa iskazivanjem potraživanja u finansijskim izvještajima po obračunu za period 01.01.-31.12.2021. godine, Odbor za reviziju je prihvatio prijedlog Uprave i preporučio Nadzornom odboru da se izvrši ispravka potraživanja i to:

- Neutužena potraživanja po osnovu centralnog grijanja korisnika stambenog prostora su sumnjiva i sporna i iznose od 2.874.221 KM za period 01.01.-30.06.2021. godine, a na dan 31.12.2021. godine su nenaplaćena i starija od 180 dana.

- Neutužena potraživanja po osnovu centralnog grijanja korisnika poslovnog prostora su sumnjiva i sporna i iznose od 642.756 KM za period 01.01.-30.06.2021. godine, a na dan 31.12.2021. godine su nenaplaćena i starija od 180 dana.
- Potraživanja od ostalih kupaca u iznosu od 151.102 KM su sumnjiva i sporna, a na dan 31.12.2021. godine su nenaplaćena i starija od 180 dana.

Ispravka potraživanja u ukupnom iznosu od 3.668.080 KM, će predstavljati rashod za 2021. godinu, a naplaćeno u narednom periodu će predstavljati prihod od otpisanih potraživanja.

#### 4. Izvještaji o provedenim postupcima nabavke za mjesec decembar 2021. godine

- **Izvještaj Uprave o provedenim postupcima nabavke**
- **Izvještaj Odjela interne revizije o reviziji usklađenosti procedura javnih nabavki sa Zakonom o javnim nabavkama**

Odbor za reviziju je jednoglasno donio mišljenje da su javne nabavke za period od 01.12. do 31.12.2021. godine izvršene u skladu sa Zakonom o javnim nabavkama, njegovim provedbenim propisima i internim aktima Preduzeća.

Odbor za reviziju je donio Odluku o usvajanju Izvještaja Odjela za internu reviziju o reviziji usklađenosti procedura javnih nabavki sa Zakonom o javnim nabavkama za period: od 01.12. do 31.12.2021. godine.

#### 5. Izvještaj o radu Odbora za reviziju za 2021. godinu

U skladu sa čl. 52. Statuta KJKP "Toplane – Sarajevo" d.o.o., (OPU-IP: 60/2016., Odluka o izmjeni i dopuni Statuta broj: 00-2-V-01/19 od 04.07.2019. godine i broj: 00-4-V-01/19 od 06.08.2019. godine) Odbor za reviziju je na 34. sjednici održanoj dana 31.01. 2022. godine donio Odluku kojom se utvrđuje Izvještaj o radu Odbora za reviziju za period : 01.01.2021. - 31.12.2021.godine.

#### 6. Studija/ Strategija rizika za 2022. godinu

Na osnovu čl. 52. Statuta KJKP "Toplane – Sarajevo" d.o.o., (OPU-IP: 60/2016., Odluka o izmjeni i dopuni Statuta broj: 00-2-V-01/19 od 04.07.2019. godine i broj: 00-4-V-01/19 od 06.08.2019. godine) Odbor za reviziju je po prijedlogu Odjela za internu reviziju, na 34. sjednici održanoj dana 31.01. 2022. godine donio Odluku o usvajanju Strategije rizika za 2022.godinu, koja obuhvata prikaz rizičnih područja u Preduzeću, kao u prilogu koji je sastavni dio Odluke.

#### 7. Operativni plana rada Odjela interne revizije KJKP“Toplane-Sarajevo“d.o.o. Sarajevo

Na osnovu čl. 52. Statuta KJKP "Toplane – Sarajevo" d.o.o., (OPU-IP: 60/2016., Odluka o izmjeni i dopuni Statuta broj: 00-2-V-01/19 od 04.07.2019. godine i broj: 00-4-V-01/19 od 06.08.2019. godine) Odbor za reviziju je po prijedlogu Odjela za internu reviziju, na 34. sjednici održanoj dana 31.01. 2022. godine donio Odluku o usvajanju Operativnog plana rada Odjela za internu reviziju KJKP "Toplane – Sarajevo" d.o.o., Sarajevo za 2022.godinu.

#### 8. Strateški plana rada Odjela interne revizije KJKP“Toplane-Sarajevo“d.o.o. Sarajevo

Na osnovu čl. 52. Statuta KJKP "Toplane – Sarajevo" d.o.o., (OPU-IP: 60/2016., Odluka o izmjeni i dopuni Statuta broj: 00-2-V-01/19 od 04.07.2019. godine i broj: 00-4-V-01/19 od 06.08.2019. godine) Odbor za reviziju je po prijedlogu Odjela za internu reviziju, na 34. sjednici održanoj dana 31.01. 2022. godine donio Odluku o usvajanju Strateškog plana rada Odjela za internu reviziju KJKP "Toplane – Sarajevo" d.o.o., Sarajevo za period 2023.-2025.godina.

## **9. Izvještaj o radu Odjela za internu reviziju za 2021. godinu**

U skladu sa čl. 52. Statuta KJKP "Toplane – Sarajevo" d.o.o., (OPU-IP: 60/2016., Odluka o izmjeni i dopuni Statuta broj: 00-2-V-01/19 od 04.07.2019. godine i broj: 00-4-V-01/19 od 06.08.2019. godine) Odbor za reviziju je razmatrao Izvještaj o radu Odjela za internu reviziju za 2021. godinu i na 34. sjednici, održanoj dana 31.01. 2022. godine donio Odluku o usvajanju Izvještaja o radu Odjela za internu reviziju za 2021. godinu.

## **10. Razno**

Pod ovom tačkom Dnevnog reda Direktorica Odjela interne revizije je delegirala pitanje zapošljavanja još jednog internog revizora u OIR-u , jer zbog visine prihoda kojima Preduzeće raspolaže, a samim tim obima i ozbiljnosti posla, kao i potrebnih revizija ukazala se potreba za još jednim uposlenikom. S obzirom na problem ne mogućnosti primanja uposlenika za stalno, već samo na određeno vrijeme uz stalno traženje saglasnosti od Vlade KS, Odbor za reviziju je izrazio spremnost da pismeno opravda zapošljavanje još jednog uposlenika na upražnjeno radno mjesto internog revizora, koje postoji i po sistematizaciji radnih mjesta u Preduzeću.

## **35. REDOVNA SJEDNICA (23.02.2022.godine)**

Na sjednici je razmatrano sljedeće:

### **1. Usklađivanje vrijednosti zaliha- informacija**

Povodom akta Uprave- Usklađivanje vrijednosti zaliha za 2021. godinu broj: 03-03-02-158/22 od 18.02.2022. godine, a na osnovu čl. 52. Statuta KJKP "Toplane – Sarajevo" d.o.o. (OPU-IP: 60/2016., Odluka o izmjeni i dopuni Statuta broj: 00-2-V-01/19 od 04.07.2019. godine i broj: 00-4-V-01/19 od 06.08.2019. godine), Odbor za reviziju je donio zaključak da prima k znanju kao informaciju-Usklađivanje vrijednosti zaliha broj: 03-03-02-158/22 od 18.02.2022. godine i cijeni nastojanje Uprave da se izvrši usklađivanje vrijednosti zaliha za 2021. godinu radi fer prikazivanja stanja imovine usklađivanjem na teret rashoda od usklađenja zaliha za 2021. godinu evidentiranjem iznosa od 635.939,66 KM i smanjenjem obaveze za odloženi prihod po osnovu donacija za iznos od 163.328,12 KM. Zaključkom je konstatovano i sljedeće:

- Izvršena je analiza starosne strukture zaliha za period 2015- 2021.godina koja se sastojala od izračuna prosječnog broja dana obrta zaliha u posmatranom periodu usklađene sa vrijednostima cjelokupnog ulaza, te su zalihe grupisane u tri kategorije sa prosječnom starošću do jedne godine, do dvije godine, i do tri i preko tri godine. Konstatovano je da preduzeće posjeduje značajne specijalne zalihe za koje je teško utvrditi fer vrijednost, te da je usklađivanje izvršeno na osnovu najbolje moguće procjene stopa umanjenja u datom trenutku.
- Konstatuje se da nisu u cjelosti izvršene preporuke Odbora za reviziju iz augusta 2021. godine po Izvještaju o reviziji zaliha Odjela za internu reviziju Preduzeća broj OIR: 0201-05/144/21 i da Uprava treba intenzivirati aktivnosti na realizaciji svih preporuka datih i od strane Odbora za reviziju i preporuke broj 11 Ureda za reviziju institucija FBiH navedenom u izvještaju broj 01-02-09-1-4-2047-5/20, i preporuke broj 1 „Izvještaja o utvrđenom stanju za KJKP Toplane-Sarajevo d.o.o.“, broj 505-1/21, izrečene od strane eksternog revizora Grant Thornton d.o.o.
- S obzirom da procjenjivanje vrijednosti ima za cilj utvrditi knjigovodstvenu, tržišnu, nadoknadivu, sadašnju, fer, zamjensku, likvidacionu i/ili poslovnu vrijednost imovine, obaveza i kapitala, a na osnovu vjerodostojne dokumentacije, fizičke sposobnosti predmeta procjene i budućih novčanih primitaka i izdataka, u skladu sa pravilima struke i da utiče na finansijski rezultat neophodno je, u skladu sa članom 29. Zakona o računovodstvu i reviziji

FBiH (Sl. novine F/BiH 15/2021), da procjenu vrijednosti imovine i kapitala vrši lice sa profesionalnim zvanjem "ovlašteni procjenitelj" koje posjeduju certifikat i važeću licencu izdatu u skladu sa propisom o procjenjivanju ekonomske vrijednosti pravnih lica, imovine, obaveza i kapitala, te da izvještaj o izvršenoj procjeni imovine i kapitala bude ovjeren od strane ovlaštenog procjenitelja koji ima zvanje "ovlašteni procjenitelj".

Utvrđen je rok za realizaciju na izvršenju preporuka 30. septembar 2022. godine, prije početka predrevizorskih radnji za 2022. godinu.

#### **2. Izvještaji o provedenim postupcima nabavke za mjesec JANUAR 2022. godine**

- **Izvještaj Uprave o provedenim postupcima nabavke**
- **Izvještaj Odjela interne revizije o reviziji usklađenosti procedura javnih nabavki sa Zakonom o javnim nabavkama**

Odbor za reviziju je jednoglasno donio Mišljenje da su javne nabavke za period od 01.01. do 31. 01. 2022. godine izvršene u skladu sa Zakonom o javnim nabavkama, njegovim provedbenim propisima i internim aktima Preduzeća.

Odbor za reviziju je donio Odluku o usvajanju Izvještaja Odjela za internu reviziju o reviziji usklađenosti procedura javnih nabavki sa Zakonom o javnim nabavkama za period: od 01.01. do 31.01.2022. godine.

#### **36. REDOVNA SJEDNICA (28. 03. 2022.godine)**

Na sjednici je razmatrano slijedeće:

##### **1. Izvještaji o provedenim postupcima nabavke za mjesec februar 2022. godine**

- **Izvještaj Uprave o provedenim postupcima nabavke**
- **Izvještaj Odjela interne revizije o reviziji usklađenosti procedura javnih nabavki sa Zakonom o javnim nabavkama**

Odbor za reviziju je jednoglasno donio Mišljenje da su javne nabavke za period od 01.02. do 28.02. 2022. godine izvršene u skladu sa Zakonom o javnim nabavkama, njegovim provedbenim propisima i internim aktima Preduzeća.

Odbor za reviziju je donio Odluku o usvajanju Izvještaja Odjela za internu reviziju o reviziji usklađenosti procedura javnih nabavki sa Zakonom o javnim nabavkama za period: od 01.02. do 28.02.2022. godine.

##### **2. FOLLOW UP izvještaj - Pregled datih preporuka odbora za reviziju i njihove realizacije za period januar 2021 – decembar 2021. Godine**

Odbor za reviziju jednoglasno usvojio FOLLOW UP izvještaj- P r e g l e d datih preporuka odbora za reviziju i njihove realizacije za period januar 2021 – decembar 2021. godine

##### **3. Tekuća pitanja**

Direktorica OIR-a, je informisala prisutne da je Nacrt izvještaja eksternog revizora za 2021. godinu završen i sugerisala Upravi da se po pitanju konstatacije u Nacrtu koja se tiče neadekvatnosti kapitala Preduzeća definisano Zakonom o finasijskim poslovanju FBiH (što je bio jedan od dva osnova za Mišljenje sa rezervom) Uprava obrati Osnivaču sa zahtjevom za pismom podrške u kojem će Osnivač dati garanciju da će obezbijediti dalji nastavak poslovanja Preduzeća, te stvoriti uslove neophodne za stabilnost poslovanja u narednom periodu.

### 37. REDOVNA SJEDNICA (19.04.2022.godine)

Na sjednici je razmatrano sljedeće:

#### 1. Izvještaj o poslovanju KJKP „Toplane – Sarajevo“ d.o.o. za period 01.01.-31.12.2021. godine, koji uključuju:

- Izvještaj Uprave o poslovanju sa setom finansijskih izvještaja, Obavijest o razvrstavanju KJKP “Toplane-Sarajevo“ d.o.o., Odluku o utvrđivanju godišnjeg izvještaja o poslovanju za potrebe predaje finansijskih izvještaja ovlaštenoj instituciji, Prijedlog Odluke o raspodjeli dobiti za 2021. godinu i Prijedlog Odluke o nastavku rada Preduzeća,
- Izvještaj eksternog revizora o reviziji finansijskih izvještaja za 2021. godinu

Na osnovu člana 52 Statuta KJKP "Toplane-Sarajevo" d.o.o., (OPU-IP: 60/2016., Odluka o izmjeni i dopuni Statuta broj: 00-2-V-01/19, broj: 00-4-V-01/19, i broj: 00-06-05/21), a po Izvještaju o poslovanju za 2021. godinu utvrđenog Odlukom Uprave broj: 03-03-02-183/22 od 25.02.2022. godine, Odbor za reviziju je primio k znanju Izvještaj o poslovanju KJKP „Toplane-Sarajevo“ d.o.o. Sarajevo za 2021. godinu utvrđen Odlukom Uprave broj: 03-03-02-183/22 od 25.02.2022. godine, te donio zaključak:

Na osnovu člana 52 Statuta KJKP "Toplane-Sarajevo" d.o.o., (OPU-IP: 60/2016., Odluka o izmjeni i dopuni Statuta broj: 00-2-V-01/19, broj: 00-4-V-01/19, i broj: 00-06-05/21), a po Izvještaju eksternog revizora o reviziji finansijskih izvještaja za 2021. godinu, Odbor za reviziju nema primjedbi, te prima k znanju Izvještaj eksternog revizora o reviziji finansijskih izvještaja za 2021. godinu.

#### 2. Izvještaj Odbora za reviziju o reviziji finansijskih izvještaja KJKP “Toplane-Sarajevo“ d.o.o. za 2021. godinu

Na osnovu člana 52. Statuta KJKP "Toplane Sarajevo" d.o.o., (OPU-IP: 60/2016., Odluka o izmjeni i dopuni Statuta broj: 00-2-V-01/19, broj: 00-4-V-01/19, i broj: 00-06-05/21), a po Izvještaju o poslovanju za 2021. godinu i Izvještaju Odjela za internu reviziju o reviziji finansijskih izvještaja KJKP “Toplane-Sarajevo“ d.o.o. za 2021. godinu Odbor za reviziju je donio Odluku o usvajanju Izvještaja Odjela za internu reviziju o reviziji finansijskih izvještaja KJKP “Toplane-Sarajevo“ d.o.o. za 2021. godinu, te prihvata kao Izvještaj Odbora za reviziju o reviziji finansijskih izvještaja KJKP “Toplane-Sarajevo“ d.o.o. za 2021. godinu, uz sljedeće preporuke:

- *skrećemo pažnju na neophodnost planiranja sredstava za izmirenje obaveza za IDA kredite u Budžetu Kantona Sarajevo i obezbjeđenja istih isključivo iz sredstava Osnivača — Kantona Sarajevo, kako ne bi bila ugrožena likvidnost Preduzeća, a time i funkcionisanje komunalnog sistema u Kantonu Sarajevo.*
- *izvršiti procjenu neto ostvarive vrijednosti zaliha u skladu sa usvojenim računovodstvenim politikama i zahtjevima Međunarodnog računovodstvenog standarda 2 „Zalihe“, te Članovima 27 i 29 Zakona o računovodstvu i reviziji u Federaciji Bosne i Hercegovine.*
- *da Preduzeće izradi metodologiju umanjenja vrijednost po osnovu očekivanih kreditnih gubitaka finansijskih instrumenata te prilagodi softverska rješenja u skladu sa zahtjevima MSFI 9 i izvrši procjenu očekivanih kreditnih gubitaka.*
- *zbog iskazanog gubitka iznad visine kapitala preporučujemo sazivanje Skupštine Preduzeća Preduzeća u skladu sa Zakonom o privrednim društvima (Službene novine Federacije Bosne i Hercegovine broj: 81/15).*



Za navedene preporuke, predložen je rok: odmah, kontinuirano, izuzev za preporuku broj 2) kojoj je rok realizacije do 30.09.2022. godine.

Takođe, povodom Izvještaja o poslovanju Preduzeća za 2021. godinu, Odbor za reviziju je na osnovu člana 52 Statuta KJKP „Toplane-Sarajevo“ d.o.o., (OPU-IP: 60/2016., Odluka o izmjeni i dopuni Statuta broj: 00-2-V-01/19, broj: 00-4-V-01/19, i broj: 00-06-05/21), a po Izvještaju o poslovanju za 2021. godinu utvrđenog Odlukom Uprave broj: 03-03-02-183/22 od 25.02.2022. godine, dao Mišljenje:

Finansijski izvještaji Preduzeća za 2021. godinu, kao sastavni dio Izvještaja o poslovanju Preduzeća za 2021. godinu, a koji obuhvataju: Bilans uspjeha za period 01.01 — 31.12.2021. godine, Bilans stanja na dan 31.12.2021. godine, Izvještaj o promjenama u kapitalu i Izvještaj o novčanim tokovima za period koji se završio na navedeni datum, te Bilješke uz finansijske izvještaje za period 01.01 — 31.12.2021. godine, istinito i fer prikazuju u svim značajnim aspektima, finansijski položaj Preduzeća na dan 31. decembra 2021. godine i njegovu finansijsku uspješnost, te njegove novčane tokove za godinu koja se je tada završila, u skladu s Međunarodnim standardima finansijskog izvještavanja, izuzev u dijelu iskazivanja zaliha jer nije u cjelosti izvršena procjenu neto ostvarive vrijednosti zaliha u skladu sa usvojenim računovodstvenim politikama i zahtjevima Međunarodnog računovodstvenog standarda 2 „Zalihe“, te Članovima 27 i 29 Zakona o računovodstvu i reviziji u Federaciji Bosne i Hercegovine, iz kog razloga se, a na osnovu raspoložive dokumentacije, nije u mogućnosti potvrditi nadoknadivost priznatih zaliha, niti kvantificirati potencijalni efekti odstupanja od navedenog Standarda na finansijske izvještaje Preduzeća za 2021. godinu.

Na osnovu člana 52 Statuta KJKP „Toplane-Sarajevo“ d.o.o., (OPU-IP: 60/2016., Odluka o izmjeni i dopuni Statuta broj: 00-2-V-01/19, broj: 00-4-V-01/19, i broj: 00-06-05/21), a po Izvještaju o poslovanju za 2021. godinu utvrđenog Odlukom Uprave broj: 03-03-02-183 /22 od 25.02.2022. godine i prijedlogu Uprave o nastavku rada Preduzeća broj: 03 -03 -02-186/22 od 25.02.2022. godine, Odbor za reviziju je dao mišljenje:

- da se ukupni nepokriveni gubici u poslovanju Preduzeća na dan 31.12.2021. godine u iznosu od 93.001.403,00 KM mogu pokriti u skladu sa Odlukom Skupštine Preduzeća broj: 00-02-02/21 od 25.06.2021.godine.
- da se treba odlučiti o nastavku rada Preduzeća sukladno članu 185. Zakona o privrednim društvima i članu 26. Statuta Preduzeća s obzirom da je na dan 31.12.2021. godine iskazani gubitak u poslovanju iznad visine kapitala u iznosu od 66.128.683,00 KM.

### **3.Prijedlog raspodjele ostvarene dobiti za 2021. godinu**

Na osnovu člana 52 Statuta KJKP „Toplane-Sarajevo“ d.o.o., (OPU-IP: 60/2016., Odluka o izmjeni i dopuni Statuta broj: 00-2-V-01/19, broj: 00-4-V-01/19, i broj: 00-06-05/21), a po Izvještaju o poslovanju za 2021. godinu utvrđenog Odlukom Uprave broj: 03-03-02-183/22 od 25.02.2022. godine i po prijedlogu Uprave o raspodjeli dobiti za 2021. godinu, dopis broj: 03-01-393/ 22 od 06.04. 2022. godine, Odbor za reviziju je dao mišljenje da se raspodjela dobiti za 2021. godinu od 4.286.859,00 KM može izvršiti u skladu sa prijedlogom Uprave na način da se istom pokrije gubitak iznad visine kapitala – dio gubitka iz 2012. godine.

### **38. REDOVNA SJEDNICA (24. 05. 2022.godine)**

Na sjednici je razmatrano slijedeće:

#### **1. Izvještaji o provedenim postupcima nabavke za mjesec mart 2022. godine**

- **Izvještaj Uprave o provedenim postupcima nabavke**
- **Izvještaj Odjela interne revizije o reviziji usklađenosti procedura javnih nabavki sa Zakonom o javnim nabavkama**

Odbor za reviziju je jednoglasno donio Mišljenje da su javne nabavke za period od 01.03. do 31.03. 2022. godine izvršene u skladu sa Zakonom o javnim nabavkama, njegovim provedbenim propisima i internim aktima Preduzeća.

Odbor za reviziju je donio Odluku o usvajanju Izvještaja Odjela za internu reviziju o reviziji usklađenosti procedura javnih nabavki sa Zakonom o javnim nabavkama za period: od 01.03. do 31.03.2022. godine.

#### **2. Izvještaji o provedenim postupcima nabavke za mjesec april 2022. godine**

- **Izvještaj Uprave o provedenim postupcima nabavke**
- **Izvještaj Odjela interne revizije o reviziji usklađenosti procedura javnih nabavki sa Zakonom o javnim nabavkama**

Odbor za reviziju je jednoglasno donio Mišljenje da su javne nabavke za period od 01.04. do 30.04. 2022. godine izvršene u skladu sa Zakonom o javnim nabavkama, njegovim provedbenim propisima i internim aktima Preduzeća.

Odbor za reviziju je donio Odluku o usvajanju Izvještaja Odjela za internu reviziju o reviziji usklađenosti procedura javnih nabavki sa Zakonom o javnim nabavkama za period: od 01.04. do 30.04.2022. godine.

### **39. REDOVNA SJEDNICA (28.06.2022. godine)**

Na sjednici je razmatrano slijedeće:

#### **3. Izvještaji o provedenim postupcima nabavke za mjesec maj 2022. godine**

- **Izvještaj Uprave o provedenim postupcima nabavke**
- **Izvještaj Odjela interne revizije o reviziji usklađenosti procedura javnih nabavki sa Zakonom o javnim nabavkama**

Odbor za reviziju je jednoglasno donio Mišljenje da su javne nabavke za period od 01.05. do 31.05. 2022. godine izvršene u skladu sa Zakonom o javnim nabavkama, njegovim provedbenim propisima i internim aktima Preduzeća.

Odbor za reviziju je donio Odluku o usvajanju Izvještaja Odjela za internu reviziju o reviziji usklađenosti procedura javnih nabavki sa Zakonom o javnim nabavkama za period: od 01.05. do 31.05.2022. godine.

### **40. REDOVNA SJEDNICA (27.07.2022.godine)**

Na sjednici je razmatrano slijedeće:

**1. Izvještaj o prodaji, naplati i potraživanjima centralnog grijanja za period 01.01.-30.06.2022. godine sa procjenom naplativosti**

Povodom Izvještaja Uprave o prodaji, naplati i potraživanjima centralnog grijanja za period 01.01.-30.06.2022. godine sa procjenom naplativosti i realizacijom akcionog plana, a na osnovu čl. 52. Statuta KJKP "Toplane – Sarajevo" d.o.o. (OPU-IP: 60/2016., Odluka o izmjeni i dopuni Statuta broj: 00-2-V-01/19, broj: 00-4-V-01/19 i 00-06-05/21) Odbor za reviziju je donio Odluku kojom prima k znanju Izvještaj Uprave o prodaji, naplati i potraživanjima centralnog grijanja za period 01.01.-30.06.2022. godine sa procjenom naplativosti i realizacijom akcionog plana.

## **2. Donošenje odluke o imenovanju Vanjskog revizora KJKP „Toplane-Sarajevo“ d.o.o. za 2022. godinu**

Na osnovu člana 28. Zakona o javnim preduzećima u Federaciji Bosne i Hercegovine (Sl. Novine FBiH broj: 8/05, 81/08, 22/09 i 109/12) i člana 52. Statuta KJKP "Toplane-Sarajevo", d.o.o. (OPU-IP 60/2016) i Odluka o izmjeni i dopuni Statuta broj: 00-2-V-01/19, broj: 00-4-V-01/19, i broj: 00-06-05/21), Odbor za reviziju je donio ODLUKU kojom „ORECONS & AUDIT“ d.o.o. Zenica, imenuje Vanjskim revizorom za reviziju finansijskih izvještaja KJKP „Toplane-Sarajevo“ d.o.o., Sarajevo za 2022. godinu.

## **3. Izvještaj o provedenim postupcima nabavke za mjesec juni 2022. godine**

- **Izvještaj Uprave o provedenim postupcima nabavke**
- **Izvještaj Odjela za internu reviziju o reviziji usklađenosti procedura javnih nabavki sa Zakonom o javnim nabavkama**

Odbor za reviziju je jednoglasno donio Mišljenje da su javne nabavke za period od 01.06. do 30.06. 2022. godine izvršene u skladu sa Zakonom o javnim nabavkama, njegovim provedbenim propisima i internim aktima Preduzeća.

Odbor za reviziju je donio Odluku o usvajanju Izvještaja Odjela za internu reviziju o reviziji usklađenosti procedura javnih nabavki sa Zakonom o javnim nabavkama za period: od 01.06. do 30.06.2022. godine.

## **41. REDOVNA SJEDNICA (25. 08. 2022.godine)**

Na sjednici je razmatrano sljedeće:

### **1. Izvještaj Odjela za internu reviziju o reviziji procesa distribucije toplotne energije**

U skladu sa čl. 52. Statuta KJKP "Toplane – Sarajevo" d.o.o., (OPU-IP: 60/2016., Odluka o izmjeni i dopuni Statuta broj: 00-2-V-01/19, broj: 00-4-V-01/19 i 00-06-05/21) Odbor za reviziju razmatrao je Izvještaj Odjela za internu reviziju o reviziji procesa distribucije toplotne energije i donio Odluku o usvajanju Izvještaja Odjela za internu reviziju o reviziji procesa distribucije toplotne energije uz sljedeće preporuke:II

- *Izvršiti ugradnju mjerila utroška toplotne energije između proizvodnje (kotlovnica) i distributivne mreže Toplifikacionog sistema Preduzeća. Realizaciju ugradnje mjerila utroška planirati u određenom periodu u skladu sa finansijskim mogućnostima.*
- *Izvršiti analizu aktivnosti procesa distribucije toplotne energije u Preduzeću i na osnovu rezultata analize izvršiti lociranje aktivnosti, te ovlašćenja i odgovornosti za proces distribucije i izvještavanje o istom u odgovarajuće organizacione jedinice.*
- *Zbog trenutnih tehničkih karakteristika Toplifikacionog sistema Preduzeća, velikog broja stabilnih kotlovnica - ukupno 50 stabilnih kotlovnica, od kojih su 13 vrelovodne i njima pripadajućih distributivnih mreža Odjel za internu reviziju je stava da nije ekonomično i efektivno izdvajati aktivnosti distribucije u posebnu organizacionu jedinicu. Mišljenja smo da bi došlo do uduplavanja poslova, to jest formiranja većeg broja radnih mjesta, te drugog.*

- *Informacije i kraće analize o gubicima toplotne energije i efikasnosti (stepen iskorištenja) Toplifikacionog sistema KJKP Toplance-Sarajevo d.o.o. Sarajevo objavljivati u Izvještaju o poslovanju Preduzeća, te vršiti interno izvještavanje o gubicima toplotne energije i iskoristivosti po kotlovnica, podstanicama, granama, i drugim dijelovima Toplifikacionog sistema Preduzeća.*
- *Dostavljati informacije Odjelu za internu reviziju u skladu sa obavezama Člana 31 Zakona o javnim Preduzećima u Federaciji Bosne i Hercegovine (Službene novine FBiH broj: 08/05, od 09.02.2005. godine), Statutom Preduzeća na način propisan Organizacionim uputstvom Odjela.*
- *Pokrenuti aktivnosti za dovršetak ugradnje mjerila utrošaka toplotne energije na svim priključnim mjestima.*
- *Izvršiti prethodnim revizijama date preoprake, koje navodimo u nastavku:*
- *Inicirati izmjenu Ugovora o snabdijevanju prirodnim gasom (broj: 602/19; datum 12.03.2009. godine) i to brisanjem postojećeg Člana 16. Ugovora, te preispitati ostale klazula Ugovora vezanih za utvrđivanje količine i tehničkih karakteristika prirodnog gasa.*
- *Izraditi procedure mjerenja gubitaka toplotne energije u proizvodnji i distribuciji toplotne energije.*
- *Unaprijediti izvještavanje o gubicima toplotne energije sa ciljem upotrebe u analizi iskoristivosti/gubitaka u proizvodnji i distribuciji toplotne energije.*
- *Prilikom planiranja zamjene distributivnih mreža plan zamjene izrađivati u skladu sa rezultatima mjerenja i analizama procesa distribucije toplotne energije.*
- *Naziv „Služba proizvodnje“ promijeniti u „Služba proizvodnje i distribucije“.*

Odbor za reviziju je naknadno utvrdio rokove za primjenu datih preporuka, nakon što je od Uprave pribavio prijedlog rokova za njihovu implementaciju kao i nosioce aktivnosti na realizaciji datih preporuka.

## **2.Izvještaj o provedenim postupcima nabavke za mjesec juli 2022. godine**

- **Izvještaj Uprave o provedenim postupcima nabavke**
- **Izvještaj Odjela za internu reviziju o reviziji usklađenosti procedura javnih nabavki sa Zakonom o javnim nabavkama**

Odbor za reviziju je jednoglasno donio Mišljenje da su javne nabavke za period od 01.07. do 31.07. 2022. godine izvršene u skladu sa Zakonom o javnim nabavkama, njegovim provedbenim propisima i internim aktima Preduzeća.

Odbor za reviziju je donio Odluku o usvajanju Izvještaja Odjela za internu reviziju o reviziji usklađenosti procedura javnih nabavki sa Zakonom o javnim nabavkama za period: od 01.07. do 31.07.2022. godine.

## **42. REDOVNA SJEDNICA (13.09.2022.godine)**

Na sjednici je razmatrano slijedeće:

1. **Izvještaj o reviziji finansijskih izvještaja KJKP "Toplane-Sarajevo" d.o.o. za period koji završava na dan 30.06.2022. godine sa Izvještajem o poslovanju za period od 01.01. 2022. godine do 30.06.2022. godine, Odlukom Uprave, broj: 03-03-02-1078/22, te Prijedlogom odluke Uprave, broj: 03-03-02-1077/22 od 17.08.2022. godine.**

Na osnovu člana 52 Statuta KJKP „Toplane-Sarajevo“ d.o.o. ( OPU-IP: 60/2016, Odluka o izmjeni i dopuni Statuta broj: 00-2-V-01/ 19, 00-4-V-01/19 i 00-06-05/ 21 ) , a po Izvještaju o poslovanju za period 01.01. 2022. -30.06.2022. godine utvrđenog Odlukom Uprave broj: 03-03-02-1078/22 od 17. 08. 2022. godine i Izvještaju Odjela za internu reviziju o reviziji finansijskih izvještaja KJKP „Toplane-Sarajevo“ d.o.o. Sarajevo koji je završio na dan 30.06.2022.godine, Odbor za reviziju je dao Mišljenje da su finansijski izvještaji Preduzeća za izvještajni period 01.01.2022.-30.06.2022. godine, kao sastavni dio Izvještaja o poslovanju Preduzeća za 01.01.2022.-30.06.2022. godine, iskazani realno i u skladu sa MSFI/MRS i Zakonom o računovodstvu i reviziji u FBiH.

Na osnovu člana 52 Statuta KJKP „Toplane-Sarajevo“ d.o.o., a po Izvještaju o poslovanju za period 01.01.2022.-30.06.2022. utvrđenog Odlukom Uprave broj: 03-03-02-1078/22 od 17.08.2022. godine i prijedlogu Uprave o nastavku rada Preduzeća broj: 03-03-02-1077/22 od 17.08.2022. godine, Odbor za reviziju je dao Mišljenje da Skupština Preduzeća treba odlučiti o nastavku rada Preduzeća sukladno članu 185. Zakona o privrednim društvima i članu 26. Statuta Preduzeća s obzirom da su Izvještajem o poslovanju za period 01.01.2022.-30.06.2022. godine iskazani akumulirani gubici 88.714.544 KM

#### **43. REDOVNA SJEDNICA (26.10.2022.godine)**

Na sjednici je razmatrano slijedeće:

##### **1. Izvještaji o provedenim postupcima nabavke za mjesec avgust 2022. godine**

- **Izvještaj Uprave o provedenim postupcima nabavke**
- **Izvještaj Odjela za internu reviziju o reviziji usklađenosti procedura javnih nabavki sa Zakonom o javnim nabavkama**

Odbor za reviziju je jednoglasno donio Mišljenje da su javne nabavke za period od 01.08. do 31.08. 2022. godine izvršene u skladu sa Zakonom o javnim nabavkama, njegovim provedbenim propisima i internim aktima Preduzeća.

Odbor za reviziju je donio Odluku o usvajanju Izvještaja Odjela za internu reviziju o reviziji usklađenosti procedura javnih nabavki sa Zakonom o javnim nabavkama za period: od 01.08. do 31.08.2022. godine

##### **2. Izvještaji o provedenim postupcima nabavke za mjesec septembar 2022. godine**

- **Izvještaj Uprave o provedenim postupcima nabavke**
- **Izvještaj Odjela za internu reviziju o reviziji usklađenosti procedura javnih nabavki sa Zakonom o javnim nabavkama**

Odbor za reviziju je jednoglasno donio Mišljenje da su javne nabavke za period od 01.09. do 30.09. 2022. godine izvršene u skladu sa Zakonom o javnim nabavkama, njegovim provedbenim propisima i internim aktima Preduzeća.

Odbor za reviziju je donio Odluku o usvajanju Izvještaja Odjela za internu reviziju o reviziji usklađenosti procedura javnih nabavki sa Zakonom o javnim nabavkama za period: od 01.09. do 30.09.2022. godine

##### **3. Razmatranje FOLLOW UP izvještaja- P r e g l e d datih preporuka Odbora za reviziju i njihove realizacije za period 01.01. 2022. godine – 30. 06. 2022. godine**

Odbor za reviziju je razmatrao FOLLOW UP izvještaj - P r e g l e d datih Preporuka Odbora za reviziju i njihove realizacije za period januar 2022 – juni 2022. godine. Konstatovano je da najveći broj datih Preporuka ima status “u fazi realizacije“. Naloženo je da se sačinjeni FOLLOW UP izvještaj je potrebno dostaviti Nadzornom odboru uz Izvještaj o radu sa 43 sjednice Odbora za reviziju.

Odbor za reviziju je donio Zaključak o usvajanju FOLLOW UP izvještaja - Pregled datih preporuka odbora za reviziju i njihove realizacije za period januar 2022 – juni 2022. godine.

#### 44. REDOVNA SJEDNICA ( 29. 11. 2022. godine )

Na sjednici je razmatrano slijedeće:

##### 1. Izvještaj o provedenim postupcima nabavke za mjesec oktobar 2022. godine

- Izvještaj Uprave o provedenim postupcima nabavke
- Izvještaj Odjela za internu reviziju o reviziji usklađenosti procedura javnih nabavki sa Zakonom o javnim nabavkama

Odbor za reviziju je jednoglasno donio Mišljenje da su javne nabavke za period od 01.10. do 31.10. 2022. godine izvršene u skladu sa Zakonom o javnim nabavkama, njegovim provedbenim propisima i internim aktima Preduzeća.

Odbor za reviziju je donio Odluku o usvajanju Izvještaja Odjela za internu reviziju o reviziji usklađenosti procedura javnih nabavki sa Zakonom o javnim nabavkama za period: od 01.10. do 31.10.2022. godine.

##### 2. Izvještaj OIR-a o reviziji aktivnosti naplate potraživanja

U skladu sa čl. 52. Statuta KJKP "Toplane – Sarajevo" d.o.o., (OPU-IP: 1404/2022) Odbor za reviziju razmatrao je Izvještaj Odjela za internu reviziju o reviziji aktivnosti naplate potraživanja i donio Odluku o usvajanju Izvještaja Odjela za internu reviziju o reviziji aktivnosti naplate potraživanja u periodu 01.01.-30.06.2022. godine sa preporukama u nastavku:

- *Nastaviti sa aktivnostima prema Vladi Kantona Sarajevo i pravosudnim institucijama na iznalaženju načina naplate sumnjivih i spornih potraživanja.*
- *Izraditi komunikacioni plan ili strategiju koji će istaći problem isključenja sa Toplifikacionog sistema prema javnosti i korisnicima, te naglasiti negativne energetske i okolinske efekte izdvajanja iz Toplifikacionog sistema. Inicirati održavanje sastanaka i drugih foruma sa državnim organima nadležnim za tematiku isključenja korisnika sa Toplifikacionog sistema.*

##### 3. Tekuća pitanja

Odbor za reviziju je informisan o impementaciji Preporuka Odbora za reviziju, a vezano za MRS-36, MRS-2 i MSFI 9, te je upoznat sa poteškoćama na putu relazacije istih.

#### 45. REDOVNA SJEDNICA ( 22. 12. 2022. godine )

Na sjednici je razmatrano slijedeće:

##### 1. Izvještaj o provedenim postupcima nabavke za mjesec novembar 2022. godine

- Izvještaj Uprave o provedenim postupcima nabavke
- Izvještaj Odjela za internu reviziju o reviziji usklađenosti procedura javnih nabavki sa Zakonom o javnim nabavkama

Odbor za reviziju je jednoglasno donio Mišljenje da su javne nabavke za period od 01.11. do 30.11. 2022. godine izvršene u skladu sa Zakonom o javnim nabavkama, njegovim provedbenim propisima i internim aktima Preduzeća.

Odbor za reviziju je donio Odluku o usvajanju Izvještaja Odjela za internu reviziju o reviziji usklađenosti procedura javnih nabavki sa Zakonom o javnim nabavkama za period: od 01.11. do 30.11.2022. godine

## **2.Razmatranje Studije/ Strategije rizika za 2023. Godinu**

Na osnovu člana 28. t. c) Zakona o javnim preduzećima u Federaciji Bosne i Hercegovine („Službene novine Federacije BiH, broj 8/2005, 81/2008, 22/2009 i 109/2012) i člana 52. Statuta KJKP "Toplane – Sarajevo" d.o.o., (OPU-IP:1404/2022) Odbor za reviziju je po prijedlogu Odjela za internu reviziju, donio Odluku o usvajanju Studije/ Strategije rizika za 2023.godinu, koja obuhvata prikaz rizičnih područja u Preduzeću.

## **3.Razmatranje Godišnjeg operativnog plana rada Odjela za internu reviziju KJKP“Toplane-Sarajevo“d.o.o. Sarajevo za 2023. godinu**

Na osnovu člana 52. Statuta KJKP "Toplane – Sarajevo" d.o.o., (OPU-IP:1404/2022) Odbor za reviziju je po prijedlogu Odjela za internu reviziju donio Odluku o usvajanju Godišnjeg operativnog plana rada Odjela za internu reviziju KJKP „Toplane-Sarajevo“ d.o.o. Sarajevo za 2023. godinu, koji je sastavni dio ove Odluke.

## **4.Razmatranje Strateškog plana rada Odjela za internu reviziju KJKP“Toplane-Sarajevo“d.o.o. Sarajevo za period 2023.-2025. godina**

Na osnovu čl. 52. Statuta KJKP "Toplane – Sarajevo" d.o.o., (OPU-IP: 1404/2022) Odbor za reviziju je po prijedlogu Odjela za internu reviziju, donio Odluku o usvajanju Strateškog plana rada Odjela za internu reviziju KJKP "Toplane – Sarajevo" d.o.o. Sarajevo za period 2023.- 2025.godina.



# TOPLANE SARAJEVO DISTRICT HEATING SYSTEM

KANTONALNO JAVNO KOMUNALNO PREDUZEĆE ZA  
PROIZVODNJU I DISTRIBUCIJU TOPLOTNE ENERGIJE d.o.o.

## UPRAVA

Broj:03-01-398/23

Sarajevo, 06.04.2023. godine

## ODBOR ZA REVIZIJU

## NADZORNI ODBOR

**Predmet: Prijedlog raspodjele ostvarene dobiti za 2022. godinu.**

U skladu sa članom 36. Statuta KJKP „Toplane-Sarajevo“ d.o.o., Uprava predlaže da se ostvarena dobit za 2022. godinu, u iznosu od 3.451.381,00 KM raspodijeli na način da se istom pokrije gubitak ranijih perioda.

### Obrazloženje:

U periodu 01.01.-31.12.2022. godine Preduzeće je ostvarilo dobit u iznosu od 3.451.381,00 KM. Iznos je evidentan na poziciji neraspoređena dobit izvještajnog perioda.

Po izvještaju o poslovanju za period 01.01.-31.12.2022. godine, gubici ranijih perioda iznose 88.714.545,00 KM.

Shodno datom prijedlogu molimo da u skladu sa članom 52. Statuta i članom 40. Zakona o javnim preduzećima u Federaciji BiH date mišljenje Skupštini preduzeća na predloženi način raspodjele dobiti.

S poštovanjem,

0  
Direktor

Sejfo Ušanović





**ZAVOD ZA PLANIRANJE RAZVOJA  
KANTONA SARAJEVO**

**Izvještaj o poslovanju kantonalnih komunalnih i  
javnih komunalnih preduzeća za 2022. godinu  
u Kantonu Sarajevo**

Direktor:

Faruk Muharemović, mr.dipl.ing.arh.



Sarajevo, maj/svibanj 2023. godine

**ZAVOD ZA PLANIRANJE RAZVOJA KANTONA SARAJEVO**

www.zavodzpr-sa.ba

Direktor:

Faruk Muharemović, mr.dipl.ing.arh.

Koordinacija i obrada:

SEKTOR ZA PLANIRANJE DRUŠTVENO-EKONOMSKOG RAZVOJA

e-mail: ecc\_sektor@zavodzpr-sa.ba

Pomoćnik direktora za planiranje društveno ekonomskog razvoja:

Ermina Čatić, dipl. ecc.

Šef službe za istraživanje i strateško planiranje:

Emina Kašmo, dipl.ecc.

Priprema i obrada:

Nihada Smajić, ekonomski tehničar

## Sadržaj

<i>Uvod</i> .....	5
1. Finansijski rezultati poslovanja .....	6
1.1. Prihodi .....	7
1.2. Rashodi .....	9
1.3. Dobit .....	12
1.4. Gubitak .....	17
2. Cijene komunalnih usluga .....	19
3. Sredstva budžeta .....	23
4. Investicije .....	24
5. Zaposlenost i plaće .....	27
6. Elementi bilansa stanja .....	31
7. Izvedeni pokazatelji poslovanja .....	35
<i>Rezime</i> .....	38
<i>ANEKS – LIČNA KARTA KANTONALNIH I JAVNIH KOMUNALNIH PREDUZEĆA KANTONA SARAJEVO ZA 2022. GODINU</i> .....	40

## Spisak tabela

Tabela 1. Ostvareni finansijski rezultati poslovanja KJKP-a i JKP-a u KM.....	6
Tabela 2. Ostvareni finansijski rezultati poslovanja KJKP-a-i JKP-a struktura u %.....	7
Tabela 3. Ukupni prihodi KJKP-a-i JKP-a nominalna struktura u KM.....	8
Tabela 4. Ukupni prihodi KJKP-a-i JKP-a – struktura u %.....	8
Tabela 5. Ukupni rashodi KJKP-a i JKP-a- nominalna struktura u KM.....	10
Tabela 6. Ukupni rashodi KJKP-a i JKP-a-struktura %.....	11
Tabela 7. Materijalni troškovi i usluge KJKP-a JKP-a-nominalna struktura u KM.....	12
Tabela 8. Pregled sadašnjih i predloženih cijena komunalnih usluga KJKP-a i JKP-a.....	19
Tabela 9. Sredstva budžeta u ukupnim prihodima KJKP-a i JKP-a.....	24
Tabela 10. Isplata za investicije KJKP-a i JKP-a- u KM.....	24
Tabela 11. Ostvarene investicije po tehničkoj strukturi u 2022. godini.....	26
Tabela 12. Broj zaposlenih i plaće KJKP-a i JKP-a- 2022. i 2021. ....	27
Tabela 13. Kvalifikaciona struktura zaposlenih u KJKP-a i JKP-a na dan 31.12.2022. god.....	28
Tabela 14. Kvalifikaciona struktura zaposlenih u KJKP-a i JKP-a na dan 31.12.2022.god. u %.....	28
Tabela 15. Kvalifikaciona struktura zaposlenih u KJKP-a i JKP-a-unutar stručne spreme u %.....	29
Tabela 16. Plaće po kvalifikacionoj strukturi zaposlenih – prosječna plaća u 2022.godini.....	29
Tabela 17. Masa plaća-učešće u ukupnim rashodima.....	30
Tabela 18. Ukupna poslovna sredstva komunalnih preduzeća – aktiva u KM.....	31
Tabela 19. KJKP-a i JKP-a na dan 31.12.2021. i 2022. - struktura ukupnih poslovnih sredstava.....	32
Tabela 20. Ukupna poslovna sredstva KJKP-a i JKP-a- indeksi 2022/2021.....	32
Tabela 21. Pasiva javnih komunalnih preduzeća - izvori sredstava u KM.....	33
Tabela 22. Pasiva KJKP-a i JKP-a – struktura u %.....	34
Tabela 23. Izvor sredstava KJKP-a i JKP-a- indeksi 2022/2021.....	35
Tabela 24. Izvedeni pokazatelji poslovanja KJKP-a i JKP-a- na osnovu dobiti i neto dobiti.....	35
Tabela 25. Nivo izvedenih pokazatelja poslovanja preduzeća u odnosu na prosjek KJKP-a i JKP-a.....	36

## Spisak grafova

Graf 1. Struktura prihoda po KJKP-a-i JKP-a, u %.....	7
Graf 2. Struktura ukupnih prihoda svih KJKP-a-i JKP-a, u %.....	9
Graf 3. Rashodi po KJKP-a i JKP-a struktura u %.....	9
Graf 4. Ukupni rashodi svih KJKP-a i JKP, u %.....	10
Graf 5. Dobit i neto dobit u poslovanju po KJKP-a i JKP-a-struktura u %.....	12
Graf 6. Isplata za investicije po izvorima finansiranja svih KJKP-a i JKP –a u %.....	25
Graf 7. Učešće u ukupno isplaćenim investicijama KJKP-a i JKP –a u %.....	25
Graf 8. Ostvarene investicije – struktura u %.....	26
Graf 9. Učešće KJKP-a i JKP u ukupnim ostvarenim investicijama – struktura u %.....	26
Graf 10. Struktura zaposlenih na temelju sati rada –2022. u %.....	27
Graf 11. Prosječna plaća KJKP-a i JKP-a u odnosu na prosječnu plaću Kantona Sarajevo - 2022. u KM.....	28
Graf 12. Kvalifikaciona struktura zaposlenih na nivou svih KJKP-a i JKP-a na dan 31.12. 2022.god u %.....	29
Graf 13. Učešće u ukupnim poslovnim sredstvima KJKP-a i JKP-a na dan 31.12.2022. - građevinski objekti...31	31
Graf 14. Ukupna poslovna sredstva KJKP-a i JKP-a- učešće preduzeća na dan 31.12.2022. i 2021.....	33
Graf 15. Ukupna pasiva KJKP-a i JKP-a-učešće kapitala na dan 31.12.2022.....	34
Graf 16. Efikasnost poslovanje preduzeća, prosjek KJKP-a i JKP-a =0,98, 2022.....	36
Graf 17. Rentabilnost poslovanje preduzeća, prosjek KJKP-a i JKP-a =0,06, 2022.....	37
Graf 18. Rentabilnost kapitala preduzeća, prosjek KJKP-a i JKP-a =0,009, 2022. ....	37
Graf 19. Marža profita preduzeća, prosjek KJKP-a i JKP-a =0,026, 2022. ....	37
Graf 20. Koeficijent obrta sredstava preduzeća, prosjek KJKP-a i JKP-a =2,30, 2022. ....	37

## Uvod

U skladu sa Programom rada Zavoda za planiranje razvoja Kantona Sarajevo za 2022. godinu urađen je Izvještaj o poslovanju kantonalnih javnih komunalnih i javnih komunalnih preduzeća za 2022. godinu u Kantonu Sarajevo.

Cilj Izvještaja je da se osnivač upozna i kontinuirano prati ostvarene rezultate poslovanja kantonalnih javnih komunalnih preduzeća (KJKP): Vodovod i kanalizacija, Sarajevogas, Toplane, Rad, Park, Pokop, Tržnice i pijace i javnih komunalnih preduzeća (JKP) Vodostan Ilijaš, Komunalac Hadžići i Trnovo i preduzima određene mjere<sup>1</sup>.

Osnivač kantonalnih javnih komunalnih preduzeća je Kanton Sarajevo (Skupština Kantona Sarajevo), a javnih komunalnih preduzeća osnivač je općina.

Izvještaj je strukturiran tako da pored uvoda i rezimea, sadrži finansijske rezultate poslovanja, cijene komunalnih usluga, sredstva budžeta, investicije, zaposlenost i plaće, elemente bilansa stanja i izvedene pokazatelje.

U Izvještaju se posebno akcentiraju problemi (rizici) poslovanja, ostvareni gubitak i dobit, uticaj cijena komunalnih usluga na ostvaren finansijski rezultat i prijedlog ekonomskih cijena.

Sastavni dio Izvještaja je Aneks-lična karta komunalnih preduzeća (KJKP-a i JKP-a).

Za pripremu Izvještaja javnih komunalnih preduzeća trebala su da dostave:

1. Usvojen Izvještaj o poslovanju preduzeća u 2022. godini
2. Bilans uspjeha preduzeća za 1.01- 31.12.2022. godine
3. Bilans stanja preduzeća na dan 31.12.2022. godine
4. Godišnji izvještaj o poslovanju preduzeća uz obrazac (Statistički aneks godišnjeg računovodstvenog izvještaja za 2022. godinu)
5. Godišnji izvještaj o investicijama za 2022. godinu (Obrazac INV – 01)
6. Posebne podatke o plaćama i broju zaposlenih uz godišnji obračun za 2022. godinu
7. Podatke o kvalifikacionoj strukturi zaposlenih (Broj i kvalifikaciona struktura zaposlenih - VSS, VŠS, SSS, VKV, KV i NK)
8. Neto plata bez naknade i neto plata sa naknadom (prekovremeni rad, noćni rad, rad subotom i nedeljom, rad za vrijeme prznika itd.) po kvalifikacijama VSS, VŠS, SSS, VKV, KV i NK. Dati komparaciju nivoa plata sa Kolektivnim ugovorom o komunalnim djelatnostima.
9. Strukturu gubitka u apsolutnom i relativnom iznosu
10. Program sanacije gubitka
11. Problemi u poslovanju sa prijedlogom mjera za unapređenje poslovanja
12. Strukturu cijene usluge i prijedlog ekonomske cijene sa strukturom

U cilju potpunijeg sagledavanja poslovanja komunalnih KJKP-a i JKP-a podaci za 2022. godinu komparirani su sa podacima iz 2021. godine.

Izvještaj je urađen na temelju materijala kantonalnih javnih komunalnih preduzeća i javnih komunalnih preduzeća u Kantonu Sarajevo dostavljenih u aprilu 2023. Zavodu za planiranje razvoja Kantona Sarajevo.

<sup>1</sup> Poslovanje KJKP Gras je predmet posebne Informacije.

## 1. Finansijski rezultati poslovanja

Kantonalna javna komunalna preduzeća u 2022. godini ostvarila su ukupne prihode od 359.754.729 KM i veći su u odnosu na 2021. godinu za 22,6%. Na dan 31.12.2022. godine ukupni rashodi iznosili su 368.991.957 KM i veći su za 23,4% u odnosu na prethodnu godinu.

Dobit u poslovanju (dobit prije oporezivanja) ostvarila su šest kantonalna javna komunalna preduzeća i dva preduzeća (JKP-a): Sarajevogas, Toplane, Rad, Park, Pokop, Tržnice i pijace, JKP Vodostan Ilijaš i JKP Trnovo u iznosu od 7.295.977 KM, što je za 5,5% manje u odnosu na ostvarenu dobit u 2021. godini.

Gubitak na kraju 2022. godine ostvarilo je preduzeće KJKP Vodovod i kanalizacija u iznosu od 16.452.706 KM što je veće u odnosu na 2021. godinu za 23,8%, kao i JKP Komunalac Hadžići u iznosu od 80.499 KM. Ukupan gubitak svih KJKP i JKP u posmatranoj godini veći je za 24,4% u odnosu na 2021. godinu.

Tabela 1. Ostvareni finansijski rezultati poslovanja KJKP-a i JKP-a u KM

Red. broj	KJKP i JKP	Godina	Ukupni prihodi	Indeks 2022/2021	Ukupni rashodi	Indeks 2022/2021	Dobit u poslovanju	Indeks 2022/2021	Neto dobit	Indeks 2022/2021	Gubitak	Indeks 2022/2021
1.	Vodovod i kanalizacija	2022.	58.419.864	109,2	74.872.570	112,1					16.452.706	123,8
		2021.	53.496.522		66.786.459						13.289.937	
2.	Sarajevogas	2022.	142.763.314	139,0	142.685.506	140,5	77.808	6,4	77.808	6,4		
		2021.	102.741.841		101.526.611		1.215.230		1.215.230			
3.	Toplane	2022.	76.894.550	122,4	72.805.052	125,9	4.089.498	82,1	13.451.381	80,5		
		2021.	62.830.117		57.847.817		4.982.300		4.286.859			
4.	Rad	2022.	44.167.562	105,9	43.916.251	105,6	251.311	256,8	18.473	29,6		
		2021.	41.687.743		41.589.880		97.863		62.369			
5.	Park	2022.	13.084.774	144,1	10.966.175	122,1	2.118.599	2172,1	12.102.403	2155,5		
		2021.	9.080.373		8.982.838		97.535		97.535			
6.	Pokop	2022.	11.325.589	94,5	10.902.416	98,3	423.173	47,3	390.870	48,1		
		2021.	11.985.568		11.091.156		894.412		812.956			
7.	Tržnice i pijace	2022.	3.443.746	97,9	3.353.644	99,2	90.102	65,5	6.587	4,8		
		2021.	3.518.971		3.381.512		137.459		136.717			
8.	Vodostan	2022.	2.890.088	123,0	2.818.723	125,6	71.365	67,4	63.588	66,8		
		2021.	2.349.695		2.243.848		105.847		95.181			
9.	Komunalac	2022.	5.561.661	112,5	5.642.160	115,2					80.499	
		2021.	4.941.816		4.898.784		43.032		38.469			
10.	Trnovo	2022.	1.203.581	132,0	1.029.460	134,9	174.121	117,5	153.930	116,2		
		2021.	911.522		763.365		148.157		132.423			
Ukupno		2022.	359.754.729	122,6	368.991.957	123,4	7.295.977	94,5	6.265.040	91,1	16.533.205	124,4
		2021.	293.544.168		299.112.270		7.721.835		6.877.739		13.289.937	

Tabela 2. Ostvareni finansijski rezultati poslovanja KJKP-a i JKP-a struktura u %

R. br.	KJKP i JKP	Godina	Ukupni prihodi	Ukupni rashodi	Dobit u poslovanju	Neto dobit	Gubitak
1.	Vodovod i kanalizacija	2022.	16,2	20,3			99,5
		2021.	18,2	22,3			100,0
2.	Sarajevogas	2022.	39,7	38,7	1,1	1,2	
		2021.	35,0	33,9	15,7	17,7	
3.	Toplane	2022.	21,4	19,7	56,1	55,1	
		2021.	21,4	19,3	64,5	62,3	
4.	Rad	2022.	12,3	11,9	3,4	0,3	
		2021.	14,2	13,9	1,3	0,9	
5.	Park	2022.	3,6	3,0	29,0	33,6	
		2021.	3,1	3,0	1,3	1,4	
6.	Pokop	2022.	3,1	3,0	5,8	6,2	
		2021.	4,1	3,7	11,6	11,8	
7.	Tržnice i pijace	2022.	1,0	0,9	1,2	0,1	
		2021.	1,2	1,1	1,8	2,0	
8.	Vodostan	2022.	0,8	0,8	1,0	1,0	
		2021.	0,8	0,8	1,4	1,4	
9.	Komunalac	2022.	1,5	1,5			0,5
		2021.	1,7	1,6	0,6	0,6	
10.	Trnovo	2022.	0,3	0,3	2,4	2,5	
		2021.	0,3	0,3	1,9	1,9	
Ukupno		2022.	100,0	100,0	100,0	100,0	100,0
		2021.	100,0	100,0	100,0	100,0	100,0

Izvor podataka: Bilans uspjeha

Sarajevogas učestvuje u ukupnim prihodima svih preduzeća sa 39,7%, a u rashodima sa 38,7%. Dobit u poslovanju svih preduzeća najviše generišu Toplane sa 56,1% učešća. Gubitak je ostvaren u Vodovodu i kanalizaciji sa 99,5% učešća a Komunalac Hadžići sa 0,5%.

### 1.1. Prihodi

U strukturi ostvarenog ukupnog prihoda u 2022. godini, kantonalna javna komunalna preduzeća: Sarajevogas, Toplane, Vodovod i kanalizacija i Rad ostvarili su 89,6% ukupnih prihoda. Učešće pojedinih KJKP-a i JKP-a u ukupnom prihodu svih ovih preduzeća za 2022. i 2021. godinu dato je na Grafu 1.

Struktura prihoda po KJKP-a i JKP-a, u %

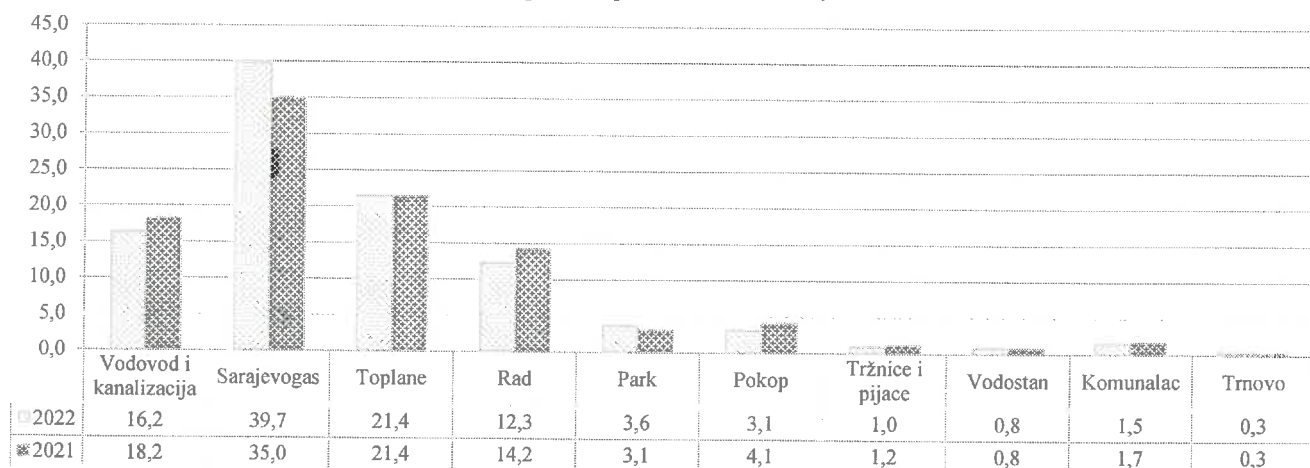

Graf 1.

Nominalna struktura ukupnih prihoda po preduzećima kao i indeks 2022/2021. daje se u Tabeli 3, a struktura formiranja ukupnih prihoda po preduzećima u % daje se u Tabeli 4.



Tabela 3. Ukupni prihodi KJKP-a i JKP-a nominalna struktura u KM

R. br.	KJKP i JKP	Godina	Prihodi od osnovne aktivnosti	Indeks 2022/2021	Prihodi od finansiranja	Indeks 2022/2021	Ostali prihodi	Indeks 2022/2021	Ukupni prihodi	Indeks 2022/2021
1.	Vodovod i kanalizacija	2022.	52.816.608	108,7	469.406	59,6	5.133.850	124,5	58.419.864	109,2
		2021.	48.585.182		788.191		4.123.149		53.496.522	
2.	Sarajevogas	2022.	141.693.992	138,3	11.825	100,3	1.057.497	354,1	142.763.314	139,0
		2021.	102.431.383		11.789		298.669		102.741.841	
3.	Toplane	2022.	67.334.343	117,6	186.516	349,4	9.373.691	170,0	76.894.550	122,4
		2021.	57.263.580		53.383		5.513.154		62.830.117	
4.	Rad	2022.	31.630.522	80,2	363.190	87,3	12.173.850	659,3	44.167.562	105,9
		2021.	39.425.533		415.788		1.846.422		41.687.743	
5.	Park	2022.	9.980.639	111,0	2.221	34,5	3.101.914	3704,1	13.084.774	144,1
		2021.	8.990.196		6.435		83.742		9.080.373	
6.	Pokop	2022.	8.865.434	74,1	23	27,1	2.460.132	9594,2	11.325.589	94,5
		2021.	11.959.841		85		25.642		11.985.568	
7.	Tržnice i pijace	2022.	3.436.026	101,0	1.133	53,6	6.587	5,7	3.443.746	97,9
		2021.	3.400.950		2.112		115.909		3.518.971	
8.	Vodostan	2022.	2.860.167	122,1			29.921	435,1	2.890.088	123,0
		2021.	2.342.818				6.877		2.349.695	
9.	Komunalac	2022.	5.506.634	113,7	513	41,1	54.514	57,0	5.561.661	112,5
		2021.	4.845.001		1.247		95.568		4.941.816	
10.	Trnovo	2022.	608.199	67,5	15	214,3	595.367	5943,0	1.203.581	132,0
		2021.	901.497		7		10.018		911.522	
	Ukupno	2022.	324.732.564	115,9	1.034.842	80,9	33.987.323	280,4	359.754.729	122,6
		2021.	280.145.981		1.279.037		12.119.150		293.544.168	

U odnosu na prošlu godinu, ukupni prihodi povećani su za 22,6%, prihodi od osnovne aktivnosti za 15,9%, ostali prihodi za 80,4% dok su prihodi od finansiranja smanjeni za 19,1%. Povećanje prihoda od osnovne aktivnosti imaju preduzeća: Vodovod i kanalizacija 8,7%, Sarajevogas 38,3%, Toplane 17,6%, Park 11,1%, Tržnice i pijace 1,0%, JKP Vodostan 22,1% i JKP Komunalac 113,7%. Posmatrajući prihode od finansiranja, do povećanja je došlo u preduzećima: Sarajevogas, Toplane i JKP Trnovo.

Tabela 4. Ukupni prihodi KJKP-a i JKP-a – struktura u %

R. br.	KJKP i JKP	Godina	Prihodi od osnovne aktivnosti	Prihodi od finansiranja	Ostali prihodi	Ukupni prihodi
1.	Vodovod i kanalizacija	2022.	90,4	0,8	8,8	100,0
		2021.	90,8	1,5	7,7	100,0
2.	Sarajevogas	2022.	99,3	0,0	0,7	100,0
		2021.	99,7	0,0	0,3	100,0
3.	Toplane	2022.	87,6	0,2	12,2	100,0
		2021.	91,1	0,1	8,8	100,0
4.	Rad	2022.	71,6	0,8	27,6	100,0
		2021.	94,6	1,0	4,4	100,0
5.	Park	2022.	76,3	0,0	23,7	100,0
		2021.	99,0	0,1	0,9	100,0
6.	Pokop	2022.	78,3	0,0	21,7	100,0
		2021.	99,8	0,0	0,2	100,0
7.	Tržnice i pijace	2022.	99,8	0,0	0,2	100,0
		2021.	96,6	0,1	3,3	100,0
8.	Vodostan	2022.	99,0	0,0	1,0	100,0
		2021.	99,7	0,0	0,3	100,0
9.	Komunalac	2022.	99,0	0,0	1,0	100,0
		2021.	98,0	0,0	1,9	100,0
10.	Trnovo	2022.	50,5	0,0	49,5	100,0
		2021.	98,9	0,0	1,1	100,0
	Ukupno	2022.	90,3	0,3	9,4	100,0
		2021.	95,4	0,4	4,1	100,0



Posmatrano po preduzećima struktura formiranja prihoda se razlikuje.

Učešće prihoda od osnovne aktivnosti najveće je u KJKP Tržnice i pijace 99,8% i KJKP Sarajevogas 99,3%, a najmanje u JKP Trnovo 50,5%.

Prihodi od finansiranja u strukturi prihoda su neznatani u svim KJKP-a i JKP-a.

Ukupna struktura prihoda svih KJKP-a i JKP-a za 2021. i 2022. godinu prikazana je na Grafu 2.

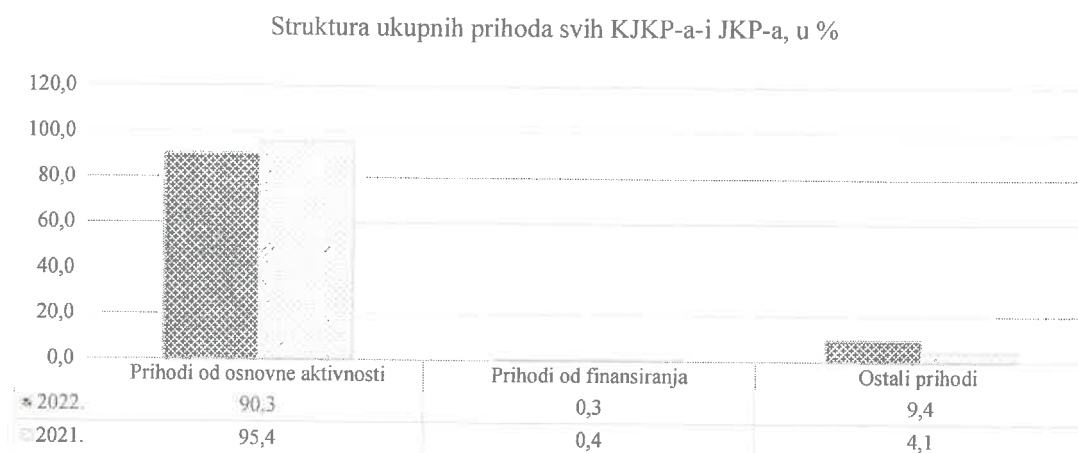

Graf 2.

U strukturi ukupnih prihoda, prihodi od osnovne aktivnosti su smanjeni na 90,3% učešća, ostali prihodi su povećani na 9,4%, a prihodi od finansiranja su smanjeni na 0,3% učešća.

## 1.2 Rashodi

U 2022. godini četiri kantonalna javna komunalna preduzeća: Sarajevogas, Toplane, Vodovod i kanalizacija i Rad ostvarili su preko 89,6% ukupnih rashoda KJKP-a i JKP-a. (Graf 3.)

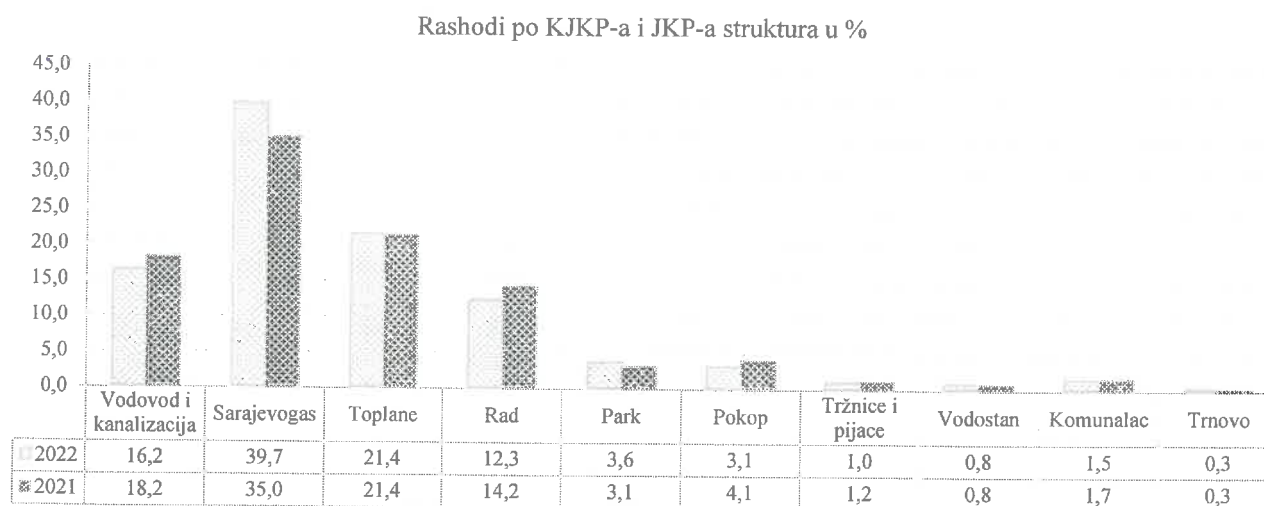

Graf 3.

U strukturi formiranja ukupnih rashoda KJKP-a i JKP-a dominantni su materijalni troškovi i usluge sa učešćem od 54,6% i sa amortizacijom od 10,6%, čine 65,2% troškova u ukupnim rashodima. Troškovi zaposlenih (bruto plaće, porezi i doprinosi na plaće i naknade plaća, te ostali troškovi zaposlenih) su smanjeni u odnosu na prethodnu godinu na 26,8% učešća u 2022. godini. (Graf 4.)

Ukupni rashodi svih KJKP-a i JKP, u %

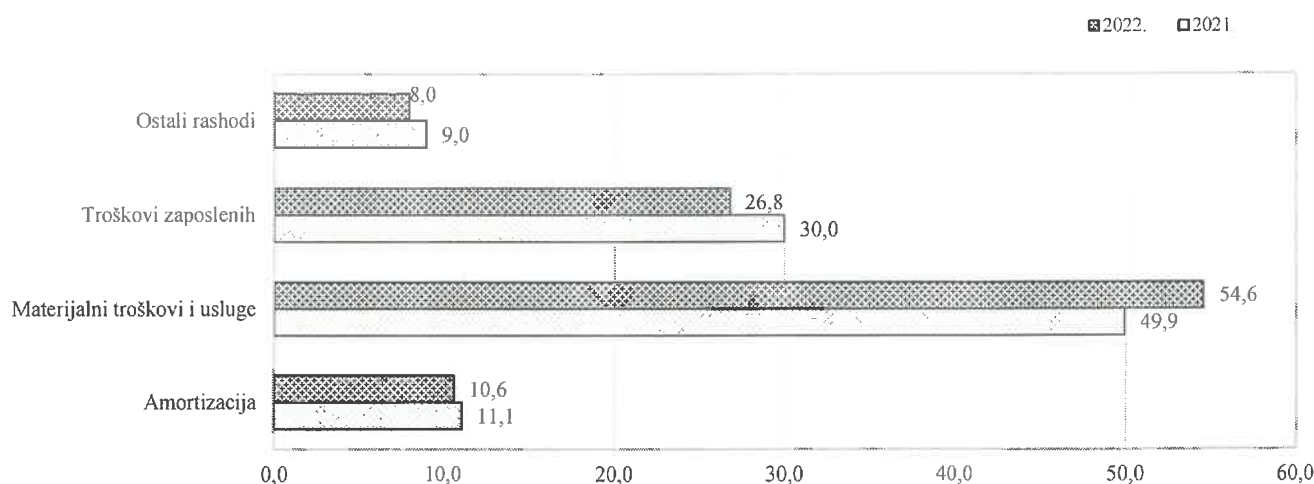

Graf 4.

Nominalna struktura ukupnih rashoda KJKP-a i JKP-a u odnosu na prethodnu godinu data je u Tabeli 5., a struktura ukupnih rashoda po KJKP-a i JKP-a u % data je u Tabeli 6.

Tabela 5. Ukupni rashodi KJKP-a i JKP-a- nominalna struktura u KM

R. br.	KJKP i JKP	Godina	Amortizacija	Indeks 2022 / 2021	Materijalni troškovi i usluge	Indeks 2022 / 2021	Troškovi zaposlenih	Indeks 2022 / 2021	Ostali rashodi	Indeks 2022 / 2021	Ukupni rashodi	Indeks 2022 / 2021
1.	Vodovod i kanalizacija	2022.	24.479.140	132,1	19.296.571	118,6	26.401.019	112,8	4.695.840	54,7	74.872.570	112,1
		2021.	18.535.798		16.264.141		23.399.138		8.587.382		66.786.459	
2.	Sarajevogas	2022.	5.959.972	97,9	119.243.833	145,6	12.667.649	110,7	4.814.052	231,6	142.685.506	140,5
		2021.	6.088.315		81.917.145		11.442.582		2.078.569		101.526.611	
3.	Toplane	2022.	2.630.366	103,1	50.406.208	140,4	11.313.440	105,9	8.455.038	97,1	72.805.052	125,9
		2021.	2.550.496		35.898.312		10.687.590		8.711.419		57.847.817	
4.	Rad	2022.	2.191.758	102,2	6.582.351	69,3	27.237.796	111,5	7.904.346	143,1	43.916.251	105,6
		2021.	2.143.943		9.501.034		24.423.082		5.521.821		41.589.880	
5.	Park	2022.	344.556	104,5	923.444	75,2	7.686.273	115,4	2.011.902	262,3	10.966.175	122,1
		2021.	329.627		1.227.831		6.658.482		766.898		8.982.838	
6.	Pokop	2022.	1.872.600	101,0	1.182.130	64,9	6.506.179	101,4	1.341.507	133,9	10.902.416	98,3
		2021.	1.853.171		1.822.044		6.414.164		1.001.777		11.091.156	
7.	Tržnice i pijace	2022.	217.009	96,6	453.102	86,3	2.577.216	101,4	106.317	116,8	3.353.644	99,2
		2021.	224.750		524.776		2.540.948		91.038		3.381.512	
8.	Vodostan	2022.	590.864	102,6	961.639	174,1	1.226.105	116,1	40.115	67,7	2.818.723	125,6
		2021.	575.836		552.450		1.056.292		59.270		2.243.848	
9.	Komunalac	2022.	733.935	97,0	2.103.743	143,5	2.734.060	107,6	70.722	52,4	5.642.160	115,2
		2021.	756.438		1.465.581		2.541.894		134.871		4.898.784	
10.	Trnovo	2022.	80.911	161,1	269.533	136,5	583.307	113,7	95.709	3502,0	1.029.460	134,9
		2021.	50.234		197.489		512.909		2.733		763.365	
Ukupno		2022.	39.101.111	118,1	201.422.554	134,8	98.933.044	110,3	29.535.548	109,6	368.991.957	123,4
		2021.	33.108.608		149.370.803		89.677.081		26.955.778		299.112.270	

Izvor podataka: Statistički aneks godišnjeg izvještaja za 2022. godinu (obrazac – Stat aneks)

U posmatranom periodu uočeno je povećanje materijalnih troškova i usluga za 34,8% na nivou svih KJKP-a i JKP-a. Do povećanja materijalnih troškova i usluga došlo je u preduzećima Vodovod i kanalizacija 18,6%, Sarajevogas 45,6%, Toplane 40,4%, Vodostan 74,1%, Komunalac 43,5% i Trnovo 36,5%, dok smanjenje bilježe ostala preduzeća.

Troškovi zaposlenih (plaće i naknade plaća neto, porezi i doprinosi iz plaća i naknada plaća) povećani su na nivou svih kantonalnih i javnih komunalnih preduzeća za 10,3%, kao i ostali rashodi za 9,6%, troškovi amortizacije 18,1%.

U strukturi ukupnih rashoda, kao što je istaknuto, značajno je učešće materijalnih troškova i usluga od 201.422.554 KM, što iznosi 54,6% ukupnog rashoda KJKP-a i JKP-a. Od ovih troškova, na sirovine, energiju i rezervne djelove odnosi se 185.233.593 KM odnosno 91,6%, a na troškove usluga 16.967.936 KM odnosno 8,4%.

Troškovi sirovina, energije i rezervnih djelova veći su za 40,2%, a troškovi usluga su smanjeni za 1,5% u odnosu na prethodnu godinu.

Ukupno učešće troškova zaposlenih u ukupnim rashodima iznosi više od jedne trećine. Posmatrajući ove troškove pojedinačno po KJKP-a i JKP-a uočava se da najmanje učešće troškova zaposlenih u rashodima imaju KJKP-a Sarajevogas 8,9% i Toplane 15,5%, a najveće učešće imaju: Tržnice i pijace 76,8%, Park 70,1%, Rad 62,0%, itd. (Tabela 6.)

Tabela 6. Ukupni rashodi KJKP-a i JKP-a-struktura %

R. br.	KJKP i JKP	Godina	Amortizacija	Materijalni troškovi i usluge	Troškovi zaposlenih	Ostali rashodi	Ukupni rashodi
1.	Vodovod i kanalizacija	2022.	32,7	25,8	35,3	6,3	100,0
		2021.	27,8	24,4	35,0	12,9	100,0
2.	Sarajevogas	2022.	4,2	83,6	8,9	3,4	100,0
		2021.	6,0	80,7	11,3	2,0	100,0
3.	Toplane	2022.	3,6	69,2	15,5	11,6	100,0
		2021.	4,4	62,1	18,5	15,1	100,0
4.	Rad	2022.	5,0	15,0	62,0	18,0	100,0
		2021.	5,2	22,8	58,7	13,3	100,0
5.	Park	2022.	3,1	8,4	70,1	18,3	100,0
		2021.	3,7	13,7	74,1	8,5	100,0
6.	Pokop	2022.	17,2	10,8	59,7	12,3	100,0
		2021.	16,7	16,4	57,8	9,0	100,0
7.	Tržnice i pijace	2022.	6,5	13,5	76,8	3,2	100,0
		2021.	6,6	15,5	75,1	2,7	100,0
8.	Vodostan	2022.	21,0	34,1	43,5	1,4	100,0
		2021.	25,7	24,6	47,1	2,6	100,0
9.	Komunalac	2022.	13,0	37,3	48,5	1,2	100,0
		2021.	15,4	29,9	51,9	2,8	100,0
10.	Trnovo	2022.	7,9	26,2	56,7	9,3	100,0
		2021.	6,6	25,9	67,2	0,4	100,0
	Ukupno	2022.	10,6	54,6	26,8	8,0	100,0
		2021.	11,1	49,9	30,0	9,0	100,0

Učešće troškova sirovina, energije i rezervnih djelova u ukupnim rashodima KJKP-a i JKP-a, s obzirom na karakter poslovanja najveće je u Sarajevogasu 83,3% i Toplanama 65,6%. (Kolona 10 .Tabela 7.)

Učešće troškova usluga u ukupnim rashodima KJKP-a i JKP-a, najveće je u KJKP Rad 10,4% i Tržnicama i pijacama 10,3% (Kolona 11. Tabela 7).

Tabela 7. Materijalni troškovi i usluge KJKP-a JKP-a-nominalna struktura u KM

R.br	KJKP i JKP	Godina	sir. energ. i rez. djelovi	Indeks 2022 2021	Usluge	Indeks 2022 2021	Ukupno	Indeks 2022 2021	Ukupni rashodi	3/9 u %	5/9 u %
	1	2	3	4	5	6	7	8	9	10	11
1.	Vodovod i kanalizacija	2022.	12.231.093	115,1	7.065.478	125,4	19.296.571	118,6	74.872.570	16,3	9,4
		2021.	10.627.995		5.636.146		16.264.141		66.786.459	15,9	8,4
2.	Sarajevogas	2022.	118.786.799	150,0	1.221.079	45,2	120.007.878	146,5	142.685.506	83,3	0,9
		2021.	79.215.258		2.701.887		81.917.145		101.526.611	78,0	2,7
3.	Toplane	2022.	47.736.696	140,6	2.669.512	137,4	50.406.208	140,4	72.805.052	65,6	3,7
		2021.	33.954.901		1.943.411		35.898.312		57.847.817	58,7	3,4
4.	Rad	2022.	2.027.779	45,1	4.554.572	91,1	6.582.351	69,3	43.916.251	4,6	10,4
		2021.	4.500.456		5.000.578		9.501.034		41.589.880	10,8	12,0
5.	Park	2022.	606.515	70,3	316.929	86,9	923.444	75,2	10.966.175	5,5	2,9
		2021.	862.998		364.833		1.227.831		8.982.838	9,6	4,1
6.	Pokop	2022.	1.122.133	91,0	59.997	10,2	1.182.130	64,9	10.902.416	10,3	0,6
		2021.	1.233.245		588.799		1.822.044		11.091.156	11,1	5,3
7.	Tržnice i pijace	2022.	106.301	70,7	346.801	92,6	453.102	86,3	3.353.644	3,2	10,3
		2021.	150.364		374.412		524.776		3.381.512	4,4	11,1
8.	Vodostan	2022.	748.930	221,6	227.619	106,1	976.549	176,8	2.818.723	26,6	8,1
		2021.	338.001		214.449		552.450		2.243.848	15,1	9,6
9.	Komunalac	2022.	1.678.973	145,9	424.770	135,0	2.103.743	143,5	5.642.160	29,8	7,5
		2021.	1.150.890		314.691		1.465.581		4.898.784	23,5	6,4
10	Trnovo	2022.	188.374	161,0	81.179	100,9	269.553	136,5	1.029.460	18,3	7,9
		2021.	117.016		80.473		197.489		763.365	15,3	10,5
	Ukupno	2022.	185.233.593	140,2	16.967.936	98,5	202.201.529	135,4	368.991.957	50,2	4,6
		2021.	132.151.124		17.219.679		149.370.803		299.112.270	44,2	5,8

### 1.3. Dobit

U 2022. godini ostvarena je dobit u iznosu od 7.295.977 i manja je za 5,5% u odnosu na 2021. godinu. Neto dobit u 2022. godini ostvarena je u iznosu od 6.265.040 KM i manja je za 8,9% u odnosu na 2021. godinu. U 2022. godini, dobit i neto dobit u poslovanju su ostvarila većina preduzeća osim preduzeća Vodovoda i kanalizacije i preduzeća Komunalac (Graf 5).

Dobit i neto dobit u poslovanju po KJKP-a i JKP-a-struktura u %

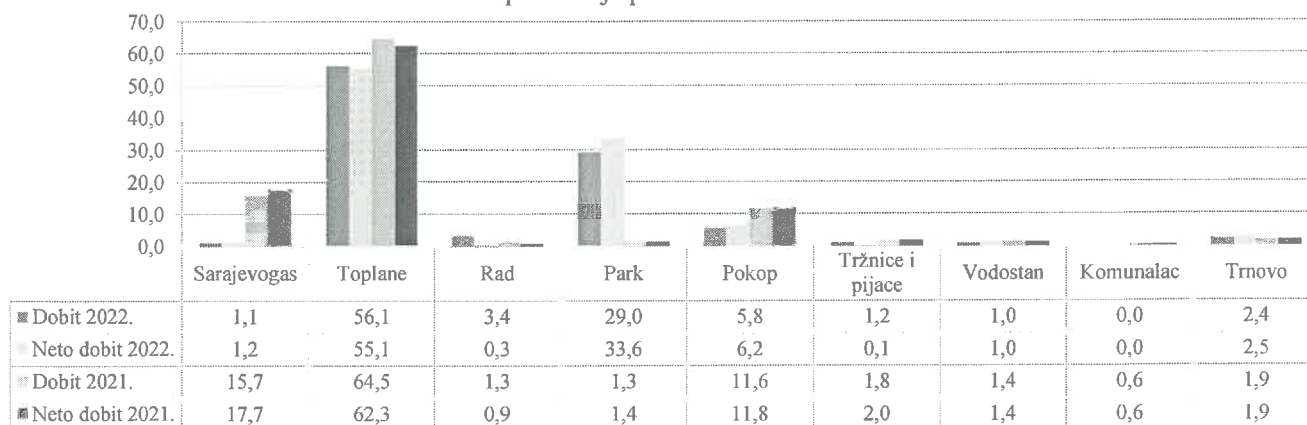

Graf 5.



**KJKP "Sarajevogas" d.o.o. Sarajevo** je u 2022. godini ostvarilo pozitivan finansijski rezultat i dobit u iznosu od 399.256 KM, odnosno dobiti u iznosu od 77.808 KM, sa uračunatim negativnim kursnim razlikama u iznosu od 321.447 KM, što je smanjenje u odnosu na prethodnu godinu kada je ostvarena dobit iznosila 1.215.230 KM. Uspješno su ostvareni svi planirani poslovni ciljevi i zadaci, koji su doveli do pozitivnog finansijskog rezultata.

Izveštajnu 2022. godinu obilježili su poremećaji na globalnim tržištima (nestabilnost tržišta, opšti rast cijena i inflacija), koji su uzrokovani ratom u Ukrajini, odredili su nastavak poslovanja u složenim, turbulentnim uslovima sa povećanim rizikom neizvjesnosti, ali i složenim ekonomsko-političkim odnosima, koji su se u određenoj mjeri odražavali i na gasnu privredu u zemlji i regionu.

U skladu sa navedenim, neočekivanim okolnostima, desio se neočekivani cjenovni šok tj. nabavna cijena gasa se užurbano mijenjala/povećavala početkom svakog kvartala u 2022. godini, što je s druge strane značajno snižavalo cjenovnu pristupačnost prirodnog gasa. Opšta nesigurnost i povremena ograničenost u snabdijevanju bio je osnovni razlog za česti porast cijene prirodnog gasa.

Pored navedenih opštih tj. globalnih faktora, specifičnost prethodne sezone grijanja i neposrednog perioda prije su i drugi faktori na koje Preduzeće nije moglo uticati i to:

- prelazak dobavljača gasa na "Turski tok" od 01.04.2022. godine, usljed čega je Sarajevogas bio suočen sa novim okolnostima u snabdijevanju prirodnim gasom, odnosno prvi put su ograničene maksimalne dnevne količine gasa koje mogu biti isporučene Federaciji BiH, odnosno Sarajevogasu kao najvećem potrošaču. Ova promjena je bila izuzetno izazovna za poslovanje Sarajevogasa, ali je uspješno prevaziđena.
- veoma visoke temperature zraka, nekarakteristične za sezonu grijanja u Kantonu Sarajevo, a koje svakako imaju uticaj na realiziranu isporuku prirodnog gasa od 141.653.663 Sm<sup>3</sup> u 2022. godini, a time i na poslovanje Preduzeća
- vanredni radovi dobavljača gasa na prijemnoj stanici u Zvorniku, u decembru 2022. godine i drugo.

Bez obzira na sve navedeno, uspješno je osigurana uredna isporuka prirodnog gasa, kao i sve funkcije održavanja, upravljanja i kontrole kompletnog gasnog i poslovno tehničkog sistema. Ovo je bilo moguće, samo zahvaljujući izuzetno dobroj pripremi u ovome segmentu, još prije početka sezone grijanja 2022/2023. godina, kada su izvršene temeljite analize i projekcije za eventualne krizne situacije snabdijevanja prirodnim gasom, gdje su organi upravljanja Sarajevogasa sa iskusnim i dobro obučanim kadrovskim potencijalima pokrenuli niz aktivnosti u cilju prevazilaženja i smanjenja uticaja eventualnih poremećaja u snabdijevanju prirodnim gasom. O svemu ovome blagovremeno je upoznato resorno ministarstvo i Vlada Kantona Sarajevo, a u cilju unaprjeđenja koordinacije aktivnosti svih učesnika u lancu snabdijevanja i isporuke prirodnog gasa i poduzimanju odgovarajućih mjera. Takođe, kao mjere prilagođavanja i odgovora na navedene probleme, intenzivirane su aktivnosti na iznalaženju mogućnosti:

- dodatne diversifikacije izvora i pravaca snabdijevanja prirodnim gasom i
- daljnjeg poboljšanja energetske učinkovitosti.

Na osnovu praćenja navedenih okolnosti i detaljne analize ostvarenih rezultata u periodu januar - septembar 2022. godine, Uprava Preduzeća je pristupila revidiranju i usaglašavanju važećeg Plana poslovanja, radi njegovog prilagođavanja novim okolnostima i potrebama poslovanja, te sačinjavanju Rebalansa Plana poslovanja za 2022. godinu. Dakle, iznova su preispitani i raspoređeni poslovni prioriteti, akceptirajući sve prepoznate rizike, koji su se periodično odražavali kroz varijabilnost cijena roba, radova i usluga na tržištu neophodnih za obavljanje povjerene djelatnosti.

U segmentu zaštite na radu u toku 2022. godine provedene su sve planske obaveze u skladu sa odredbama Zakona o zaštiti na radu i odredbama pripadajućih pravilnika, u pogledu kontrole i staranja o provođenju mjera zaštite na radu. Provedene su aktivnosti na realizaciji novih obaveza iz oblasti zaštite na radu koje su propisane novim Zakonom o zaštiti na radu, koji je na snagu stupio u mjesecu novembru 2021. godine, čime je Sarajevogas u 2022. godini krenuo u restruktuiranje segmenta zaštite na radu.

Dakle navedeni rizici i problemi koji se javljaju tokom poslovanja su još uvijek kontrolabilni i pogodni za rješavanje, te je Preduzeće u 2022. godini velikim i istrajnim zalaganjem, kao i pravovremenim

reagovanjem i prilagođavanjem promjenama u pripadajućem okruženju, organa upravljanja i svih radnika ostvarilo pozitivan finansijski rezultat.

**KJKP "Toplane" d.o.o. Sarajevo** u periodu od 01.01.-31.12.2022. godine, je ostvarilo neto dobit u iznosu od 3.451.381 KM i manja je u odnosu na 2021. godinu.

Po Izvještaju o poslovanju za 2022. godinu, nepokriveni gubici u poslovanju iskazani su na dan 30.06.2022, godine u iznosu od 88.714.545 KM, sastoje se od:

<b><u>gubitak iznad visine kapitala iznosi:</u></b>	<b><u>66.128.683 KM</u></b>
- dio gubitka iz 2008. godine	24.615.886 KM
- dio gubitka iz 2009. godine	16.677.412 KM
- dio gubitka iz 2010. godine	7.571.446 KM
- dio gubitka iz 2011. godine	11.515.259 KM
- dio gubitka iz 2012. godine	5.748.680 KM

<b><u>gubitak do visine kapitala iznosi:</u></b>	<b><u>26.872.720 KM</u></b>
- gubitak ranijih godina (dio gubitka iz 2012. godine)	1.500.736 KM
- gubitak ranijih godina (dio gubitka iz 2013.godine)	13.154.175 KM
- gubitak ranijih godina (dio gubitka iz 2014.godine)	2.598.440 KM
- gubitak ranijih godina (gubitak iz 2015.godine)	9.619.370 KM

U prethodnim godinama, do 2016. godine, cijena usluga centralnog grijanja se nije korigovala shodno porastu cijene prirodnog gasa, što je dalje imalo za posljedicu da su se akumulirali značajni gubici poslovanja. Nastali gubici se nisu u potpunosti pokrivali, shodno Zakonu o komunalnoj djelatnosti, zbog čega Preduzeće nije bilo u mogućnosti da redovno izmiruje obaveze za isporučeni prirodni gas prema dobavljaču (Sarajevogasu).

Od početka 2016.godine Preduzeće uspješno izmiruje sve tekuće obaveze za isporučeni prirodni gas prema Sarajevogasu, s kojim je 28.02.2017. godine potpisan Ugovor o reprogramu obaveza kojim je dogovoreno da akumulirane obaveze izmire u dugoročnom periodu ( u narednih 77 godina).

Preuzimanje obaveze vraćanja duga uslovljeno je primjenom Tarifnog sistema KJKP "Toplane-Sarajevo" d.o.o. Sarajevo, što podrazumijeva da se u slučaju promjene cijene prirodnog gasa, visine tarifnih stavova moraju usklađivati sa Tarifnim sistemom KJKP "Toplane-Sarajevo" d.o.o. Sarajevo, u protivnom KJKP "Toplane-Sarajevo" d.o.o. Sarajevo neće moći iz tekućih priliva od kupaca za usluge centralnog grijanja izmirivati ugovoreni iznos godišnje rate (Član 7 i 8 Ugovora).

Od potpisivanja Reprograma sve obaveze prema Sarajevogasu su uredno izmirivane, a ukupan dug po osnovu Reprograma je smanjen za 13,1 milion.

KJKP "Toplane-Sarajevo" d.o.o. Sarajevo u svom poslovanju i dalje iskazuju gubitak ranijih perioda, koji na dan 31.12.2022. godine iznosi 88,71 milion KM, a koji je rezultat neprovođenja odluka Skupštine preduzeća.

Na osnovu Odluke Skupštine Preduzeća broj: 00-10-03/22 od 23.05.2022.godine je izvršen raspored dobiti ostvarene u 2021. godini u iznosu od 4.286.859 KM, na ime pokrića gubitka iz ranijih godina.

U izvještajnom periodu, Osnivač nije izvršio pokriće gubitka u poslovanju kako je naloženo Odlukom Skupštine preduzeća broj:00-10-02/22 od 23.05.2022. godine.

Zaključkom broj: 02-05-22741-1/19 od 10.06.2019. godine Vlada KS je predložila dugoročne mjere od kojih je jedna da će se u narednom period razmatrati "Plan restrukturiranja KJKP "Toplane-Sarajevo"d.o.o. Sarajevo sa eventualnim prijedlogom za dokapitalizaciju Preduzeća u skladu sa finansijskim mogućnostima Kantona Sarajevo kao osnivača, na način da se, a u skladu sa raspoloživim finansijskim mogućnostima, u narednih 20 godina izvrši postepena dokapitalizacija s ciljem pokrivanja akumuliranog gubitka KJKP Toplane-Sarajevo d.o.o. Sarajevo.

**JKP „Trnovo“, d.o.o.** je u 2022. godini ostvarilo dobit od 174.121 KM, i manja je u odnosu na prethodnu godinu. Ukupni prihodi ovog preduzeća iznose 1.203.581 KM, a rashodi 1.029.460 KM. Tokom 2022. godine, iz Budžeta Kantona Sarajevo, kroz redovne tekuće transfere Ministarstva komunalne privrede, infrastrukture, prostornog uređenja, građenja i zaštite okoliša doznačena su sredstva u ukupnom iznosu od 200.000 KM.

**KJKP „Rad“ d.o.o. Sarajevo** je na dan 31.12.2022. godine ostvarilo dobit od 251.311 KM i povećana je za oko 2,5 puta u odnosu na ostvarenje iz 2021. godini. U Izvještaju o poslovanju za 2022. godinu preduzeće je poslovalo pozitivno i do sada je uspješno udovoljavalo sve većim zahtjevima kako osnivača tako i građana.

Poblemi s kojim se već godinama Preduzeće susreće su:

Deplasirana cijena usluga koja ne obezbjeđuje mogućnost proste reprodukcije, a kamoli proširenu reprodukciju i mogućnost izvršenja sve većih zahtjeva za većim obimom i kvalitetom usluga. To se posebno odnosi na cijenu odvoza otpadaka za fizička lica koja je utvrđena davne 1997. godine.

Izražen problem preduzeća predstavlja nemogućnost naplate izvršenih usluga od strane korisnika istih i pravnih i fizičkih lica. Preduzeće na dan 31.12.2021. godine ima ukupno nenaplaćenih potraživanja od kupaca iz 2021. godine u iznosu od 7.471.179 KM.

- na dan 31.12.2022. godine ukupna potraživanja iznosila su 9.361.930 KM,
- nedostatak obrtnih sredstava zbog neekonomске cijene usluga,
- prosječna starost i heterogenost voznog parka i mehanizacije,
- nepostojanje verifikovanih servisa za isporučenu opremu u Sarajevi ili BiH,
- neodgovarajuća postprodajna podrška od strane isporučiooca opreme,
- nedostatak kontinuiranih obuka osoblja,
- velika potrošnja energenata,

**KJKP „Park“ d.o.o Sarajevo** ostvarilo je dobit u iznosu od 2.118.599 KM u 2022. godini, što je povećanje u odnosu na prethodnu godinu za oko 20 puta.

Preduzeće je u poslovnu sezonu 2022. godine ušlo spremnije, planski i strateški, što je u konačnici rezultiralo izuzetnim rezultatima i izvršenim aktivnostima koje je ovo preduzeće realizovalo u posmatranom periodu. Sama činjenica da je prema Finansijskom izvještaju o poslovanju za 2022. godinu preduzeće „Park“ ostvarilo pozitivan rezultat u ukupnom iznosu od 2.102.403, govori o izvanrednom iskoraku i rezultatu, uzimajući u obzir da je ovo preduzeće u posljednjih više od 10 godina poslovalo sa gubitkom ili se rezultat mjerio u desetinama hiljada KM.

**KJKP Tržnice i pijace d.o.o. Sarajevo** ostvarilo je dobit u 2022. godini u iznosu 90.102 KM, što je manje u odnosu na prethodnu godinu za 34,5%, kad je dobit iznosila 137.459 KM.

Iz Budžeta Kantona Sarajevo doznačena sredstva u 2022. godini iznose 100.000 KM.

Na uspješnost poslovanja preduzeća i izvršenje planiranih zadataka u 2022. godini, najveći uticaj imaju pojedini interni faktori: organizacija, struktura i veličina stalnih sredstava, struktura ljudskih resursa, finansijska snaga preduzeća i drugo. Uprava preduzeća je ove rizike blagovremeno i uspješno kontrolisala.

Najznačajniji eksterni rizici kod izvršenja planiranih ciljeva u 2022. godini, na koje Uprava, kao i nadzorni odbori i Skupština preduzeća nisu imali uticaja su:

- Opća privredna, ekonomsko-socijalna i zdravstvena situacija kao posljedica svjetske krize zbog rata u Ukrajini,

- Nelegalna konkurencija (“divlja prodaja”),
- Nelojalna konkurencija (privatne tržnice-pijace i tržni centri),
- Rizik masovnijeg odustajanja zakupaca zbog zakonske regulative,
- Neriješena imovina na kojoj Preduzeće obavlja svoju djelatnost,
- Ishod sudskog postupka po tužbama o utvrđivanju prava vlasništva na dionice,
- Ekonomsko-socijalno stanje i kupovna moć građana

**KJKP Pokop d.o.o. Sarajevo** je u periodu 01.01. do 31.12.2022. godine poslovalo pozitivno i ostvarilo dobit u iznosu od 423.173 KM, a poslije iskazanog poreza na dobit od 32.303 KM, neto dobit za 2022. godinu iznosi 390.870 KM.

U predmetnoj analizi potrebno je uzeti u obzir i dodatne objektivne okolnosti koje usložnjavaju kompletnu problematiku proširenja groblja Vlakovo. To se prije svega odnosi na sljedeće:

- otkup, te uređenje novootkupljenog zemljišta i izgradnja pratećih objekata u potpunosti zavise od kapitalnih investicija,
- ukupne aktivnosti na rješavanju imovinsko-pravnih odnosa za kompletan obuhvat groblja Vlakovo ne zavise isključivo od preduzeća
- neriješeni imovinsko-pravni odnosi između suvlasnika koji raspolažu značajnim površinama zemljišta,
- nespремnost za prodaju pojedinih vlasnika,
- općeniti rast cijena po Kojima se parcele nude,
- evidentan rast cijena svih redova potrebnih za privođenje namjeni otkupljenih parcela ( geotehnički radovi, radovi na pripremi i privođenju krajnjoj namjeni),
- realizacija infrastrukturnih objekata odvija se uz određene administrativne opstrukcije i barijere, što se posebno odnosi na izgradnju krematorija i parkinga za potpuno funkcioniranje groblja Vlakovo, što su nulti prioriteti,

Enorman rast cijena zabilježen od početka godine, uz istovremenu potrebu poštivanja svih odredbi Zakona o javnim nabavkama, negativno se reflektovala na tok realizacije usvojenog Plana javnih nabavki za 2022. godinu. U više navrata raspisani natječaji po različitim procedurama javnih nabavki su poništavani zbog nezainteresovanosti dobavljača da u uslovima rasta cijena nude robe za koje bi se potpisali obavezujući ugovori. Ovaj problem nije akutan obzirom da je pravodobnom reakcijom na impulse sa tržišta vođena vrlo ozbiljna politika nabavki, te su procedure za najvažnije robe završene potpisivanjem ugovora.

**JKP „Vodostan“, d.o.o. Ilijaš** u 2022. godini ostvarilo je dobit od 71.365 KM i manja je u odnosu na prethodnu godinu za 32,6%. Neto dobit preduzeća iznosi 63.588 KM.

Tehnički gubici (stvarni gubici) na gradskom vodovodu u 2022. godini iznose 32,01 %.

Preduzeće se suočava sa nizom regulatornih, pravnih, finansijskih i operativnih rizika kao što su:

- gubici vode na distributivnoj i razvodnoj mreži, zbog lošeg kvaliteta i starosti vodovodne mreže;
- gubici vode koji se ne fakturišu ( potrošnja preko hidranata, fontana, javnih česmi, izmjerena a ne fakturisana potrošnja vode u zgradama kolektivnog stanovanja...);
- gubici vode na dijelovima mreže koji su u nadležnosti upravitelja (hidrantske mreže stambenih objekata kolektivnog stanovanja, mreže koje prolaze kroz podrumne i zidove objekata kod kojih je vodomjer smješten u podrumskim prostorijama i sl...);
- gubici vode nastali usljed kvarova zbog izvođenja raznih radova u blizini instalacija ;
- gubici vode usljed nepropisnog korištenja vode ( ilegalni priključci, ogranci, česme koje nisu spojene preko vodomjera i sl...);
- ostali gubici.



- samoinicijativna izgradnja i priključenje na Vodovod i kanalizaciju od strane nelegalnih korisnika;
- nepostojanje ili primjena pravnih mehanizama ili odgovornosti za utvrđivanje i kažnjavanje nelegalnih korisnika;
- korištenje dvojnih sistema vodosnabdijevanja (iz javnog i lokalnog vodovoda);
- nedozvoljavanje aktivnosti u zonama sanitarne zaštite;
- priključenje na vodovodni sistem prije adekvatne odvodnje otpadnih voda;
- sporost i neefikasnost u rješavanju predmeta pred Sudovima kod naplate potraživanja za komunalne usluge i dr.

Radi otklanjanja problema i poboljšanja efikasnosti vodovodnog sistema, potrebno je :

- nastaviti kontinuirano investiranje u kapitalne projekte vodovodnog sistema ;
- vršiti stalnu kontrolu stanja mreže, identifikaciju i opravke kvarova na istoj radi smanjenja gubitaka vode;
- vršiti ugradnju i zamjenu mjernih uređaja korisnicima;
- kontinuirano voditi aktivnosti na identifikaciji ilegalnih priključaka i nekontrolisane potrošnje;
- poboljšati saradnju sa komunalnom inspekcijom i pronaći način sankcionisanja za prekršioce koji izvedu radnje suprotne postojećim zakonskim propisima;
- povećati saradnju sa predstavnicima mjesnih zajednica na uočavanju i blagovremenom spriječavanju nedozvoljenih radnji od strane pojedinaca.

#### 1.4. Gubitak

Ostvareni gubitak u 2022. godini u svim JKP-a i KJKP-a iznosi 16.533.205 KM i u odnosu na 2021. godinu veći je za 24,4%. Gubitak se odnosi na dva preduzeća, Vodovod i kanalizacija i Komunalac Hadžići, dok ostala preduzeća nisu poslovala sa gubitkom.

**KJKP "Vodovod i kanalizacija", d.o.o. Sarajevo** ostvarilo je na dan 31.12.2022. godine gubitak od 16.452.706 KM, koji je veći za 3.162.769 KM ili 23,8% u odnosu na gubitak prethodne godine.

Problemi u poslovanju u 2022. godini su sljedeći:

- nepokrivenost rashoda prihodima;
- starost vodovodne mreže;
- kontinuirani gubici u sistemu zbog kvarova;
- značajne količine nefakturisane vode,
- znatan dio sistema i dalje čine azbest-cementni i PVC cjevovodi koji dugotrajnim korištenjem postaju statički nestabilni;
- kanalizaciona mreža neodgovarajućih profila u odnosu na potrebe;
- visoki troškovi poslovanja zbog iznosa obračunate amortizacije;
- ograničena mogućnost financiranja investicija iz vlastitih izvora;
- broj zaposlenih nije usklađen sa potrebama poslovanja uslijed manjka stručnih i kvalificiranih kadrova (što je posljedica odlaska radnika u penziju);
- tužbeni zahtjevi radnika vezano za primjenu Kolektivnog ugovora;
- nedostatak obrtnih sredstava zbog neekonomskih cijena usluga za redovno poslovanje;
- neplaćanje pruženih usluga vodosnabdijevanja i odvodnje otpadnih voda;
- bespravna stambena izgradnja predstavlja opasnost po sanitarno-tehnološki status izvorišta vode za piće, kao i bespravno priključenje na vodovodni i kanalizacioni sistem.
- Administrativni problemi i zakonska regulativa (duga procedura nabavke roba i usluga, neriješeni imovinsko-pravni odnosi na mjestima gradnje mreže i objekata, procedura pribavljanja odobrenja za prokopavanje javnih površina, duga procedura rješavanja utuženih potraživanja za vodu na sudu) mogu biti faktor neispunjavanja ciljeva u predviđenom roku,
- nedovoljna svijest ljudi o ograničenim resursima vode kao i troškovima njene proizvodnje;

- otežana mogućnost isključenja iz napajanja vodom domaćinstava u zgradama kolektivnog stanovanja;
- preduzeće od kupaca potražuje velika sredstva za vodu i odvodnju, a postupak naplate usluga putem suda je dug.

Mjere za poboljšanje stanja su sljedeće:

- realizacija projekata koji će se finansirati iz kredita EBRD-a, planiranom dinamikom,
- smanjenje gubitka na vodovodnoj mreži (NRW projekat)
- povećanje energetske efikasnosti;
- intenziviranom opravkom kvarova kao i boljim upravljanjem sistemom zadržati postigniti nivo urednog vodosnabdijevanja,
- održati hemijsko - bakteriološku ispravnost vode za piće,
- poboljšati uslove vodosnabdijevanja povećanjem njegove funkcionalnosti sanacijom postojeće mreže, opremanjem mjerno-regulacionom opremom, te neophodnim nabavkama zamjenskih pumpnih agregata i druge opreme, kao i sredstava rada,
- upravljati postrojenjem za tretman otpadnih voda (PPOV) Butila u cilju kontinuiranog sekundarnog prečišćavanja urbanih otpadnih voda Grada Sarajeva u skladu sa zakonskom regulativom;
- poduzeti aktivnosti na obezbjeđenju finansijskih sredstava neophodnih za rad PPOV Butila kao i za tretman i zbrinjavanje mulja.
- raditi na poboljšanju uslova odvodnje fekalnih i oborinskih voda zamjenom postojeće kanalizacione mreže, te povećanje njene funkcionalnosti putem razdvajanja mješovitih kanala i izrade separate kanalizacione mreže,
- dalje unaprijediti sistem kvaliteta prema standardu ISO 9001 i 17025, i 17020.
- obezbjediti funkcionisanje (održavanje i razvoj) informacionog sistema Preduzeća.
- naplaćivati potraživanje za vodu intenziviranjem aktivnosti na isključenju potrošača koji imaju dugovanje za usluge vodosnabdijevanja i odvodnje otpadnih voda.
- isključivati potrošače iz sistema snabdijevanja vodom ukoliko se potrošnja vode ne odvija u skladu sa Uredbom o opštim uslovima za snabdijevanje vodom za piće, obradu i odvođenje otpadnih i atmosferskih voda, ka oi drugim aktima Preduzeća.
- povećanje broja korisnika priključenih na vodovodnu mrežu (smanjenje bezpravnih korisnika)

Program sanacije gubitka:

Preduzeće posluje sa gubitkom u cijelom periodu nakon rata. Osnovni razlog je u činjenici da se utvrđenom cijenom vode i odvodnje ne mogu izmiriti opravdani troškovi poslovanja.

Za razliku od drugih komunalnih preduzeća u Kantonu Sarajevo, preduzeće upravlja imovinom velike vrijednosti, te je i iznos obračunate amortizacije veliki. Sve dok se i ovaj rashod u cijelosti ne uključi u cijenu vode i odvodnje, preduzeće će poslovati sa gubitkom (u 2022. godini obračunata amortizacija iznosi 24.479.091 KM, a iskazani gubitak 16.452.706 KM).

Stabilno poslovanje može obezbjediti samo realno utvrđena cijena usluga. Potrebno je da se utvrdi posebna cijena vode i odvodnje za potrošače koji su u stanju socijalne potrebe, a za sve ostale da se primjenjuje ekonomska cijena.

Ukoliko se ne bude primjenjivala ekonomska cijena tada je neophodno primjeniti član 22. Zakona o komunalnoj djelatnosti, kojim je regulisano da će se rad komunalnih preduzeća finansirati i iz Budžeta Kantona Sarajevo.

**JKP Komunalac“ d.o.o. Hadžići** u toku 2022. godine ostvarilo je gubitak u iznosu 80.499 KM, dok je u istom periodu 2021. godine Preduzeće poslovalo sa dobiti od 38.469 KM.

Odnosom prihoda i rashoda utvrđeni poslovni rezultat je gubitak u iznosu 80.499. dok je u istom periodu 2021. godine rezultat bila dobit u iznosu 43.031 KM. Ostvareni rezultat je direktna posljedica inflatornih kretanja u toku 2022. godine, što se naročito odnosi na povećanje cijena vodovodnog i građevinskog materijala, zatim goriva, energenata i rezervnih dijelova, a tako i svih usluga posebno za održavanje vozila, opreme i radnih mašina, bankarskih usluga i sl.

Cijene usluga koje pruža Preduzeće nisu mogle biti povećane zbog prethodno preuzetih obaveza po sporazumima sa Osnivačem i zbog ograničenja Zakona o javnim nabavkama BiH, a nadležnost nad korekcijom cijena komunalnih usluga ima Općinsko vijeće Hadžići.

Inflacija se posebno odrazila na standard svih građana a tako i na standard radnika Preduzeća gdje su plate radnika već duže vremena nepromijenjene i konstantna prijetnja je odlazak stručnih i kvalifikovanih radnika zbog niskih primanja u odnosu na životni standard. Zbog navedenih razloga izvršena je korekcija cijena sata rada koja je povećana za 7%, a iskorištena je i prilika da se isplati neoporezivi iznos naknade po Uredbi Vlade FBiH o pomoći stanovništvu usljed rasta indeksa potrošačkih cijena, a koja se odnosila na isplatu jednokratne pomoći.

Pored svega navedenog preduzeće je uspjelo očuvati visok stepen likvidnosti tako da nema dospjelih a neizmirenih obaveza ni po jednom osnovu, sve zakonom propisane obaveze su ispoštovane tako da u tom smislu ni na koji način nije ugroženo poslovanje i finansijska stabilnost preduzeća.

## 2. Cijene komunalnih usluga

Cijene komunalnih usluga utiču na ostvareni finansijski rezultat. Kod kalkulacije cijena uzeti su u obzir troškovi koji utiču na njeno formiranje.

Tabela 8. Pregled sadašnjih i predloženih cijena komunalnih usluga KJKP-a i JKP-a

R. br.	Kategorija potrošača	Jedinica mjere	Cijena u KM		Indeks	Napomena
			važeća	Prijedlog		
I	KJKP Vodovod i kanalizacija, d.o.o					
1.	Prosječna cijena vode iznosila je 1,71KM/m <sup>3</sup> izračunata je na osnovu podataka o fakturisanom prihodu od vode i odvodnje i fakturisanim m <sup>3</sup> vode					
II	KJKP Toplane, d.o.o.					
1.	Cijene su bez PDV-a . Cijene gasa su mijenjane 4 puta u toku 2022. godine, te je uzet prosjek.					
	Nabavna cijena gasa	KM/Sm <sup>2</sup>	0,891			
	Cijena distribucije gasa	KM/Sm <sup>2</sup>	0,080			
	Cijena gasa za Toplane	KM/Sm <sup>2</sup>	0,971			
III	KJKP Rad					
	Potrošač	KM/m <sup>2</sup>	0,11	0,18	64	
V	KJKP Sarajevogas					
	Kategorija	Nabavna	Cij.distribucije	Prodajna	Fakturna cijena, sa PDV-om	
1	Velika privreda	0,665	0,250	0,915	1,071	
2	KJKP Toplane	0,665	0,080	0,745	0,872	
3	Mala privreda	0,665	0,260	0,925	1,082	
4	Domaćinstva	0,665	0,080	0,745	0,872	
5	Poseban kupac	0,665	0,040	0,705	0,825	

Kod prijedloga formiranja cijena potrošnje vode svako preduzeće ima svoje specifičnosti.

### KJKP Toplane d.o.o Sarajevo

Iako je tarifnim sistemom preduzeća utvrđena metodologija utvrđivanja iznosa tarifnih stavova za proizvodnju i isporuku toplotne energije, i dalje postoji rizik da promjenu cijene energenata za proizvodnju toplotne energije ne prati promjena iznosa tarifnih stavova za proizvodnju i isporuku toplotne energije. Nepostojanje regulatora koji bi osiguravao transparentan i nediskriminacioni položaj svih učesnika na tržištu toplotne energije dodatno usložnjava gore navedeni rizik.

U izvještajnom periodu visine tarifnih stavova nisu se mijenjale, a utvrđene su Odlukom Vlade Kantona Sarajevo br. 02-05-36756-9/17 od 28.12.2017. godine, dok je došlo do promjene cijene gasa, iste se nisu mijenjale 4 godine, primjenjivane su sve do februara 2022.godine.

U posmatranom periodu cijena gasa se mijenjala četiri puta

Vlada FBiH je dala saglasnost na veleprodajnu cijenu prirodnog gasa za distributivna privredna društva na području FBiH, počevši od 01.01.2022.godine, koja je iznosila 0,665 KM/Sm<sup>3</sup>, bez uračunatog PDV-a, Veleprodajna cijena gasa je od 01.01.2022.godine povećana za 11%.

Vlada FBiH je dala saglasnost na veleprodajnu cijenu prirodnog gasa za distributivna privredna društva na području FBiH, počevši od 01.04.2022.godine, koja je iznosila 0,809 KM/Sm<sup>3</sup>, bez uračunatog PDV-a, Veleprodajna cijena gasa je od 01.04.2022.godine povećana za 21,7%.

Vlada FBiH je dala saglasnost na veleprodajnu cijenu prirodnog gasa za distributivna privredna društva na području FBiH, počevši od 01.07.2022.godine, koja je iznosila 0,998 KM/Sm<sup>3</sup>, bez uračunatog PDV-a, Veleprodajna cijena gasa je od 01.07.2022.godine povećana za 23,36%.

Vlada FBiH je dala saglasnost na veleprodajnu cijenu prirodnog gasa za distributivna privredna društva na području FBiH, počevši od 01.10.2022.godine, koja je iznosila 1,095 KM/Sm<sup>3</sup>, bez uračunatog PDV-a, Veleprodajna cijena gasa je od 01.10.2022.godine povećana za 9,70%.

Od oktobra 2021 godine veleprodajna cijena gasa je iznosila 0,485 KM/Sm<sup>3</sup> i od tada je povećana za ukupno 126,77% odnosno od oktobra 2021. godine do oktobra 2022.godine u pet navrata je povećana veleprodajna cijena gasa.

Cijene prirodnog gasa od 01.01.2022:

Nabavna cijena gasa:	0,665 KM/Sm <sup>3</sup>
Cijena distribucije gasa:	0,080 KM/Sm <sup>3</sup>
Cijena gasa za Toplane:	0,745 KM/Sm <sup>3</sup>

Po ispostavnom računu gasa za period januar-mart 2022., obračunata je subvencija od 0,09 KM/Sm<sup>3</sup>

Cijene prirodnog gasa od 01.04.2022:

Nabavna cijena gasa:	0,809 KM/Sm <sup>3</sup>
Cijena distribucije gasa:	0,080 KM/Sm <sup>3</sup>
Cijena gasa za Toplane:	0,889 KM/Sm <sup>3</sup>

Cijene prirodnog gasa od 01.07.2022:

Nabavna cijena gasa:	0,998 KM/Sm <sup>3</sup>
Cijena distribucije gasa:	0,080 KM/Sm <sup>3</sup>
Cijena gasa za Toplane:	1,078 KM/Sm <sup>3</sup>

Cijene prirodnog gasa od 01.10.2022:

Nabavna cijena gasa:	1,095 KM/Sm <sup>3</sup>
Cijena distribucije gasa:	0,080 KM/Sm <sup>3</sup>
Cijena gasa za Toplane:	1,175 KM/Sm <sup>3</sup>

Od 01.11.2021. do 01.10.2022 veleprodajna cijena gasa za KJKP Toplane-Sarajevo je povećana za 125,77% a cijene grijanja su tokom godine kumulativno povećane za ukupno 49,08%.



## **KJKP Sarajevogas d.o.o Sarajevo**

Prodajna cijena gasa sastoji se iz nabavne cijene gasa i cijene distribucije gasa. Nabavnu cijenu gasa utvrđuje "Energoinvest", a saglasnost na istu daje Vlada FBiH, što se objavljuje u Službenim novinama FBiH. Cijenu distribucije gasa utvrđuje Nadzorni odbor KJKP "Sarajevogasa" d.o.o. Sarajevo, a saglasnost na nivo cijene distribucije daje Vlada Kantona Sarajevo, što se objavljuje u Službenim novinama Kantona Sarajevo. Kada je u pitanju odgovor na prijedlog ekonomske cijene usluge, konstatuje se da postojeća cijena uz ostvareni nivo isporuke prirodnog gasa omogućava pozitivno poslovanje Preduzeća.

Dana, 08.07.2021. godine potpisan je ugovor između KJKP Sarajevogasa d.o.o. i Energoinvesta d.d. Sarajevo o snadbijevanju prirodnim gasom. Ugovor je potpisan na osnovu zaključka Vlade Federacije BiH o potrebi striktnog razdvajanja nadležnosti učesnika u poslovima sa gasom u skladu sa Uredbom o organizaciji i regulaciji sektora gasne privrede. BH-Gas je preuzeo ulogu transportera prirodnog gasa.

Posljednja iskazana cijena u 2022. godini važila je do 31.03.2023. godine. Nova (trenutno važeća) nabavna cijena gasa koja će se primjenjivati od 01.04.2023. godine je 0,866 KM/Sm<sup>3</sup>. Informacija o promjeni veleprodajne cijene prirodnog gasa u iznosu od 0,866 KM/Sm<sup>3</sup> je objavljena na službenoj stranici Vlade FBiH nakon održane 357. sjednice Vlade FBiH, dana 06.04.2023. godine, a koja će se primjenjivati od 01.04.2023. godine. Naime, Vlada FBiH je na prijedlog Federalnog ministarstva trgovine, dala saglasnost na veleprodajnu cijenu prirodnog gasa za distributivna privredna društva na području Federacije BiH, počevši od 01.04.2023. godine, koja iznosi 866 KM/1.000 Sm<sup>3</sup>, odnosno 0,866 KM/Sm<sup>3</sup>.

## **KJKP Vodovod i kanalizacija d.o.o. Sarajevo**

Uz podršku UNDP-a utvrđena je Metodologija utvrđivanja najniže osnovne cijene vodnih usluga u Federaciji BiH koja će stvoriti osnovne predušlove kojima se treba omogućiti otklanjanje postojećih prepoznatih nedostataka u radu komunalnih preduzeća u segmentu koji se odnosi na pružanje vodnih usluga te da pomogne da se pristup ovim uslugama osigura za svoje građane na održiv način u FBiH. Primjena Metodologije predstavlja ispunjavanje predušlova koje je neophodno za osiguranje dalje finansijske podrške međunarodnih razvojnih partnera u modernizaciji vodnih usluga u BiH. Metodologija je pripremljena s međunarodnim principima za oblasti vodnih usluga i okvirnom direktivom o vodama EU. Utvrđivanjem minimalne usluge vodnih usluga planira se ekonomsko regulisanje i dostizanje optimalnog upravljanja sektorom vodnih usluga kako bi se pripremila provedba vodno komunalnih direktiva EU i kapitalno investiranje u sektoru vodosnadbijevanja, odvodnje i prečišćavanja otpadnih voda, a sve uz poštivanje principa priuštivosti za stanovništvo.

Prosječna ostvarena cijena vode i odvodnje u 2022. godini iznosi 1,71 KM/m<sup>3</sup> vode, a izračunata je na osnovu podatka o fakturisanom prihodu od vode i odvodnje i fakturisanim m<sup>3</sup> vode.

Važno je istaknuti da u ovoj cijeni koja je u primjeni nisu uključeni svi troškovi u skladu s principom pokrivanja svih troškova, preciznije troškovi amortizacije, prečišćavanja otpadnih voda, PDV na PVN za korištenje voda i PDV na PVN za zaštitu voda, te troškovi otplate kredita EBRD-a.

Cijena kojom bi se pokrivali svi opravdani troškovi poslovanja iznosi 2,70 KM/m<sup>3</sup> što je za 58% više od ostvarene cijene. Nedostajući poslovni prihod od prodaje vode i odvodnje, a kojim bi se pokrili poslovni rashodi iznosi 24.229.399 KM.

Donošenje odluke o izmjeni cjenovnika usluge vodosnadbijevanja pitkom vodom i odvodnje otpadnih voda je u nadležnosti Vlade Kantona Sarajevo koja bi trebala izvršiti izmjenu važećeg cjenovnika usluga vodosnadbijevanja pitkom vodom, odvodnje i prečišćavanje otpadnih voda, kako bi se omogućilo stabilno poslovanje preduzeća.

**KJKP Rad d.o.o Sarajevo** je dalo strukturu cijena usluga i prijedlog ekonomske cijene sa strukturom.

Elementi koji predstavljaju osnovicu za izradu kalkulacija cijena komunalnih usluga, a isti su u skladu sa elementima kalkulacije cijena usluga komunalne potrošnje utvrđene od strane komisije Udruženja poslodavaca komunalne privrede FBiH su:

- plaće zaposlenih (najniža plaća, koeficijent složenosti poslova, dodatak, doprinosi i porezi na plaću u skladu sa postojećom Zakonom),
- ostale naknade (topli obrok, prevoz na posao i s posla, regres i dr.),
- amortizacija (u skladu sa zakonskim propisima),
- održavanje sredstava rada (u skladu sa normativom i iskustvom za svaku vrstu usluga),
- osiguranje (osiguranje imovine i lica), troškovi energenata (cijena sredstava rada i mehanizacije, utrošak goriva i maziva koji se određuje kataloškim - tehničkim normativima),
- troškovi energenata (cijena sredstava rada i mehanizacije, utrošak goriva i maziva koji se određuju kataloškim-tehničkim normativima)
- ostali troškovi (sirovina, materijala, hemikalija, HTZ opreme, telefona, struje, grijanja, reklame, propagande, sitnih usluga, kancelarijskog materijala, administracije, troškovi utuženja, troškovi zakupa i sl),
- obaveze (cijene komunalnih usluga mogu se korigovati po osnovu otplate dugoročnih kredita za izgradnju i rekonstrukciju)

U toku je izrada kalkulacija cijena prikupljanja, odvoza i zbrinjavanja otpadaka, a iz razloga što se cijena nije mijenjala od 1997.godine.

#### **JKP Vodostan d.o.o. Ilijaš**

Postojeći tarifni model Preduzeća nije se mijenjao od 1996.godine, tako da važeća cijena nije ekonomska. Postojeća analiza strukture cijene i prijedlog ekonomske cijene usluge je zastarila, te zbog promjena u poslovnom okruženju prikazuje stvarno stanje iste.

Obzirom na učešće Preduzeća na realizaciji razvojnog projekta „MEG“ u saradnji sa UNDP-om, planirane aktivnosti za 2023.godinu, su između ostalog i definisanje cijene vodnih usluga u skladu sa Metodologijom utvrđivanja najniže osnovne cijene vodnih usluga u Federaciji Bosne i Hercegovine.

#### **JKP Komunalac d.o.o Hadžići**

Dana 28.02.2022.godine potpisan je Ugovor, broj 08-11-968-4/22, o pružanju usluga održavanja objekata infrastrukture, radova na odvodnji i prečišćavanju otpadnih voda i usluga koje čine realizaciju aktivnosti predviđenih Lokalnim ekološkim akcionim planom na području Općine Hadžići u 2022.godini.

#### **KJKP Tržnice i pijace d.o.o Sarajevo**

Preduzeće radi po “Pravilima o uslovima prodaje i načinu formiranja cijena usluga”, sa integrisanim cjenovnikom usvojenim dana 25.05.2018. godine.

Uprava Prduzeća je poslala resornom Ministarstvu Izmjene i dopune navedenih Pravila br. 430/22 od 15.02.2022. godine, za šta je dobivena od strane Vlade KS Odluka br. 02-04-7120-16/22 od 03.03.2022. godine, o davanju saglasnosti na izmjenu i dopunu Pravila o uslovima prodaje i načinu formiranja cijena, usluga br.1724-2/18 od 28.05.2018.godine, te Odluku o izmjeni i dopuni Pravilabr.743-5/22 od 22.03.2022. godine.

Preduzeće je u poteklom periodu zaprimilo veliki broj zahtjeva z raskid Ugovora o zakupu jer zakupci koji svjetske krize izazvane ratom u Ukrajini imaju malo ili nikako prometa.

Preduzeće je u nezavidnoj poziciji s obzirom da se sve vrijeme poslovanja finansira isključivo iz svojih prihoda koji su evidentno manji.

Uzimajući u obzir da cijene usluga zakupa u ovom Preduzeću nisu rasle od 2003.godine, a da su u posljednjih 20 godina, svi energenti i drugi troškovi nemjerljivo porasli, Uprava Preduzeća je primorana da vrši novu kalkulaciju cijena kako bi Preduzeće uspjelo da održi likvidnost i samo postojanje. Evidentno je da će u narednom periodu morati doći do povećanja cijena zakupa iako se većinom radi o zakupcima koji pripadaju socijalnim kategorijama (RVI, demobilisani borci i sl.), i kojima će to biti udar na finansijsko poslovanje. Ovim kategorijama bi Vlada KS trebala obezbijediti poticaje koji bi im pomogli barem u dijelu plaćanja doprinosa i poreza.

**KJKP-a Park d.o.o Sarajevo** na osnovu važećeg Pravilnika o uslovima i načinu formiranja cijena proizvoda, robe i usluga u KJKP „Park“ d.o.o.Sarajevo, sačinjen je obiman Cjenovnik roba i usluga za 2022.godinu.

Na osnovu Člana 2. Pravilnika o uslovima i načinu formiranje cijena proizvoda, roba i usluga vršeno je slobodno, prema uslovima tržišta ne narušavajući propise o slobodnoj konkurenciji na način da: ograničava i kontroliše proizvodnju i tržište, odgovara podjelu tržišta ili izvora snabdijevanja, pod istim uslovima, a po različitim cijenama prodaju istu vrstu proizvoda, odnosno pružaju istu vrstu usluga po različitim cijenama.

Na osnovu Člana 3. Pravilnika o uslovima i načinu formiranja cijena proizvoda, roba i usluga koje su predmet prodaje formiraju se na način i po postupku utvrđenim Pravilnikom.

U cjenovniku je primijenjena stopa za obračun PDV-a od 17% prema Članu 23. Zakona o porezu na dodanu vrijednost („Sl. glasnik BiH“ broj 9/05, 35/05 i 100/08). Cijene u Cjenovniku su iskazane u KM(konvertibilnim markama) bez PDV-a i KM sa PDV-om, kako se vrši i plaćanje.

Promjena cijene prodaje će se vršiti ukoliko to bude diktiralo stanje ponude i potražnje tržišta ili promjena propisa koji regulišu ovu oblast u skladu sa važećim pravilnikom.

### **KJKP Pokop d.o.o. Sarajevo**

Cijene usluga su utvrđene 1995. godine od strane Kantona Sarajevo, koji je i osnivač preduzeća.

Elementi koji čine kalkulaciju cijena komunalnih usluga su:

- Materijalni troškovi zaposlenih
- Amortizacija
- Troškovi materijala za održavanje
- Troškovi energenata
- Troškovi inventara, htz opreme i osiguranja

Poslovanje po ovim cijenama nije dovoljno za izmirenje troškova potrošnog materijala, energenata i htz opreme, kao udjela kalkulativnih troškova, bez troškova zaposlenih i amortizacije.

U Službenim novinama KS br. 7/20 je objavljena Odluka o cijeni komunalnih usluga iz segmenta zajedničke komunalne potrošnje. Cijene koje se odnose na usluge koje pruža KJKP „Pokop“ d.o.o. nalaze se na strani 4. U prilogu Odluke data je detaljna kalkulacija cijena koje pruža ovo preduzeće.

### **3. Sredstva budžeta**

Ukupno doznačena sredstva Budžeta KS KJKP-a i JKP-a u toku 2022. godine iznosila su 36.546.957 KM i veća su za 49,9% u odnosu na 2021. godinu.

Pregled doznačenih sredstava i odnos sredstava Budžeta KS i ukupnih prihoda KJKP i JKP - a po javnim komunalnim preduzećima daje se u Tabeli 9. Sredstava budžeta u 2022. godini povećana su kod svih KJKP-a i JKP-a, osim kod dva preduzeća gdje su sredstva Budžeta smanjena, a to su: KJKP Rad, i KJKP Tržnice i pijace, dok su doznačena sredstva Budžeta kod KJKP Pokop bila gotovo ista kao i u prethodnoj godini.

Tabela 9. Sredstva budžeta u ukupnim prihodima KJKP-a i JKP-a

R. br.	KJKP i JKP	Ukupni prihodi u KM		Sredstva budžeta u KM		Indeks 2022 2021	Odnos sredstava Budžeta KS i ukupnih prihoda KJKP i JKP- a	
		2021.	2022.	2021.	2022.		2021.	2022.
1.	Vodovod i kanalizacija	53.496.522	58.419.864	2.395.102	2.924.010	122,1	4,5	5,0
2.	Sarajevogas	102.741.841	142.763.314	1.800.000	11.866.189	659,2	1,8	8,3
3.	Toplane	62.830.117	76.894.550	1.577.294	2.048.711	129,9	2,5	2,7
4.	Rad	41.687.743	44.167.562	7.303.728	7.283.517	99,7	17,5	16,5
5.	Park	9.080.373	13.084.774	7.796.851	9.001.946	115,5	85,9	68,8
6.	Pokop	11.985.568	11.325.589	2.499.883	2.499.896	100,0	20,9	22,1
7.	Tržnice i pijace	3.518.971	3.443.746	343.000	100.000	29,2	9,7	2,9
8.	Vodostan	2.349.695	2.890.088	251.784	257.697	102,3	10,7	8,9
9.	Komunalac	4.941.816	5.561.661	311.959	364.991	117,0	6,3	6,6
10.	Trnovo	911.522	1.203.581	100.000	200.000	200,0	11,0	16,6
	UKUPNO	293.544.168	359.754.729	24.379.601	36.546.957	149,9	8,3	10,2

Najveće povećanje doznačenih sredstava iz budžeta ima KJKP Sarajevogas od 11.866.189 KM, što je veći iznos u odnosu na prethodnu godinu za preko 6 puta. Važno je napomenuti da u 2022. godini za subvenciju razlike u cijeni prirodnog gasa Ministarstvo finansija Kantona Sarajevo je za sve kategorije kupaca uplatilo iznos od 11.567.689,94 KM.

#### 4. Investicije

Isplate za investicije u 2022. godini su iznosile 22.213.481 KM i veće su za 2,8 puta u odnosu na 2021. godinu. Pregled isplata za investicije u KJKP-a i JKP-a i izvorima finansiranja u 2022. godini dat je u Tabeli 10.

Tabela 10. Isplata za investicije KJKP-a i JKP-a- u KM

R. br.	KJKP i JKP	Godina	Sopstvena sredstva	Indeks 2022 2021	Udružena sredstva	Indeks 2022 2021	Kredit	Indeks 2022 2021	Ostali izvori	Indeks 2022 2021	Ukupno	Indeks 2022 2021
	Vodovod i kanalizacija	2022.	1.271.765	247,8			11.012.239				12.284.004	2230,6
		2021.	513.126						37.574		550.700	
	Sarajevogas	2022.	1.848.030	268,3					240.000	50,4	2.088.030	179,2
		2021.	688.759						476.172		1.164.931	
	Toplane	2022.	1.839.240	185,5							1.839.240	118,1
		2021.	991.303						565.879		1.557.182	
	Rad	2022.	867.462	368,0					1.794.651	144,7	2.662.113	180,4
		2021.	235.750						1.240.188		1.475.938	
5.	Park	2022.	85.038	134,0					62.450	19,4	147.488	38,3
		2021.	63.478						322.069		385.547	
6.	Pokop	2022.	167.876	37,6					1.222.398	1281,9	1.390.274	256,7
		2021.	446.234						95.361		541.595	
7.	Tržnice i pijace	2022.	26.881	72,9					171.797	235,2	198.678	180,8
		2021.	36.859						73.041		109.900	
8.	Vodostan	2022.	86.411	63,8					495.186	26,2	581.597	28,7
		2021.	135.488						1.888.805		2.024.293	
9.	Komunalac	2022.	824.629	2173,3							824.629	2173,3
		2021.	37.943								37.943	
0.	Trnovo	2022.	197.428	236,6							197.428	236,6
		2021.	83.458								83.458	
	UKUPNO	2022.	7.214.760	223,2			11.012.239		3.986.482	84,8	22.213.481	280,1
		2021.	3.232.398						4.699.089		7.931.487	

Izvor podataka: Godišnji izvještaj o investicijama za 2022. godinu (obrazac – INV-01)



Učešće pojedinih izvora (vlastita sredstva, krediti i ostala sredstva) u ukupnim isplata za investicije dato je na Grafu 6.

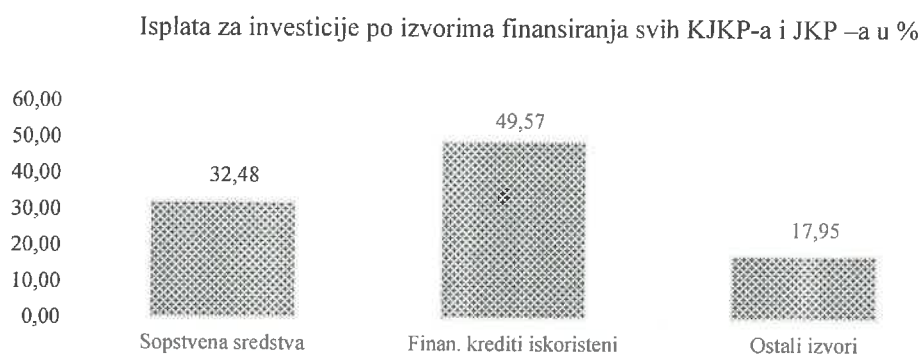

Graf 6.

Učešće u ukupnim isplata za investicije imaju ostali izvori sa 17,95% i sopstvena sredstva (amortizacija i sredstva za proširenje materijalne osnove rada) sa 32,48%, a finansijski krediti i udružena sredstva 49,57%.

Učešće javnih komunalnih preduzeća u ukupnim isplata za investicije svih KJKP-a i JKP-a dato je na Grafu 7. U ukupnim isplata za investicije u KJKP Vodovod i kanalizacija učestvuje sa 55,3%.

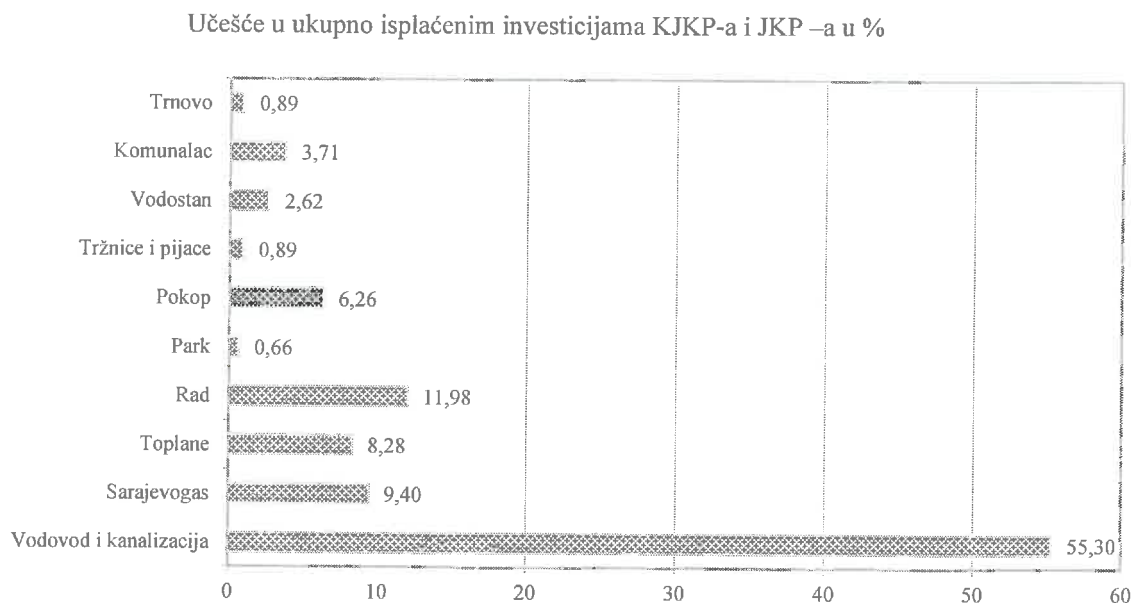

Graf 7.

U 2022. godini ukupno ostvarene investicije iznose 22.213.481 KM i veće su za 2,8 puta u odnosu na ostvarene u 2021. godini. U Tabeli 11. daje se pregled ostvarenih investicija po tehničkoj strukturi KJKP-a i JKP-a u 2022., a ukupna struktura ostvarenih investicija data je na Grafu 8.

Tabela 11. Ostvarene investicije po tehničkoj strukturi u 2022. godini

R. br.	KJKP i JKP	Godina	Građevinski objekti	Indeks 2022 2021	Oprema	Indeks 2022 2021	Ostalo	Indeks 2022 2021	Ukupne investicije	Indeks 2022 2021
1.	Vodovod i kanalizacija	2022. 2021.	2.634.028		9.103.428		546.548 550.700		12.284.004 550.700	2230,6
2.	Sarajevogas	2022. 2021.	52.704		1.333.192 702.960	189,7	702.134 461.971	152,0	2.088.030 1.164.931	179,2
3.	Toplane	2022. 2021.	329.944		1.789.652 1.179.438	151,7	49.588 47.800	103,7	1.839.240 1.557.182	118,1
4.	Rad	2022. 2021.	636.209 123.103	516,8	2.013.654 1.037.160	194,2	12.250 315.675	3,9	2.662.113 1.475.938	180,4
5.	Park	2022. 2021.	380.864		140.388		7.100 4.683	151,6	147.488 385.547	38,3
6.	Pokop	2022. 2021.	1.331.007 338.298	393,4	59.267 203.297	29,2			1.390.274 541.595	256,7
7.	Tržnice i pijace	2022. 2021.	93.011 93.624	99,3	104.119 7.932	1.312,6	1.548 8.344	18,6	198.678 109.900	180,8
8.	Vodostan	2022. 2021.	495.186 1.942.618	25,5	86.411 79.016	109,4			581.597 2.024.293	28,7
9.	Komunalac	2022. 2021.	300.002 4.296	6983,3	523.792 33.647	1556,7	835		824.629 37.943	2173,3
10.	Trnovo	2022. 2021.			70.408		197.428 13.050	1512,9	197.428 83.458	236,6
	Ukupno	2022. 2021.	5.542.147 3.212.747	172,5	15.153.903 3.313.858	457,3	1.517.431 1.404.882	108,0	22.213.481 7.931.487	280,1

Ostvarene investicije – struktura u %

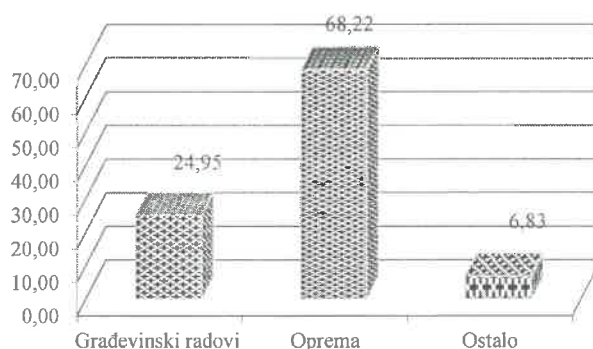

Graf 8.

Od ukupno ostvarenih investicija na građevinske radove odnosi se 24,95%, na opremu 68,22% i ostalo 6,83%. Učešće KJKP-a i JKP-a u ukupno ostvarenim investicijama dato je na Grafu 9.

Učešće KJKP-a i JKP u ukupnim ostvarenim investicijama – struktura u %

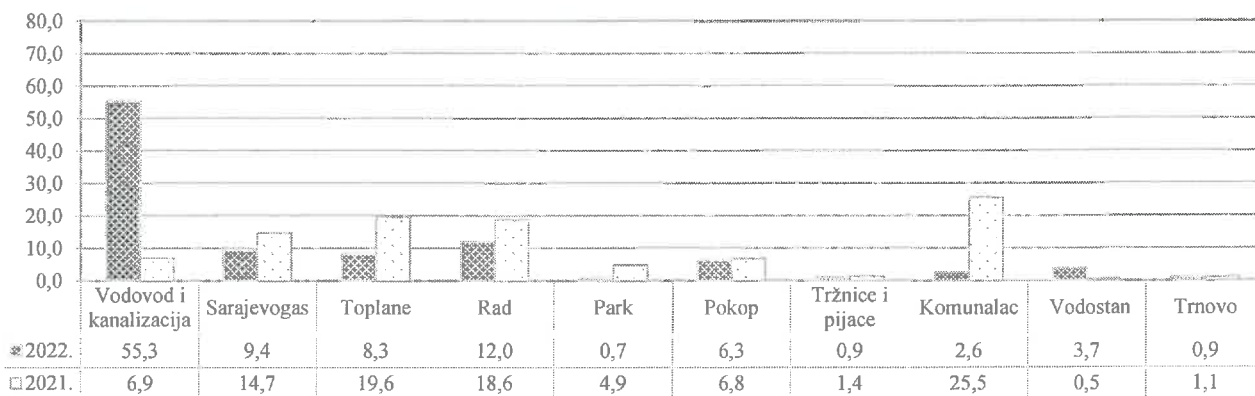

Graf 9.

U ukupno ostvarenim investicijama u javnim KJKP-a: Vodovod i kanalizacija učestvuje sa 55,3%.

U odnosu na prethodnu godinu ostvarene investicije su manje skoro kod svih preduzeća, osim kod KJKP Vodovod i kanalizacija i JKP Vodostan . Najveće ostvarene investicije su bile u Preduzeću Vodovod i kanalizacija i to preko 22 puta u odnosu na 2021. godinu.

## 5. Zaposlenost i plaće

U periodu januar-decembar 2022. godine u komunalnim preduzećima (KJKP-a i JKP-a) bilo je zaposleno 3.304 radnika na temelju sati rada. U odnosu na 2021. godinu ukupan broj zaposlenih je smanjen za 14 uposlenika. Ukupni iznos za neto plaće (neto plaća i neto naknade plaća) iznosio je 50.661.993 KM i veći je za 14,8% u odnosu na prethodnu godinu (Tabela 12).

Tabela 12. Broj zaposlenih i plaće KJKP-a i JKP-a- 2022. i 2021.

R.br	KJKP i JKP	Neto plaće i naknade u KM		Indeks <u>2022</u> / 2021	Broj zaposlenih na temelju sati rada		Indeks <u>2022</u> / 2021	Prosječna mjesečna plaća u KM		Indeks <u>2022</u> / 2021
		2022.	2021.		2022.	2021.		2022.	2021.	
		1.	Vodovod i kanalizacija	15.196.766	11.659.597	130,3	874	852	102,6	1.449
2.	Sarajevogas	6.174.965	5.536.688	111,5	324	302	107,3	1.588	1.528	104,0
3.	Toplane	6.184.496	5.839.563	105,9	325	339	95,9	1.586	1.435	110,5
4.	Rad	12.930.121	11.647.044	111,0	1.058	1.083	97,7	1.018	896	113,6
5.	Park	3.612.292	3.119.626	115,8	272	288	94,4	1.107	903	122,6
6.	Pokop	3.201.546	3.108.221	103,0	200	217	92,2	1.334	1.194	111,8
7.	Tržnice i pijace	1.264.665	1.270.018	99,6	78	78	100,0	1.351	1.357	99,6
8.	Vodostan	548.903	484.957	113,2	57	43	132,6	802	940	85,4
9.	Komunalac	1.295.280	1.240.372	104,4	96	97	99,0	1.124	1.066	105,5
10.	Trnovo	252.959	229.240	110,3	20	19	105,3	1.054	1.005	104,8
	<b>Ukupno</b>	<b>50.661.993</b>	<b>44.135.326</b>	<b>114,8</b>	<b>3.304</b>	<b>3.318</b>	<b>99,6</b>	<b>1.278</b>	<b>1.108</b>	<b>115,3</b>

Prosječna mjesečna neto plaća za 2022. godinu na bazi neto plaća i neto naknada plaća i prosječnog broja zaposlenih, na temelju sati rada u javnim komunalnim preduzećima iznosi 1.278 KM i povećala se u odnosu na prethodnu godinu za 15,3%. Najveća prosječna plaća isplaćena je u KJKP-u Sarajevogas od 1.588 KM i veća je u odnosu na prethodnu godinu za 10,5% i čak 24,3% je iznad prosjeka KJKP-a i JKP-a.

Najniža plaća, na bazi sati rada, je u JKP-u Vodostan i iznosi 802 KM i manja je za 14,6% u odnosu na prethodnu godinu, a niža je za 37,7% u odnosu na prosjek komunalnih preduzeća (KJKP-a i JKP-a). U odnosu na prethodnu godinu prosječne plaće skoro u svim KJKP-ima i JKP-a su povećane osim kod preduzeća Tržnice i pijace, gdje su smanjene za 0,4%, te Preduzeća Vodostan kako je u prethodnoj rečenici i navedeno.

Učešće zaposlenih po preduzećima u ukupnom broju zaposlenih na osnovu sati rada dato je na Grafu 10.

Struktura zaposlenih na temelju sati rada –2022. u %

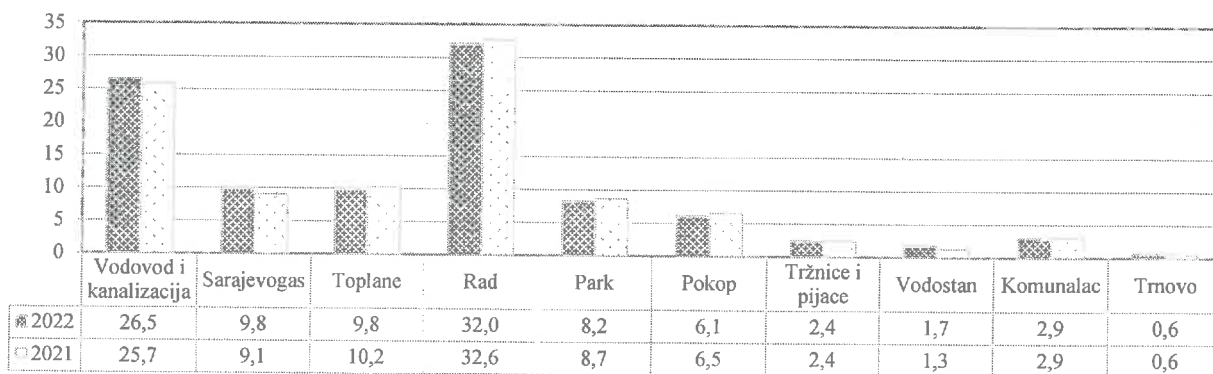

Graf 10.

Prosječna plaća KJKP-a i JKP-a u odnosu na prosječnu plaću Kantona Sarajevo - 2022. u KM

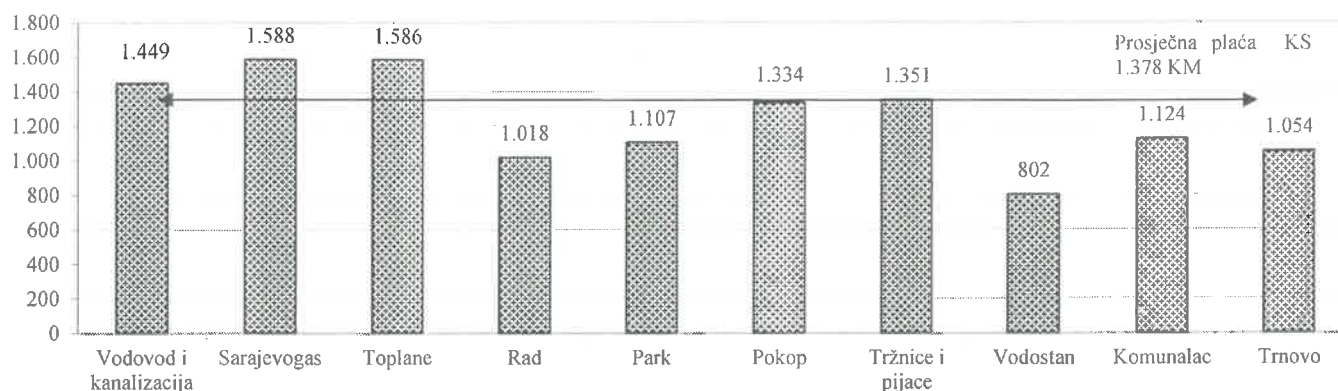

Graf 11.

Prosječna plaća KJKP-a i JKP-a koja iznosi 1.278 KM je manja za 7,3% od prosječne plaće u Kantonu Sarajevo koja iznosi 1.378 KM. Tri KJKP-a ( Sarajevogas za 15,3%, Toplane za 15,1% i Vodovod i kanalizacija 5,2%) imaju veće prosječne plaće od prosječne u Kantonu Sarajevo. Nižu prosječnu plaću imaju ostala KJKP-a (Park za 19,7%, Pokop za 3,2%, Rad za 26,1%, Tržnice i pijace 1,9% i tri JKP-a, Trnovo za 23,5%, Vodostan za 41,8%, Komunalac za 18,4%).

Tabela 13. Kvalifikaciona struktura zaposlenih u KJKP-a i JKP-a na dan 31.12.2022. god.

R. br.	KJKP i JKP	VSS	VŠS	VKV	SSS	KV	NSS	PK	NK	Ukupno
1.	Vodovod i kanalizacija	131	14	126	315	211		5	72	874
2.	Sarajevogas	90	6	38	127	37		1	4	303
3.	Toplane	68	5	24	123	103	0	0	5	328
4.	Rad	59	19	20	243	240			475	1.056
5.	Park	45	1		172				84	302
6.	Pokop	29	1		139	1			20	190
7.	Tržnice i pijace	6	2	1	49	5	13			76
8.	Vodostan	7	1	0	13	19			7	47
9.	Komunalac	18		5	18	36			21	98
10.	Trnovo	4			4	8		5		21
	Ukupno	457	49	214	1.203	660	13	11	688	3.295

KJKP Vodovod i kanalizacija i KJKP Rad generiraju 58,6% zaposlenih svih KJKP-a i JKP-a. Najviše zaposlenih u kantonalnim i javnim komunalnim preduzećima su radnici sa srednjom stručnom spremom sa učešćem od 36,5% i kvalifikovani radnici sa učešćem od 20,0% u ukupnom broju zaposlenih. Preko 21,2% zaposlenih su sa nižim kvalifikacijama (NK i PK), zaposlenih lica sa (NSS) 0,39%. Zaposleni sa visokom i višom stručnom spremom učestvuju sa 15,4% (Graf 12).

Tabela 14. Kvalifikaciona struktura zaposlenih u KJKP-a i JKP-a na dan 31.12.2022.god. u %

R. br.	KJKP i JKP	VSS	VŠS	VKV	SSS	KV	NSS	PK	NK	Ukupno
1.	Vodovod i kanalizacija	15,0	1,6	14,4	36,0	24,1	0,0	0,6	8,2	100,0
2.	Sarajevogas	29,7	2,0	12,5	41,9	12,2	0,0	0,3	1,3	100,0
3.	Toplane	20,7	1,5	7,3	37,5	31,4	0,0	0,0	1,5	100,0
4.	Rad	5,6	1,8	1,9	23,0	22,7	0,0	0,0	45,0	100,0
5.	Park	14,9	0,3	0,0	57,0	0,0	0,0	0,0	27,8	100,0
6.	Pokop	15,3	0,5	0,0	73,2	0,5	0,0	0,0	10,5	100,0
7.	Tržnice i pijace	7,9	2,6	1,3	64,5	6,6	17,1	0,0	0,0	100,0
8.	Vodostan	14,9	2,1	0,0	27,7	40,4	0,0	0,0	14,9	100,0
9.	Komunalac	18,4	0,0	5,1	18,4	36,7	0,0	0,0	21,4	100,0
10.	Trnovo	19,0	0,0	0,0	19,0	38,1	0,0	23,8	0,0	100,0
	Ukupno	13,9	1,5	6,5	36,5	20,0	0,39	0,3	20,9	100,0



Kvalifikaciona struktura zaposlenih na nivou svih KJKP-a i JKP-a na dan 31.12.2022.god u %

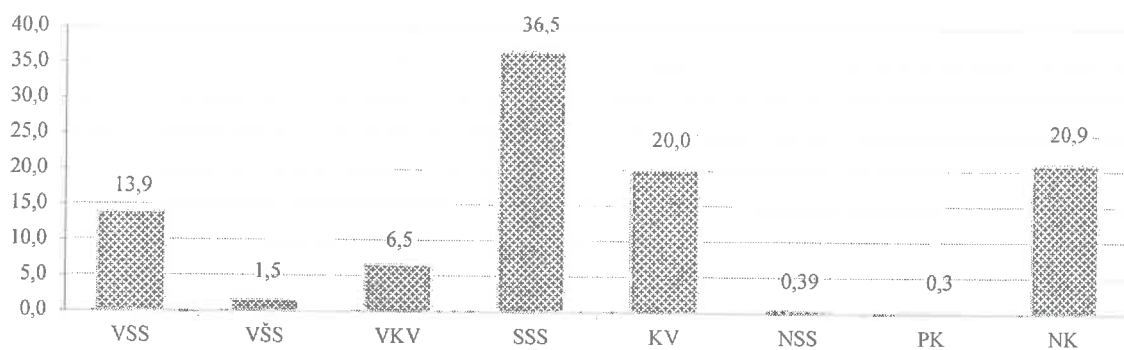

Graf 12.

Kod isplate plaća, djelimično se primjenjuje Kolektivni ugovor o pravima i obavezama poslodavaca i zaposlenih u oblasti komunalne privrede.

Kada se posmatra kvalifikaciona struktura unutar stručne spreme (Tabela 15.) u svim KJKP-a i JKP-a, uočava se da najveće učešće radnika unutar VSS (28,7%), VKV (58,9%), SSS (26,2%) i PK (45,5%) kod KJKP Vodovod i kanalizacija, te KJKP Rad sa najvećim učešćem radnika NK (69,0%), KV (36,4%) i VŠS (38,8%).

Tabela 15. Kvalifikaciona struktura zaposlenih u KJKP-a i JKP-a-unutar stručne spreme u %.

R. br.	KJKP i JKP	VSS	VŠS	VKV	SSS	KV	NSS	PK	NK	Ukupno
1.	Vodovod i kanalizacija	28,7	28,6	58,9	26,2	32,0		45,5	10,5	26,5
2.	Sarajevogas	19,7	12,2	17,8	10,6	5,6		9,1	0,6	9,2
3.	Toplane	14,9	10,2	11,2	10,2	15,6		0,0	0,7	10,0
4.	Rad	12,9	38,8	9,3	20,2	36,4		0,0	69,0	32,0
5.	Park	9,8	2,0	0,0	14,3	0,0		0,0	12,2	9,2
6.	Pokop	6,3	2,0	0,0	11,6	0,2		0,0	2,9	5,8
7.	Tržnice i pijace	1,3	4,1	0,5	4,1	0,8		0,0	0,0	2,3
8.	Vodostan	1,5	2,0	0,0	1,1	2,9		0,0	1,0	1,4
9.	Komunalac	3,9	0,0	2,3	1,5	5,5		0,0	3,1	3,0
10.	Trnovo	0,9	0,0	0,0	0,3	1,2		45,5	0,0	0,6
	Ukupno	100,0	100,0	100,0	100,0	100,0	0,0	100,0	100,0	100,0

U narednoj tabeli daje se pregled plaća po kvalifikacionoj strukturi zaposlenih.

Tabela 16. Plaće po kvalifikacionoj strukturi zaposlenih – prosječna plaća u 2022.godini

R. br.	KJKP i JKP	VSS	VŠS	VKV	SSS	KV	NSS	PK	NK	Prosjek KJKP i JKP
1.	Vodovod i kanalizacija	1.792	1.204	1.460	1.314	1.230		1.043	1.146	1.449
2.	Sarajevogas	1.737	1.363	1.232	1.064	1.007		727	618	1.698
3.	Toplane	1.997	1.696	1.487	1.354	1.307			778	1.571
4.	Rad	1.778	1.492	1.259	1.083	1.045			838	1.020
5.	Park	1.721	1.536		978				684	997
6.	Pokop	1.695	1.530		1.245	1.140			1.030	1.404
7.	Tržnice i pijace	2.266	3.157		1.724	1.348	1.150			1.387
8.	Vodostan	1.584	1.290		975	955			780	973
9.	Komunalac	1.584		1.285	1.023	1.058			662	1.101
10.	Trnovo	1.575			870	926		756		1.004
	Ukupno prosjek 2022	1.773	1.659	1.121	1.163	1.113	1.150	842	726	1.281
	2022/2021	108,5	158,4	95,0	107,9	114,4		107,4	98,9	113,7
	Ukupno prosjek 2021	1.634	1.047	1.179	1.078	973		784	734	1.127

Prosječna plaća KJKP-a i JKP-a po kvalifikacionoj strukturi u 2022. godini iznosi 1.281 KM i veća je za 13,7% u odnosu na prethodnu godinu i 7,0% je manja od prosječne plaće u Kantonu Sarajevo za 2022. godinu.

Masa plaća u ukupnim rashodima data je u Tabeli 17.

Tabela 17. Masa plaća–učešće u ukupnim rashodima

R. br.	KJKP i JKP	Neto plaće i naknade		Ukupni rashodi		Učešće neto plaća i naknada u ukupnim rashodima u %	
		2022	2021	2022	2021	2022	2021
		1.	Vodovod i kanalizacija	15.196.766	11.659.597	74.872.570	66.786.459
2.	Sarajevogas	6.174.965	5.536.688	142.685.506	101.526.611	4,3	5,5
3.	Toplane	6.184.496	5.839.563	72.805.052	57.847.817	8,5	10,1
4.	Rad	12.930.121	11.647.044	43.916.251	41.589.880	29,4	28,0
5.	Park	3.612.292	3.119.626	10.966.175	8.982.838	32,9	34,7
6.	Pokop	3.201.546	3.108.221	10.902.416	11.091.156	29,4	28,0
7.	Tržnice i pijace	1.264.665	1.270.018	3.353.644	3.381.512	37,7	37,6
8.	Vodostan	548.903	484.957	2.818.723	2.243.848	19,5	21,6
9.	Komunalac	1.295.280	1.240.372	5.642.460	4.898.784	23,0	25,3
10.	Trnovo	252.959	229.240	1.029.460	763.365	24,6	30,0
	Ukupno	50.661.993	44.135.326	368.992.257	299.112.270	13,7	14,8

Masa plaća u ukupnim rashodima svih kantonalnih i javnih komunalnih preduzeća učestvuje sa 13,7%. KJKP Tržnice i pijace i KJKP Park učestvuju sa preko 30%, dok preduzeća, Vodovod i kanalizacija, Rad, Pokop, Komunalac i Trnovo učestvuju sa preko 20%.

Primjena Kolektivnog ugovora kod isplate plaća je različita kod KJKP-a i JKP-a:

- KJKP Toplane primjenjuju Kolektivni ugovor
- Prema izvještaju KJKP-a Pokop, plaće i naknade su isplaćene prema Kolektivnom ugovoru;
- KJKP Tržnice i pijace u Izvještaju navode da se Kolektivni ugovor primjenjuje u cjelosti;
- JKP Komunalac navode da primjenjuju Kolektivni ugovor u cjelosti.

## 6. Elementi bilansa stanja

Ukupna poslovna sredstva sedam KJKP-a i tri JKP-a na dan 31.12.2022. iznose 1.237.079.186 KM, što je manje u odnosu na 31.12.2021. kada su iznosila 1.283.686.822 KM (Tabela 18.).

Tabela 18. Ukupna poslovna sredstva komunalnih preduzeća – aktiva u KM

R. br	KJKP i JKP	na dan	tekuća sredstva	stalna sredstva				ukupna imovina
				zemljište	građevinski objekti	oprema	ostala sredstva	
1.	Vodovod i kanalizacija	31.12.2022.	18.284.464	21.051.088	691.863.014	42.731.434	3.624.648	777.554.648
		31.12.2021.	16.590.854	21.049.675	498.222.081	6.692.516	289.623.204	832.178.330
2.	Sarajevogas	31.12.2022.	48.140.854	1.459.929	26.941.709	10.541.507	79.455.966	166.539.965
		31.12.2021.	40.009.567	1.459.929	30.113.362	10.650.031	84.295.406	166.528.295
3.	Toplane	31.12.2022.	36.286.649	4.114.243	5.020.655	8.914.442	63.587.193	117.923.182
		31.12.2021.	31.943.287	4.114.243	5.552.275	9.142.240	66.306.787	117.058.832
4.	Rad	31.12.2022.	27.643.581	5.214.619	3.152.404	4.814.681	51.509.118	92.334.403
		31.12.2021.	24.180.155	5.214.619	2.750.773	6.587.950	47.493.365	86.226.862
5.	Park	31.12.2022.	3.596.838	8.701.603	2.651.642	640.086	678.859	16.269.028
		31.12.2021.	3.696.694	8.701.603	2.712.560	1.007.757	443.255	16.561.869
6.	Pokop	31.12.2022.	3.493.449	3.493.449	13.087.119	517.388	5.362.482	25.953.887
		31.12.2021.	3.672.823	2.369.977	14.370.029	644.356	3.936.594	24.993.779
7.	Tržnice i pijace	31.12.2022.	2.312.072	7.692.900	8.947.396	280.584	3.057.732	22.290.684
		31.12.2021.	2.117.859	7.135.950	9.179.156	282.522	3.053.031	21.768.518
8.	Vodostan	31.12.2022.	1.892.632	417.563	4.652.374	430.700	19.166	7.412.435
		31.12.2021.	2.086.901	417.563	4.622.880	463.358	8.366	7.599.068
9.	Komunalac	31.12.2022.	2.554.326	284.805	5.723.393	134.073	1.163.213	9.859.810
		31.12.2021.	2.952.158	284.805	5.748.209	386.222	616.870	9.988.264
10.	Trnovo	31.12.2022.	653.439			274.486	13.219	941.144
		31.12.2021.	610.133			160.043	12.829	783.005
Ukupno		31.12.2022.	144.858.304	52.430.199	762.039.706	69.279.381	208.471.596	1.237.079.186
		31.12.2021.	127.860.431	50.748.364	573.271.325	36.016.995	495.789.707	1.283.686.822

Najveći dio ukupnih poslovnih sredstava ovih preduzeća, preko 762 miliona KM, odnosi se na građevinske objekte što u strukturi čini 61,6%.

Učešće u ukupnim poslovnim sredstvima KJKP-a i JKP-a na dan 31.12.2022. - građevinski objekti

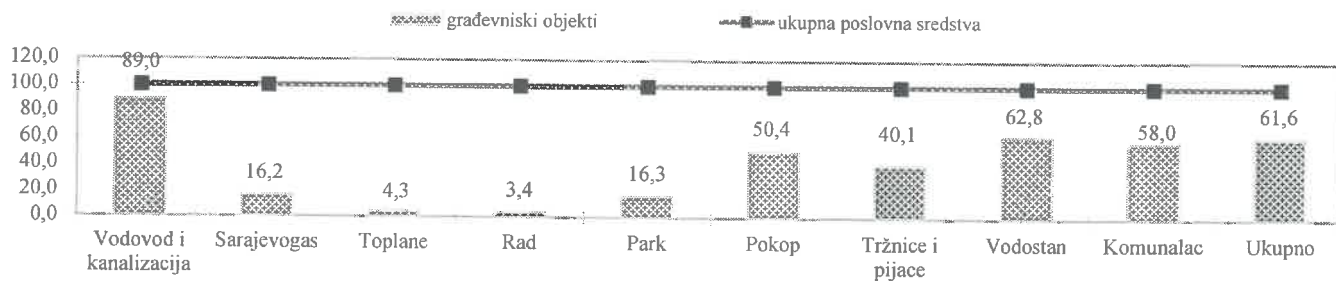

Graf 13.

Komunalna preduzeća su na kraju 2022. godine raspolagala sa preko 144 miliona KM tekućih sredstava što je više za 13,3% u odnosu na 2021. godinu. Struktura ukupnih poslovnih sredstava preduzeća daje se u Tabeli 19., a indeksi promjena u odnosu na 2021. u Tabeli 20.

Tabela 19. KJKP-a i JKP-a na dan 31.12.2021. i 2022. - struktura ukupnih poslovnih sredstava

R. br.	KJKP i JKP	na dan	tekuća sredstva	stalna sredstva			ostala sredstva	ukupna imovina
				zemljište	građevinski objekti	oprema		
1.	Vodovod i kanalizacija	31.12.2022.	2,4	2,7	89,0	5,5	0,5	100,0
		31.12.2021.	2,0	2,5	59,9	0,8	34,8	100,0
2.	Sarajevogas	31.12.2022.	28,9	0,9	16,2	6,3	47,7	100,0
		31.12.2021.	24,0	0,9	18,1	6,4	50,6	100,0
3.	Toplane	31.12.2022.	30,8	3,5	4,3	7,6	53,9	100,0
		31.12.2021.	27,3	3,5	4,7	7,8	56,6	100,0
4.	Rad	31.12.2022.	29,9	5,6	3,4	5,2	55,8	100,0
		31.12.2021.	28,0	6,0	3,2	7,6	55,1	100,0
5.	Park	31.12.2022.	22,1	53,5	16,3	3,9	4,2	100,0
		31.12.2021.	22,3	52,5	16,4	6,1	2,7	100,0
6.	Pokop	31.12.2022.	13,5	13,5	50,4	2,0	20,7	100,0
		31.12.2021.	14,7	9,5	57,5	2,6	15,8	100,0
7.	Tržnice i pijace	31.12.2022.	10,4	34,5	40,1	1,3	13,7	100,0
		31.12.2021.	9,7	32,8	42,2	1,3	14,0	100,0
8.	Vodostan	31.12.2022.	25,5	5,6	62,8	5,8	0,3	100,0
		31.12.2021.	27,5	5,5	60,8	6,1	0,1	100,0
9.	Komunalac	31.12.2022.	25,9	2,9	58,0	1,4	11,8	100,0
		31.12.2021.	29,6	2,9	57,5	3,9	6,2	100,0
10.	Trnovo	31.12.2022.	69,4	0,0	0,0	29,2	1,4	100,0
		31.12.2021.	77,9	0,0	0,0	20,4	1,6	100,0
Ukupno		31.12.2022.	11,7	4,2	61,6	5,6	16,9	100,0
		31.12.2021.	10,0	4,0	44,7	2,8	38,6	100,0

Tabela 20. Ukupna poslovna sredstva KJKP-a i JKP-a- indeksi 2022/2021.

R. br.	KJKP i JKP	tekuća sredstva	stalna sredstva				ukupna imovina
			zemljište	građevinski objekti	oprema	ostala sredstva	
1.	Vodovod i kanalizacija	1,10	1,00	1,39	6,38	0,01	0,93
2.	Sarajevogas	1,20	1,00	0,89	0,99	0,94	1,00
3.	Toplane	1,14	1,00	0,90	0,98	0,96	1,01
4.	Rad	1,14	1,00	1,15	0,73	1,08	1,07
5.	Park	0,97	1,00	0,98	0,64	1,53	0,98
6.	Pokop	0,95	1,47	0,91	0,80	1,36	1,04
7.	Tržnice i pijace	1,09	1,08	0,97	0,99	1,00	1,02
8.	Vodostan	0,91	1,00	1,01	0,93	2,29	0,98
9.	Komunalac	0,87	1,00	1,00	0,35	1,89	0,99
10.	Trnovo	1,07			1,72	1,03	1,20
Ukupno		1,13	1,03	1,33	1,92	0,42	0,96

U ukupnim poslovnim sredstvima svih kantonalnih i javnih komunalnih preduzeća, poslovna sredstva KJKP-a Vodovod i kanalizacija učestvuje sa 62,9% što je neznatno promijenjeno u odnosu na učešće u 2021. god (64,8%.)



Struktura učešća preduzeća u ukupnim poslovnim sredstvima daje se na Grafu 14.

Ukupna poslovna sredstva KJKP-a i JKP-a- učešće preduzeća na dan 31.12.2022. i 2021.

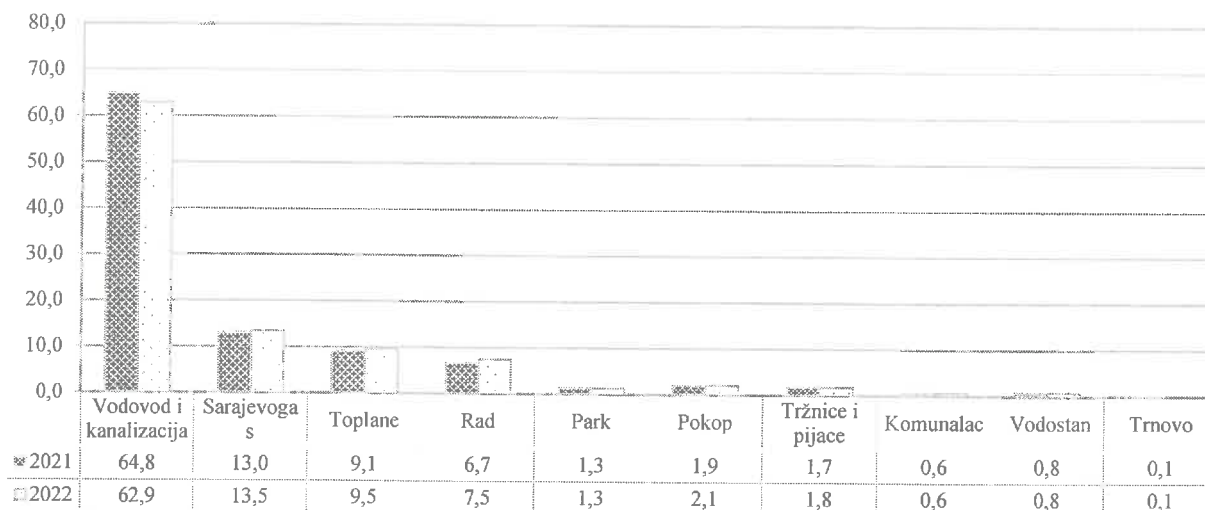

Graf 14.

Ukupna poslovna sredstva svih ostalih javnih komunalnih preduzeća učestvuju sa 37,1% u ukupnoj imovini.

Vrijednost izvora sredstava javnih komunalnih preduzeća na dan 31.12.2022. godine iznosi 1.237.079.648 KM što je što je manje za 3,6% u odnosu na 2021. godinu.

Tabela 21. Pasiva javnih komunalnih preduzeća - izvori sredstava u KM

R. br.	KJKP i JKP	na dan	dobavljači	tekuće obaveze	dugoročna razgraničenja	dugoročne obaveze	kapital	pasiva
1.	Vodovod i kanalizacija	31.12.2022.	4.400.732	16.020.868	102.323.783	15.595.078	639.214.187	777.554.648
		31.12.2021.	4.163.528	8.137.742	101.518.712	17.875.722	700.482.626	832.178.330
2.	Sarajevogas	31.12.2022.	27.198.437	6.193.629	23.595.599	47.019.708	62.532.592	166.539.965
		31.12.2021.	18.412.833	6.849.928	24.599.553	49.195.063	67.470.918	166.528.295
3.	Toplane	31.12.2022.	12.447.300	5.742.454	5.335.201	94.398.227		117.923.182
		31.12.2021.		13.993.612	5.824.522	97.240.698		117.058.832
4.	Rad	31.12.2022.	2.950.658	29.349.856	8.890.619	7.751.759	43.391.511	92.334.403
		31.12.2021.	1.201.291	34.216.687	5.497.614	3.820.406	41.490.864	86.226.862
5.	Park	31.12.2022.	280.553	1.152.873	1.880.946	3.080.809	9.873.847	16.269.028
		31.12.2021.	289.234	3.143.064	5.327.790		7.801.781	16.561.869
6.	Pokop	31.12.2022.	720.346	1.035.017	16.812.696	74.117	7.311.711	25.953.887
		31.12.2021.	445.083	1.388.145	16.152.524	87.186	6.920.841	24.993.779
7.	Tržnice i pijace	31.12.2022.	32.548	315.493	26.481		21.916.162	22.290.684
		31.12.2021.	53.647	115.593	22.197		21.577.081	21.768.518
8.	Vodostan	31.12.2022.	27.568	150.226		4.177.314	3.057.327	7.412.435
		31.12.2021.	19.520	231.209		4.344.600	3.003.739	7.599.068
9.	Komunalac	31.12.2022.	279.671	12.970	155.468	3.229.428	6.182.273	9.859.810
		31.12.2021.		281.898	3.443.594		6.262.772	9.988.264
10.	Trnovo	31.12.2022.	73.949	41.456	41.192		825.739	941.144
		31.12.2021.	68.612	42.584			671.809	783.005
Ukupno		31.12.2022.	48.411.762	60.014.842	159.061.985	175.326.440	794.305.349	1.237.079.186
		31.12.2021.	24.653.748	68.400.462	162.386.506	172.563.675	855.682.431	1.283.686.822

Najveći dio sredstava preduzeća čini kapital 64,2% ili preko 794 miliona KM. Dugoročne i tekuće obaveze javnih komunalnih preduzeća čine 19,1 % ukupne pasive.

Ukupna pasiva KJKP-a i JKP-a-učešće kapitala na dan 31.12.2022.

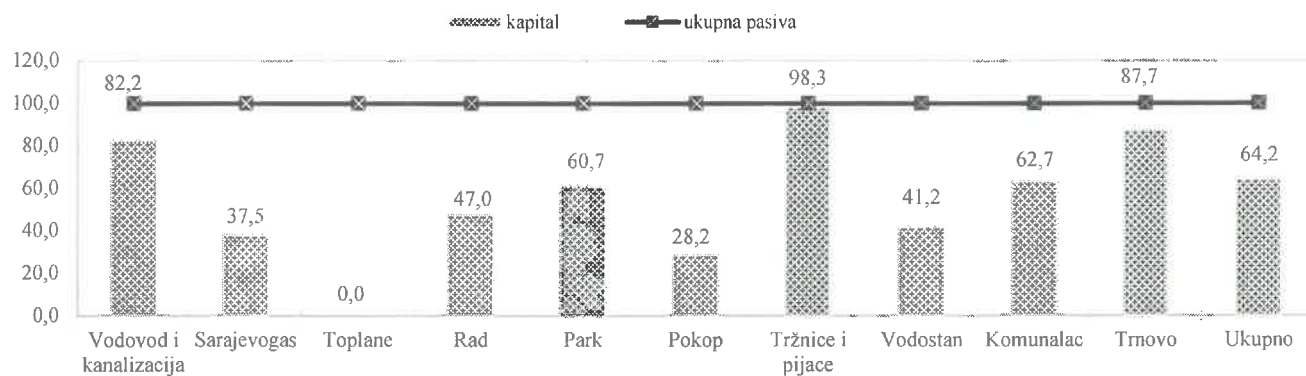

Graf 15.

Preduzeća sa najvećim učešćem kapitala u pasivi su Tržnice i pijace (98,3%), Vodovod i kanalizacija (82,2%), KJP Trnovo (87,7%) itd.

Struktura pasive javnih komunalnih preduzeća daje se u Tabeli 22., a indeksi promjena u odnosu na 2021. u Tabeli 23.

Tabela 22. Pasiva KJKP-a i JKP-a – struktura u %

R. br	KJKP i JKP	na dan	dobavljači	tekuće obaveze	dugoročna razgraničenja	dugoročne obaveze	kapital	pasiva
1.	Vodovod i kanalizacija	31.12.2022.	0,6	2,1	13,2	2,0	82,2	100,0
		31.12.2021.	0,5	1,0	12,2	2,1	84,2	100,0
2.	Sarajevogas	31.12.2022.	16,3	3,7	14,2	28,2	37,5	100,0
		31.12.2021.	11,1	4,1	14,8	29,5	40,5	100,0
3.	Toplane	31.12.2022.	10,6	4,9	4,5	80,1	0,0	100,0
		31.12.2021.	0,0	12,0	5,0	83,1	0,0	100,0
4.	Rad	31.12.2022.	3,2	31,8	9,6	8,4	47,0	100,0
		31.12.2021.	1,4	39,7	6,4	4,4	48,1	100,0
5.	Park	31.12.2022.	1,7	7,1	11,6	18,9	60,7	100,0
		31.12.2021.	1,7	19,0	32,2	0,0	47,1	100,0
6.	Pokop	31.12.2022.	2,8	4,0	64,8	0,3	28,2	100,0
		31.12.2021.	1,8	5,6	64,6	0,3	27,7	100,0
7.	Tržnice i pijace	31.12.2022.	0,1	1,4	0,1	0,0	98,3	100,0
		31.12.2021.	0,2	0,5	0,1	0,0	99,1	100,0
8.	Vodostan	31.12.2022.	0,4	2,0	0,0	56,4	41,2	100,0
		31.12.2021.	0,3	3,0	0,0	57,2	39,5	100,0
9.	Komunalac	31.12.2022.	2,8	0,1	1,6	32,8	62,7	100,0
		31.12.2021.	0,0	2,8	34,5	0,0	62,7	100,0
10.	Trnovo	31.12.2022.	7,9	4,4	4,4	0,0	87,7	100,0
		31.12.2021.	8,8	5,4	0,0	0,0	85,8	100,0
	Ukupno	31.12.2022.	3,9	4,9	12,9	14,2	64,2	100,0
		31.12.2021.	1,9	5,3	12,7	13,4	66,7	100,0

Tabela 23. Izvor sredstava KJKP-a i JKP-a- indeksi 2022/2021.

R. br	KJKP i JKP	dobavljači	tekuće obaveze	dugoročna razgraničenja	dugoročne obaveze	kapital	pasiva
1.	Vodovod i kanalizacija	1,06	1,97	1,01	0,87	0,91	0,93
2.	Sarajevogas	1,48	0,90	0,96	0,96	0,93	1,00
3.	Toplane		0,41	0,92	0,97		1,01
4.	Rad	2,46	0,86	1,62	2,03	1,05	1,07
5.	Park	0,97	0,37	0,35		1,27	0,98
6.	Pokop	1,62	0,75	1,04	0,85	1,06	1,04
7.	Tržnice i pijace	0,61	2,73	1,19		1,02	1,02
8.	Vodostan	1,41	0,65		0,96	1,02	0,98
9.	Komunalac		0,05	0,05		0,99	0,99
10.	Trnovo	1,08	0,97			1,23	1,20
	Ukupno	1,96	0,88	0,98	1,02	0,93	0,96

Dugoročne obaveze su smanjenje kod svih preduzeća osim kod KJKP Rad, gdje su povećane za 2 puta u odnosu na proslu godinu. Ukupna dugoročna razgraničenja su smanjena za 2,0% u odnosu na 2021.

## 7. Izvedeni pokazatelji poslovanja

U toku 2022. godine komunalna preduzeća (KJKP-a i JKP-a) ostvarila su prosječan prihod po zaposlenom od 109.182 KM, što je veće za 22% u odnosu na 2021. godinu. Najveći prihod po zaposlenom ostvarila su KJKP-a: Sarajevogas (471.166 KM) i Toplane (234.435 KM).

Ispod prosjeka komunalnih preduzeća prihod po zaposlenom ostvaren je u svim ostalim preduzećima, i to u KJKP-ima: Vodovod i kanalizacija za 38,8%, Rad za 61,7%, Park za 60,3%, Pokop za 45,4%, Tržnice i pijace za 58,5%, a u JKP-ima: Vodostan za 43,7%, Komunalac za 48,0% i Trnovo 47,5%.

Prosječan rashod po zaposlenom javnih komunalnih preduzeća u 2022. godini iznosi 111.985 KM i u odnosu na 2021. godinu je veći za 22,4%. Također i ovaj pokazatelj je najveći kod KJKP-a: Sarajevogas (470.909 KM) i Toplane (221.967 KM), isti je ostvaren za 4,2 puta iznad prosjeka u Sarajevogasu, a 1,9 puta iznad prosjeka u Toplanama.

Tabela 24. Izvedeni pokazatelji poslovanja KJKP-a i JKP-a- na osnovu dobiti i neto dobiti

R. br	KJKP i JKP	na dan	Prihod po zaposlenom u KM	Rashod po zaposlenom u KM	Dobit po zaposlenom u KM	Neto dobit po zaposlenom u KM	Gubitak po zaposlenom u KM	Efikasnost poslovanja	Rentabilnost poslovanja	Rrentabilnost kapitala	Marža profita	Koeficijent obrtaja sredstava
1.	Vodovod i kanalizacija	31.12.2022.	66.842	85.667			18.825	0,780				3,20
		31.12.2021.	61.209	76.415			15.206	0,801				3,22
2.	Sarajevogas	31.12.2022.	471.166	470.909	257	257		1,001	0,002	0,001	0,001	2,97
		31.12.2021.	339.082	335.071	4.011	4.011		1,012	0,030	0,018	0,012	2,57
3.	Toplane	31.12.2022.	234.435	221.967	12.468	10.523		1,056	0,113		0,053	2,12
		31.12.2021.	191.555	176.365	15.190	13.070		1,086	0,156		0,079	1,97
4.	Rad	31.12.2022.	41.825	41.587	238	17		1,006	0,009	0,006	0,0057	1,60
		31.12.2021.	39.477	39.384	93	59		1,002	0,004	0,002	0,002	1,72
5.	Park	31.12.2022.	43.327	36.312	7.015	6.962		1,193	0,589	0,215	0,162	3,64
		31.12.2021.	30.067	29.744	323	323		1,011	0,026	0,013	0,011	2,46
6.	Pokop	31.12.2022.	59.608	57.381	2.227	2.057		1,039	0,121	0,058	0,037	3,24
		31.12.2021.	63.082	58.375	4.707	4.279		1,081	0,244	0,129	0,075	5,18
7.	Tržnice i pijace	31.12.2022.	45.312	44.127	1.186	87		1,027	0,039	0,004	0,026	1,49
		31.12.2021.	46.302	44.494	1.809	1.799		1,041	0,065	0,006	0,039	1,66
8.	Vodostan	31.12.2022.	61.491	59.973	1.518	1.353		1,025	0,038	0,023	0,025	1,53
		31.12.2021.	49.994	47.741	2.252	2.025		1,047	0,051	0,035	0,045	1,13
9.	Komunalac	31.12.2022.	56.752	57.576			824	0,986				2,18
		31.12.2021.	50.427	49.988	439	393		1,009	0,015	0,007	0,009	1,67
10.	Trnovo	31.12.2022.	57.313	49.022	8.291	7.330		1,169	0,266	0,211	0,145	1,84
		31.12.2021.	43.406	36.351	7.055	6.306		1,194	0,243	0,221	0,163	1,49
Ukupno		31.12.2022.	109.182	111.985	2.214	1.901	5.018	0,975	0,050	0,009	0,020	2,48
		31.12.2021.	89.088	90.778	2.344	2.087	4.033	0,981	0,060	0,009	0,026	2,30

Tabela 25. Nivo izvedenih pokazatelja poslovanja preduzeća u odnosu na prosjek KJKP-a i JKP-a

R. br.	KJKP i JKP	Prihod po zaposlenom	Rashod po zaposlenom	Dobit po zaposlenom	Neto dobit po zaposlenom	Gubitak po zaposlenom
1.	Vodovod i kanalizacija	0,61	0,76			3,75
2.	Sarajevogas	4,32	4,21	0,12	0,14	
3.	Toplane	2,15	1,98	5,63	5,53	
4.	Rad	0,38	0,37	0,11	0,01	
5.	Park	0,40	0,32	3,17	3,66	
6.	Pokop	0,55	0,51	1,01	1,08	
7.	Tržnice i pijace	0,42	0,39	0,54	0,05	
8.	Vodostan	0,56	0,54	0,69	0,71	
9.	Komunalac	0,52	0,51			0,16
10.	Trnovo	0,52	0,44	3,74	3,86	
	Ukupno	1,00	1,00	1,00	1,00	1,00

Dobit u 2022. godini ostvarila su sva KJKP-a i JKP-a osim KJKP Vodovod i kanalizacija i JKP Komunalac. Prosječna dobit po zaposlenom u komunalnim preduzećima (KJKP-a i JKP-a) je 2.214 KM, što je smanjeno u odnosu na 2021. godinu za 6,3%.

Neto dobit ostvarila su takođe sva KJKP-a i JKP-a osim KJKP Vodovod i kanalizacija i JKP Komunalac. Prosječna neto dobit po zaposlenom u kantonalnim i javnim komunalnim preduzećima je 1.901 KM i manja je za 9,7% u odnosu na 2021. godinu.

Gubitak u poslovanju iskazalo je preduzeće KJKP Vodovod i kanalizacija i JKP Komunalac. Prosječan gubitak po zaposlenom iznosi 5.018 KM i veći je za 23,4% nego u 2021. godini. Najveći gubitak po zaposlenom u 2022. godini je u KJKP-u Vodovod i kanalizacija i iznosi 18.825 KM te je veći za 20,3% u odnosu na 2021. godinu i 3,7 puta je veći od prosjeka KJKP-a i JKP-a. U javnim komunalnim preduzećima gubitak po zaposlenom je 2,2 puta veći od dobiti po zaposlenom.

Efikasnost poslovanja, kao pokazatelj sposobnosti postizanja rezultata, mjerena odnosom ukupnih prihoda i ukupnih rashoda, ukazuje da su komunalna preduzeća iznad prosjeka osim KJKP-a Vodovod i kanalizacija i JKP Komunalac.

Efikasnost poslovanje preduzeća, prosjek KJKP-a i JKP-a =0,97, 2022.

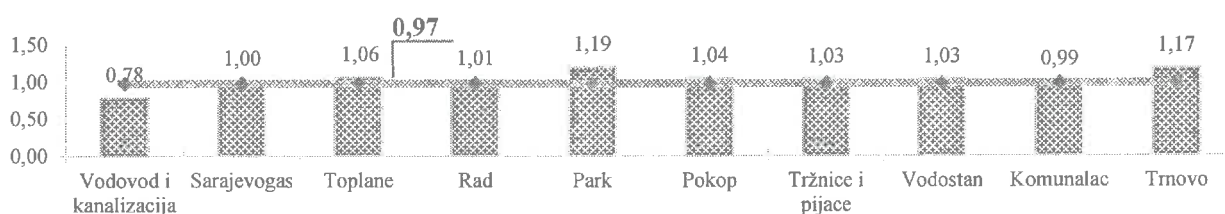

Graf 16.

Rentabilnost poslovanja, ekonomsko mjerilo uspješnosti poslovanja, mjerena odnosom dobiti i tekućih sredstava, najznačajnija je kod JKP-a Trnovo, te KJKP-a Park.



Rentabilnost poslovanje preduzeća, prosjek KJKP-a i JKP-a =0,05, 2022.

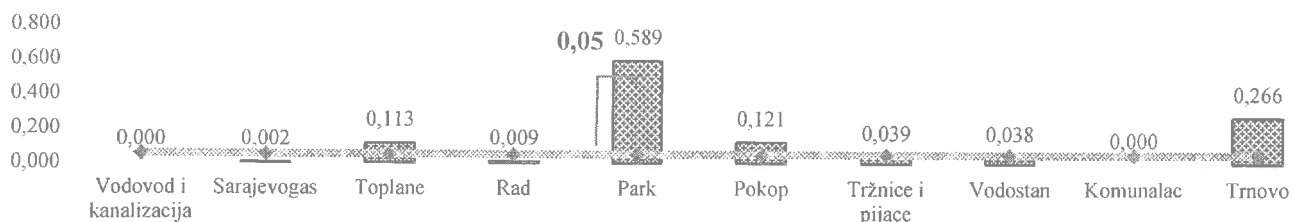

Graf 17.

Rentabilnost vlastitog kapitala, kao odnos dobiti i uloženog kapitala, značajna je kod JKP-a Trnovo i KJKP-a Park.

Rentabilnost kapitala preduzeća, prosjek KJKP-a i JKP-a =0,009, 2022.

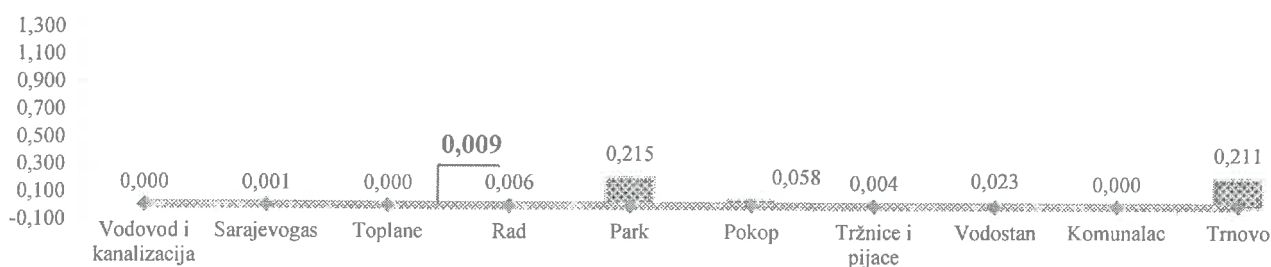

Graf 18.

Marža profita kao pokazatelj udjela dobiti u ukupnim prihodima, ukazuje koliko se u komunalnim preduzećima koja iskazuju dobit, na jednu KM prihoda prosječno ostvaruje dobit. Najveću dobit po jedinici prihoda ostvaruje JKP Trnovo i KJKP-a Park.

Marža profita preduzeća, prosjek KJKP-a i JKP-a =0,020, 2022.

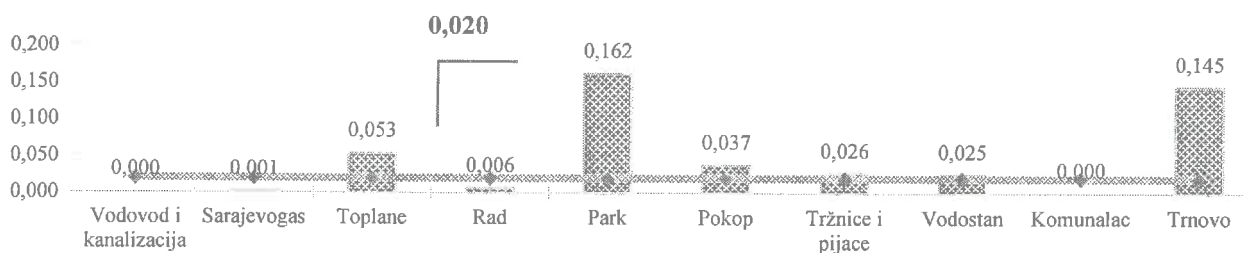

Graf 19.

Koeficijent obrtaja, koji ukazuje koliko se puta obrtna sredstva obrnu tokom godine, najveći je kod KJKP-a Park. Mjeri se odnosom prihoda i prosječno angažovanih obrtnih sredstava.

Koeficijent obrta sredstava preduzeća, prosjek KJKP-a i JKP-a =2,48, 2022.

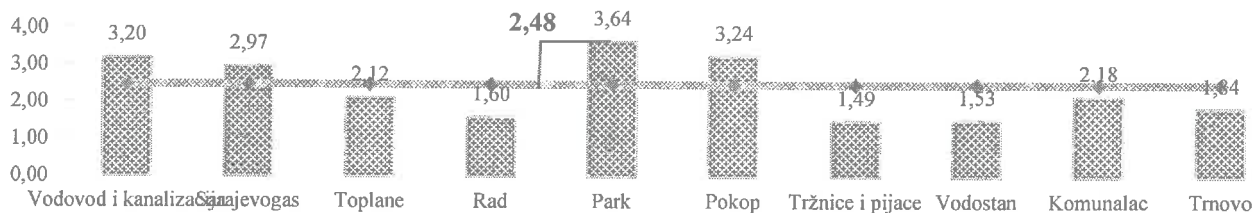

Graf 20.

## Rezime

- Komunalna preduzeća u Kantonu Sarajevo u 2022. godini ostvarila su **ukupne prihode** od 359.754.729 KM koji je veći za 22,6% od ukupnog prihoda ostvarenog u prethodnoj godini. Prihod od osnovne aktivnosti iznosi 324.732.564 KM i veći je za 15,9% u odnosu na 2021. godinu i učestvuje sa 90,3 % u ukupnom prihodu.
- Ostvareni **ukupni rashodi** iznose 368.991.957 KM i veći su za 23,4% u odnosu na ostvarene ukupne rashode iz 2021. godine. Materijalni troškovi i usluge iznose 201.422.554 KM i veći su za 34,8% u odnosu na 2021. godinu, a učestvuju sa 54,6% u ukupnim rashodima. Troškovi zaposlenih iznose 98.933.044 KM i veći su za 10,3% u odnosu na 2021. godinu, a učestvuju sa 26,8 % u ukupnim rashodima.
- **Dobit** u poslovanju ostvarila su KJKP-a: Sarajevogas, Toplane, Park, Tržnice i pijace, Pokop, Rad, JKP Trnovo te Vodostan Ilijaš u ukupnom iznosu od 7.295.977 KM i manja je za 5,5% u odnosu na prethodnu godinu. Neto dobit u 2022. godini osim KJKP-a Vodovod i kanalizacijai JKP Komunalac ostvarila su sva kantonalna javna komunalna preduzećau ukupnom iznosu 6.265.040 KM i manja je za 8,9% u odnosu na prethodnu godinu.
- **Gubitak** u 2022. godini ostvarilo je samo KJKP Vodovod i kanalizacija i JKP Komunalac u iznosu od 16.533.205 KM i veća je za 24,4% u odnosu na ostvareni gubitak na dan 31.12.2021. godine.
- **Cijene** komunalnih usluga utiču na ostvareni finansijski rezultat. Sva KJKP-a i JKP-a smatraju da posluju po neekonomskim cijenama.
- U toku 2022. godine javnim komunalnim preduzećima doznačena su **sredstava iz Budžeta Kantona** u iznosu od 36.546.957 KM i veća su za 49,9% u odnosu na prethodnu godinu. Najveća sredstva doznačena su KJKP-u Sarajevogas u iznosu od 11.866.189 KM.
- Realizovana investiciona ulaganja u **komunalnu infrastrukturu** u 2022. godini, prema podacima komunalnih preduzeća (KJKP-a i JKP-a) iznosila su 22.213.481 KM i veća su za 2,8 puta u odnosu na prethodnu godinu. Ostvarene investicije u građevinske objekte iznose 24,95%, u opremu 68,22% i u ostalo 6,83%.
- U toku 2022. godine u komunalnim preduzećima bilo je ukupno 3.304 **zaposlenih** na temelju sati rada. U odnosu na prethodnu godinu zaposlenost je manja za 0,4%.
- **Prosječna plaća** u komunalnim preduzećima u 2022. godini je iznosila 1.278 KM na temelju sati rada i veća je za 15,3% u odnosu na prethodnu godinu, a manja je za 7,3% od prosječne plaće u Kantonu Sarajevo za 2022. godinu koja iznosi 1.378 KM.
- Kretanje plaća treba da prati organizaciju preduzeća, efikasnost, produktivnost, ekonomičnost u poslovanju, a ne samo primjenu kolektivnog ugovora u komunalnim djelatnostima u djelu koji se odnosi na plaće (pogotovo u današnjoj društveno-ekonomskoj i socijalnoj situaciji u KS i zemlji).

- Na dan 31.12.2022. godine prema **kvalifikacionoj strukturi** zaposlenih, radnici sa srednjom spremom čine 36,5%, kvalifikovani radnici čine 20,0%, radnici sa visokom i višom spremom 15,4%, a 21,6% iznosi učešće zaposlenih sa nižim kvalifikacijama (NSS, PK i NK).

- **Masa neto plaća i naknada** u ukupnim rashodima iznosi 50.661.993 KM i veća je za 14,8% u odnosu na prethodnu godinu, a učešće u ukupnim rashodima iznosi 13,7%.

- **Ukupna poslovna sredstva (aktiva)** javnih komunalnih preduzeća na dan 31.12.2022. godine iznose 1.237.079.186 KM što predstavlja smanjenje od 3,6% u odnosu na 31.12.2021. godine. U imovini komunalnih preduzeća najviše učestvuju građevinski objekti sa 61,6%, i manje je za 16,9 indeksna poena u odnosu na prethodnu godinu. U strukturi **izvora sredstava** dominira kapital sa 64,2 % i manji je za 2,5 indeksna poena u odnosu na prošlu godinu.

- **Izvedeni pokazatelji** poslovanja komunalnih preduzeća (KJKP-a i JKP-a), ukazuju na to da je u 2022. godini ostvaren prosječan prihod po zaposlenom od 109.182 KM, prosječan rashod po zaposlenom 111.985 KM, prosječna dobit po zaposlenom 2.214 KM, prosječna neto dobit po zaposlenom 1.901 KM i prosječan gubitak po zaposlenom 5.018 KM. Prosječna stopa efikasnosti je manja od 1, što ukazuje na veoma nisku racionalnost upotrebe raspoloživih resursa. Rentabilnost poslovanja, koje je u svim preduzećima manje od 1, pokazuje na neuspješnost u poslovanju preduzeća.

ANEKS – LIČNA KARTA KANTONALNIH I  
JAVNIH KOMUNALNIH PREDUZEĆA KANTONA SARAJEVO ZA 2022. GODINU

KANTONALNO JAVNO KOMUNALNO PREDUZEĆE “VODOVOD I KANALIZACIJA”

adresa	Jaroslava Černija br. 8
telefon	237-655; 440-658

**POKAZATELJI POSLOVANJA**

prihodi (u KM)	58.419.864
rashodi (u KM)	74.872.570
dobit u poslovanju (u KM)	
neto dobit (u KM)	
gubitak (u KM)	16.452.706
broj zaposlenih (na temelju sati rada)	874
prosječna plaća (na temelju sati rada u KM)	1.449
poslovna sredstva (u KM)	777.554.678
tekuća sredstva (u KM)	18.284.464
stalna sredstva (u KM)	759.270.184
kapital (u KM)	639.214.187

**IZVEDENI POKAZATELJI**

prihodi po zaposlenom (u KM)	66.842
rashodi po zaposlenom (u KM)	85.667
dobit po zaposlenom (u KM)	
neto dobit po zaposlenom (u KM))	
gubitak po zaposlenom (u KM)	18.825
efikasnost poslovanja (prihod/rashod)	0,780
rentabilnost poslovanja (dobit/tekuća sredstva)	
rentabilnost poslovanja (neto dobit/tekuća sredstva)	
rentabilnost kapitala (dobit/kapital)	
rentabilnost kapitala (neto dobit/kapital)	
marža profita (dobit/prihod)	
marža profita (neto dobit/prihod)	
koeficijent obrtaja sredstava (prihod/tekuća sredstva)	3,20



## KANTONALNO JAVNO KOMUNALNO PREDUZEĆE "SARAJEVOGAS"

adresa	Trg Fadile Odžaković Žute br. 4
telefon	445-120 445-525

### POKAZATELJI POSLOVANJA

prihodi (u KM)	142.763.314
rashodi (u KM)	142.685.506
dobit u poslovanju (u KM)	1.215.230
neto dobit (u KM)	77.808
gubitak (u KM)	
broj zaposlenih (na temelju sati rada)	324
prosječna plaća (na temelju sati rada u KM))	1.588
poslovna sredstva (u KM)	166.539.965
tekuća sredstva (u KM)	48.140.854
stalna sredstva (u KM)	118.399.111
kapital (u KM)	62.532.592

### IZVEDENI POKAZATELJI

prihodi po zaposlenom (u KM)	471.166
rashodi po zaposlenom (u KM)	470.969
dobit po zaposlenom (u KM)	257
neto dobit po zaposlenom (u KM)	257
gubitak po zaposlenom (u KM)	
efikasnost poslovanja (prihod/rashod)	1,001
rentabilnost poslovanja (dobit/tekuća sredstva)	0,002
rentabilnost poslovanja (neto dobit/tekuća sredstva)	0,003
rentabilnost kapitala (dobit/kapital)	0,002
rentabilnost kapitala (neto dobit/kapital)	0,002
marža profita (dobit/prihod)	0,001
marža profita (neto dobit/prihod).	0,001
koeficijent obrtaja sredstava (prihod/tekuća sredstva)	2,97

KANTONALNO JAVNO KOMUNALNO PREDUZEĆE "TOPLANE"

adresa	Semira Frašte br. 22
telefon	450-030; 450-527

POKAZATELJI POSLOVANJA	
prihodi u KM	76.894.550
rashodi (u KM)	72.805.052
dobit u poslovanju (u KM)	4.089.498
neto dobit (u KM)	3.451.381
gubitak (u KM)	
broj zaposlenih (na temelju sati rada)	325
prosječna plaća (na temelju sati rada u KM)	1.586
poslovna sredstva (u KM)	117.923.182
tekuća sredstva (u KM)	36.286.649
stalna sredstva (u KM)	81.636.533
kapital (u KM)	

IZVEDENI POKAZATELJI	
prihodi po zaposlenom (u KM)	234.435
rashodi po zaposlenom (u KM)	221.967
dobit po zaposlenom (u KM)	12.468
neto dobit po zaposlenom (u KM)	10.523
gubitak po zaposlenom (u KM)	
efikasnost poslovanja (prihod/rashod)	1,056
rentabilnost poslovanja (dobit/tekuća sredstva)	0,113
rentabilnost poslovanja (neto dobit/tekuća sredstva)	0,113
rentabilnost kapitala (dobit/kapital)	
rentabilnost kapitala (neto dobit/kapital)	
marža profita (dobit/prihod)	0,053
marža profita (neto dobit/prihod)	
koeficijent obrtaja sredstava (prihod/tekuća sredstva)	2,12

## KANTONALNO JAVNO KOMUNALNO PREDUZEĆE "RAD"

adresa	Paromlinska br. 57
telefon	647-879; 656-812

### POKAZATELJI POSLOVANJA

prihodi(u KM)	44.167.562
rashodi (u KM)	43.916.251
dobit u poslovanju (u KM)	251.311
neto dobit (u KM)	18.473
gubitak (u KM)	
broj zaposlenih (na temelju sati rada)	1.058
prosječna plaća (na temelju sati rada u u KM))	1.018
poslovna sredstva (u KM)	92.334.403
tekuća sredstva (u KM)	27.643.581
stalna sredstva (u KM)	64.690.822
kapital (u KM)	43.391.511

### IZVEDENI POKAZATELJI

prihodi po zaposlenom (u KM))	41.825
rashodi po zaposlenom (u KM)	41.587
dobit po zaposlenom (u KM)	238
neto dobit po zaposlenom (u KM)	17
gubitak po zaposlenom ((u KM)	
efikasnost poslovanja (prihod/rashod)	1,006
rentabilnost poslovanja (dobit/tekuća sredstva)	0,009
rentabilnost poslovanja (neto dobit/tekuća sredstva)	
rentabilnost kapitala (dobit/kapital)	0,006
rentabilnost kapitala (neto dobit/kapital)	
marža profita (dobit/prihod)	
marža profita (neto dobit/prihod)	
koeficijent obrtaja sredstava (prihod/tekuća sredstva)	1,60

## KANTONALNO JAVNO KOMUNALNO PREDUZEĆE "PARK"

adresa Podgaj br. 6  
 telefon 471-176; 214-164

### POKAZATELJI POSLOVANJA

prihodi (u KM)	13.084.774
rashodi (u KM)	10.966.175
dobit u poslovanju (u KM)	2.118.599
neto dobit (u KM)	2.102.403
gubitak (u KM)	
broj zaposlenih (na temelju sati rada)	272
prosječna plaća (na temelju sati rada u KM)	1.107
poslovna sredstva (u KM)	16.269.028
tekuća sredstva (u KM)	3.596.838
stalna sredstva (u KM)	12.672.190
kapital (u KM)	9.873.847

### IZVEDENI POKAZATELJI

prihodi po zaposlenom (u KM)	43.327
rashodi po zaposlenom (u KM)	36.312
dobit po zaposlenom (u KM)	7.015
neto dobit po zaposlenom (u KM)	6.962
gubitak po zaposlenom (u KM)	
efikasnost poslovanja (prihod/rashod)	1,193
rentabilnost poslovanja (dobit/tekuća sredstva)	0,589
rentabilnost poslovanja (neto dobit/tekuća sredstva)	
rentabilnost kapitala (dobit/kapital)	0,215
rentabilnost kapitala (neto dobit/kapital)	
marža profita (dobit/prihod)	0,162
marža profita (neto dobit/prihod)	
koeficijent obrtaja sredstava (prihod/tekuća sredstva)	3,64

## KANTONALNO JAVNO KOMUNALNO PREDUZEĆE "POKOP"

adresa	Mula Mustafe Bašeskije br. 38
telefon	535-170; 446-137

### POKAZATELJI POSLOVANJA

prihodi (u KM)	11.325.589
rashodi (u KM)	10.902.416
dobit u poslovanju (u KM)	423.173
neto dobit (u KM)	390.870
gubitak (u KM)	
broj zaposlenih (na temelju sati rada)	200
prosječna plaća (na temelju sati rada u KM)	1.334
poslovna sredstva (u KM)	25.953.887
tekuća sredstva (u KM)	3.493.449
stalna sredstva (u KM)	22.460.438
kapital (u KM)	7.311.711

### IZVEDENI POKAZATELJI

prihodi po zaposlenom (u KM)	59.608
rashodi po zaposlenom (u KM)	57.381
dobit po zaposlenom (u KM)	2.227
neto dobit po zaposlenom (u KM)	2.057
gubitak po zaposlenom (u KM)	
efikasnost poslovanja (prihod/rashod)	1,039
rentabilnost poslovanja (dobit/tekuća sredstva)	0,121
rentabilnost poslovanja (neto dobit/tekuća sredstva)	0,121
rentabilnost kapitala (dobit/kapital)	0,058
rentabilnost kapitala (neto dobit/kapital)	0,058
marža profita (dobit/prihod)	0,037
marža profita (neto dobit/prihod)	
koeficijent obrtaja sredstava (prihod/tekuća sredstva)	3,24

KANTONALNO JAVNO KOMUNALNO PREDUZEĆE "TRŽNICE I PIJACE"

adresa	Mula Mustafe Bašeskije br. 4a
telefon	205-549

POKAZATELJI POSLOVANJA	
prihodi (u KM)	3.443.746
rashodi (u KM)	3.353.644
dobit u poslovanju (u KM)	90.102
neto dobit (u KM)	6.587
gubitak (u KM)	
broj zaposlenih (na temelju sati rada)	78
prosječna plaća (na temelju sati rada u KM)	1.351
poslovna sredstva (u KM)	22.290.684
tekuća sredstva (u KM)	2.312.072
stalna sredstva (u KM)	19.978.612
kapital (u KM)	21.916.162

IZVEDENI POKAZATELJI	
prihodi po zaposlenom (u KM)	45.312
rashodi po zaposlenom (u KM)	44.127
dobit po zaposlenom (u KM)	1.186
neto dobit po zaposlenom (u KM)	87
gubitak po zaposlenom (u KM)	
efikasnost poslovanja (prihod/rashod)	1,027
rentabilnost poslovanja (dobit/tekuća sredstva)	0,039
rentabilnost poslovanja (neto dobit/tekuća sredstva)	0,039
rentabilnost kapitala (dobit/kapital)	0,004
rentabilnost kapitala (neto dobit/kapital)	0,004
marža profita (dobit/prihod)	0,026
marža profita (neto dobit/prihod)	0,026
koeficijent obrtaja sredstava (prihod/tekuća sredstva)	1,49

JAVNO KOMUNALNO PREDUZEĆE "VODOSTAN"

adresa	126. brigade br. 60, Ilijaš
telefon	400-024 400-740

POKAZATELJI POSLOVANJA

prihodi (u KM)	2.890.088
rashodi (u KM)	2.818.723
dobit u poslovanju (u KM)	71.365
neto dobit (u KM)	63.588
gubitak (u KM)	
broj zaposlenih (na temelju sati rada)	57
prosječna plaća (na temelju sati rada u KM))	802
poslovna sredstva (u KM)	7.412.435
tekuća sredstva (u KM)	1.892.632
stalna sredstva (u KM)	5.519.803
kapital (u KM)	3.057.327

IZVEDENI POKAZATELJI

prihodi po zaposlenom (u KM)	61.491
rashodi po zaposlenom (u KM)	59.973
dobit po zaposlenom (u KM)	1.518
neto dobit po zaposlenom (u KM)	1.353
gubitak po zaposlenom (u KM)	
efikasnost poslovanja (prihod/rashod)	1,025
rentabilnost poslovanja (dobit/tekuća sredstva)	0,038
rentabilnost poslovanja (neto dobit/tekuća sredstva)	0,038
rentabilnost kapitala (dobit/kapital)	0,023
rentabilnost kapitala (neto dobit/kapital)	0,023
marža profita (dobit/prihod)	0,025
marža profita (neto dobit/prihod)	0,025
koeficijent obrtaja sredstava (prihod/tekuća sredstva)	1,53

JAVNO KOMUNALNO PREDUZEĆE "KOMUNALAC"

adresa Žunovačka br. 4, Hadžići  
 telefon 420-346 420-192

POKAZATELJI POSLOVANJA

prihodi (u KM)	5.561.661
rashodi (u KM)	5.642.160
dobit u poslovanju (u KM)	
neto dobit (u KM)	
gubitak (u KM)	80.499
broj zaposlenih (na temelju sati rada)	96
prosječna plaća (na temelju sati rada u KM)	1.124
poslovna sredstva (u KM)	9.859.810
tekuća sredstva (u KM)	2.554.326
stalna sredstva (u KM)	7.036.106
kapital (u KM)	6.182.273

IZVEDENI POKAZATELJI

prihodi po zaposlenom (u KM)	56.752
rashodi po zaposlenom (u KM)	57.573
dobit po zaposlenom (u KM)	
neto dobit po zaposlenom (u KM)	
gubitak po zaposlenom (u KM)	821
efikasnost poslovanja (prihod/rashod)	0,986
rentabilnost poslovanja (dobit/tekuća sredstva)	
rentabilnost poslovanja (neto dobit/tekuća sredstva)	
rentabilnost kapitala (dobit/kapital)	
rentabilnost kapitala (neto dobit/kapital).	
marža profita (dobit/prihod)	
marža profita (neto dobit/prihod)	
koeficijent obrtaja sredstava (prihod/tekuća sredstva)	2,18



JAVNO KOMUNALNO PREDUZEĆE "TRNOVO"

adresa	Bare br. 30, Trnovo
telefon	438-226

POKAZATELJI POSLOVANJA

prihodi (u KM)	1.203.581
rashodi (u KM)	1.029.460
dobit u poslovanju (u KM)	174.121
neto dobit (u KM)	153.930
gubitak (u KM)	
broj zaposlenih (na temelju sati rada)	20
prosječna plaća (na temelju sati rada u KM))	1.054
poslovna sredstva (u KM)	941.144
tekuća sredstva (u KM)	653.439
stalna sredstva (u KM)	287.705
kapital (u KM)	825.739

IZVEDENI POKAZATELJI

prihodi po zaposlenom (u KM)	57.313
rashodi po zaposlenom (u KM)	49.022
dobit po zaposlenom (u KM)	8.291
neto dobit po zaposlenom (u KM)	7.330
gubitak po zaposlenom (u KM)	
efikasnost poslovanja (prihod/rashod)	1,169
rentabilnost poslovanja (dobit/tekuća sredstva)	0,266
rentabilnost poslovanja (neto dobit/tekuća sredstva)	0,266
rentabilnost kapitala (dobit/kapital)	0,211
rentabilnost kapitala (neto dobit/kapital).	0,211
marža profita (dobit/prihod)	0,145
marža profita (neto dobit/prihod)	0,145
koeficijent obrtaja sredstava (prihod/tekuća sredstva)	1,84

JAVNA KOMUNALNA PREDUZEĆA  
(KJKP-A I JKP-A)

broj preduzeća	10
<b>POKAZATELJI POSLOVANJA</b>	
prihodi (u KM)	359.754.729
rashodi (u KM)	368.991.957
dobit u poslovanju (u KM)	7.295.977
neto dobit (u KM)	6.265.040
gubitak (u KM)	16.533.205
broj zaposlenih (na temelju sati rada)	3.304
prosječna plaća (na temelju sati rada (u KM)	1.278
poslovna sredstva (u KM)	1.237.079.186
tekuća sredstva (u KM)	144.858.304
stalna sredstva (u KM)	1.092.220.882
kapital (u KM)	794.305.349

<b>IZVEDENI POKAZATELJI</b>	
prihodi po zaposlenom (u KM)	109.182
rashodi po zaposlenom (u KM)	111.985
dobit po zaposlenom (u KM)	2.214
neto dobit po zaposlenom (u KM)	1.901
gubitak po zaposlenom (u KM)	5.018
efikasnost poslovanja (prihod/rashod)	0,975
rentabilnost poslovanja (dobit/tekuća sredstva)	0,050
rentabilnost poslovanja (neto dobit/tekuća sredstva)	0,050
rentabilnost kapitala (dobit/kapital)	0,009
rentabilnost kapitala (neto dobit/kapital)	0,009
marža profita (dobit/prihod)	0,020
marža profita (neto dobit/prihod)	0,020
koeficijent obrtaja sredstava (prihod/tekuća sredstva)	2,48

## KORIŠTENI IZVORI

### 1. KJPK Vodovod i kanalizacija (2022):

Bilans stanja na dan 31.12.2022. godine, (Obrazac-BSPr), Sarajevo;  
Bilans uspjeha za period 01.01. do 31.12.2022. godine (Obrazac-BUPr), Sarajevo;  
Statistički aneks godišnjeg računovodstvenog izvještaja za 2022. godinu (Obrazac StatAneks), Sarajevo;  
Posebni podaci o plaćama i broju zaposlenih uz godišnji-polugodišnji obračun za period 01.01.-31.12.2022. godine (Obrazac-PPPI), Sarajevo;  
Godišnji izvještaj o investicijama za 2022. godinu (Obrazac INV-01), Sarajevo;  
Pregled broja zaposlenih po kvalifikacionoj strukturi i prosječnoj neto plaći;  
Struktura gubitka u apsolutnom i relativnom iznosu  
Problemi u poslovanju sa prijedlogom mjera za unaprijeđenje poslovanja  
Strukturu cijene usluge i prijedlog cijene sa strukturom  
Prijedlog izvještaja o poslovanju preduzeća za 2022. godina

### 2. KJPK Sarajevogas (2022):

Bilans stanja na dan 31.12.2022. godine, (Obrazac-BSPr), Sarajevo;  
Bilans uspjeha za period 01.01. do 31.12.2022. godine (Obrazac-BUPr), Sarajevo;  
Statistički aneks godišnjeg računovodstvenog izvještaja za 2022. godinu (Obrazac StatAneks), Sarajevo;  
Posebni podaci o plaćama i broju zaposlenih uz godišnji-polugodišnji obračun za period 01.01.-31.12.2022. godine (Obrazac-PPPI), Sarajevo;  
Godišnji izvještaj o investicijama za 2022. godinu (Obrazac INV-01), Sarajevo;  
Pregled broja zaposlenih po kvalifikacionoj strukturi i prosječnoj neto plaći;  
Izvještaj o poslovanju preduzeća za 2022. godina  
Struktura gubitaka u apsolutnom i relativnom iznosu  
Sanacija gubitka program  
Problemi u poslovanju sa prijedlogom mjera za unaprijeđenje poslovanja  
Struktura cijene i prijedlog ekonomske cijene usluga

### 3. KJKP Toplane Sarajevo (2022):

Bilans stanja na dan 31.12.2022. godine, (Obrazac-BSPr), Sarajevo;  
Bilans uspjeha za period 01.01. do 31.12.2022. godine (Obrazac-BUPr), Sarajevo;  
Statistički aneks godišnjeg računovodstvenog izvještaja za 2022. godinu (Obrazac StatAneks), Sarajevo;  
Posebni podaci o plaćama i broju zaposlenih uz godišnji-polugodišnji obračun za period 01.01.-31.12.2022. godine (Obrazac-PPPI), Sarajevo;  
Godišnji izvještaj o investicijama za 2022. godinu (Obrazac INV-01), Sarajevo;  
Pregled broja zaposlenih po kvalifikacionoj strukturi i prosječnoj neto plaći;  
Finansijski izvještaj o poslovanju za 2022. godinu  
Struktura cijena usluga i naš prijedlog ekonomske cijene  
Program sanacije gubitka  
Problematika poslovanja i Program mjera za sanaciju  
Struktura cijene usluge i prijedlog ekonomske cijene

#### **4. KJKP Park Sarajevo (2022):**

Bilans stanja na dan 31.12.2022. godine, (Obrazac-BSPR), Sarajevo;  
Bilans uspjeha za period 01.01. do 31.12.2022. godine (Obrazac-BUPR), Sarajevo;  
Statistički aneks godišnjeg računovodstvenog izvještaja za 2022. godinu (Obrazac StatAneks), Sarajevo;  
Posebni podaci o plaćama i broju zaposlenih uz godišnji-polugodišnji obračun za period 01.01.-31.12.2022. godine (Obrazac-PPPI), Sarajevo;  
Godišnji izvještaj o investicijama za 2022. godinu (Obrazac INV-01), Sarajevo;  
Pregled broja zaposlenih po kvalifikacionoj strukturi i prosječnoj neto plaći;  
Izvještaj o poslovanju preduzeća za 2022. godina

#### **5. KJKP Pokop Sarajevo (2022):**

Bilans stanja na dan 31.12.2022. godine, (Obrazac-BSPR), Sarajevo;  
Bilans uspjeha za period 01.01. do 31.12.2022. godine (Obrazac-BUPR), Sarajevo;  
Statistički aneks godišnjeg računovodstvenog izvještaja za 2022. godinu (Obrazac StatAneks), Sarajevo;  
Posebni podaci o plaćama i broju zaposlenih uz godišnji-polugodišnji obračun za period 01.01.-31.12.2022. godine (Obrazac-PPPI), Sarajevo;  
Godišnji izvještaj o investicijama za 2022. godinu (Obrazac INV-01), Sarajevo;  
Pregled broja zaposlenih po kvalifikacionoj strukturi i prosječnoj neto plaći;  
Izvještaj o poslovanju preduzeća za 2022. godina  
Analiza problematike poslovanja sa prijedlogom mjera

#### **6. KJKP Tržnice i pijace (2022):**

Bilans stanja na dan 31.12.2022. godine, (Obrazac-BSPR), Sarajevo;  
Bilans uspjeha za period 01.01. do 31.12.2022. godine (Obrazac-BUPR), Sarajevo;  
Statistički aneks godišnjeg računovodstvenog izvještaja za 2022. godinu (Obrazac StatAneks), Sarajevo;  
Posebni podaci o plaćama i broju zaposlenih uz godišnji-polugodišnji obračun za period 01.01.-31.12.2022. godine (Obrazac-PPPI), Sarajevo;  
Godišnji izvještaj o investicijama za 2022. godinu (Obrazac INV-01), Sarajevo;  
Pregled broja zaposlenih po kvalifikacionoj strukturi i prosječnoj neto plaći;  
Izvještaj o poslovanju preduzeća za 2022. godina  
Problemi u poslovanju sa prijedlogom mjera za unaprijeđenje poslovanja  
Struktura cijene usluge

#### **7. KJKP Rad (2022):**

Bilans stanja na dan 31.12.2022. godine, (Obrazac-BSPR), Sarajevo;  
Bilans uspjeha za period 01.01. do 31.12.2022. godine (Obrazac-BUPR), Sarajevo;  
Statistički aneks godišnjeg računovodstvenog izvještaja za 2022. godinu (Obrazac StatAneks), Sarajevo;  
Posebni podaci o plaćama i broju zaposlenih uz godišnji-polugodišnji obračun za period 01.01.-31.12.2022. godine (Obrazac-PPPI), Sarajevo;  
Godišnji izvještaj o investicijama za 2022. godinu (Obrazac INV-01), Sarajevo;  
Pregled broja zaposlenih po kvalifikacionoj strukturi i prosječnoj neto plaći;  
Izvještaj o poslovanju preduzeća za 2022. godina  
Struktura cijena usluga i naš prijedlog ekonomske cijene  
Prijedlog mjera za unaprijeđenje poslovanja

#### **8. JKP Komunalac Hadžići (2022):**

Bilans stanja na dan 31.12.2022. godine, (Obrazac-BSPPr), Sarajevo;  
Bilans uspjeha za period 01.01. do 31.12.2022. godine (Obrazac-BUPr), Sarajevo;  
Statistički aneks godišnjeg računovodstvenog izvještaja za 2021. godinu (Obrazac StatAneks), Sarajevo;  
Posebni podaci o plaćama i broju zaposlenih uz godišnji-polugodišnji obračun za period 01.01.-31.12.2022. godine (Obrazac-PPPI), Sarajevo;  
Godišnji izvještaj o investicijama za 2022. godinu (Obrazac INV-01), Sarajevo;  
Pregled broja zaposlenih po kvalifikacionoj strukturi i prosječnoj neto plaći;  
Izvještaj o poslovanju preduzeća za 2022. godina  
Struktura gubitka i program sanacije gubit  
Prijedlog mjera za unaprijeđenje poslovanja  
Struktura cijena usluga i prijedlog ekonomske cijene

#### **9. JKP Vodostan Ilijaš (2022):**

Bilans stanja na dan 31.12.2022. godine, (Obrazac-BSPPr), Sarajevo;  
Bilans uspjeha za period 01.01. do 31.12.2022. godine (Obrazac-BUPr), Sarajevo;  
Statistički aneks godišnjeg računovodstvenog izvještaja za 2022. godinu (Obrazac StatAneks), Sarajevo;  
Posebni podaci o plaćama i broju zaposlenih uz godišnji-polugodišnji obračun za period 01.01.-31.12.2022. godine (Obrazac-PPPI), Sarajevo;  
Godišnji izvještaj o investicijama za 2022. godinu (Obrazac INV-01), Sarajevo;  
Pregled broja zaposlenih po kvalifikacionoj strukturi i prosječnoj neto plaći;  
Izvještaj o poslovanju preduzeća za 2022. godina  
Struktura gubitaka u apsolutnom i relativnom iznosu  
Program sanacije gubitka  
Program za unaprijeđenje poslovanja  
Prijedlog ekonomske cijene i tarifnog sistema

#### **10. JKP „Trnovo“ Trnovo (2022):**

Bilans stanja na dan 31.12.2022. godine, (Obrazac-BSPPr), Sarajevo;  
Bilans uspjeha za period 01.01. do 31.12.2022. godine (Obrazac-BUPr), Sarajevo;  
Statistički aneks godišnjeg računovodstvenog izvještaja za 2021. godinu (Obrazac StatAneks), Sarajevo;  
Posebni podaci o plaćama i broju zaposlenih uz godišnji-polugodišnji obračun za period 01.01.-31.12.2022. godine (Obrazac-PPPI), Sarajevo;  
Godišnji izvještaj o investicijama za 2022. godinu (Obrazac INV-01), Sarajevo;  
Pregled broja zaposlenih po kvalifikacionoj strukturi i prosječnoj neto plaći;  
Podaci o doznačenim sredstvima iz Budžeta Kantona Sarajevo za 2022. godinu.

#### **11. Zavod za planiranje razvoja Kantona Sarajevo (2022):**

Izvještaj o poslovanju kantonalnih komunalnih i javnih komunalnih preduzeća u 2021. godini.



## ZAKON

### O JAVNIM PODUZEĆIMA U FEDERACIJI BOSNE I HERCEGOVINE

#### 1. Predmet Zakona i definicije

##### Članak 1.

Ovim se Zakonom uređuju određena pitanja upravljanja i poslovanja u javnim poduzećima.

##### Članak 2.

(1) Javno poduzeće, u smislu ovoga Zakona, je poduzeće (pravna osoba upisana u sudski registar kao gospodarsko društvo, odnosno javno poduzeće definirano kao takvo posebnim propisom) koje obavlja djelatnosti od javnoga društvenoga interesa (energetika, komunikacije, komunalne djelatnosti, upravljanje javnim dobrima i druge djelatnosti od javnoga društvenoga interesa) koje upošljava najmanje 50 djelatnika, kao i poduzeće u kome općina, grad, kanton ili Federacija Bosne i Hercegovine ima udio u vlasništvu u iznosu od najmanje 50% plus jedna dionica, odnosno udio neovisno o tome kojom se djelatnošću bavi.

(2) Djelatnosti od javnoga društvenoga interesa utvrđuju općina, kanton i Federacija Bosne i Hercegovine, svatko u okviru svojih nadležnosti.

##### Članak 3.

Javna poduzeća iz članka 2. ovoga Zakona mogu se organizirati u obliku dioničkoga društva ili društva s ograničenom odgovornošću.

##### Članak 4.

U ovome Zakonu primjenjuju se sljedeće definicije:

"**poslovne tajne**" uključuju sve informacije koje se odnose na poslovanje javnoga poduzeća koje mogu biti od koristi za konkurente, kako su primjerice: proizvodni proces, inženjerski i tehnički projekti i nacrti, specifikacije proizvoda, liste klijenata, poslovna strategija te informacije u svezi s financijama, prodajom i promidžbom;

"**interna kontrola**" je postupak koga provode nadzorni odbor, uprava i uposlenici s ciljem pružanja prihvatljiva jamstva glede postizanja ciljeva u sljedećim kategorijama: učinkovitost i ekonomičnost postupaka, pouzdanost financijskog izvješćivanja i postupanje sukladno zakonima i propisima koji su na snazi;

"**postupak nabavke**" je odgovarajući postupak za dodjelu ugovora dobavljaču, sukladno vrijedećim propisima o nabavci;

"**povezana osoba**" je svaki uposlenik javnoga poduzeća, uključujući i pojedince i zastupnike koje javno poduzeće imenuje za obavljanje određenih djelatnosti, svaki član nadzornoga odbora i odbora za reviziju, svako javno poduzeće ili pojedinac u čijem je posrednom ili neposrednom vlasništvu najmanje 10% od ukupnoga iznosa glasačkih prava javnoga poduzeća;

"**odgovorna osoba**" je svaka osoba kojoj se zakonom ili statutom javnoga poduzeća dodjeljuje nadležnost za konkretan posao ili zadatak, odnosno svaka osoba za koju se s razlogom može kazati da takva nadležnost potpada pod odredbe njezina ugovora o radu ili u djelokrug njezinih poslova u javnome poduzeću;



"revidiranje" je analiziranje izvješća ili situacije te u roku od 15 dana podnošenje prijedloga relevantnih pisanih korektivnih strategija upravi, radi otklanjanja mogućih i stvarnih nezakonitosti, neučinkovitosti, gubitaka i izdataka;

"nadziranje ili nadzor" je detaljno i sustavno nadgledanje izvršenja bilo kojega posla ili zadatke odgovorne osobe ili druge djelatosti javnoga poduzeća. Cilj je nadzora otkriti i nadležnim tijelima prijaviti moguću prijevaru ili drugo nezakonito djelovanje, te pokrenuti postupak za stegovnim kažnjavanjem i otpuštanjem odgovornih osoba koje su počinile prekršaj u svezi s tim zadacima i poslovima;

"nerasporedene pričuve" su račun dioničke premije, pričuva iz otkupa kapitala i svaka pričuva čija je raspodjela javnome poduzeću zabranjena iz drugih razloga, primjerice - na temelju posebnoga zakona koji se primjenjuje na društva te vrste ili uvjetima iz statuta javnoga poduzeća.

## 2. Upravljanje

### Članak 5.

Tijela javnoga poduzeća su:

- skupština,
- nadzorni odbor,
- uprava (menadžment), kao organi upravljanja i
- odbor za reviziju.

### 2.1. Skupština

#### Članak 6.

(1) Pored odluka utvrđenih Zakonom o gospodarskim društvima ("Službene novine Federacije BiH", br. 23/99, 45/00, 2/02, 6/02 i 29/03) skupština donosi odluke i o sljedećemu:

- a) poslovniku ili poslovnicama, na temelju prijedloga nadzornoga odbora;
- b) etičnome kodeksu, na temelju prijedloga nadzornoga odbora;
- c) planu poslovanja, odnosno revidiranom planu poslovanja prema članku 23.

(2) Skupština podnosi općinskom vijeću, skupštini kantona, odnosno Parlamentu Federacije Bosne i Hercegovine izvješća o radu i poslovanju javnih poduzeća najmanje jednom godišnje.

### 2.2. Nadzorni odbor

#### Članak 7.

Prilikom imenovanja članova nadzornoga odbora primjenjivat će se odredbe Zakona o ministarskim, vladinim i drugim imenovanjima Federacije Bosne i Hercegovine ("Službene novine Federacije BiH", broj 34/03) i odredbe Zakona o sukobu interesa u institucijama vlasti Bosne i Hercegovine ("Službeni glasnik BiH", broj 13/02).

#### Članak 8.

Pored nadležnosti utvrđenih u Zakonu o gospodarskim društvima, nadzorni odbor ima i sljedeće nadležnosti:

- a) nadzire rad uprave;
- b) priprema poslovničke i predlaže ih skupštini;





# SLUŽBENE NOVINE

## KANTONA SARAJEVO

Godina I - Broj 1

Ponedjeljak, 11. marta 1996.  
SARAJEVO

Za svaki broj  
se pojedinačno određuje  
cijena

Na osnovu članova V-1.4. i IX-3(4) Ustava Federacije Bosne i Hercegovine ("Službene novine Federacije BiH", broj 1/94), Skupština Kantona Sarajevo, na sjednici održanoj dana 11. marta 1996. godine, donosi

### USTAV KANTONA SARAJEVO

#### I - OPĆE ODREDBE

Član 1.

#### Sadržaj

Ovim Ustavom uređuju se organizacija i status Kantona Sarajevo (dalje: Kanton), njegove nadležnosti i struktura vlasti.

Član 2.

#### Uspostavljanje Kantona

Područje grada Sarajeva koje je razgraničenjem između entiteta u Bosni i Hercegovini izvršenim Mirovnim sporazumom za Bosnu i Hercegovinu potpisanim u Parizu 14. decembra/prosinca 1995. godine (dalje: Mirovni sporazum) pripalo Federaciji Bosni i Hercegovini (dalje: Federacija), organizira se kao kanton sukladno Ustavu Federacije i ovom Ustavu.

Član 3.

#### Naziv i sjedište Kantona

Službeni naziv Kantona je: Kanton Sarajevo.  
Sjedište Kantona je u Sarajevu.

Član 4.

#### Teritorij Kantona

Teritorij Kantona obuhvata područja općina Centar Sarajevo, Hadžići, Ilidža, Ilijaš, Novi Grad Sarajevo, Novo Sarajevo, Stari Grad Sarajevo, Trnovo i Vogošća, kako je to utvrđeno Mirovnim sporazumom. Ovaj teritorij se blije utvrđuje posebnim propisom Skupštine Kantona (dalje: Skupština) sukladno federalnim zakonima.

U slučaju izmjena teritorija Kantona odvajanjem dijelova teritorije radi pripajanja kantonima ili pripajanjem dijelova drugih kantona ovom Kantonu, Skupština daje svoje prethodno mišljenje, a radi njegove potvrde može zatražiti i lično i izjašnjavaње građana sa područja Kantona na neki od propisanih načina.

Član 5.

#### Službeni obilježja Kantona

Kanton ima grb, zastavu, himnu/svečanu pjesmu i pečat, kao i druga obilježja o kojima odlučuje Skupština.

Službeni obilježja Kantona upotrebljavat će se samostalno ili zajedno sa službenim obilježjima Bosne i Hercegovine i Federacije, kako je to određeno njihovim propisima i propisima Kantona.

Za prihvatanje službenih obilježja iz prethodnog stava u Skupštini potrebna je kvalifikovana većina ukupnog broja poslanika.

Član 6.

#### Odnos prema Bosni i Hercegovini i Federaciji

Sarajevo je glavni grad Bosne i Hercegovine i Federacije, kako je to određeno njihovim ustavima.

Organi vlasti u Kantonu su dužni obezbijediti punu zaštitu interesa Bosne i Hercegovine i Federacije u njihovom glavnom gradu. Oni ne mogu donositi bilo kakve

- d) komunikacijska i transportna infrastruktura;
- e) socijalna politika;
- f) provođenje zakona i drugih propisa o državljanstvu;
- g) imigracija i azil;
- h) turizam;
- i) korištenje prirodnih bogatstava.

#### Član 14.

### Vršenje nadle nosti

Svoje nadle nosti Kanton izvršava donošenjem sopstvenih propisa i primjenom propisa Bosne i Hercegovine i Federacije.

Nadle nosti iz člana 13. ovog Ustava Kanton vrši u okviru dogovorenog sa federalnim vlastima. U slučaju da takav dogovor ne postoji te nadle nosti će Kanton vršiti cjelovito i samostalno.

#### Član 15.

### Prenošenje nadle nosti

Svoje nadle nosti iz oblasti obrazovanja, kulture, turizma, lokalnog poslovanja i dobrotvornih aktivnosti, radija i televizije Kanton može prenositi na općine u svom sastavu. Ove nadle nosti će se obavezno prenositi na one općine u kojima većinsko stanovništvo prema nacionalnoj strukturi nije stanovništvo koje čini većinu i na području cijelog Kantona.

Kanton može i neke od svojih nadle nosti prenijeti na federalne vlasti, ukoliko bi se na taj način obezbijedilo njihovo efikasnije i racionalnije vršenje.

Odluku o prenošenju nadle nosti u smislu ovog člana donosi Skupština.

## IV - STRUKTURA VLASTI

### A) ZAKONODAVNA VLAST

#### Član 16.

### Opća odredba

Zakonodavnu vlast u Kantonu vrši Skupština Kantona.

#### Član 17.

### Sastav Skupštine

Skupština je jednodomno predstavničko tijelo sastavljeno od 45 (četrdesetpet) poslanika. Poslanici se biraju tajnim glasanjem na neposrednim izborima na cijelom području Kantona.

Prilikom izbora poslanika obezbjeđuje se odgovarajuća zastupljenost predstavnika Bošnjaka, Hrvata i ostalih naroda proporcionalno nacionalnoj strukturi stanovništva na području Kantona.

Izbor poslanika u Skupštini provodi se sukladno federalnim izbornim propisima, s tim što izbore raspisuje i provodi Skupština.

Mandat poslanika u Skupštini traje 2 (dvije) godine.

#### Član 18.

### Nadle nosti Skupštine

Skupština Kantona:

- a) priprema i dvotrećinskom većinom usvaja Ustav Kantona;
- b) donosi zakone i druge propise u okviru izvršavanja nadle nosti Kantona, izuzev propisa koji su ovim Ustavom ili zakonom dati u nadle nost Vlade Kantona;
- c) bira i razrješava Predsjednika i podpredsjednika Kantona sukladno Ustavu Federacije i ovom Ustavu;
- d) utvrđuje politiku i donosi programe razvoja Kantona;
- e) potvrđuje imenovanje Premijera, zamjenika Premijera i članova Vlade Kantona;
- f) osniva kantonalne i općinske sudove i utvrđuje njihove nadle nosti;
- g) bira sudije kantonalnih sudova sukladno Ustavu Federacije i ovom Ustavu;
- h) usvaja budžet Kantona i donosi zakone o oporezivanju i na drugi način osigurava potrebno finansiranje;
- i) bira zastupnike u Dom naroda Federacije sukladno Ustavu Federacije;
- j) odlučuje o prijenosu ovlaštenja Kantona na općine i Federaciju;
- k) odobrava zaključivanje ugovora i sporazuma u oblasti međunarodnih odnosa i međunarodne suradnje;
- l) provodi istragu sukladno ovom Ustavu i posebnim propisima;
- m) vrši i druge poslove utvrđene federalnim propisima, ovim Ustavom i kantonalnim propisima.

#### Član 19.

### Način rada Skupštine

Skupština bira predsjedavajućeg i dva njegova zamjenika iz reda izabраних poslanika.

Skupština zasijeda javno, izuzev u slučajevima kada je to predviđeno njenim poslovníkom. Izvještaji o zasjedanjima i donesenim odlukama se objavljuju u sredstvima javnog informiranja.

Način rada Skupštine bli e se uređuje poslovníkom.

#### Član 20.

### Poslanički imunitet

Krivični postupak ili građanska parnica ne mogu biti pokrenuti protiv kantonalnog poslanika, niti kantonalni poslanik može biti zadržan u pritvoru ili kažnjen na bilo koji način zbog iznesenog mišljenja i datog glasa u Skupštini.

#### Član 21.

### Način odlučivanja u Skupštini

U vršenju svojih nadle nosti Skupština donosi zakone, druge propise, te opće i pojedinačne akte (dalje: propisi).

Na osnovu čl. 113. i 223. Poslovnika Skupštine Kantona Sarajevo ("Službene novine Kantona Sarajevo" - Novi prečišćen tekst, broj 25/10 i br. 14/11, 19/11 i 7/12), Skupština Kantona Sarajevo, na sjednici održanoj dana 21.09.2012. godine, povodom razmatranja prijedloga za glasanje o nepovjerenju Vladi Kantona Sarajevo, donijela je slijedeću

### ODLUKU

#### I

Skupština Kantona Sarajevo, je većinom glasova od izabраних посланика/zastupnika u Skupštini Kantona Sarajevo, izglasala Odluku o nepovjerenju Vlade Kantona Sarajevo.

#### II

Ova Odluka stupa na snagu danom donošenja, a objaviće se u "Službenim novinama Kantona Sarajevo".

Broj 01-05-25684/12                      Predsjedavajuća  
21. septembra 2012. godine              Skupštine Kantona Sarajevo  
Sarajevo                                      Prof. dr. Mirjana Malić, s. r.

### Zakonodavno-pravna komisija Skupštine Kantona Sarajevo

Na osnovu člana 172, 175. i 176. Poslovnika Skupštine Kantona Sarajevo ("Službene novine Kantona Sarajevo", broj 25/10, 14/11, 19/11, 7/12, 26/12) Zakonodavno-pravna komisija Skupštine Kantona Sarajevo na sjednici od 17.09.2012. godine, utvrdila je Drugi novi prečišćeni tekst Poslovnika Skupštine Kantona Sarajevo.

Drugi novi prečišćeni tekst Poslovnika Skupštine Kantona Sarajevo obuhvata Poslovnik Skupštine Kantona Sarajevo-Novi prečišćeni tekst ("Službene novine Kantona Sarajevo", broj 25/10), Odluku o dopuni Poslovnika Skupštine Kantona Sarajevo ("Službene novine Kantona Sarajevo", broj 14/11), Odluke o izmjenama i dopunama Poslovnika Skupštine Kantona Sarajevo ("Službene novine Kantona Sarajevo", broj 19/11, 7/12, 26/12) u kojima je označen dan stupanja na snagu tih odluka.

Broj 01-05-24830/12                      Predsjedavajući  
17. septembra 2012. godine              Zakonodavno-pravne komisije  
Sarajevo                                      Amir Zukić, s. r.

### POSLOVNIK SKUPŠTINE KANTONA SARAJEVO DRUGI NOVI PREČIŠĆENI TEKST

#### I - OPĆE ODREDBE

##### Član 1.

Skupština Kantona Sarajevo (u daljnjem tekstu: Skupština) konstituise se, organizuje i radi u skladu sa Ustavom, zakonom i Poslovnikom Skupštine Kantona Sarajevo.

##### Član 2.

Poslovnikom Skupštine Kantona Sarajevo (u daljnjem tekstu: Poslovnik) uređuju se:

- konstituisanje i unutrašnja organizacija Skupštine;
- način rada Skupštine;
- dužnosti i prava poslanika/zastupnika u Skupštini;
- javnost rada Skupštine;
- akta Skupštine;
- izbori, imenovanja, potvrđivanja, smjenjivanja i razrješenja iz nadležnosti Skupštine;
- odnos Skupštine prema Vladi (u daljem tekstu: Vlada);

- odnos Skupštine prema političkim strankama i udruženjima građana;
- saradnja sa Gradskim vijećem i Domom naroda Parlamenta Federacije BiH;
- saradnja Skupštine sa općinskim vijećima; i
- druga pitanja od značaja za rad Skupštine.

##### Član 3.

Ako neko pitanje organizacije i rada Skupštine nije uređeno Poslovnikom, uređiće se zaključkom Skupštine, na sjednici.

Zaključak iz prethodnog stava primjenjuje se od dana donošenja.

Zaključak iz stava 1. ovog člana ne može biti u suprotnosti sa načelima i odredbama Poslovnika.

##### Član 4.

Sjedište Skupštine je u Sarajevu, Ulica Reisa Džemaludina Čauševića broj 1.

##### Član 5.

Skupština ima pečat u skladu sa zakonom.

O čuvanju i upotrebi pečata stara se sekretar Skupštine.

### II - KONSTITUISANJE I UNUTRAŠNJA ORGANIZACIJA SKUPŠTINE

#### Konstituisanje Skupštine

##### Član 6.

Skupština je jednodomna i čine je poslanici/zastupnici čiji je broj utvrđen Ustavom Kantona i zakonom (u smislu ovog poslovnika, "poslanik/zastupnik" podrazumijeva osobe oba spola).

##### Član 7.

Prva sjednica Skupštine saziva se najkasnije 10 dana nakon što nadležni organ potvrdi, ovjeri i objavi izborne rezultate.

Prvu sjednicu Skupštine saziva predsjedavajući Skupštine iz prethodnog saziva i predsjedava sjednicom Skupštine do izbora predsjedavajućeg u novom sazivu.

Ukoliko je predsjedavajući Skupštine spriječen, prvu sjednicu saziva jedan od njegovih zamjenika iz prethodnog saziva.

Ukoliko su i zamjenici spriječeni da sazovu prvu sjednicu Skupštine, sjednicu saziva najstariji izabrani poslanik/zastupnik u novom sazivu, odnosno onaj poslanik/zastupnik koga za sazivanje ovlasti jedna trećina novoizabranih poslanika/zastupnika.

##### Član 8.

Predsjedavajući prve sjednice Skupštine predočava Skupštini izvještaj Izborne komisije BiH o ovjeri mandata osobama koje su dobile poslanički/zastupnički mandat.

Poslanici preuzimaju dužnost zajedničkim davanjem i pojedinačnim potpisivanjem svečane izjave, koja glasi:

"Svečano izjavljujem da ću povjerenu dužnost obavljati savjesno, pridržavati se Ustava i zakona Bosne i Hercegovine, Federacije Bosne i Hercegovine i Kantona Sarajevo, zalagati se za ljudska prava i slobode i da ću u svim prilikama štiti interese Bosne i Hercegovine, Federacije Bosne i Hercegovine i Kantona Sarajevo i ravnopravnost naroda i građana koji u njima žive."

Procedura iz st. 1. i 2. ovog člana odnosi se i na poslanike/zastupnike sa naknadno dodijeljenim mandatima.

sjednice radnog tijela, mjesečni paušal će mu se umanjiti za 10% po izostanku.

Za realizaciju stavova 2, 3. i 4. nadležna je Komisija za izbor imenovanja i administrativna pitanja.

Član 106.

Poslanik/zastupnik ima pravo i dužnost da:

- pokreće inicijative za donošenje odluka i zakona u nadležnosti Skupštine;
- da pokreće inicijative za donošenje drugih akata u nadležnosti Skupštine;
- da pokreće rasprave o pitanjima koja su u nadležnosti Skupštine; i
- da u roku predviđenom ovim poslovníkom dobije sve informacije i materijale vezane za rad Skupštine i njenih tijela.

Član 107.

Poslanik/zastupnik ima pravo na novčanu naknadu za svoj rad u Skupštini, te naknadu materijalnih troškova, u skladu sa zakonom.

Član 108.

Poslanik/zastupnik uživa imunitet za svoj rad u Skupštini, u skladu sa odredbama Zakona o imunitetu Federacije Bosne i Hercegovine.

Član 109.

Poslaniku/zastupniku prestaje mandat na način propisan Izbornim zakonom BiH.

V - JAVNOST RADA SKUPŠTINE

Član 110.

Rad Skupštine je javan.

Skupština obezbjeđuje javnost rada blagovremenim, potpunim i objektivnim informisanjem javnosti o svom radu.

Član 111.

Skupština obezbjeđuje svim sredstvima javnog informisanja, pod jednakim uslovima, pristup informacijama kojima raspolaže, omogućava pristup skupštinskim materijalima, izdaje službena saopštenja i organizuje konferencije za štampu.

Pristup informacijama iz prethodnog stava može biti uskraćen samo ako one predstavljaju državnu, vojnu, službenu ili poslovnu tajnu na način propisan zakonom ili drugim propisima donesenim na osnovu zakona.

Član 112.

Građanima i predstavnicima sredstava javnog informisanja omogućava se slobodan pristup sjednicama Skupštine u za njih posebno rezervisanom prostoru, kako to utvrdi Kolegij i u skladu sa prostornim mogućnostima.

Član 113.

Sjednica ili dio sjednice na kojoj se razmatraju pitanja regulisana stavom 2. člana 111. biće održana bez prisustva sredstava javnog informisanja i zatvorena za javnost.

U slučaju iz prethodnog stava, predsjedavajući je dužan javnosti obrazložiti razloge zatvaranja sjednice Skupštine.

Član 114.

Sjednice komisija Skupštine u pravilu su otvorene za javnost.

Izuzetno, sjednice ili dijelovi sjednica komisija mogu biti zatvoreni za javnost ako se odnose na razmatranje pitanja ili saslušanja vezana za rad predstavnika organa vlasti, stručnjaka ili poslanika/zastupnika posebnih socijalnih interesa.

U slučaju iz stava 1. ovog člana, predstavnicima sredstava javnog informisanja i građanima biće omogućeno prisustvovanje u skladu sa prostornim mogućnostima.

Član 115.

Gost na sjednicama Skupštine ima pravo da:

- učestvuje u radu Skupštine i u raspravi pred Skupštinom prema odobrenju Kolegija;
- iznosi ekspertsko mišljenje na osnovu odobrenja Kolegija; i
- daje prijedloge Skupštini za rješavanje određenih pitanja na osnovu poziva Skupštine.

Izuzetno, ukoliko se ukaže hitna potreba da gost učestvuje u radu i raspravi pred Skupštinom, Skupština može na sjednici odlučiti da mu se da riječ.

Član 116.

Sekretar Skupštine dužan je organizovati rad Službe Skupštine na način koji omogućava da se brzo i efikasno obrade svi zahtjevi koji su Skupštini upućeni po osnovu Zakona o slobodi pristupa informacijama u Federaciji Bosne i Hercegovine.

VI - AKTA SKUPŠTINE

Opće odredbe o aktima

Član 117.

Skupština donosi Ustav, zakone, budžet i izvještaj o izvršenju budžeta, prostorni plan Kantona, Poslovník Skupštine, odluke i zaključke, deklaracije, rezolucije, preporuke i smjernice i daje autentična tumačenja zakona ili drugog akta.

Član 118.

Kad Skupština vrši izmjene ili dopune općih akata Skupštine, zakon mijenja ili dopunjuje zakonom, a ostale opće akte, osim zaključka, odlukom.

Zaključak se mijenja ili dopunjuje zaključkom.

Autentično tumačenje se ne može mijenjati ili dopunjavati.

Član 119.

Odluka je skupštinski akt koji se donosi radi izvršavanja ili konkretizacije Ustava, zakona ili drugih općih akata ili njihovih pojedinih dijelova.

Odlukom se odlučuje i o drugim pravima i obavezama Skupštine kada je to Ustavom, zakonom, drugim općim aktom ili ovim poslovníkom određeno.

Član 120.

Zaključkom Skupština odlučuje o svom radu i o radu radnih tijela Skupštine i Službe Skupštine.

Zaključkom Skupština može zauzeti stav o pitanju koje je razmatrala, uključujući utvrđivanje obaveza za Vladu i kantonalne organe uprave u pogledu pripreme zakona ili drugih propisa i općih akata ili vršenja drugih poslova iz njihovog djelokruga.

Radna tijela Skupštine donose zaključke iz svog domena rada.

Član 121.

Deklaracijom se izražava stav Skupštine o političkim pitanjima i drugim bitnim pitanjima od interesa za Kanton, Federaciju Bosne i Hercegovine ili Bosnu i Hercegovinu.

Član 122.

Rezolucijom se utvrđuje političko djelovanje u svim ili pojedinim oblastima iz djelokruga Skupštine.



upisanim u zk. uložak broj 2763 K.O. SP\_CRNOTINA sa pravom vlasništva KJKP "Sarajevogas" d.o.o. Sarajevo sa dijelom 1/1.

II

Daje se saglasnost Kantonalnom javnom komunalnom preduzeću "Toplane - Sarajevo" d.o.o. Sarajevo da radi obezbjeđenja kredita iz tačke I ove Odluke koje će KJKP "Sarajevogas" d.o.o. Sarajevo zaključiti sa UNION bankom d.d. Sarajevo može u svojstvu sudužnika potpisati kredit kod UNION banke d.d Sarajevo.

III

Ovlašćuje se Muhamed Kozadra vršilac funkcije premijera Kantona Sarajevo da u ime Vlade Kantona Sarajevo potpiše Sporazum o međusobnim obavezama za obezbjeđenje sredstava za vraćanje kredita namijenjenog za sprečavanje obustave isporuke prirodnog gasa Kantonu Sarajevo.

IV

Zadužuje se Vlada Kantona Sarajevo da odobrena sredstva iz tačke I ove Odluke planira u Budžetu Kantona Sarajevo za 2015., 2016., 2017. i 2018. godinu.

V

Zadužuje se Preduzeće da Skupštini Kantona Sarajevo nakon kreditnog zaduženja kod komercijalne banke od odobrenog iznosa iz tačke I ove odluke, namijenjenog za sprečavanje obustave isporuke prirodnog gasa za Kanton Sarajevo, dostavi detaljan izvještaj o utrošku kreditnih sredstava sa kompletnom pratećom dokumentacijom.

VI

Ova Odluka stupa na snagu danom donošenja, a objavit će se u "Službenim novinama Kantona Sarajevo".

Broj 01-02-23828/14  
03. septembra 2014. godine

Predsjedavajuća  
Skupštine Kantona Sarajevo  
Prof. dr. **Mirjana Malić**, s. r.

**Zakonodavno-pravna komisija  
Skupštine Kantona Sarajevo**

Na osnovu člana 8. Zakona o izmjenama i dopunama Zakona o Vladi Kantona Sarajevo ("Službene novine Kantona Sarajevo", broj 38/13) i člana 181. stav 1. Poslovnika Skupštine Kantona Sarajevo ("Službene novine Kantona Sarajevo", broj 41/12 - Drugi novi prečišćeni tekst i br. 15/13 i 47/13), Zakonodavno-pravna komisija Skupštine Kantona Sarajevo, na sjednici 22.08.2014. godine, utvrdila je Novi prečišćeni tekst Zakona o Vladi Kantona Sarajevo.

Prečišćeni tekst Zakona o Vladi Kantona Sarajevo obuhvata: Zakon o Vladi Kantona Sarajevo ("Službene novine Kantona Sarajevo" broj 24/03-Prečišćeni tekst) i Zakon o izmjenama i dopunama Zakona o Vladi Kantona Sarajevo ("Službene novine Kantona Sarajevo", broj 38/13), u kojim je naznačen dan stupanja na snagu tih zakona.

Broj 01-05-22971-1/14  
22. augusta 2014. godine  
Sarajevo

Po ovlaštenju  
**Esad Hrvaić**, s. r.

**ZAKON**

**O VLADI KANTONA SARAJEVO**

(Novi prečišćeni tekst)

I - OPĆE ODREDBE

Član 1.

Ovim zakonom uređuje se sastav i organizacija, kao i druga pitanja od značaja za rad Vlade Kantona Sarajevo (u daljem tekstu: Vlada Kantona).

Član 2.

Vlada Kantona je izvršna vlast Kantona Sarajevo (u daljem tekstu: Kanton), u skladu sa Ustavom.

Član 3.

Vlada Kantona vrši svoja prava i dužnosti na osnovu i u okviru Ustava i ovog zakona.

Član 4.

Sjedište Vlade Kantona je u Sarajevu.

Član 5.

Vlada Kantona donosi poslovnik o radu kojim se uređuje: organizacija i način rada, postupak i način zakazivanja sjednice; dostavljanje i forma materijala za razmatranje, utvrđivanje prijedloga zaključaka i drugih akata; postupak razmatranja materijala; način ravnopravne upotrebe jezika i pisma konstitutivnih naroda u pripremi i izradi pisanih materijala; način izvršavanja zaključaka; prenošenje ovlaštenja i druga poslovnička pitanja.

Član 6.

Vlada Kantona raspolaže imovinom u vlasništvu Kantona u okviru ovlaštenja koja joj Skupština Kantona prenese posebnim propisom.

II - SASTAV I ORGANIZACIJA VLADE KANTONA

Član 7.

Vladu Kantona čine premijer Kantona (u daljem tekstu: premijer) i 12 ministara.

Član 8.

U slučaju privremene spriječenosti premijera, funkciju premijera vrši član Vlade kojeg odredi premijer.

U slučaju privremene spriječenosti premijera duže od 30 dana, funkciju premijera vrši član Vlade kojeg odredi predsjedavajući Skupštine Kantona, u konsultaciji sa zamjenicima predsjedavajućeg Skupštine Kantona.

U slučaju da mjesto premijera ostane upražnjeno, kandidat za premijera se imenuje u roku od 30 dana od dana kada je mjesto premijera ostalo upražnjeno, na način utvrđen ustavom, do kada funkciju premijera obavlja član Vlade Kantona kojeg odredi predsjedavajući Skupštine Kantona, u konsultaciji sa zamjenicima predsjedavajućeg Skupštine Kantona.

S danom imenovanja kandidata za premijera smatra se da su dosadašnji članovi Vlade u ostavci, koja stupa na snagu danom potvrđivanja imenovanja Vlade u novom sazivu.

Do potvrđivanja imenovanja Vlade u novom sazivu dosadašnji članovi Vlade nastavljaju s obavljanjem funkcije članova Vlade i ministara ministarstava.

Potvrđivanje Vlade u novom sazivu obaviti će se u roku od 30 dana od dana imenovanja kandidata za premijera.

Član 9.

U slučaju privremene spriječenosti člana Vlade, kada se razmatraju materijali iz nadležnosti ministarstva kojim rukovodi odsutni član Vlade, sjednicama Vlade prisustvuje sekretar tog ministarstva, bez prava glasa.

U slučaju privremene spriječenosti člana Vlade duže od 30 dana, funkciju ministra ministarstva kojim rukovodi odsutni ministar vrši član Vlade kojeg odredi premijer.

U slučaju da mjesto člana Vlade ostane upražnjeno, član Vlade se imenuje u roku od 30 dana od dana kada je mjesto člana Vlade ostalo upražnjeno, na način utvrđen ustavom, do kada funkciju ministra ministarstva kojim je rukovodio dotadašnji ministar obavlja član Vlade kojeg odredi premijer.

Ministar iz st. 2. i 3. ovog člana kojeg odredi premijer, ne obavlja i funkciju člana Vlade umjesto odsutnog ministra.

Član 10.

U slučaju kad Skupština izglasa nepovjerenje Vladi, premijer i članovi Vlade podnose pismenu ostavku, najkasnije u roku od

VII - AKTA VLADE KANTONA

Član 26.

Vlada Kantona u ostvarivanju svojih nadležnosti utvrđenih ustavom donosi uredbе, odluke, rješenja i zaključke.

Član 27.

Izuzetno za vrijeme trajanja ratnog stanja ili neposredne ratne opasnosti kada postoji objektivna nemogućnost da se sazove Skupština Kantona, Vlada može donositi i propise iz nadležnosti Skupštine Kantona.

Propisima iz stava 1. ovog člana ne mogu se staviti van snage prava i slobode utvrđene ustavom i drugim propisima.

Propise iz stava 1. ovog člana Vlada će dostaviti Skupštini na potvrdu čim ona bude u mogućnosti da se sastane.

Član 28.

Uredbom se uređuju najvažnija pitanja iz nadležnosti Vlade Kantona, bliže uređuju odnosi za provođenje zakona, obrazuju stručne i druge službe Vlade Kantona i utvrđuju načela za unutrašnju organizaciju organa uprave Kantona.

Odlukom se uređuju pojedina pitanja ili propisuju mjere Vlade Kantona, daje saglasnost ili potvrđuju akta drugih organa ili organizacija i odlučuje o drugim pitanjima o kojima se ne odlučuje uredbom.

Rješenjem se odlučuje o imenovanjima i razrješenjima, kao i o drugim pojedinačnim pitanjima iz nadležnosti Vlade Kantona.

Zaključkom se utvrđuju stavovi o pitanjima od značaja za provođenje utvrđene politike, uređuju unutrašnji odnosi u Vladi Kantona i određuju zadaci organima uprave i službama, kao i radnim tijelima Vlade Kantona. Zaključkom se odlučuje i u drugim slučajevima u kojima se ne donose druga akta.

Član 29.

Uredbe i odluke Vlade Kantona objavljuju se u "Službenim novinama Kantona Sarajevo", a ostali akti Vlade ako je to u njima navedeno.

VIII - JAVNOST RADA VLADE KANTONA

Član 30.

Javnost rada Vlade Kantona obezbjeđuje se u skladu sa zakonom kojim se reguliše sloboda pristupa informacijama u Federaciji Bosne i Hercegovine.

IX - STRUČNE I DRUGE SLUŽBE KANTONA

Član 31.

Za obavljanje stručnih i drugih poslova za potrebe Skupštine Kantona, Vlade Kantona i organe uprave, Vlada Kantona može osnivati određene stručne, tehničke i druge službe, kao zajedničke ili samostalne službe, u skladu sa zakonom.

Aktom o obrazovanju službe iz prethodnog stava, utvrđuje se njen djelokrug, kao i status i odgovornost te službe i lica koje njom rukovodi.

Član 32.

Vlada Kantona vrši nadzor nad radom stručnih službi koje obrazuje.

Sekretar Vlade Kantona rukovodi radom Stručne službe koja obavlja poslove za potrebe Vlade Kantona i odgovoran je za njen rad.

X - PRELAZNE I ZAVRŠNE ODREDBE

Član 33.

Vlada Kantona je dužna donijeti Poslovnik o svom radu u roku od 30 dana od svog konstituisanja.

Član 34.

Vlada Kantona Sarajevo dužna je uskladiti Poslovnik o radu sa odredbama Zakona o izmjenama i dopunama Zakona o Vladi Kantona Sarajevo ("Službene novine Kantona Sarajevo", broj 38/13), u roku od 30 dana od dana njegovog stupanja na snagu.

Član 35.

Poslovnik Izvršnog odbora Grada Sarajeva i drugi propisi koji se odnose na njegovo unutrašnje organizovanje i funkcionisanje, koji su na snazi na dan stupanja na snagu Zakona o Vladi Kantona Sarajevo ("Službene novine Kantona Sarajevo", broj 7/96), ukoliko nisu u suprotnosti sa Ustavom Kantona i ovim zakonom, primjenjivaće se kao propisi Vlade, dok se ne donese Poslovnik o radu Vlade Kantona.

Član 36.

Do imenovanja premijera i članova Vlade u skladu sa Zakonom o izmjenama i dopunama Zakona o Vladi Kantona Sarajevo ("Službene novine Kantona Sarajevo", broj 4/01), poslove iz nadležnosti Vlade vršit će Vlada u dosadašnjem sastavu.

Član 37.

Ovlašćuje se Zakonodavno-pravna komisija Skupštine Kantona Sarajevo da utvrdi Novi prečišćeni tekst Zakona o Vladi Kantona Sarajevo.

Član 38.

Zakon o izmjenama i dopunama Zakona o Vladi Kantona Sarajevo stupio je na snagu osmog dana od dana objavljivanja u "Službenim novinama Kantona Sarajevo", broj 38/13.

Na osnovu člana 16. Zakona o izmjenama i dopunama Zakona o sudskim taksama ("Službene novine Kantona Sarajevo", broj 18/14) i člana 181. Poslovnika Skupštine Kantona Sarajevo ("Službene novine Kantona Sarajevo", broj 41/12 - Drugi novi prečišćeni tekst i br. 15/13 i 47/13), Zakonodavno - pravna komisija Skupštine Kantona Sarajevo, na sjednici 22.08.2014. godine, utvrdila je Prečišćeni tekst Zakona o sudskim taksama.

Prečišćeni tekst Zakona o sudskim taksama obuhvata: Zakon o sudskim taksama ("Službene novine Kantona Sarajevo", broj 21/09), Zakon o izmjenama i dopunama Zakona o sudskim taksama ("Službene novine Kantona Sarajevo", broj 29/09), Zakon o izmjeni Zakona o sudskim taksama ("Službene novine Kantona Sarajevo", broj 14/11), Zakon o izmjenama Zakona o sudskim taksama ("Službene novine Kantona Sarajevo", broj 36/13) i Zakon o izmjenama i dopunama Zakona o sudskim taksama ("Službene novine Kantona Sarajevo", broj 18/14), u kojim je naznačen dan stupanja na snagu tih zakona.

Broj 01-05.22971-2/14  
22. augusta 2014. godine  
Sarajevo

Po ovlaštenju  
Esad Hrvaić, s. r.

**ZAKON**

**O SUDSKIM TAKSAMAMA**

**(Prečišćeni tekst)**

**DIO PRVI. OPĆE ODREDBE**

Član 1.

(Plaćanje sudske takse)

- (1) Ovim zakonom utvrđuje se način plaćanja sudskih taksa (u daljnjem tekstu: takse) u postupku pred Kantonalnim sudom u Sarajevu i Općinskim sudom u Sarajevu (u daljnjem tekstu: sud).
- (2) Postupci u kojima se plaća taksa i visina takse za pojedine radnje, utvrđeni su u Tarifi sudskih taksi, koja je sastavni dio ovog zakona.

Član 2.

(Obveznik plaćanja takse)

- (1) Takse propisane ovim zakonom plaća lice po čijem zahtjevu ili u čijem interesu se preduzimaju radnje u postupku, za koje je ovim zakonom utvrđeno plaćanje takse (u daljnjem tekstu: takseni obveznik).
- (2) Za podneske i zapisnike koji zamjenjuju podneske taksu je dužno da plati lice koje podnosi podneske i lice na čiji zahtjev